



78150

Ersatzteile -Katalog

Mechanik, elekt. Ausrüstung, Karosserie

Peugeot 403



Der Franzose Automobiltechnik GmbH
Osloer Str. 9-11
49377 Vechta
Tel 04441 9161910
Fax 04441 9161920
www.franzose.de



SOCIÉTÉ INDUSTRIELLE ET COMMERCIALE DES AUTOMOBILES

PEUGEOT

SOCIÉTÉ ANONYME AU CAPITAL DE 350.000.000 F

R. C. SEINE 55 B 14.450

DIRECTION DES PIÈCES DÉTACHÉES

BOÎTE POSTALE N° 16

92 – LA GARENNE-COLOMBES – (France)

ADRESSE TÉLÉGR. TELEX
27613 PEUJOTO GARGO

TELEPHONE : 242-65-10



Der Franzose

ILLUSTRIERTER ERSATZTEILE-KATALOG

Personenwagen und Nutzfahrzeuge

403

(MECHANIK, EL. AUSRÜSTUNG, KAROSSERIE)

403 L

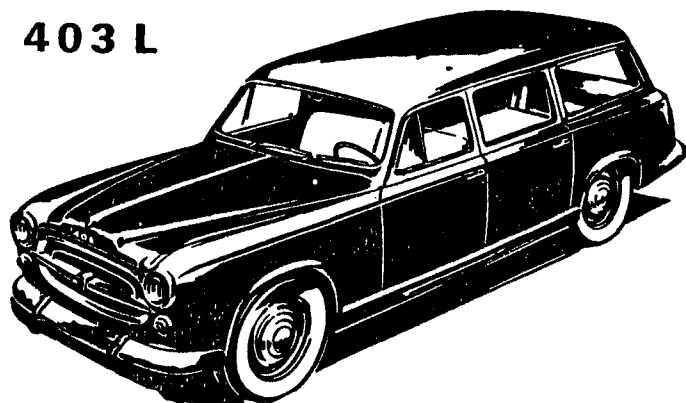

403 U8

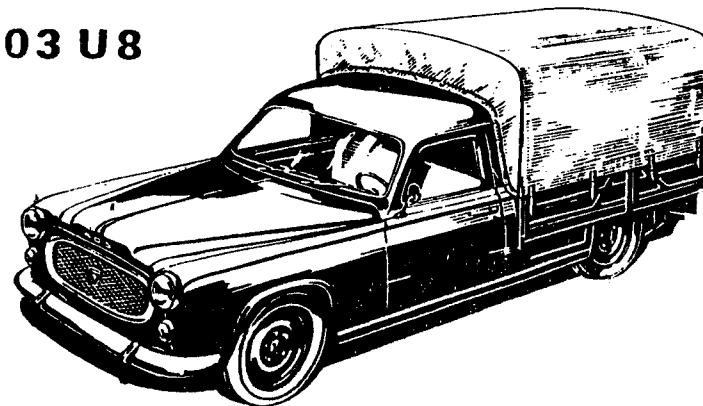

403 U5

BAUJAHR	BENZINMOTOR 1.468 cm ³										DIESELMOTOR 1.816 cm ³							
	403 L		403 U5				403 U8				403 LD	403 U5D		403 U8D				
	KOMBIWAGEN Familiale		Commerciale		USA	KASTEN- LIEFERWAGEN		LIEFERWAGEN mit Plane		Pritschenwagen mit Fahrerhaus		KRANKENWAGEN	KOMBIWAGEN Familiale		KASTEN- LIEFERWAGEN	LIEFERWAGEN mit Plane	Pritschenwagen mit Fahrerhaus	
	Lksl.	Rtsl.	Lksl.	Rtsl.	Lksl.	Lksl.	Rtsl.	Lksl.	Rtsl.	Lksl.	Rtsl.	Linkslenkung	Linkslenkung					
1956/59	F4		G4					T4	C4	S4								
	2.750.001		2.800.001					2.900.001										
1959	F4Z	F4	G4Z		G4Z US			T4Z	C4Z	S4								
	2.763.538		2.838.156		2.841.751			2.934.175										
1959/60	F4Z		G4Z		G4Z US		L4	T4Y	C4Y	S4	F4ZD	G4ZD	L4D	T4YD	C4YD			
	3 601	3 600	5 301	5 300	5 307	5 311	5 310	5 611	5 610	5 601	5 600	5 621	3 605	5 305	5 315	5 615	5 605	
	2.767.088		2.850.202		2.848.003		2.850.202		2.940.230			3.055.001		3.070.001		3.085.001		

B 403

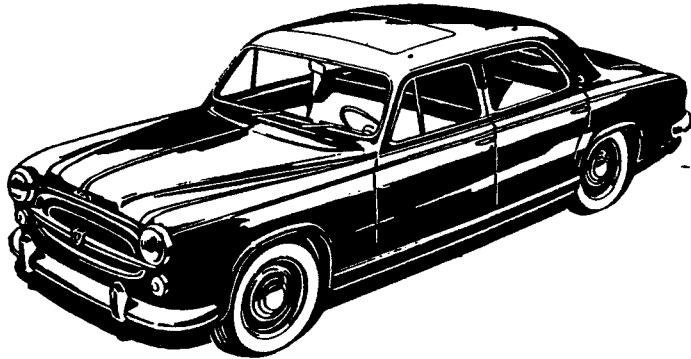

403

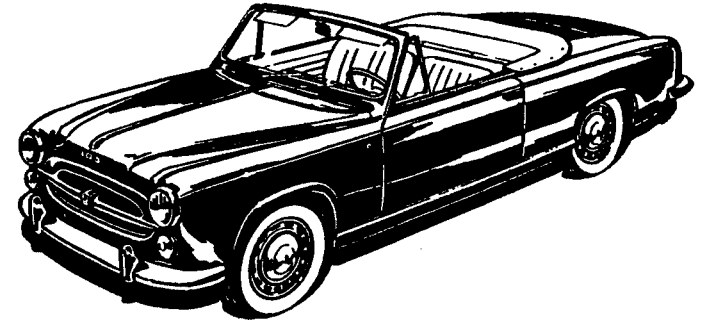

BAUJAHR	BENZINMOTOR										DIESELMOTOR					
	1 4 6 8 cm ³										1 2 9 0 cm ³					
	4 0 3										4 0 3 / 7					
	Mechanische Kupplung					Automatische Kupplung					Mechanische Kupplung					
	Limousine				Kabriolett	USA	Limousine				Kabriolett	Limousine				
	Schiebedach		Ohne Schiebedach				Schiebedach	Schiebedach	Ohne Schiebedach			Schiebedach	Ohne Schiebedach	Schiebedach	"Grand Luxe" Ohne Schiebedach	
Lksl.	Rtsl.	Lksl.	Rtsl.	Lksl.	Rtsl.	Lksl.			Rtsl.	Lksl.	Rtsl.				Lksl.	Lksl.
1955/56	N4		N4Z													
	2.000.001															
1956/59	N4Y		N4V		ED4	N4US	N4YJ N4VJ		ED4J							
	2.045.132					2.195.000	2.600.001									
1959	N4T	N4Y	N4S	N4V	ED4	ca. N4YUS	N4TJ	N4YJ	N4SJ	N4VJ	ED4J					
	2.306.350					2.284.572	2.607.216									
1959/60	N4R		N4P		ED4Z 3 221 Hard-Top ED4Y 3 231	N4A	N4RJ N4PJ		ED4ZJ 3 223 Hard-Top ED4YJ 3 233			N4RD	N4PD			
	3 201	3 200	3 211	3 210'		3 207	3 203	3 202	3 213	3 212		1 511	1 510	3 205	3 215	
	2.369.797					2.358.657	2.613.693					3.200.001		3.030.032		
							3 303 3 302 3 313 3 312		3 323							
							2.620.568									
							Produktionsstop 1960									

Die besonderen Karosserieteile für das Kabriolett sind auf den letzten Seiten des Kataloges aufgeführt.

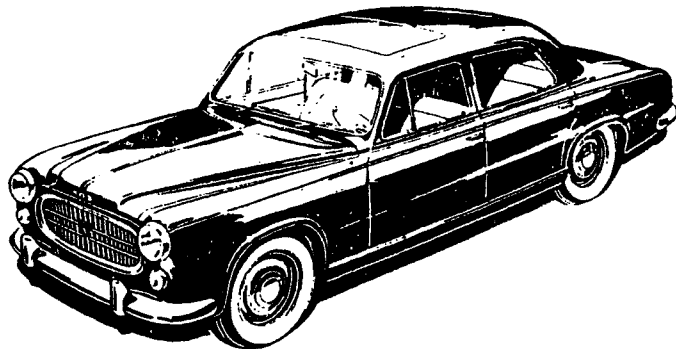

403

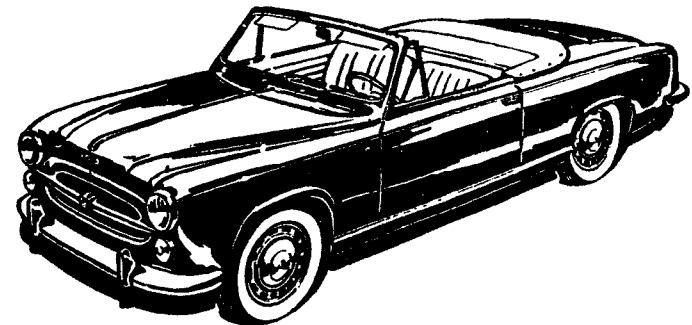

Baujahr	BENZINMOTOR									DIESELMOTOR											
	1.468 cm ³									1.290 cm ³				1.816 cm ³							
	403 B									403 B/7		403 BD				403 BDA					
										Standard	Komfort					Standard	Komfort				
	Mechanische Kupplung									Mechanische Kupplung											
	Limousine					Kabriolet	Limousine			Limousine											
Schiebedach			Ohne Schiebedach				Schiebedach	Ohne Schiebedach	Schiebedach	Schiebedach		"Grand Luxe" Ohne Schiebedach		"Luxe" Ohne Schiebedach		Schiebedach	Ohne Schiebedach				
Lksl.	Lksl.	Rtsl.	Lksl.	Lksl.	Rtsl.		Rtsl.	USA	Lksl.	Rtsl.	Lksl.	Lksl.	Rtsl.	Lksl.	Rtsl.	Lksl.	Rtsl.	Lksl.	Rtsl.		
1961	3 301		3 300	3 311		3 310		3 321	3 307	1 611	1 610		3 305	3 304	3 315	3 314	1 615	1 614			
	2.474.001							2.510.156			3.214.001		3.035.001				3.036.001				
							Produktions- stop 1961														
1962				2.520.523					3 307	3.247.229	1 611	1 610	1 801	3 305	3 304	3 315	3 314	1 615	1 614		3.041.159
	3 301		3 300	3 311		3 310															
1963				2.556.311						3.277.235			3.305.501			3.049.292					3.049.659
Salon 63				2.583.853 à 2.600.000						3.306.375						3.066.017					3.066.158
	3 301	1 901	3 300	3 311	1 911	3 310	1 910		3 307	1 611	1 610	1 801	3 305	3 304	3 315	3 314	1 615			1 805	1 814
1964				2.600.001 bis 2.654.998																	
Salon 64				2.655.037						3.346.378			3.345.958			3.068.044					3.069.531
																Produktions- stop					

403 L

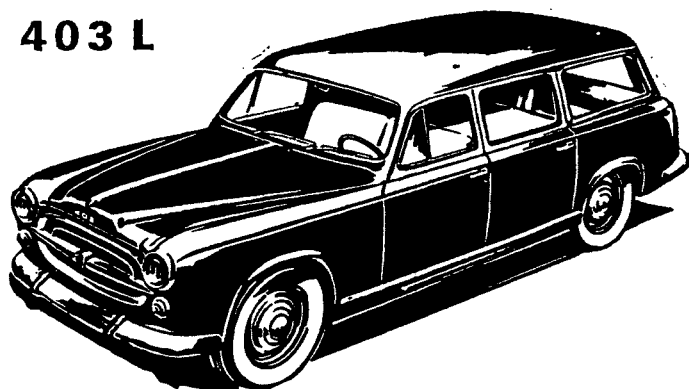

403 U8

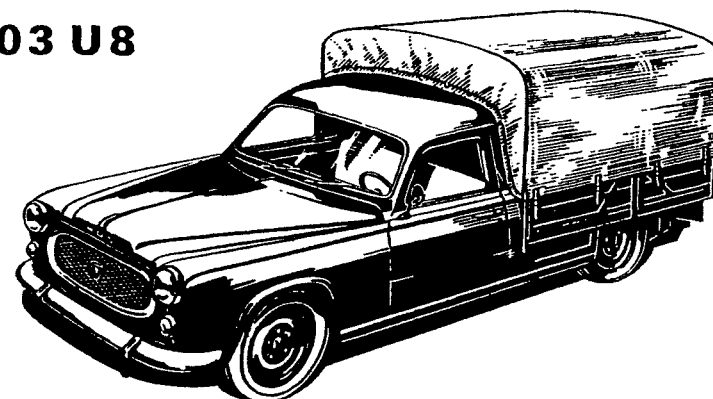

403 U5

Baujahr	BENZINMOTOR 1.468 cm ³											DIESELMOTOR 1.816 cm ³							
	403 BL		403 B5					403 88				403 BLD	403 B5D		403 B8D				
	Kombiwagen Familiale		Kombiwagen Commerciale		USA	Kasten- Lieferwagen		Lieferwagen mit Plane		Pritschenwagen mit Fahrerhaus		Krankenwagen	Kombiwagen Familiale		Kasten- Lieferwagen	Lieferwagen mit Plane	Pritschenwagen mit Fahrerhaus		
	Lksl.	Rtsl.	Lksl.	Rtsl.	Lksl.	Lksl.	Rtsl.	Lksl.	Rtsl.	Lksl.	Rtsl.	Lksl.	Linkslenkung						
1961	3 701	3 700	3 711	3 710	3 717	5 411	5 410	5 711	5 710	5 701	5 700	5 721	3 705	3 715	5 415	5 715	5 705		
	2.773.001		2.875.001			2.956.001		2.968.800		3.056.001		3.072.001		3.087.001					
	2.778.294		Von 2.892.898 bis 2.899.999					2.968.800				3.056.963		3.075.804		3.091.827			
	3.400.001																		
1962	3 801	3 800	3 811	3 810	3 817	5 511	5 510	5 811	5 810	5 801	5 800	5 821	3 805	3 815	5 515	5 815	5 805		
	2.780.701		3.400.701			2.974.501		3.057.501		3.077.901		3.094.101		3.058.003		3.080.496			
	2.782.788		3.410.210											bis Produktions- stop 1962		Bis Produktionstop 1962			
1963								2.980.186						3.097.030					
Salon 63								Von 2.991.675 bis 2.999.999						3.101.782					
1964								2.670.001											
Salon 64								2.677.399								3.108.100			

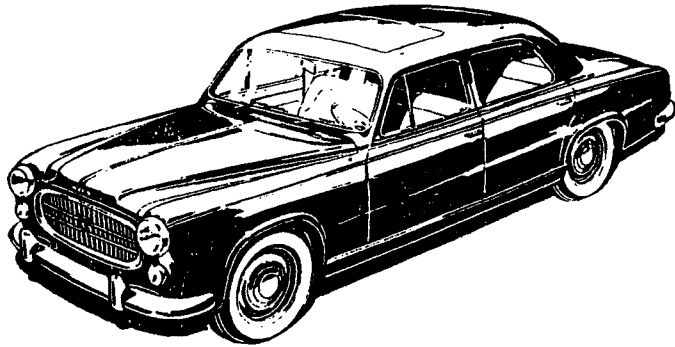

403

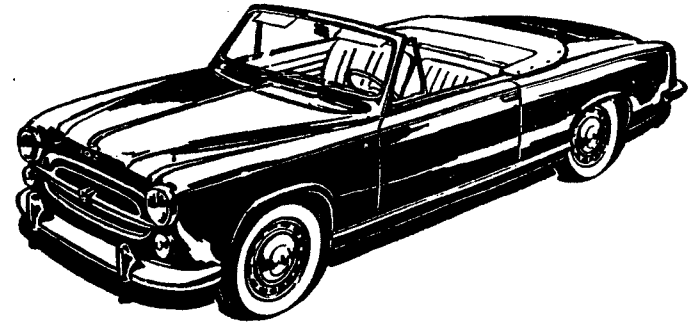

Baujahr	BENZINMOTOR									DIESELMOTOR															
	1.468 cm ³									1.290 cm ³			1.816 cm ³												
	403 B									403 B/7			403 BD					403 BDA							
	Mechonische Kupplung									Standard			Komfort			Mechanische Kupplung					Mechanische Kupplung				
	Limousine								Kabriolet	Limousine		Limousine													
	Schiebedach			Ohne Schiebedach						Schiebedach	Ohne Schiebedach	Schiebedach		"Grand Luxe" Ohne Schiebedach		"Luxe" Ohne Schiebedach		Schiebedach	Ohne Schiebedach						
Lksl.	Lksl.	Rtsl.	Lksl.	Lksl.	Rtsl.	Rtsl.		USA	Lksl.	Rtsl.	Lksl.	Lksl.	Rtsl.	Lksl.	Rtsl.	Lksl.	Rtsl.	Lksl.	Rtsl.						
1965	3301	1901	3300	3311	1911	3310	1910	3307	1611	1610	1801		3304	3315	3314	1615		1805	1814						
Salon 65	2.665.387 bis 2.670.000									3.367.248			3.367.640			3.081.338									
1966	4.240.001									bis			bis			bis									
Salon 66	4.244.000									3.386.514			Produktionsstop			Produktionsstop									
	bis									Produktionsstop			Produktionsstop			Produktionsstop									
	4.246.240									Oktober 1966			Oktober 1966			Oktober 1966									
	Produktionsstop Oktober 1966																								

Die besonderen Karosserieteile für das Kabriolett sind auf den letzten Seiten des Kataloges aufgeführt.

Baujahr von 1955 bis 1960, siehe Seite **(B)**

403 L

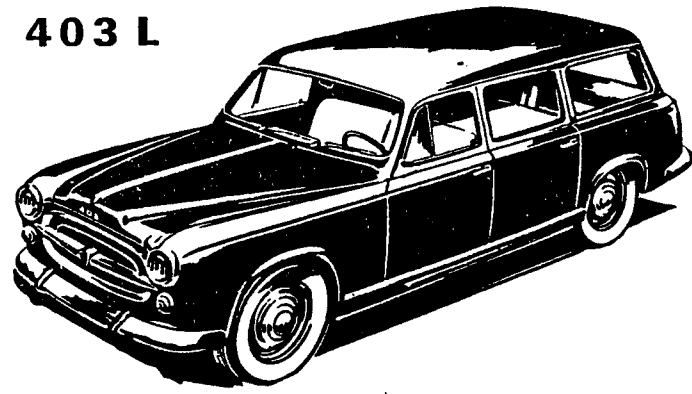

403 U8

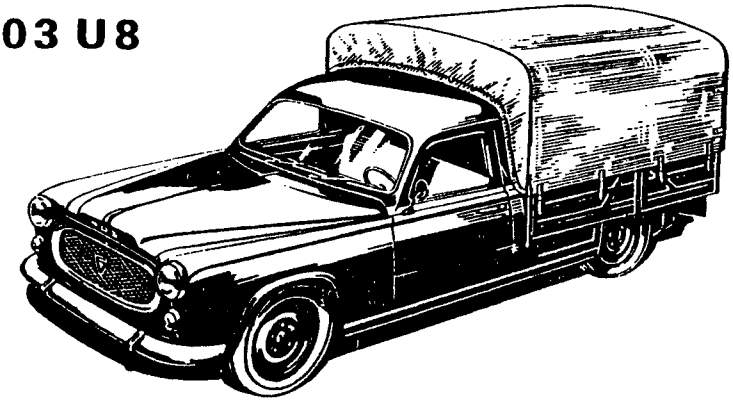

403 U5

Baujahr	BENZINMOTOR 1.468 cm ³											DIESELMOTOR 1.816 cm ³					
	403 BL		403 B5					403 B8				403 BLD	403 B5D		403 B8D		
	Kombiwagen Familiäre		Commerciale		USA	Kasten- Lieferwagen		Lieferwagen mit Plane	Pritschenwagen mit Fahrerhaus		Krankenträger	Kombiwagen Familiäre		Commerciale	Kasten- Lieferwagen	Lieferwagen mit Plane	Pritschenwagen mit Fahrerhaus
	Lksl.	Rtsl.	Lksl.	Rtsl.	Lksl.	Lksl.	Rtsl.	Lksl.	Rtsl.	Lksl.	Rtsl.	Lksl.	Linkslenkung				
1965 Salon 65	3701	3700	3711	3710	3717	5411	5410	5711	5710	5701	5700	5721	3705	3715	5415	5715	5705
1966 Salon 66																	
1967																	
	2.691.239 bis 2.700.000														3.112.015		
	4.510.001																
	4.516.000 bis 4.525.000																
	4.531.001 bis 4.535.000																
	4.540.001																
	bis																
	4.542.112																
	Produktionsstop April 1967														3.119.728 Produktionsstop April 1967		

Dieser Katalog enthält Abbildungen und Nummern der Ersatzteile für Mechanik und Karosserie für alle Modelle 403.

Der abwaschbare Plastik-Einband ist mit einem Mechanismus versehen, der das leichte Auswechseln der Katalogblätter gestattet, wenn diese infolge bedeutender Änderungen neu gedruckt werden müssen. Für kleinere Korrekturen werden wir monatlich Änderungen herausgeben, deren Angaben jeweils auf die betreffenden Katalogblätter zu übertragen sind.

Die Teile sind entsprechend der Nummernfolge aufgeführt. Die Reihenfolge der Nummern wurde auf Grund der allgemeinen Nummerierung "Ersatzteile" festgelegt, welche einem logischen Aufbau pro Gruppe entspricht.

Die erste Ziffer zeigt diejenige Gruppe an, der das Ersatzteil angehört. Der ganze Katalog ist in 10 solcher Gruppen aufgeteilt (siehe Seite ①).

Die beiden ersten Ziffern bezeichnen die Untergruppe des betreffenden Teiles. Zusätzlich mit einem Buchstaben versehen, wird diese Untergruppen-Nummer zugleich als Seitenzahl verwendet. Die Untergruppen und die entsprechenden Seiten sind jeweils auf dem ersten Blatt unter der Hauptgruppen-Nummer zusammengestellt.

Beispiel : Ueberzug für Kupplungspedal 2130.06 gehört der Untergruppe 21 an und muss daher auf einer Seite 21 erwähnt sein. Es ist im Text der Seite 21 E erfasst und auf Seite 21 F abgebildet. Die Seiten 21 E-F sind in die Hauptgruppe 2 eingeordnet.

Ersatzteile, die an verschiedenen Stellen des Wagens verwendet werden können, sind in jeder entsprechenden Gruppe mit Nummer und Abbildung wiederzufinden. Dort, wo das Teil in der richtigen numerischen Folge aufgeführt ist, werden zusätzlich die Seiten angegeben, auf denen es nochmals erscheint.

Beispiel : Ueberzug für Kupplungspedal 2130.06 wird auch für Bremspedal verwendet. Auf der Seite 21 E (Kupplungspedal) steht die Bezeichnung 45 AB, was bedeutet, dass dasselbe Teil auch den Seiten 45 A und 45 B (Bremspedal) erscheint.

Die Stückzahl der pro Wagen verwendeten Teile ist in der Spalte "Anzahl" erwähnt. Wenn ein Teil nicht für alle Modelle 403 verwendet werden kann, sind die entsprechenden Modelle hinter der Teilebezeichnung angegeben oder aber die Stückzahl ist unter dem betreffenden Modell in einer der dafür vorgesehenen Spalten angezeigt.

Aus Platzgründen wurden bei den Abbildungen nicht alle möglichen Varianten der Teile dargestellt. Die verschiedenen Nummern sind in einer Klammer zusammengefasst und das Teil, das tatsächlich der Zeichnung entspricht, ist vor oder nach der Nummer durch einen Punkt (●) gekennzeichnet. Durch die ausführliche Beschreibung der verschiedenen Varianten ist es sofort möglich, die gewünschte Ausführung zu finden.

Die Teile "Boulonnerie Standard" sind die, deren Teilnummern mit 69.. beginnen. Diese sind auf den Bildtafeln abgebildet, jedoch im Text nicht erwähnt. Ihre nähere Bezeichnung ist aus dem Katalog "Boulonnerie Standard" zu ersehen.

AMMERKUNG : Ein Zeichen-Verzeichnis befindet sich auf der Rückseite dieses Blattes Seite ②.

ZEICHEN-VERZEICHNIS

Teile, die mit den nachstehenden Zeichen versehen sind :				
◇	●	□	○	+
finden auch Verwendung in :				
J7	204	D3A, D4A, D4B	404	203

Die Kombination von diesen Zeichen; für Teile, die in verschiedenen Wagentypen gleich sind.

Beispiel :

◇ ● □ ⊕	● □ ⊕	□ ⊕	⊕
findet Verwendung in :			
J7, 204 D4A, 404, 203	204, D4A, 404, 203	D4A, 404, 203	404, 203

☾	Linkslenkung	③	3. Gang
☽	Rechtslenkung	④	4. Gang
◀	Links	®	RW-Gang
▶	Rechts	▲▲	Zähne
→	Ab Wagen-Nr.	▲	Siehe
←	Bis Wagen-Nr.	Ⓟ	Deutschland
↗	Ersetzt durch	USA	Vereinigte Staaten Amerika
+...	Bedingung	CH	Schweiz
∅	Durchmesser	DK	Dänemark
①	1. Gang	E	Spanien
②	2. Gang	I	Italien

O - MOTOR

3/66 3/63	01.A } 01.B }	Motor (neu).	2/62 2/63	02.I } 02.J }	Zylinderkopfhaube, Verschlusscheiben, Fernkontakt für Thermometer (für Dieselmotor).
3/63 4/64	01.C } 01.D }	Austausch-Motor.	2/63 6/65	03.A } 03.B }	Ölwanne, Steuergehäusedeckel, Auspuffkrümmer (für Benzinmotor).
4/64 12/65	01.E } 01.F }	Zylinderblock, Kurbelwellenlagerschalen (für Benzinmotor).	6/65 10/61	03.C } 03.D }	Ölwanne, Steuergehäusedeckel, Ansaug- und Auspuffkrümmer (für Dieselmotor).
12/65 5/64	01.G } 01.H }	Kurbelwellengehäuse, Kurbelwellenlagerdeckel, Zylinderblock-Einzelteile (für Benzinmotor).	10/61 4/64	05.A } 05.B }	Kurbelwelle, Schwungrad (für Benzinmotor).
5/64 5/64	01.I } 01.J }	Zylinderblock, Kurbellager, Kurbelwellengehäuse (für Dieselmotor TMD u. XDP. 85 - 1. Ausführung).	4/64 11/63	05.C } 05.D }	Kurbelwelle, Schwungrad (für Dieselmotor).
5/64 5/64	01.K } 01.L }	Zylinderblock, Kurbellager, Kurbelwellengehäuse (für Dieselmotor XDP. 85 - 2. Ausführung).	11/63 6/65	06.A } 06.B }	Pleuelstangen (für Benzinmotor).
5/64 7/65	01.M } 01.N }	Zylinderblock-Einzelteile, Verschlusschrauben für Dieselmotor).	6/65 11/63 5/64	06.C } 06.D }	Kolben (für Benzinmotor).
7/65 6/65	02.A } 02.B }	Zylinderkopf (für Benzinmotor).	11/63 5/64 2/62	06.E } 06.F }	Pleuelstangen, Kolben (für Dieselmotor).
6/65 1/61	02.C } 02.D }	Zylinderkopf (Fortsetzung), Verschlusschrauben (für Benzinmotor).	5/64 2/62 6/63	08.A } 08.B }	Nockenwelle, Steuerantrieb.
1/61 3/66	02.E } 02.F }	Zylinderkopfhaube (für Benzinmotor).	2/62 6/63	09.A } 09.B }	Kipphebel (für Benzinmotor).
3/66 2/62	02.G } 02.H }	Zylinderkopf (für Dieselmotor).	6/63 10/59	09.C } 09.D }	Kipphebelböcke, Stößel, Ventile (für Benzinmotor).
			10/59 6/63	09.E } 09.F }	Kipphebel, Stößel, Ventile (für Dieselmotor).

- Benzinmotor } A — mit Wasserpumpe für auskuppelbaren Ventilator A
 B — mit Wasserpumpe nicht für auskuppelbaren Ventilator B
 C — Dieselmotor C

- MOTOR, nackt :
- 0101.29 → 403 B : 2.668.134; B8 : 2.696.094 (↖ "a" → 403 B (USA) : 2.477.839; B5, B5 (USA) : 2.876.212; B8 : 2.957.804)
 — ferner ↖ "b" → 403 (USA) : 2.432.510; U5 (USA) : 2.864.237; U5 : 2.865.759; U8 : 2.950.241
 — ausserdem ist Schwungrad weiter zu verwenden oder Anlasser 5801.17 bzw. 5801.18 einzubauen → 403 : 2.157.048; L : 2.754.433; U5 : 2.810.347; U8 : 2.910.213 1
 - 0101.30 → 403 B : 2.668.134; (↖ "a" → 403 B : 2.479.164, 2.620.242; BL : 2.773.376)
 — ferner ↖ "b" → 403 Kabriolett : 2.140.607; 403 : 2.306.350, 2.607.216; L : 1.763.538
 2.434.722, 2.617.541, 2.770.516 1
 - 0101.31 → 403/7 : 3.374.742 1
 - 0101.45 (↻) (jedoch 1 Kupplungsscheibe 2054.16 einbauen → 403 D : 3.040.764; LD : 3.056.923; U5D : 3.075.590; U8D : 3.091.709 → 3.054.798, 3.058.003, 3.080.496, 3.100.842) } Einspritzpumpe "SILTO" und 13/10 Kupplungsscheibe → 403 BD : 3.081.101; B8D : 3.110.001 und alle 403 BLD, B5D 1
 - 0101.46 (↻) (jedoch 1 Kupplungsscheibe 2054.16 einbauen → 403 D : 3.054.798; BLD : 3.058.003; B5D : 3.080.496; U8D : 3.100.842) }
 - 0101.59 (↻) } Einspritzpumpe "BOSCH" für 10/10 Kup- } → 403 BD : 3.081.101; B8D : 3.110.001
 0101.60 (↻) } plungsscheibe }
 - 0101.70 → 403 B : 2.668.135 } bei Fahrz. mit Ölbadluftfilter ist Zylinderkopfhabe weiter zu verwenden 1
 0101.71 → 403 B : 2.668.135; B8 : 2.696.095 }
 0101.72 → 403/7 : 3.374.743 }

- a — Der Übergangsstutzen der Heizungsrücklaufleitung ist mit 1 Gummikappe 1355.04 und 1 Schlauchband 6467.02 zu verschliessen; ebenfalls ist die Leitung der Vergaservorwärmung mit 1 Gummikappe 1414.05 und 1 Schlauchband 1415.03 zu verschliessen.
- b — Die Lichtmaschine 300 W, 5701.21 (Ducellier) oder 5701.22 (Paris-Rhône) mit 1 Keilriemen 5750.12 und 1 Kabelstrang 5763.09 einbauen; gegebenfalls sind die alten Keilriemenscheiben 1250.05 und 0515.10 mit neuer Sicherungsscheibe 0518.05 einzubauen.

AUSTAUSCH-MOTOR, SIEHE SEITE 01 C, 01 D.

0101.29
0101.30[®]
0101.31

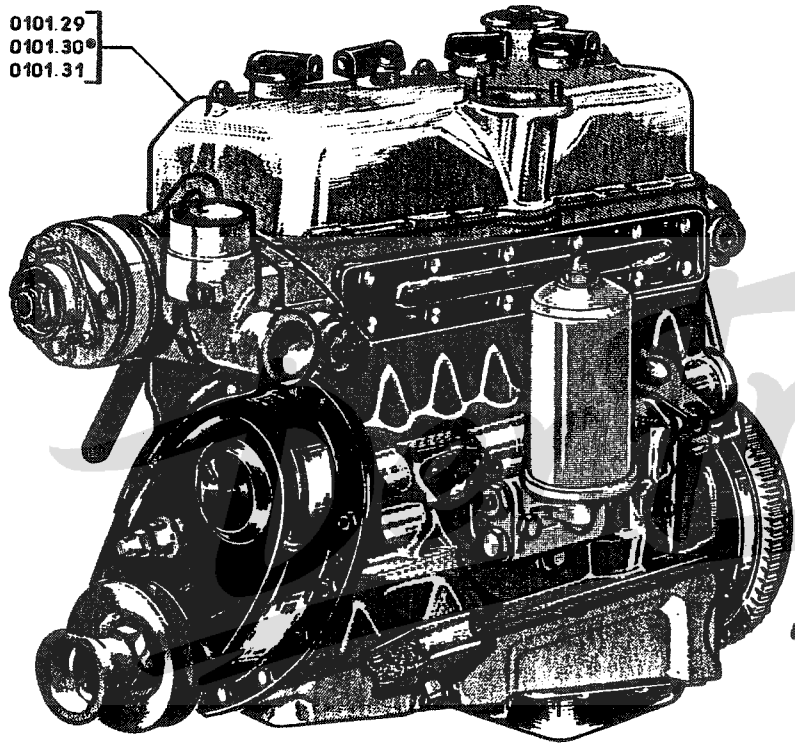

0101.32
0101.36[®]

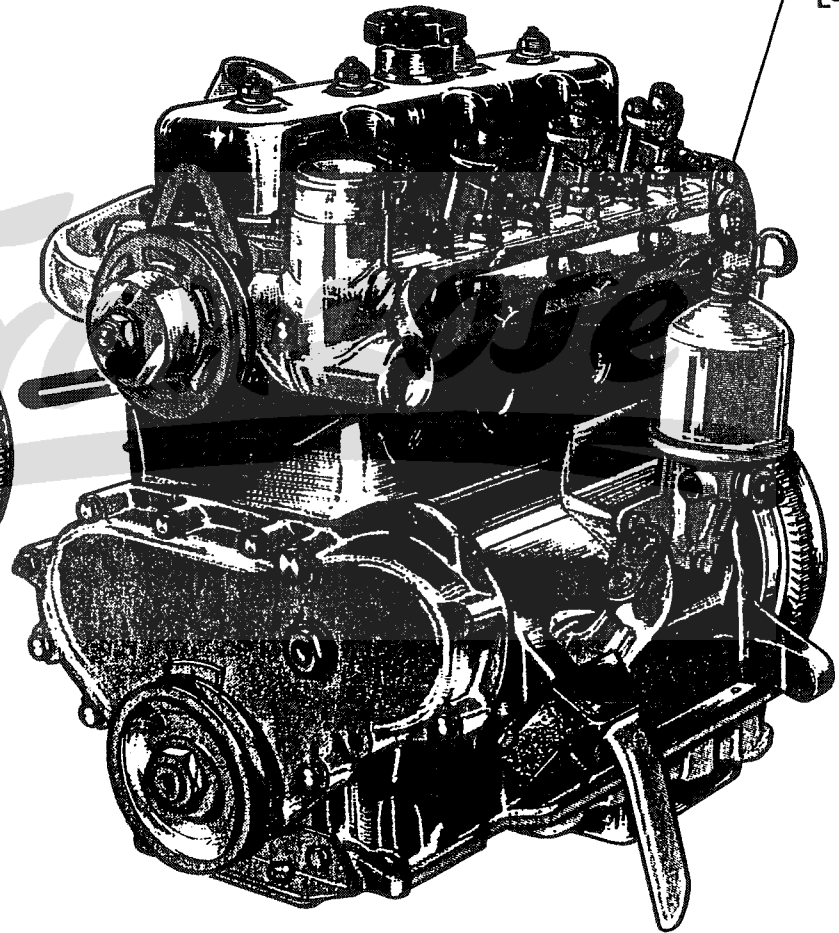

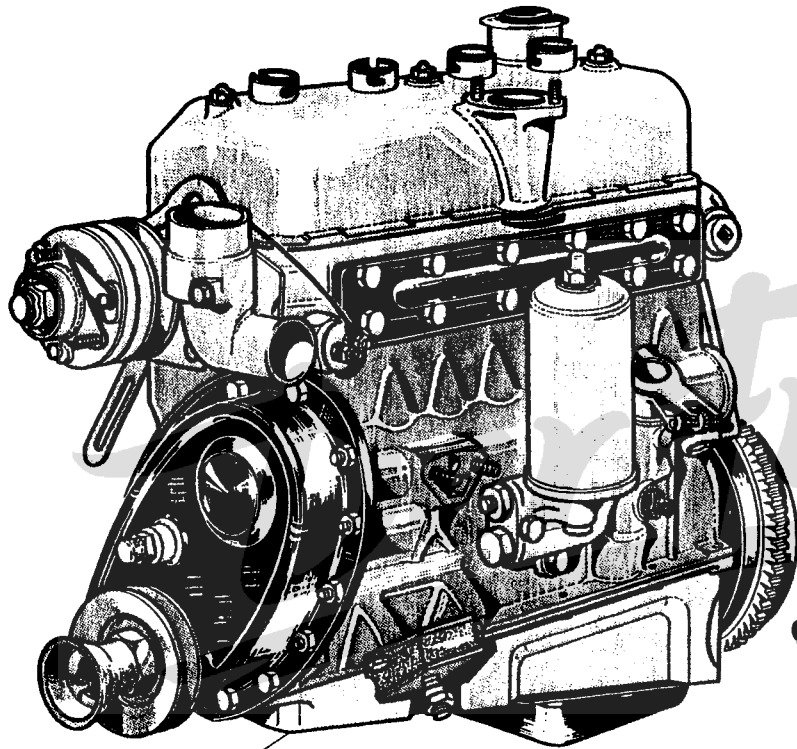

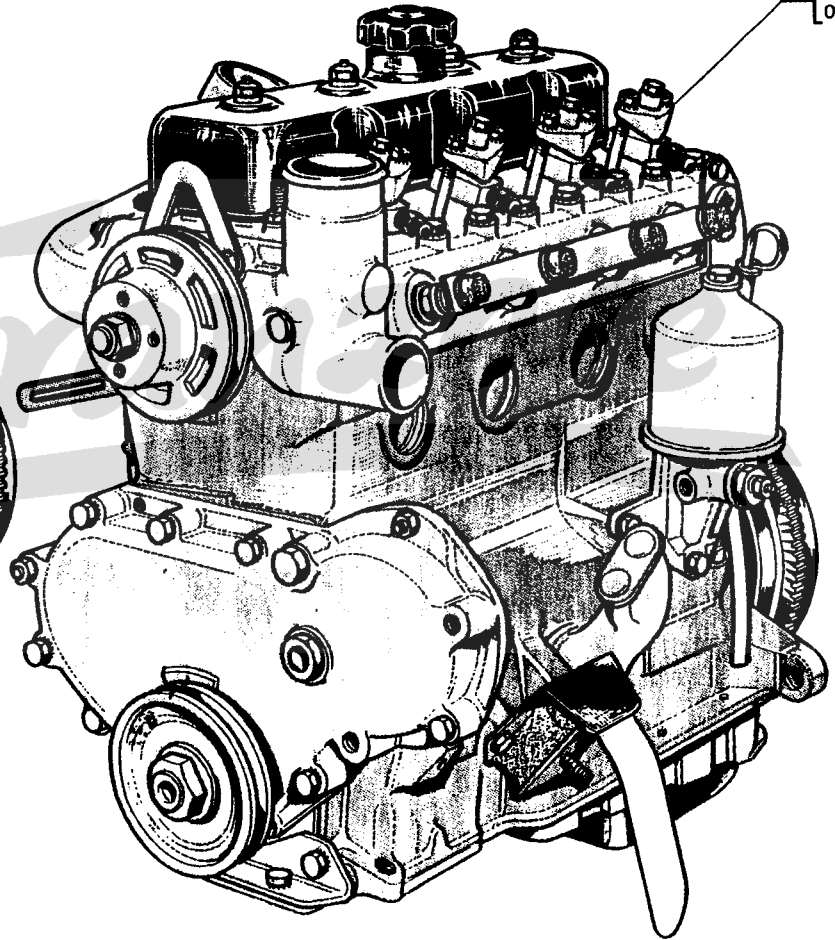

- 0102.10
- 0102.13
- 0102.15
- 0102.17
- 0102.18
- 0102.22



- 0102.19
- 0102.26

- A — Benzinmotor mit Wasserpumpe für auskuppelbaren Ventilator A
- B — Benzinmotor mit Wasserpumpe nicht für auskuppelbaren Ventilator B
- C — Dieselmotor C

- MOTOR nackt, für Lichtmaschine 220 Watt, Heizung alte Ausführung :
- 0102.10 mit schwerem Schwungrad (→ 403 : 2.157.049; L : 2.754.434; U5 : 2.810.348; U8 : 2.910.214) 1
 - 0102.13 mit leichtem Schwungrad (→ 403 : 2.306.350; 403 mit automat. Kupplung : 2.607.216; L : 2.763.538 → 2.434.722, 2.617.541, 2.770.516) 1
 - 0102.22 mit leichtem Schwungrad (→ 403 : 2.157.050; 403 **USA** : 2.195.000; 403 mit automat. Kupplung : 2.600.001; L : 2.754.435; U5 : 2.810.349; U5 **USA** : 2.841.751; U8 : 2.910.215 → 2.306.349, 2.432.510, 2.607.215, 2.763.537, 2.865.759, 2.864.237, 2.950.241) 1

- MOTOR nackt, für Lichtmaschine 300 Watt, Heizung "Sofica" :
- 0102.15 mit leichtem Schwungrad (→ 403 **USA** : 2.432.511 → 2.668.134
→ 403 U5 : 2.865.760; U5 **USA** : 2.864.238 → 2.899.999 und → 3.400.001 → 3.410.210
→ 403 U8 : 2.950.242 → 2.999.999 und → 2.670.001 → 2.696.094) 1
 - 0102.17 mit leichtem Schwungrad (→ 403 : 2.434.723; 403 mit automat. Kupplung : 2.617.542; L : 2.770.517 → 2.668.134, 2.620.568, 2.782.788) 1
 - 0102.18 mit leichtem Schwungrad (→ 403/7 : 3.374.742) 1
 - 0102.19 mit Einspritzpumpe "CAC4" (→ 403 D : 3.040.763; LD : 3.056.922; U5D : 3.075.589; U8D : 3.091.708) 1
 - 0102.36 mit Einspritzpumpe "SILTO" (für Kupplungsscheibe 10/10, ) (→ 403 BD : 3.081.100; B8D : 3.110.000) (eine Kupplungsscheibe 2054.16 einbauen : → 403 D : 3.040.784; LD : 3.056.923; U5D : 3.075.590; U8D : 3.091.709 → 3.054.798, 3.058.003, 3.080.496; 3.100.842) 1
 - 0102.47 mit Einspritzpumpe "BOSCH" (für Kupplungsscheibe 10/10, ) (→ 403 BD : 3.081.101; B8D : 3.110.001) 1
 - 0104.07 → 403 B : 2.668.135 (für Fahrz. mit Ölbadluftfilter, jedoch ist Zylinderkopfhaube weiter zu verwenden) 1
 - 0104.09 → 403 B : 2.668.135; B8 : 2.696.095 } für Fahrz. mit } 1
 - 0104.11 → 403/7 : 3.374.743 } Öldunstaugleitung } 1

FOR NEUE MOTOREN SIEHE SEITE 01 A, 01 B.

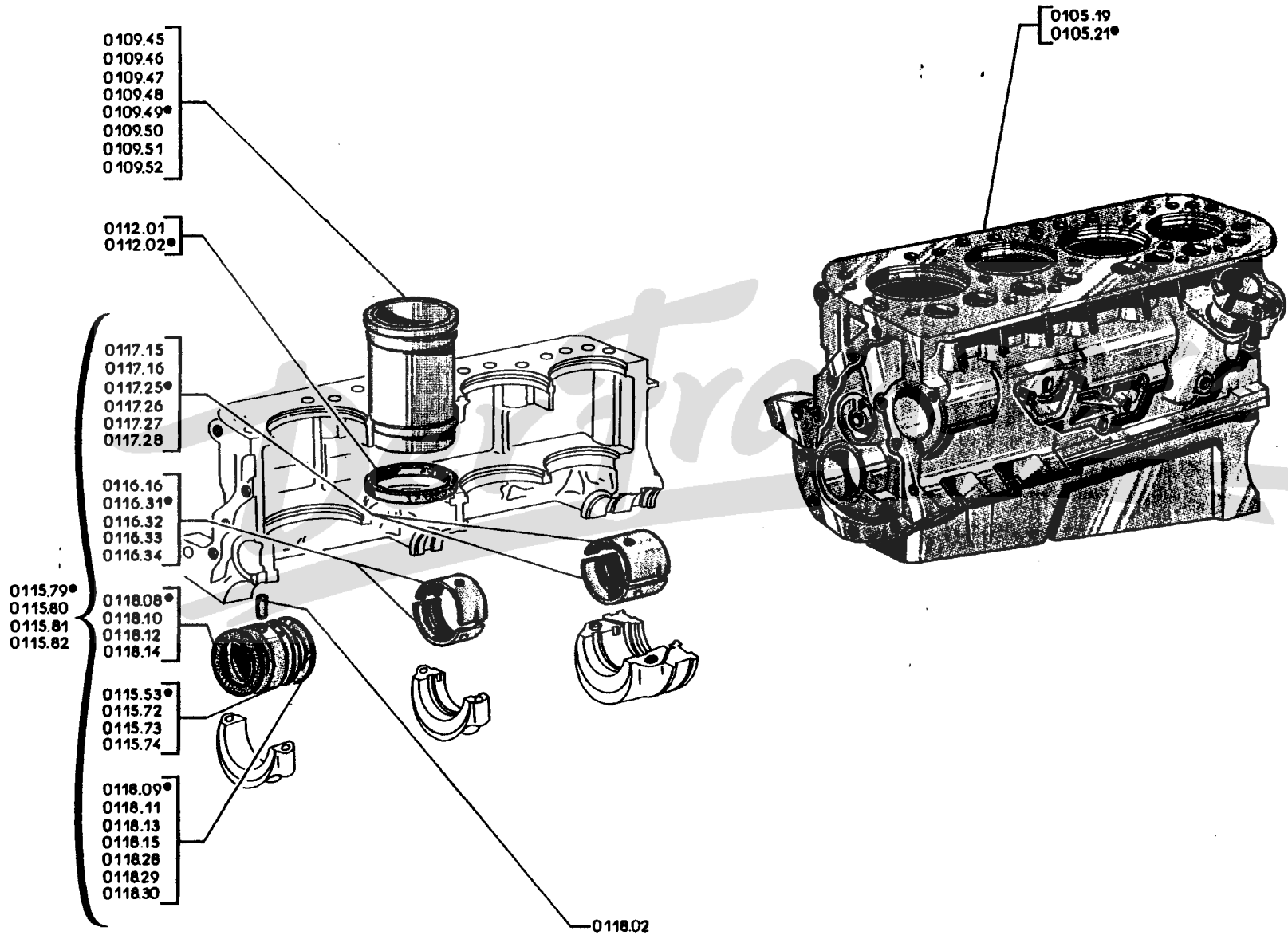

A — → 403 B : 2.588.127; 403/7 : 3.287.924; 403 B8 : 2.984.359 und alle 403 L, 403 U5 A
 B — → 403 B : 2.588.128; 403/7 : 3.287.925; 403 B8 : 2.984.360 → 2.594.431, 3.324.799,
 2.999.041 B
 C — → 403 B : 2.594.432; 403/7 : 3.324.800, 2.999.042 C

☒ 0105.19 ZYLINDERBLOCK (403/7) 1 1 1
 ☒ 0105.21 ZYLINDERBLOCK (403, 403 L, 403 U5, 403 U8) (→ 403 : 2.043.665 sind 1 Verstellhebel 5909.07,
 1 Stehbolzen 5906.03, 1 Rändelmutter 5918.14 und Befestigungsschrauben einzubauen) 1 1 1

ZYLINDERLAUFBOCHSE :
 ☒ 0109.45 von 75.000 bis 75.011, 1 Kerbe } 403/7 4 4 4
 ☒ 0109.46 von 75.012 bis 75.023, 2 Kerben }
 ☒ 0109.47 von 75.024 bis 75.034, 3 Kerben }
 ☒ 0109.48 von 75.035 bis 75.046, 4 Kerben }
 ☒ 0109.49 von 80.000 bis 80.011, 1 Kerbe } 403, 403 L, 403 U5, 403 U8. 4 4 4
 ☒ 0109.50 von 80.012 bis 80.022, 2 Kerben }
 ☒ 0109.51 von 80.023 bis 80.033, 3 Kerben }
 ☒ 0109.52 von 80.034 bis 80.044, 4 Kerben }

Satz ZYLINDERLAUFBOCHSEN (4Stück), mit Dichtringen und 4 Kolben :
 ☒ 0111.06 für 403/7 1 1 1
 ☒ 0111.08 für 403, 403 L, 403 U5, 403 U8 1 1 1

28 EF ☒ 0112.01 DICHTRING aus Gummi :
 ☐ 0112.02 70×75×6, blaue Markierung (403/7) 4 4 4
 ☐ 0112.02 78×82×5, gelbe Markierung (403, 403 L, 403 U5, 403 U8) 4 4 4

MASS	NORMALMASS	UNTERMASS 0,30	UNTERMASS 0,50	UNTERMASS 0,80				
Satz Kurbelwellenlagerschalen	☒ 0115.79	☒ 0115.80	☒ 0115.81	☒ 0115.82	1	1	1
Für Kurbelzapfen Ø	44,975 bis 44,991	44,675 bis 44,691	44,475 bis 44,491	44,175 bis 44,191				
Vorderes Kurbelwellenlager	☒ 0115.53 (a)	0115.72 (b)	☐ 0115.73 (c)	☒ 0115.56 (d)				1
Anschlags- scheibe } vorn zellenförmig } hinten } Normal 2,3 Untermass 2,4	☒ 0118.08 ☐ 0118.09	☒ 0118.10 ☐ 0118.11 ☐ 0118.28	☒ 0118.12 ☐ 0118.13 ☐ 0118.29	☒ 0118.14 ☐ 0118.15 ☐ 0118.30			1 1 1
Für Kurbelzapfen Ø	50,940 bis 50,955	50,640 bis 50,655	50,440 bis 50,455	50,140 bis 50,155				
Kurbelwellenlagerschale, zweiteilig, für mittleres Lager	☒ 0116.31	☒ 0116.32	☒ 0116.33	☒ 0116.16 ☒ 0116.34	1 1	1	1
Für Kurbelzapfen Ø	49,940 bis 49,955	49,640 bis 49,655	49,440 bis 49,455	49,140 bis 49,155				
Kurbelwellengerschal, zweiteilig, für hinteres Lager	☒ 0117.25	☒ 0117.26	☒ 0117.15 ☒ 0117.27	☒ 0117.18 ☒ 0117.28	1 1	1	1

Bei Fahrz. der Spalte A und B sind die Anschlagscheiben einzubauen :

- (a) 0118.08 und 0118.09.
- (b) 0118.10 und 0118.11.
- (c) 0118.12 und 0118.13.
- (d) 0118.14 und 0118.15.

☒ 0118.02 ZYLINDERSTIFT für vorderes Kurbelwellenlager 1 1 1

FÜR DIESELMOTOR TMD UND XD 85 "1. AUSF.", SIEHE SEITE 01 I, 01 J.
FÜR DIESELMOTOR (XD 85 "2. AUSF."), SIEHE SEITE 01 K, 01 L.

	▣	0121.01	PAPIERDICHTUNG für rechtes Seitenteil, zwischen Kurbelwellengehäuse und Zylinderblock	1
		0121.02	GUMMIDICHTUNG hinten, für Kurbelwellengehäuse	2
	▣	0122.01	PAPIERDICHTUNG für linkes Seitenteil, zwischen Kurbelwellengehäuse und Zylinderblock	1
	▣	0123.04	KURBELWELLENGEHAEUSE	1
	▣	0124.05	KURBELWELLENLAGERDECKEL für vorderes Kurbelwellenlager	1
	▣	0125.06	KURBELWELLENLAGERDECKEL für mittleres Kurbelwellenlager	1
	▣	0126.06	KURBELWELLENLAGERDECKEL für hinteres Kurbelwellenlager	1
	▣	0127.03	DICHTUNG für hintere Kurbelwellenlagerdeckel	1
	▣	0129.03	OELRUECKLAUFROHR für hinteres Kurbelwellenlager	1
	▣	0131.01	ZYLINDERSTIFT 8×23, für Kurbelwellengehäuse	3
	▣	0132.05	SECHSKANTSCHRAUBE 12×60, für Kurbelwellenlagerdeckel	6
03 A B	◇ □ ⊕	0140.05		
	◇ □ ⊕	0153.04	VERSCHLUSSDECKEL 44 mm, für Nockenwelle hinten	1
	◇ □ ⊕	0156.05	WASSERABLASSKLAPPE für Zylinderblock	1
	◇ □ ⊕	0157.04	GUMMIDICHTRING 8×18×5, für Wasserablassklappe an Zylinderblock	1
	◇ □ ⊕	0158.03	GUMMIFUEHRUNGSBUECHSE 6×11×12, für Wasserablasstange	1
	◇ □ ⊕	0158.06	WASSERABLASSSTANGE mit Führungsbüchse und Anschlagscheibe (für 403 vor Wagen-Nr. 2.016.778, Anschlagscheibe 0161.04 und Sicherungsring 0161.05 einbauen)..	1
	◇ □ ⊕	0161.04	ANSCHLAGSCHEIBE 7×13×0,5, für Wasserablasstange	2
	◇ □ ⊕	0161.05	SICHERUNGSRING 11,2×0,6, für Wasserablasstange	1
	◇ ● □ ⊕	0163.04	VERSCHLUSSTOPFEN 14 mm, vorne, für Oelkanalisation	1
	▣	0163.05	VERSCHLUSSTOPFEN 10 mm, für Oelkanalisation gegen Filter (403 bis Wagen-Nr. 2.081.774; 403 L bis 2.750.402; 403 U5 bis 2.800.870; 403 U8 bis 2.900.050).....	1
	◇ □ ⊕	0163.06	VERSCHLUSSTOPFEN 16 mm, vorne, für Oelkanalisation	—
	◇ □ ⊕	0163.11	VERSCHLUSSTOPFEN 12 mm, für Oelkanalisation zum Filter (403 { bis Wagen-Nr. 2.081.774; 403 L bis 2.750.402; 403 U5 bis 2.800.870; 403 U8 bis 2.900.050)	Reparaturausführung
	◇ □ ⊕	0163.08	VERSCHLUSSSCHEIBE 8,5, für Oelkanalisation zum Filter (403 ab Wagen-Nr. 2.081.775; 403 L bis 2.750.403; 403 U5 bis 2.800.871; 403 U8 bis 2.900.051 und alle 403/7)...	1
	◇ □ ⊕	0163.13	VERSCHLUSSTOPFEN 14 mm, hinten, für Oelkanalisation	1
02 C D	▣	0164.01		
		0199.13	Satz MOTORDICHTUNGEN komplett	1
		0199.15	Satz ENTRUSSERDICHTUNGEN	1

FUER DIESELMOTOR TMD UND XD 85 - 1. AUSF., SIEHE SEITE 01 I, 01 J, 01 M, 01 N.
 FUER DIESELMOTOR XD 85 - 2. AUSF., SIEHE SEITE 01 K, 01 L, 01 M, 01 N.

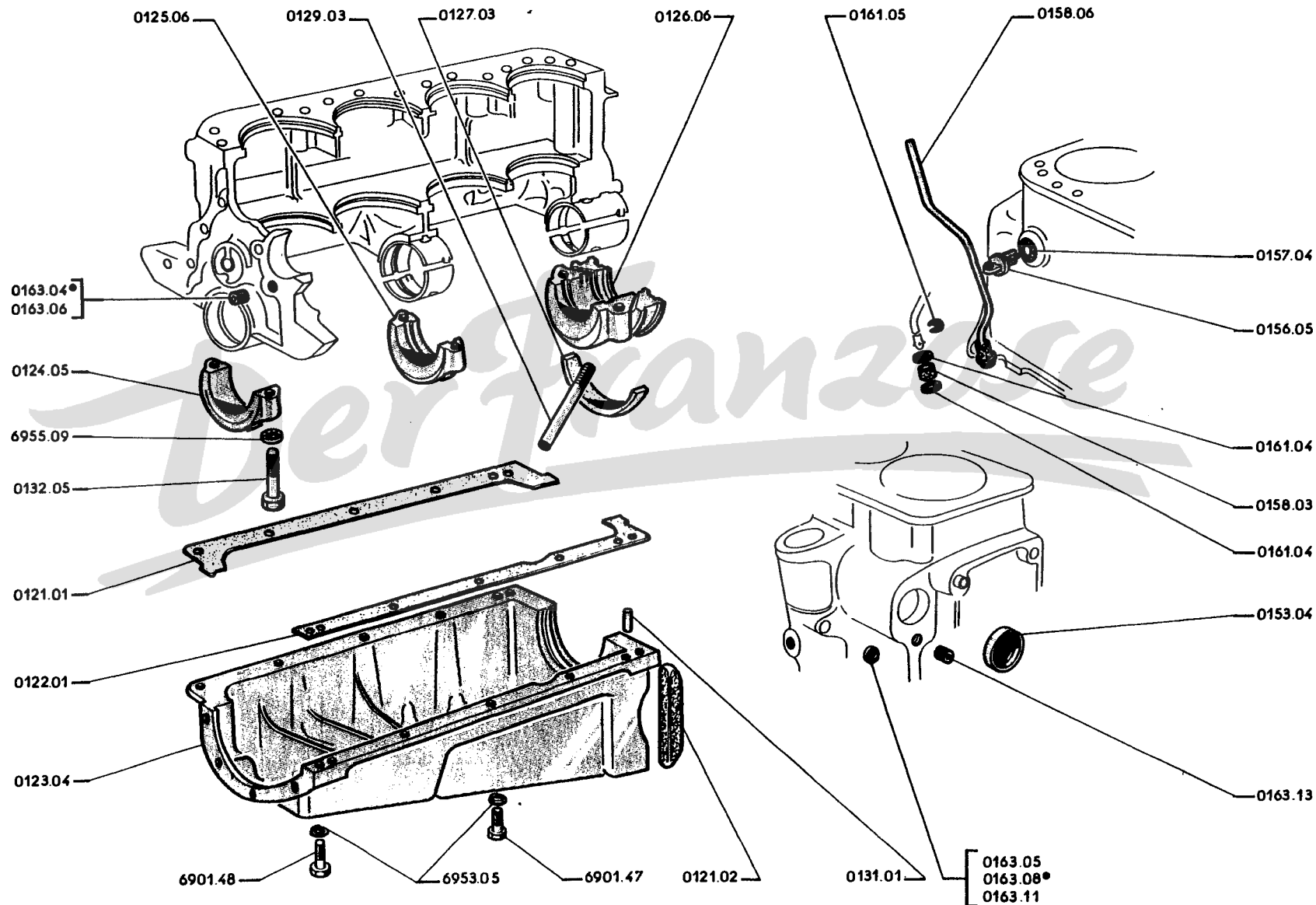

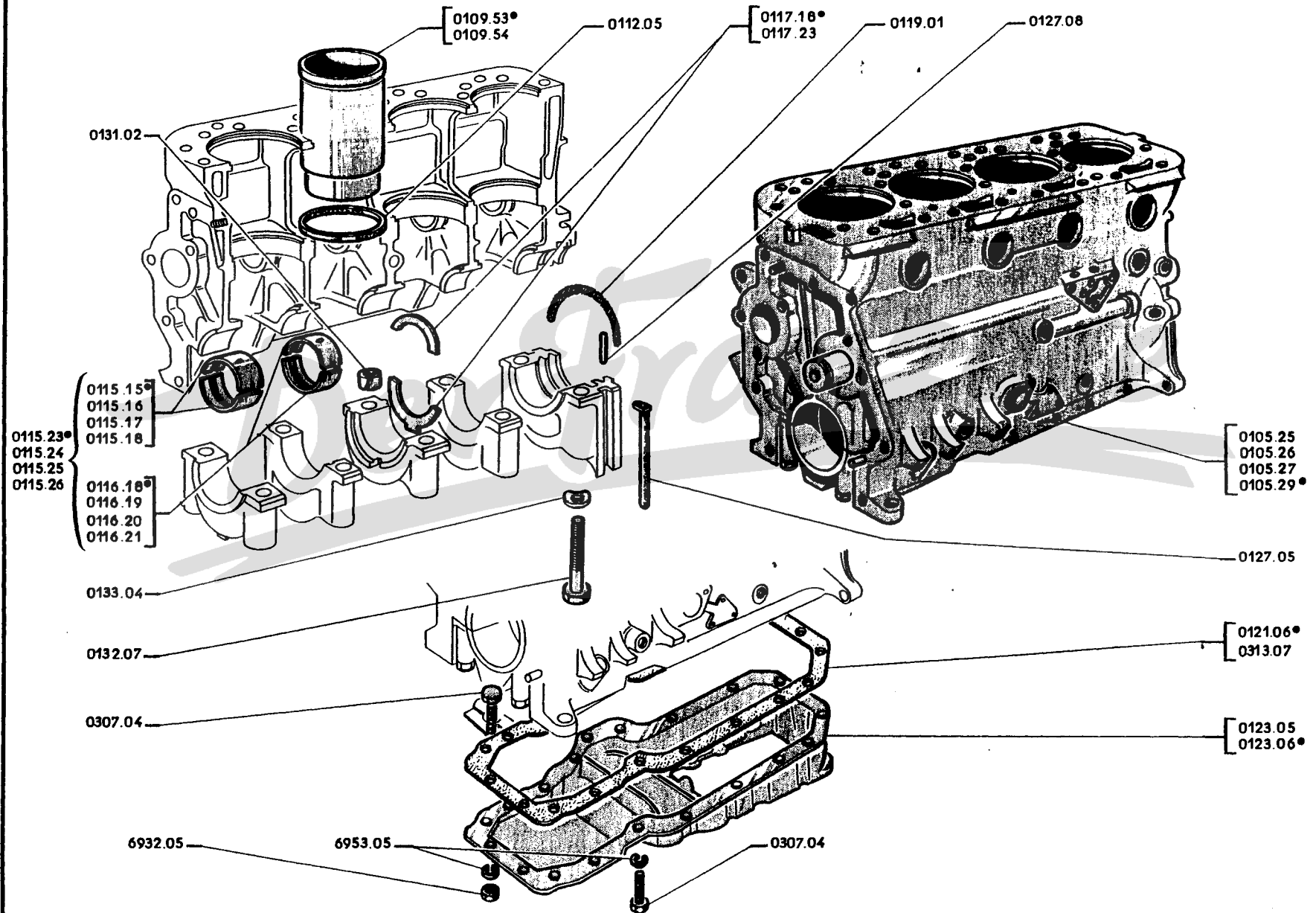

TEILE-NUMMER	BEZEICHNUNG	ANZAHL
10105.25	403 BD bis Wag.-Nr. 3.067.913, 403 B8D bis 3.104.930 und alle 403 BLD, 403 B5D ZYLINDERBLOCK mit Kurbelwellenlagerdeckeln, für Dieselmotor TMD ; ohne Zylinderlaufbüchsen (für Rechtslenkung) } 403 BD bis Wagen-Nr. 3.042.550;	
<input type="checkbox"/> 10105.26	ZYLINDERBLOCK mit Kurbelwellenlagerdeckeln, } 403 BLD bis 3.057.176; 403 B5D bis ohne Zylinderlaufbüchsen (für Linkslenkung) } 3.076.721; 403 B8D bis 3.092.637	
10105.27	ZYLINDERBLOCK mit Kurbelwellenlagerdeckeln, ohne Zylinder- laufbüchsen (für Rechtslenkung) für Dieselmotor	
<input type="checkbox"/> 10105.29	ZYLINDERBLOCK mit Kurbelwellenlagerdeckeln, ohne Zylinder- laufbüchsen (für Linkslenkung) (bei 403 BD von Wagen-Nr. 3.042.551 bis 3.048.332; 403 BLD von 3.057.177 bis 3.057.993; 403 B5D von 3.076.722 bis 3.080.181; 403 B8D von 3.092.638 bis 3.096.435 sind 1 Verschlussstopfen 0163.10, 1 Verschluss- stopfen 0163.16, 1 Abdeckblech 0145.12, 1 Dichtung 1179.06, 2 Sechskantschrauben 6901.30, 2 Federringe 6953.04 ein- zubauen) für Dieselmotor XDP. 85 ; 403 BD ab Wagen-Nr. 3.042.551; 403 BLD ab 3.057.177; 403 B5D ab 3.076.722; 403 B8D ab 3.092.638	1
01 KL <input type="checkbox"/> 10109.53	ZYLINDERLAUFBUCHSE nackt, 85,000 bis 85,020 mm, 1 Kerbe	4
01 KL <input type="checkbox"/> 10109.54	ZYLINDERLAUFBUCHSE nackt, 85,021 bis 85,040 mm, 2 Kerben	4
01 KL <input type="checkbox"/> 10111.07	Satz ZYLINDERLAUFBUCHSEN (4 Stück), mit DICHTRINGEN und 4 KOLBEN	1
01 KL <input type="checkbox"/> 10112.05	GUMMIDICHTUNG 83×78,5×6, für Zylinderlaufbüchse	4
	KURBELWELLENLAGERSCHALEN	

MASS	NORMALMASS	UNTERMASS 0,30	UNTERMASS 0,50	UNTERMASS 0,80	
Für Kurbelzapfen	∅ 54,994 bis 55,009	∅ 54,694 bis 54,709	∅ 54,494 bis 54,509	∅ 54,194 bis 54,209	
Satz Kurbelwellenlager- schalen, zweiteilig, für 1., 2., 3., 4 und 5. Lager	<input type="checkbox"/> 10115.23 (SFCM 111)	<input type="checkbox"/> 10115.24 (SFCM 111/0,30)	<input type="checkbox"/> 10115.25 (SFCM 111/0,50)	<input type="checkbox"/> 10115.26 (SFCM 111/0,80)	1
Kurbelwellenlager- schale, zweiteilig, für vorderes, bzw. mit- tleres, bzw. hinteres Lager	<input type="checkbox"/> 10115.15 (SFCM 580.557)	<input type="checkbox"/> 10115.16 (SFCM 561.148)	<input type="checkbox"/> 10115.17 (SFCM 561.149)	<input type="checkbox"/> 10115.18 (SFCM 561.150)	3
Kurbelwellenlager- schale, zweiteilig, für 2., bzw. 4. Lager ...	<input type="checkbox"/> 10116.18 (SFCM 580.558)	<input type="checkbox"/> 10116.19 (SFCM 561.151)	<input type="checkbox"/> 10116.20 (SFCM 561.152)	<input type="checkbox"/> 10116.21 (SFCM 561.153)	2

01 KL <input type="checkbox"/> 10117.18	ANLAUFSCHIEBE zweiteilig, f. Kurbelwellenlager, Normalmass 2,30 (SFCM 196/197)	2
01 KL <input type="checkbox"/> 10117.23	ANLAUFSCHIEBE zweiteilig, f. Kurbelwellenlager, Untermass 2,50 (SFCM 196 F/197 F)	2
01 KL <input type="checkbox"/> 10119.01	ABDICHTUNG für hinteres Kurbelwellenlager	2
<input type="checkbox"/> 10133.07	KORKDICHTUNG zwischen Kurbelwellengehäuse u. Zylinderblock (für Linkslenkung).	1
01 KL <input type="checkbox"/> 10121.06	KORKDICHTUNG zwischen Kurbelwellengehäuse u. Zylinderblock (für Rechtslenkung)	1
<input type="checkbox"/> 10123.05	KURBELWELLENGEHÄUSE (für Linkslenkung) } 403 BD bis Wagen-Nr. 3.036.733; (ersetzt durch 1 Oelwanne 0301.15, jedoch 1 Oel- } 403 BLD bis 3.056.275; 403 B5D bis messtab 1172.15, 1 Dichtung 0313.07 einbauen) } 3.073.099; 403 B8D bis 3.088.734	1
<input type="checkbox"/> 0307.04	SECHSKANTSCHRAUBE 7×20, zur Befestigung des Kurbelwellengehäuses (für Links- lenkung : 403 BD bis Wagen-Nr. 3.036.733; 403 BLD bis 3.056.275; 403 B5D bis 3.073.099; 403 B8D bis 3.088.734 und alle Fahrz. mit Rechtslenkung)	20
01 KL <input type="checkbox"/> 10123.06	KURBELWELLENGEHÄUSE für Zylinderblock (für Rechtslenkung)	1
01 KL <input type="checkbox"/> 10127.05	DICHTUNGSSTAB aus Gummi, zum hinteren Kurbelwellenlagerdeckel	2
01 KL <input type="checkbox"/> 10127.08	KERBSTIFT 5×18, für Dichtungsstab am hinteren Kurbelwellenlager (LGC G 07)	2
01 KL <input type="checkbox"/> 10131.02	SPANNHUELSE 14,5×18×14, zum mittleren bzw. hinteren Kurbelwellenlagerdeckel ..	4
01 KL <input type="checkbox"/> 10132.07	SECHSKANTSCHRAUBE 14×87, zur Befestigung des Kurbelwellenlagerdeckels ...	10
01 KL <input type="checkbox"/> 10133.04	FEDERSCHIEBE zur Befestigung des Kurbelwellenlagerdeckels	10
03 A B <input type="checkbox"/> 10140.05		

FUER BENZINMOTOR, SIEHE SEITE 01 E, 01 F, 01 G, 01 H.

FUER DIESELMOTOR XDP. 85 - 2. AUSFUEHRUNG, SIEHE SEITE 01 K, 01 L.

TEILE-
NUMMER

BEZEICHNUNG

ANZAHL

403 BD ab Wagen-Nr. 3.067.914, 403 B8D ab 3.104.931

<input type="checkbox"/>	<input type="checkbox"/>	0105.37	ZYLINDERBLOCK mit Kurbelwellenlagerdeckeln, ohne Zylinderlaufbüchsen (für Linkslenkung)	1
<input type="checkbox"/>	<input type="checkbox"/>	0105.38	ZYLINDERBLOCK mit Kurbelwellenlagerdeckeln, ohne Zylinderlaufbüchsen (für Rechtslenkung)	
011J	<input type="checkbox"/>	<input type="checkbox"/>	0109.53 ZYLINDERLAUFBUCHSE nackt, 85,000 bis 85,020, 1 Kerbe.....	4
011J	<input type="checkbox"/>	<input type="checkbox"/>	0109.54 ZYLINDERLAUFBUCHSE nackt, 85,021 bis 85,040, 2 Kerben	
011J	<input type="checkbox"/>	<input type="checkbox"/>	0111.07 Satz ZYLINDERLAUFBUCHSEN (4 Stück), mit Dichtringen und 4 Kolben aufeinander abgestimmt	1
011J	<input type="checkbox"/>	<input type="checkbox"/>	0112.05 DICHTRING aus Gummi, 83×78,5×6, für Zylinderlaufbüchse	4

KURBELWELLENLAGERSCHALEN :

Masse	Normalmass	Untermass 0,30	Untermass 0,50	Untermass 0,80	
Für Kurbelzapfen	Ø 54,994 bis 55,009	Ø 54,694 bis 54,709	Ø 54,494 bis 54,509	Ø 54,194 bis 54,209	
Satz Kurbelwellenschalen	<input type="checkbox"/> <input type="checkbox"/> 0115.45	<input type="checkbox"/> <input type="checkbox"/> 0115.46	<input type="checkbox"/> <input type="checkbox"/> 0115.47	<input type="checkbox"/> <input type="checkbox"/> 0115.48	1
Kurbelwellenlagerschale zwei- teilig, für vorderes, mittleres und hinteres Lager	<input type="checkbox"/> <input type="checkbox"/> 0115.41	<input type="checkbox"/> <input type="checkbox"/> 0115.42	<input type="checkbox"/> <input type="checkbox"/> 0115.43	<input type="checkbox"/> <input type="checkbox"/> 0115.44	3
Kurbelwellenlagerschale zwei- teilig, für Zwischenlager....	<input type="checkbox"/> <input type="checkbox"/> 0116.35	<input type="checkbox"/> <input type="checkbox"/> 0116.36	<input type="checkbox"/> <input type="checkbox"/> 0116.37	<input type="checkbox"/> <input type="checkbox"/> 0116.38	2

011J	<input type="checkbox"/>	<input type="checkbox"/>	0117.18 ANLAUFSCHLEIBE zweiteilig, für Kurbelwellenlager, Normalmass 2,30 (SFCM 196/197)	2
011J	<input type="checkbox"/>	<input type="checkbox"/>	0117.23 ANLAUFSCHLEIBE zweiteilig, f. Kurbelwellenlager, Untermass 2,50 (SFCM 196 F/197 F)	
011J	<input type="checkbox"/>	<input type="checkbox"/>	0119.01 ABDICHTUNG für hinteres Kurbelwellenlager	2
011J	<input type="checkbox"/>	<input type="checkbox"/>	0121.06 KORKDICHTUNG zwischen Kurbelwellengehäuse und Zylinderblock (für Rechts- lenkung)	1
	<input type="checkbox"/>	<input type="checkbox"/>	0307.04 SECHSKANTSCHRAUBE 7×20, zur Befestigung Kurbelwellengehäuses) für	20
011J	<input type="checkbox"/>	<input type="checkbox"/>	0123.06 KURBELWELLENGEHAUESE.....} Rechtslenkung	
011J	<input type="checkbox"/>	<input type="checkbox"/>	0127.05 DICHTUNGSSTAB aus Gummi, für hinteres Kurbelwellenlager	2
011J	<input type="checkbox"/>	<input type="checkbox"/>	0127.08 KERBSTIFT 5×18, für Dichtungsstab am hinteren Kurbelwellenlager (LGC G 07) ...	2
011J	<input type="checkbox"/>	<input type="checkbox"/>	0131.02 SPANNHUELSE 14,5×18×14, zum mittleren bzw. hinteren Kurbelwellenlager	4
011J	<input type="checkbox"/>	<input type="checkbox"/>	0132.07 SECHSKANTSCHRAUBE 14 × 87, zur Befestigung des Kurbelwellenlagerdeckels...	10
011J	<input type="checkbox"/>	<input type="checkbox"/>	0133.04 FEDERSCHLEIBE zur Befestigung des Kurbelwellenlagerdeckels	10
03 A B	<input type="checkbox"/>	<input type="checkbox"/>	0140.05	

FUER BENZINMOTOR, SIEHE SEITE 01 E, 01 F, 01 G, 01 H
FUER DIESELMOTOR TMD UND XDP 85 - 1. AUSFUEHRUNG, SIEHE SEITE 01 I, 01 J.

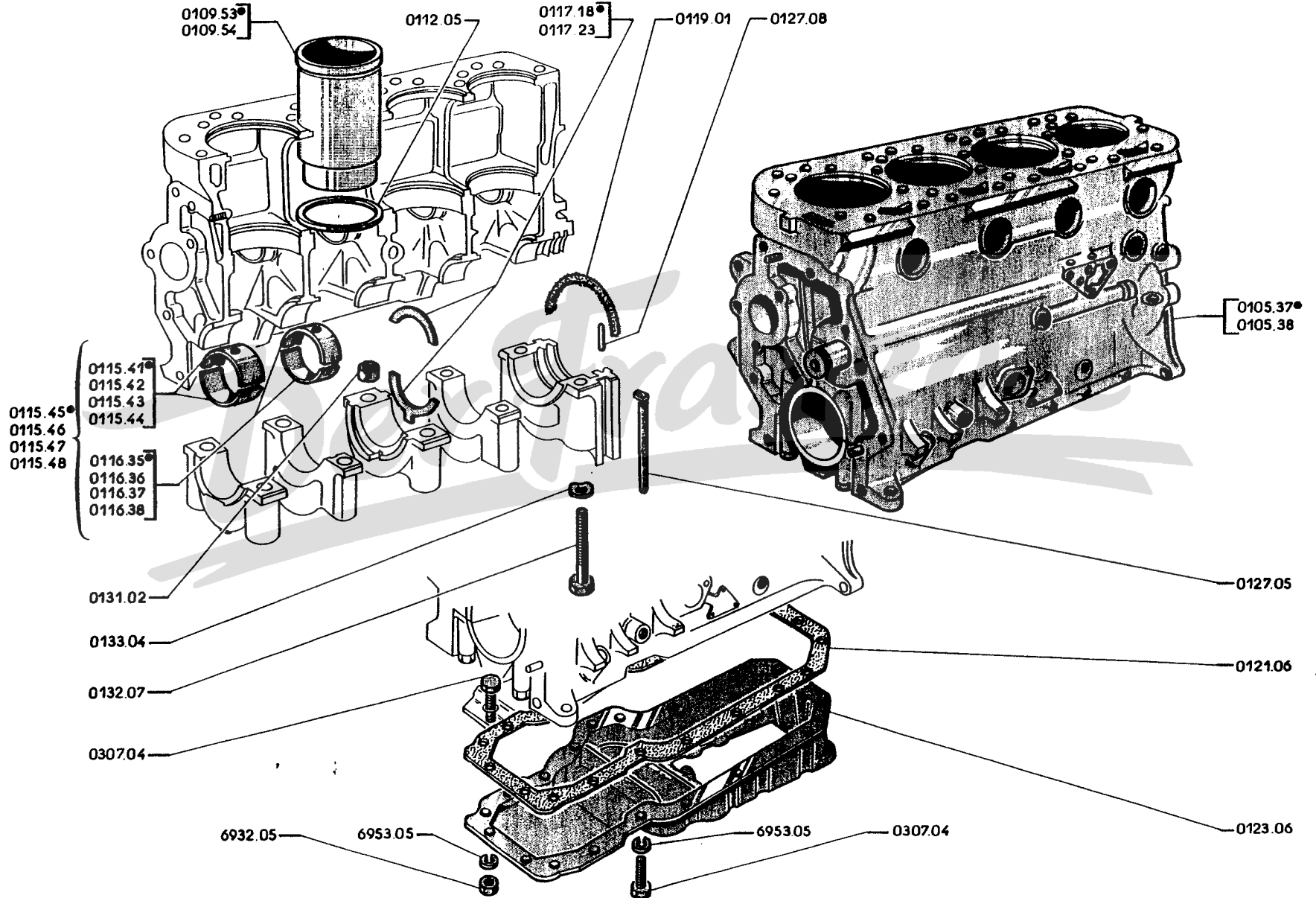

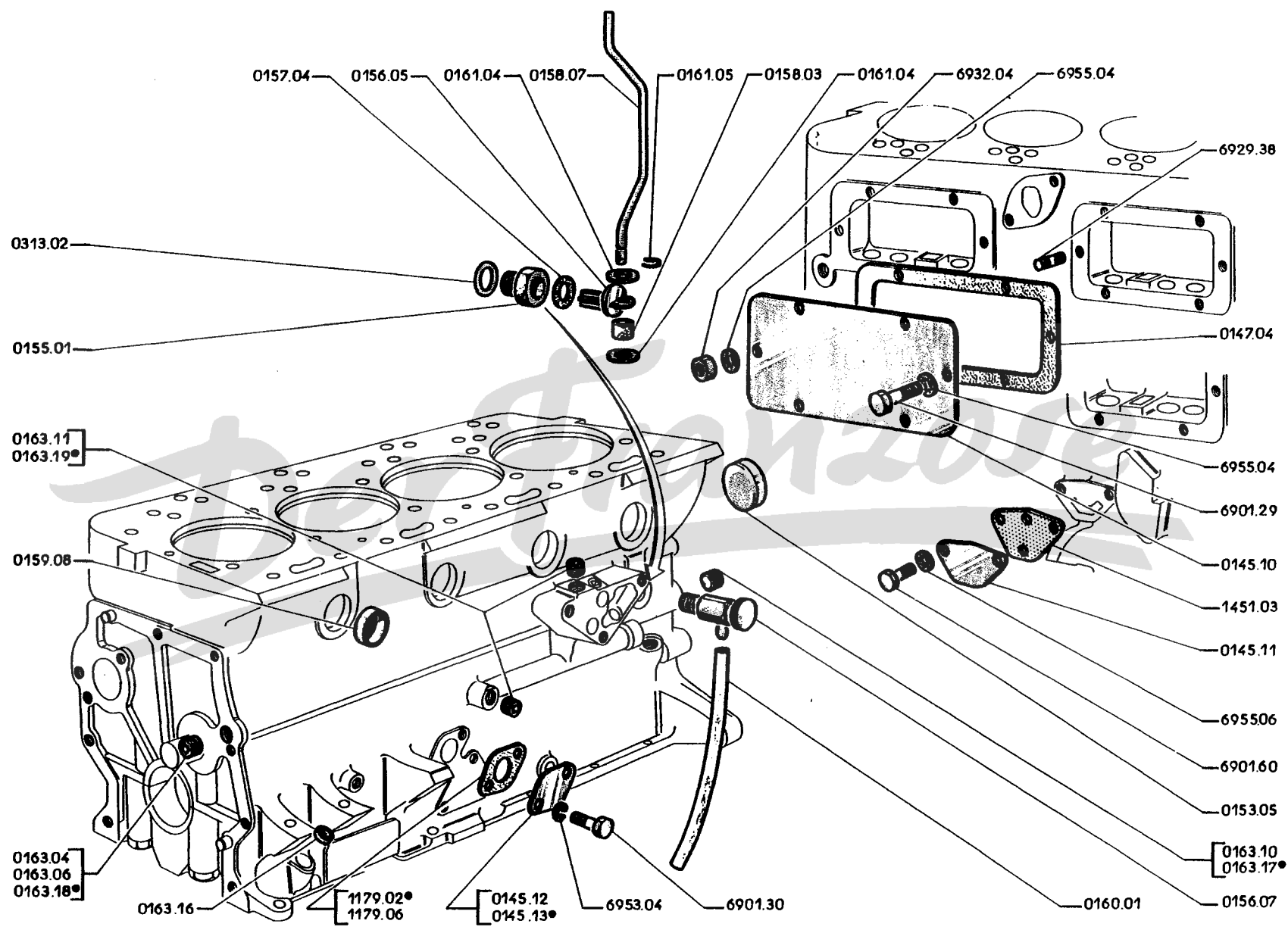

Dieselmotor TMD	A - → 403 BD : 3.042.550; 403 BLD : 3.057.176; 403 B5D : 3.076.721; 403 B8D : 3.092.637	A
Dieselmotor XDP 85	B - → 403 BD : 3.042.551; 403 BLD : 3.057.177; 403 B5D : 3.076.722; 403 B8D : 3.092.638	B
	→ 3.048.332, 3.057.993, 3.080.181, 3.096.435	
	C - → 403 BD : 3.048.333; 403 BLD : 3.057.994; 403 B5D : 3.080.182; B8D : 3.096.436	C

◇ □ ○	0145.10	SCHAULOCHDECKEL (→ 403 BD : 3.081.926; B8D : 3.113.682 und alle 403 BLD, B5D)	2	2	2
◇ ● □ ⊕ ○	0145.11	ABDECKBLECH	1		
	1451.03	DICHTUNG } → 403 BD : 3.040.764; 403 BLD : 3.056.923; 403 B5D : 3.075.590; 403 B8D : 3.091.709	1		
◇ □ ○	0145.12	ABDECKBLECH oben } → 403 BD : 3.066.541; 403 BLD : 3.058.003; 403 B5D : 3.080.496; 403 B8D : 3.102.339 und alle Fahrz. mit			1
◇ □ ○	1179.06	DICHTUNG			1
◇ □ ○	0145.13	ABDECKBLECH unten } → 403 BD : 3.066.542; 403 B8D : 3.102.340			1
◇ □ ○	1179.02	DICHTUNG			1
◇ □ ○	0145.16	SCHAULOCHDECKEL } → 403 BD : 3.081.927; B8D : 3.113.683			2
◇ □ ○	0147.08	DICHTUNG für Schaulochdeckel			2
◇ □ ○	0147.04	DICHTUNG aus Kork (→ 403 BD : 3.081.926; B8D : 3.113.682 und alle 403 BLD, B5D)	2	2	2
◇ □ ○	0153.05	VERSCHLUSSDECKEL 42 mm, hinten	1	1	1
□	0155.01	SCHRAUBSTUTZEN für Wasserablassventil ..			
◇ ● □ ⊕	0313.02	DICHTRING aus Metallbest 18×24×2 .. } → 403 D : 3.033.887; 403 LD : 3.055.437; 403 U5 D : 3.071.354; 403 U8D : 3.087.410	1		
◇ □ ○	0156.05	WASSERABLASSVENTIL (↻)	1		
◇ □ ○	0156.07	WASSERABLASSHAHN (↻ Fahrz. der Spalte B und C und alle (↻))	1	1	1
◇ □ ○	0157.04	GUMMIDICHTRING 8×18×5, für Wasserablassventil (↻)	1		
◇ □ ○	0158.03	GUMMIRING 6×11×12, zur Zentrierung der Wasserablassstange (↻)	1		
◇ □ ○	0158.07	BEDIENSTANGE für Wasserablassventil (↻)	1		
◇ □ ○	0159.08	VERSCHLUSSDECKEL Ø 32 mm, kadmiert	4	4	4
◇ □ ○	0160.01	KUNSTSTOFFROEHRCHEN aus chlorure de polyvinyle, 7×10×150, für Wasserablass (↻ Fahrz. der Spalte B und C und alle (↻))	1	1	1
◇ □ ○	0161.04	ANSCHLAGSCHEIBE 7×13×0,5, für Wasserablass-Bedienstange (↻)	2		
◇ □ ○	0161.05	SICHERUNGSRING 11,2×0,6, für Wasserablass-Bedienstange (↻)	1		
◇ ● □ ⊕	0163.04	VERSCHLUSSTOPFEN 14 mm, vorn (→ 403 BD : 3.067.913; 403 B8D : 3.104.930 und alle 403 BLD, 403 B5D)	1	1	1
◇ ● □ ⊕	0163.06	VERSCHLUSSTOPFEN 16 mm, vorn (Reparaturausführung)	1	1	1
◇ □ ○	0163.10	VERSCHLUSSTOPFEN 14 mm, hinten für Oelkanal (→ 403 BD : 3.067.913; 403 B8D : 3.104.930 und alle 403 BLD, 403 B5D)	1	1	1
		— Wasserablass (↻ Fahrz. der Spalte C und alle (↻))	1	1	1
□ ○	0163.11	VERSCHLUSSTOPFEN 12×8 (→ 403 BD : 3.067.913; 403 B8D : 3.104.930 und alle 403 BLD, 403 B5D)	2	4	4
◇ □	0163.16	VERSCHLUSSDECKEL 15,5 mm	4	4	4
◇ □ ○	0163.17	VERSCHLUSSTOPFEN 15 mm, hinten } → 403 BD : 3.067.914; 403 B8D : 3.104.931			1
◇ □ ○	0163.18	VERSCHLUSSTOPFEN 15 mm, vorn			1
◇ □ ○	0163.19	VERSCHLUSSTOPFEN 13 mm, seitlich			4
◇ □ ○	0199.29	Satz MOTORDICHTUNGEN (↻) } → 403 BD : 3.081.000; 403 B8D : 3.110.000 u. alle 403 BLD, 403 B5D	1	1	1
◇ □ ○	0199.30	Satz ENTRUSSERDICHTUNGEN			1
◇ □ ○	0199.31	Satz MOTORDICHTUNGEN (↻)			1
◇ □ ○	0199.46	Satz MOTORDICHTUNGEN (↻) (→ 403 BD : 3.081.001; B8D : 3.110.001 → 3.081.926, 3.113.682)			1
◇ □ ○	0199.47	Satz MOTORDICHTUNGEN (↻) } → 403 BD : 3.081.001; 403 B8D : 3.110.001			1
◇ □ ○	0199.48	Satz ENTRUSSERDICHTUNGEN			1
◇ □ ○	0199.53	Satz MOTORDICHTUNGEN, (↻) (→ 403 BD : 3.081.927; B8D : 3.113.683			1

FUER BENZINMOTOR, SIEHE SEITE 01 G, 01 H.

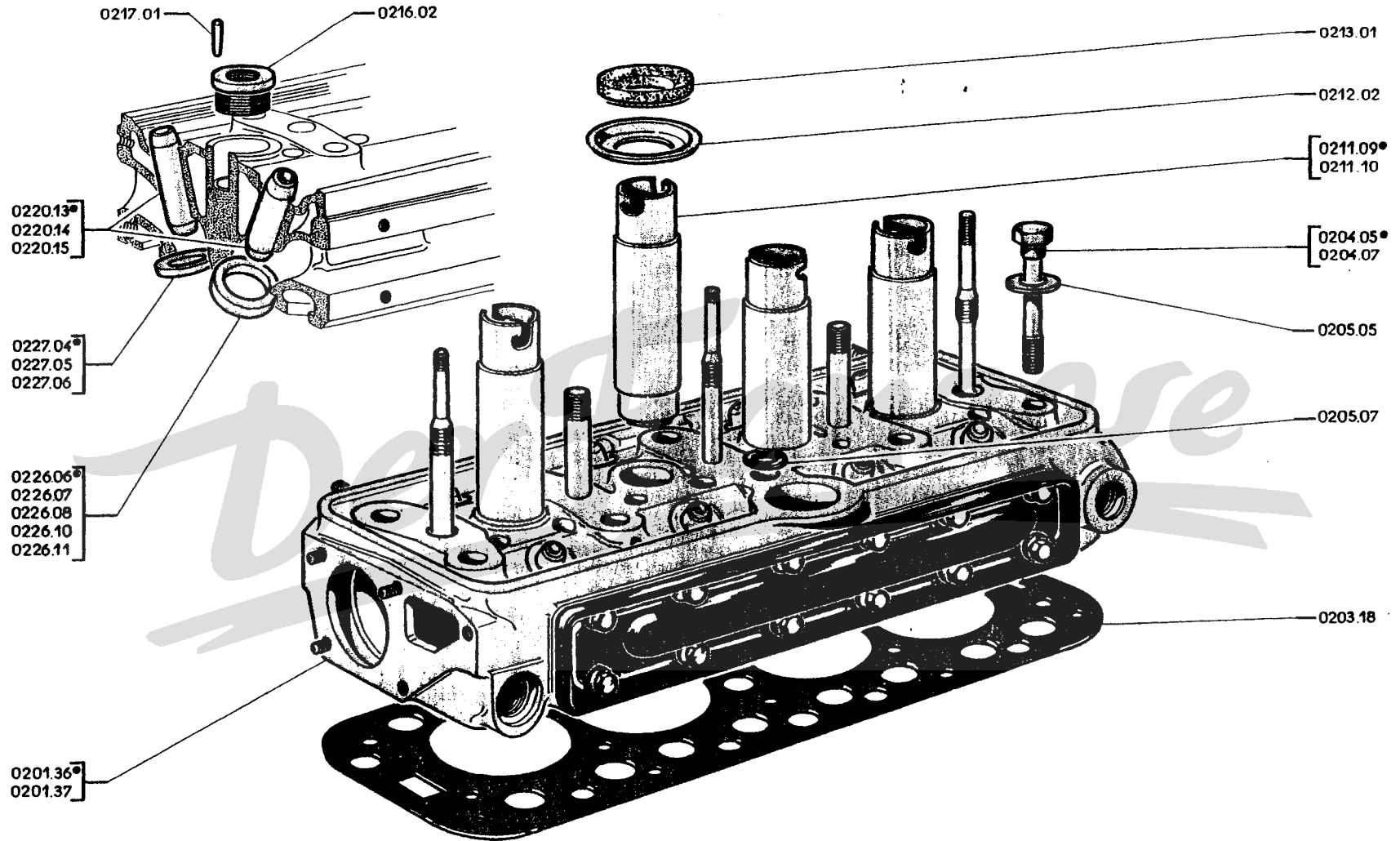

TEILE-NUMMER	BEZEICHNUNG	ANZAHL
0201.36	ZYLINDERKOPF mit Stehbolzen, Ventildführungen, Ventilsitzringen, Abdeckblech für ansaugseite, Zündkerzenschutzrohre, Uebergangsstutzen Ø 15,5 für Heizung (403, 403 USA-Export, 403 U) — bei 403 vor Wagen-Nr. 2.306.350, 2.607.216, 2.252.406; 403 L vor 2.763.538; 403 U5 vor 2.829.287; 403 U8 vor 2.924.097 sind die Angaben im Rundschreiben DPD Nr. 442 vom 29. September 1959 zu beachten. -- bei 403 B ab Wag.-Nr. 2.479.165, 2.620.243; 403 BL ab 2.773.377; 403 B5 ab 2.876.213; 403 B8 ab 2.957.805 ist die Oeffnung des Wärmefühlers für auskuppelbaren Ventilator mit Verschlusschraube 0243.06 und Dichtring 0243.03 zu verschliessen	1
0201.37	ZYLINDERKNOPF mit Stehbolzen, Ventildführungen, Ventilsitzringen, Abdeckblech für ansaugseite, Zündkerzenschutzrohre, Uebergangsstutzen Ø 15,5 für Heizung (403/7) (bei 403/7 ab Wagen-Nr. 3.216.664 ist die Oeffnung des Wärmefühlers für auskuppelbaren Ventilator mit Verschlusschraube 0243.06 und Dichtring 0243.03 zu verschliessen)	1
⊞ 0203.18	DICHTUNG für Zylinderkopfhaube	1
⊞ 0204.05	SECHSKANTSCHRAUBE 12×112, zur Befestigung des Zylinderkopfes	10
0204.07	SECHSKANTSCHRAUBE 12×165, zur Befestigung des Zylinderkopfes und des Kipphebelbockes (403 von Wagen-Nr. 2.001.191 bis 2.125.416 und 403 L bis Wagen-Nr. 2.752.559; 403 U5 bis 2.806.424; 403 U8 bis 2.903.708)	5
64 AB ⊞ 0205.05	UNTERLEGSCHLEIBE 13 × 27 × 2, zur Befestigung des Zylinderkopfes	9
09 CD ○ 0205.07	UNTERLEGSCHLEIBE 12,5×22×2,5, zur Befestigung des Zylinderkopfes	4
0211.09	ZUENDKERZENSCHUTZROHR ohne Tellerscheibe, Normalmass Ø 32,8	4
0211.10	ZUENDKERZENSCHUTZROHR ohne Tellerscheibe, Untermass Ø 32,9	4
⊞ 0212.02	TELLERSCHLEIBE für Zündkerzenschutzrohre	4
⊞ 0213.01	DICHTRING 31×42×9,5, für Zündkerzenschutzrohr	4
⊞ 0216.02	GEWINDEEINSATZ 18 mm, für Zündkerze	4
⊞ 0217.01	KERBSTIFT 3×8, zum Gewindeeinsatz	4
⊞ 0220.13	VENTILFUEHRUNG für Ein- und Auslassventil (Normalmass Aussen-Ø 14,02)	8
⊞ 0220.14	VENTILFUEHRUNG für Ein- und Auslassventil (Untermass Aussen-Ø 14,29, gelbe Markierung)	8
⊞ 0220.15	VENTILFUEHRUNG für Ein- und Auslassventil (Untermass Aussen-Ø 14,59, blaue Markierung)	8
⊞ 0226.06	VENTILSITZRING für Einlassventil (Normalmass Aussen-Ø 38,01) (403/7, 403/8)	8
⊞ 0226.07	VENTILSITZRING für Einlassventil (Untermass Aussen-Ø 38,37)	4
⊞ 0226.08	VENTILSITZRING für Einlassventil (Untermass Aussen-Ø 38,67)	1
0226.10	VENTILSITZRING für Einlassventil (Untermass Aussen-Ø 38,37)	4
0226.11	VENTILSITZRING für Einlassventil (Untermass Aussen-Ø 38,67)	4
⊞ 0227.04	VENTILSITZRING für Auslassventil (Normalmass Aussen-Ø 34,01)	4
⊞ 0227.05	VENTILSITZRING für Auslassventil (Untermass Aussen-Ø 34,37)	4
⊞ 0227.06	VENTILSITZRING für Auslassventil (Untermass Aussen-Ø 34,67)	4

ZYLINDERKOPF (für Dieselmotor), SIEHE SEITE 02 G, 02 H.

TEILE- NUMMER	BEZEICHNUNG	ANZAHL
□ ⊕ 0232.04	VERSCHLUSSSCHEIBE Ø 52 mm, für Kernloch vorn am Zylinderkopf	1
□ ⊕ 0233.05	VERSCHLUSSSCHEIBE, Ø 60 mm, für Kernloch hinten am Zylinderkopf	2
0234.02	ABDECKBLECH für Ansaugseite am Zylinderkopf	1
0236.01	DICHTUNG für Abdeckblech an Zylinderkopf	1
0237.01	SECHSKANTSCHRAUBE 7×15, zur Befestigung des Abdeckbleches	12
0238.01	DICHTRING 7,2×14×0,5, zur Befestigung des Abdeckbleches	12
0239.08	STEBBOLZEN 8×25×16, zur vorderen Befestigung des Auspuffkrümmers	8
0164.01	DURCHLASSDUESE für Benzinrückstände	1
0242.06	FERNKONTAKT mit Steckverbindung (403 ab Wag.-Nr. 2.045.132; 403 B5 ab 2.892.516; 403 B8 ab 2.968.408 und alle 403 L) (bei 403 B vor Wagen-Nr. 2.520.523; 403/7 vor 3.247.229; 403 BL vor 2.778.294; 403 B5 vor 2.892.898; 403 B8 vor 2.968.800 ist der eingebaute Kabelschuh an elektr. Leitung gegen 1 Steckhülse auszutauschen)	1
13 AB ○ 0242.10	WAERMEFUEHLER für auswechselbaren Ventilator an Kühler (403 B ab Wagen-Nr. 2.479.165, 2.620.243; 403/7 ab 3.216.664; 403 BL ab 2.773.377)	1
○ 0242.11	WAERMEFUEHLER für auswechselbaren Ventilator an Zylinderkopf (403 von Wag.-Nr. 2.306.350, 2.607.216 bis 2.479.164, 2.620.242; 403 C von 2.140.607 bis 2.510.156; 403/7 von 3.200.001 bis 3.216.663; 403 L von 2.763.538 bis 2.773.376)	1
● ⊕ 0243.01	DICHTRING aus Metallasbest, 17,5×24×2, für Fernkontakt (403 ab Wag.-Nr. 2.045.132; 403 B5 ab 2.892.516; 403 B8 ab 2.968.408 und alle 403 L)	1
□ ⊕ 0311.04	VERSCHLUSSSCHRAUBE zum Verschliessen der Oeffnung für Fernkontakt	} Für Fahrz. ohne Fernthermometer
● □ ⊕ 0313.02	DICHTRING aus Metallasbest, 18×24×2, für Verschlusschraube	
● □ ⊕ 0243.03	DICHTRING aus Metallasbest, 22,4×30×2, für Wärmefühler bzw. Verschlusschraube	} 403 von Wagen-Nr. 2.306.350, 2.607.216 bis 2.479.164, 2.620.242; 403 C von 2.140.607 bis 2.510.156; 403/7 von 3.200.001 bis 3.216.663; 403 L von 2.763.538 bis 2.773.376; 403 U5 von 2.829.287 bis 2.876.212; 403 U8 von 2.924.097 bis 2.957.804
● □ ⊕ 0243.06	VERSCHLUSSSCHRAUBE zum Verschliessen der Oeffnung für Wärmefühler des auskuppelbaren Ventilators (für Fahrz. ohne auskuppelbaren Ventilator)	
+ 0245.04	UEBERGANGSSTUTZEN 11x13,5x45, f. Heizung (403 B bis Wag.-Nr. 2.479.164, 2.620.242; 403/7 bis 3.216.663; 403 BL bis 2.773.376; 403 B5 bis 2.876.212; 403 B8 bis 2.957.804)	1
0234.04	VERSCHLUSSKAPPE zum Verschliessen des Uebergangsstutzens für Heizung (403 bis Wag.-Nr. 2.141.735; 403 L bis 2.753.425; 403 U5 bis 2.809.399; 403 U8 bis 2.906.190)	} Für Fahrz. ohne Heizung
□ ⊕ 1355.04	GUMMIKAPPE zum Verschliessen des Uebergangsstutzens für Heizung (403 ab Wagen-Nr. 2.141.736; 403 L ab 2.753.426; 403 U5 ab 2.809.400; 403 U8 ab 2.906.191)	
41 CD + 0245.05		
□ ⊕ 0245.09	UEBERGANGSSTUTZEN 13x15,5x45, f. Heizung (403 B ab Wag.-Nr. 2.479.165, 2.620.243; 403/7 ab 3.216.664; 403 BL ab 2.773.377; 403 B5 ab 2.876.213; 403 B8 ab 2.957.805)	1

ZYLINDERKOPF (FUER DIESELMOTOR), SIEHE SEITE 02 G, 02 H.

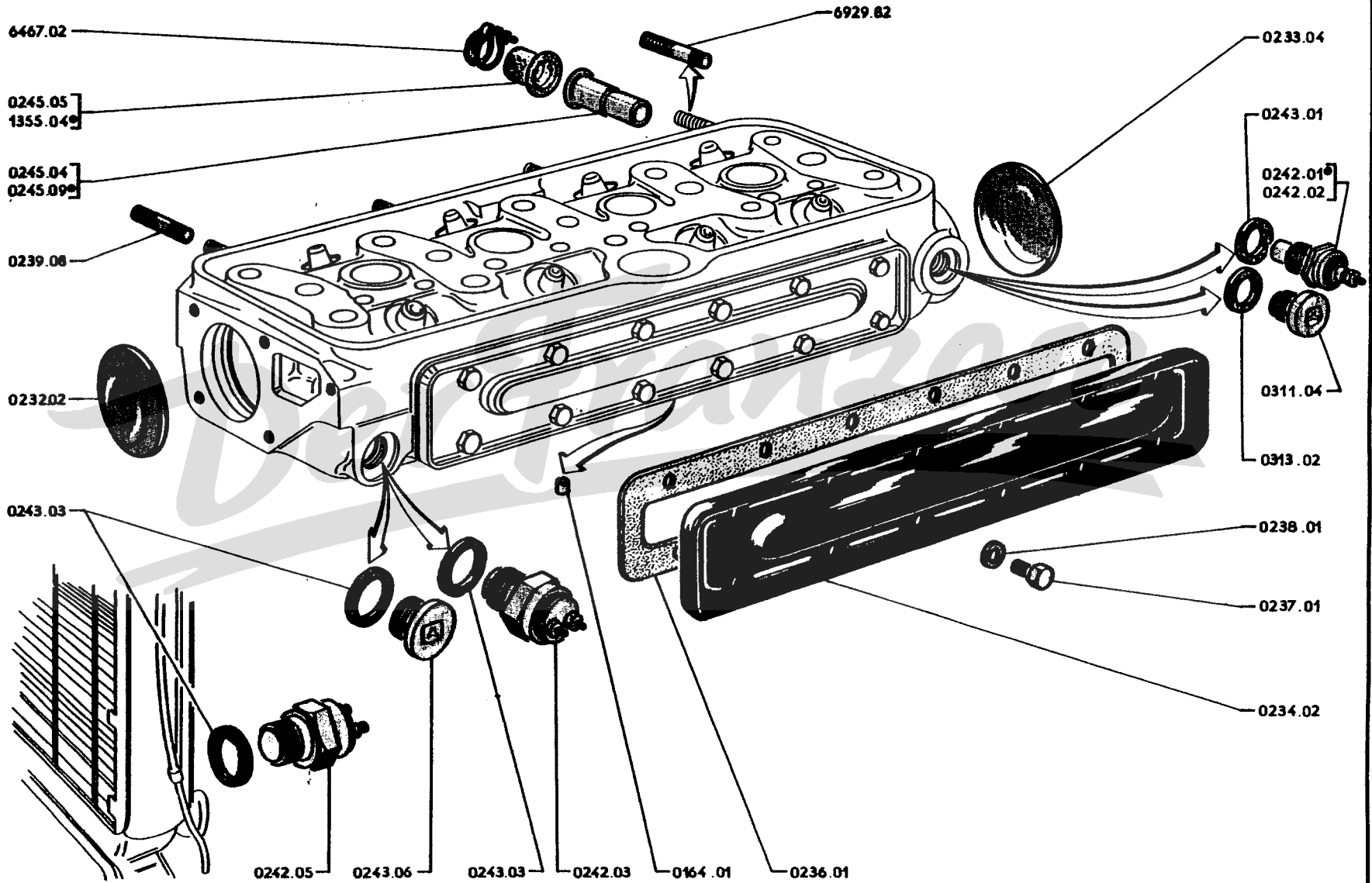

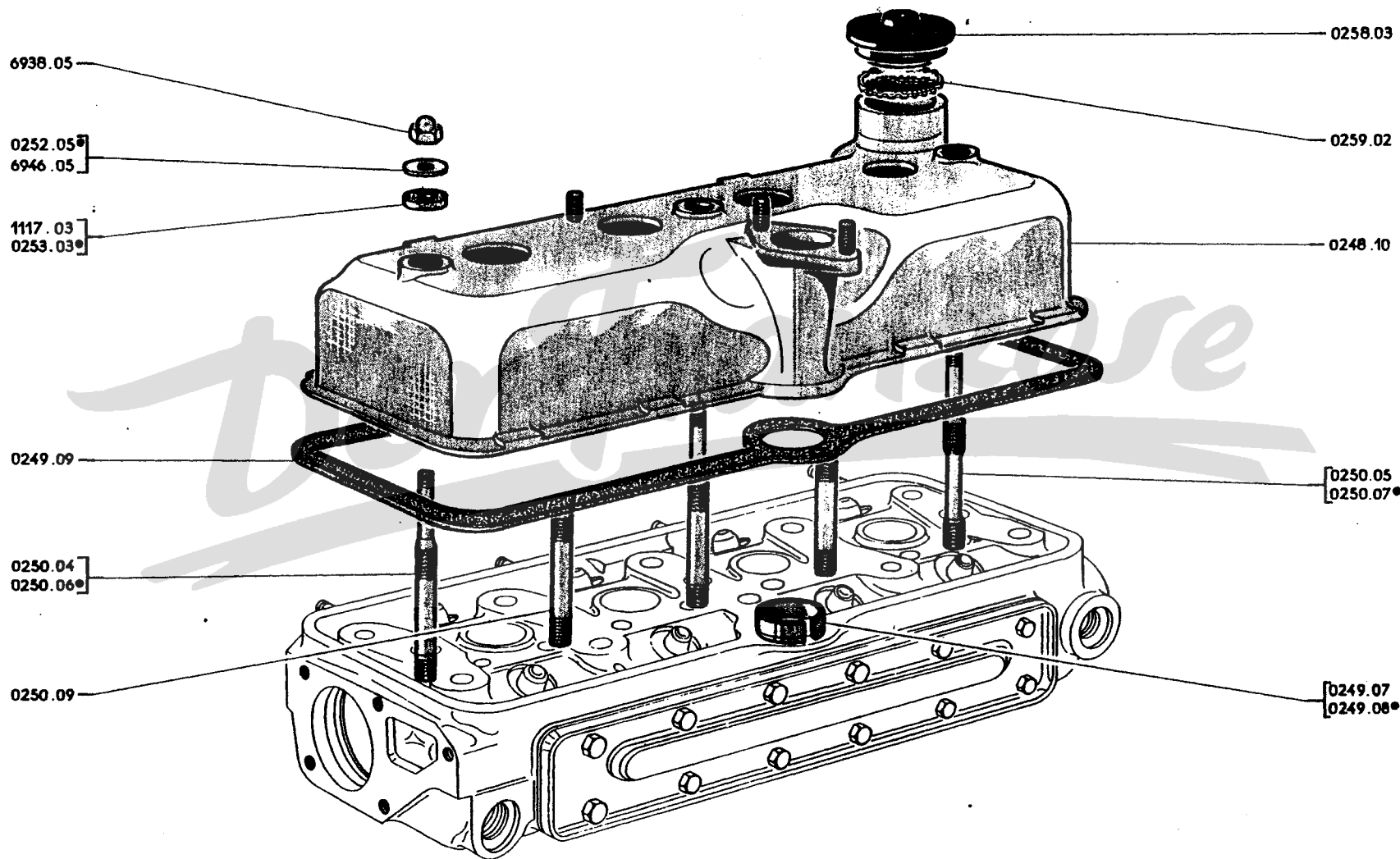

		ZYLINDERKOPFHAUBE mit Stehbolzen :	
	0248.10	→ 403 : 2.668.134; 403/7 : 3.374.742; B8 : 2.696.094; 403 (USA) : 2.654.639 und alle 403 L, U5 (wird der 2. und 4 Stehbolzen - zur Befestigung der Zylinderkopfhaube - verkürzt → 403 : 2.126.507; L : 2.752.501; U5 : 2.806.578; U8 : 2.903.820). — ferner sind die eingebauten Unterlegscheiben und Dichtungen gegen 3 Unterlegscheiben 0252.05 und 3 Dichtungen 0253.03 auszutauschen → 403 : 2.007.338 1	
	0248.20	Fahrz. mit Ölbadluftfilter → 403 (USA) : 2.654.640 → 403 : 2.668.135; 403/7 : 3.374.743; { 1	
	0248.24	Fahrz. mit Trockenluftfilter } B8 : 2.696.095 1	
11 AB- 11 EF }	◇ □ ⊗	0249.05	
	0249.07	SPANNRING 33×36×11, für Zylinderkopfhaube (→ 403 : 2.019.243) 1	
	0249.08	SPANNRING 33×36×14, für Zylinderkopfhaube (→ 403 : 2.019.244) 1	
	0249.09	DICHTUNG aus Gummi (Paulstra, Meillor oder Kleber-Colombes) 1	
		STEBBOLZEN :	
	0250.04	12×143, um 10 mm versetzt, für Kipphebelbock und Zylinderkopfhaube } → 403 : 2.001.190 } 1	
	0250.05	12×164, um 10 mm versetzt, für Kipphebelbock und Zylinderkopfhaube } 1	
	0250.06	12×143, für Kipphebelbock und Zylinderkopfhaube } → 403 : 2.001.191; L : 2.750.001; U5 : 2.800.001; → 2.126.507, 2.752.601, 2.806.578, 2.903.820 4 → 403 : 2.126.508; L : 2.752.602; U5 : 2.806.579; U8 : 2.903.821 2	
	0250.07	12×164, zum hinteren Kipphebelbock und Zylinderkopfhaube (→ 403 : 2.001.191) 1	
	0250.09	12×92, für Zwischenlagerbock (→ 403 : 2.126.508; L : 2.752.602; U5 : 2.806.579; U8 : 2.903.821) 2	
02 I J- 78 AB }	◇ □ ○	0252.05	UNTERLEGSCHIEBE 7,25×18×1,5, zur Befestigung der Zylinderkopfhaube } → 403 : 2.014.225 → 2.126.507 5 → 403 : 2.126.508 → 2.321.026 3 → 403 L : 2.752.601; U5 : 2.806.578; U8 : 2.903.820 4 → 403 : 2.321.027; L : 2.752.602; U5 : 2.806.579; U8 : 2.903.821 2
	⊞	1117.03	DICHTRING 7,5×16×3, zur Befestigung der Zylinderkopfhaube (→ 403 : 2.007.339) 5
	◇ ● □ ○	0253.03	DICHTRING 8,5×20×4, zur Befestigung der Zylinderkopfhaube } → 403 : 2.007.340; L : 2.750.001, 2.800.001; U8 : 2.900.001 5 → 2.126.507, 2.752.601, 2.806.578, 2.903.820 5 → 403 : 2.126.508; L : 2.752.602; U5 : 2.806.579; U8 : 2.903.821 3
15 AB	◇ □ ⊕	0258.02	ÖLEINFÜLLSTOPFEN auf der Zylinderkopfhaube 1
	◇ ● □ ⊕	0258.03	ÖLSIEB 1
	◇ ● □ ⊕	0259.02	
		1414.05	GUMMIKAPPE zum Übergangsstutzen für Öldunstansaugleitung } → 403 : 2.668.134; 403/7 : 3.374.742; B8 : 2.696.094 und } 1 alle 403 L, 403 U5
	◇ ● □ ⊕	1415.03	SCHLAUCHBAND für Gummi- kappe } 1

FÜR DIESELMOTOR SIEHE SEITE 02 I, 02 J.

◇ □ ○	0201.53	ZYLINDERKOPF mit Stehbolzen, Ventilführungen, Ventileitzringen, Wirbelkammer und Dichtringen für Einspritzdüsen	1
◇ □ ○	0203.20	DICHTUNG für Zylinderkopfhaube	1
◇ □ ○	0204.08	SECHSKANTSCHRAUBE 11 × 108,5, zur Befestigung der Zylinderkopfhaube } → 403 BD : 3.067.913; B8D : 3.104.930 und alle 403 BLD, 403 B5D	6
□ ○	0204.09	SECHSKANTSCHRAUBE 11 × 99, zur Befestigung des Zylinderkopfes (→ 403 BD : 3.067.913; B8D : 3.104.930 und alle 403 BLD, 403 B5D)	7
◇ □ ○	0204.10	SECHSKANTSCHRAUBE 11 × 91,5, zur Befestigung des Zylinderkopfes	8
◇ □ ○	0204.11	SECHSKANTSCHRAUBE 11 × 108,5 mit Gewindeaufsatz für Masseanschluss, zur Befestigung des Zylinderkopfes (→ 403 BD : 3.067.913; B8D : 3.104.930 und alle 403 BLD, 403 B5D)	1
◇ □ ○	0204.13	SECHSKANTSCHRAUBE 11 × 118, zur Befestigung des Zylinderkopfes	6
◇ □ ○	0204.14	SECHSKANTSCHRAUBE 11 × 118, mit Gewindeaufsatz für Masseanschluss, zur Befestigung des Zylinderkopfes } → 403 BD : 3.067.914; B8D : 3.104.931	1
□	0205.08	UNTERLEGSCHIEBE 11,5 × 22 × 3, zur Befestigung des Zylinderkopfes (→ ca. 403 BD : 3.037.346; BLD : 3.056.351; B5D : 3.073.428; B8D : 3.089.303)	22
◇ □ ○	0205.09	UNTERLEGSCHIEBE 11,5 × 24 × 3, zur Befestigung des Zylinderkopfes (→ ca. 403 BD : 3.037.347; BLD : 3.056.352; B5D : 3.073.429; B8D : 3.089.304)	
□	0207.01	SPANNHÖLSE 8 × 15, für Zylinderkopf an Zylinderblock (→ ca. 403 BD : 3.035.180; BLD : 3.056.090; B5D : 3.072.250; B8D : 3.087.870)	1
◇ □ ○	0217.02	KERBSTIFT 3 × 10, LGCR 80/90, zum Feststellen der Wirbelkammer	4
◇ □ ○	0220.16	VENTILFÜHRUNG für Ein-bzw. Auslassventil (Normalmass für Bohrung Ø 14)	8
◇ □ ○	0220.17	VENTILFÜHRUNG für Ein-bzw. Auslassventil (Untermass 0,2 für Bohrung Ø 14,2, gelbe Markierung)	—
◇ □ ○	0220.18	VENTILFÜHRUNG für Ein-bzw. Auslassventil (Untermass 0,5, für Bohrung Ø 14,5, blaue Markierung)	
◇ □ ○	0226.12	VENTILSITZRING für Einlassventil (Normalmass für Bohrung Ø 45)	4
◇ □ ○	0226.13	VENTILSITZRING für Einlassventil (Untermass 0,2, für Bohrung Ø 45,2)	—
◇ □ ○	0226.14	VENTILSITZRING für Einlassventil (Untermass 0,5, für Bohrung Ø 45,5)	
◇ □ ○	0227.07	VENTILSITZRING für Auslassventil (Normalmass für Bohrung Ø 38)	4
◇ □ ○	0227.08	VENTILSITZRING für Auslassventil (Untermass 0,2, für Bohrung Ø 38,2)	—
◇ □ ○	0227.09	VENTILSITZRING für Auslassventil (Untermass 0,5, für Bohrung Ø 38,5)	

FÜR BENZINMOTOR, SIEHE SEITE 02 A, 02 B, 02 C, 02 D, 02 E, 02 F.

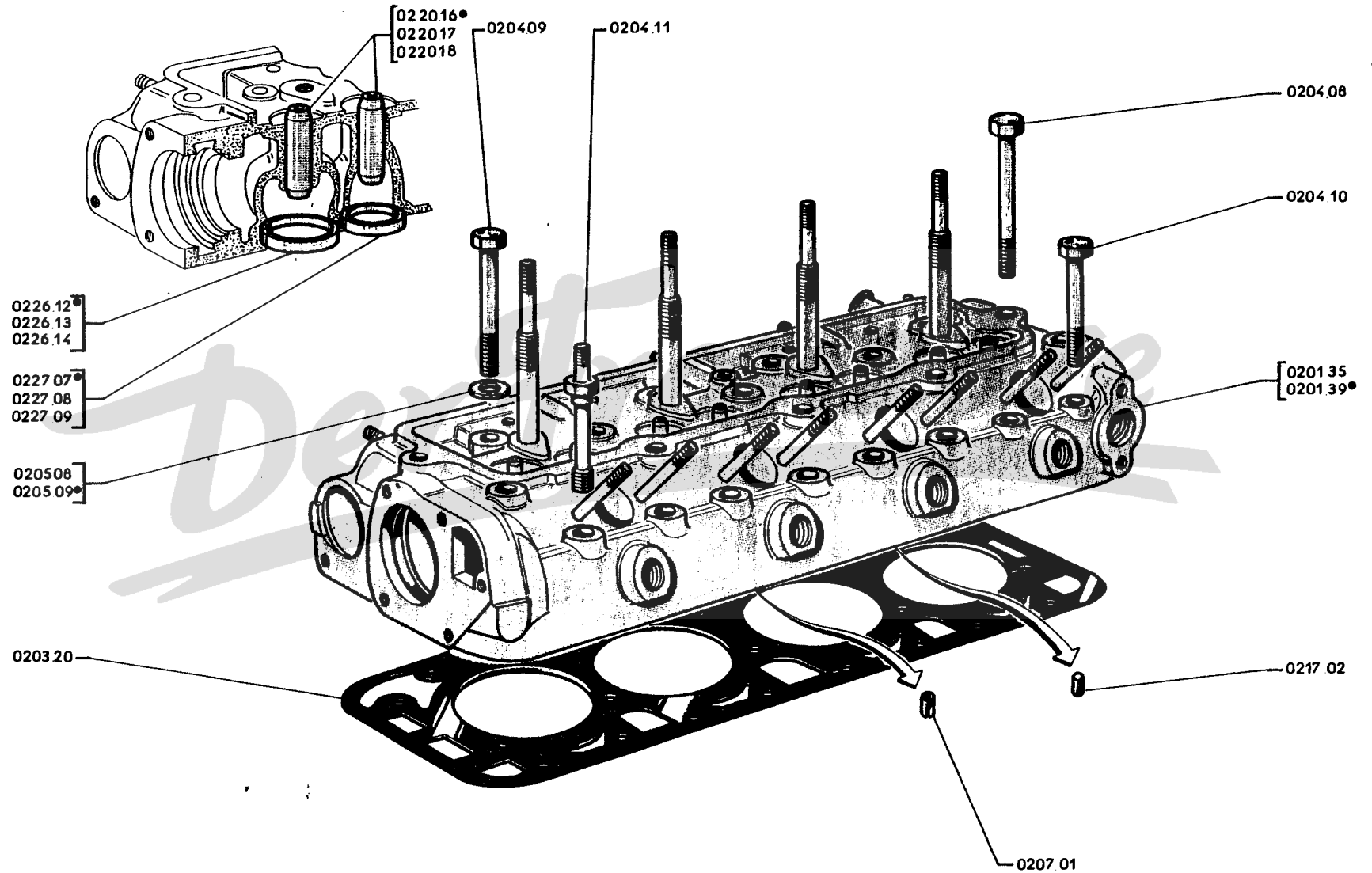

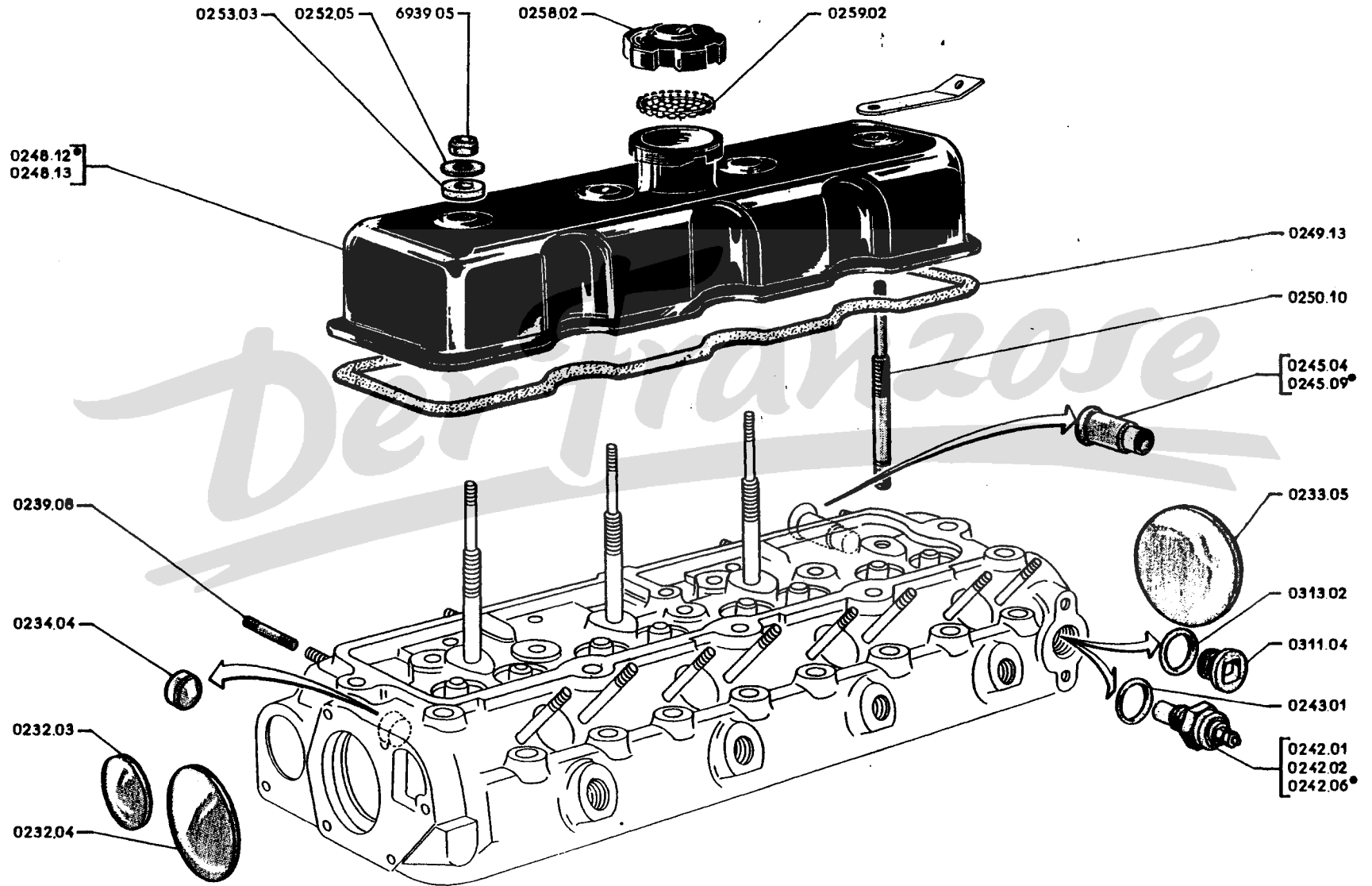

	TEILE-NUMMER	BEZEICHNUNG	ANZAHL
	<input type="checkbox"/> ○ 0232.03	VERSCHLUSSSCHEIBE Ø 42 mm, für Kernloch vorn an Zylinderkopf	1
02 C D	<input type="checkbox"/> ⊕ 0232.04	VERSCHLUSSSCHEIBE Ø 52 mm, für Kernloch vorn an Zylinderkopf (Wasserpumpen-Seite)	1
02 C D	<input type="checkbox"/> ⊕ 0233.05	VERSCHLUSSSCHEIBE Ø 60 mm, für Kernloch hinten an Zylinderkopf	2
41 C D	<input type="checkbox"/> ⊕ 0234.04	VERSCHLUSSDECKEL für Wasserzirkulation	4
02 C D	<input type="checkbox"/> ⊕ 0239.08	STEBBOLZEN 8×25×16, zur Befestigung des Ansaug- und Auspuffkrümmers	10
02 C D	<input type="checkbox"/> ⊕ 0242.06	FERNKONTAKT f. Thermometer, mit Steckverbinder (OS. 3786. Jaeger 81.565 oder ED. 30.427) (bei Fahrzeugen vor Wagen-Nr. 3.041.158, 3.056.962, 3.075.803 und 3.091.826 ist der eingebaute Kabelschuh gegen Steckhülse an elektr. Leitung auszutauschen)	1
02 C D	<input type="checkbox"/> ⊕ 0243.01	DICHTRING aus Metallasbest, 17,5×24×2, für Fernkontakt ..	1
	<input type="checkbox"/> ⊕ 0311.04	VERSCHLUSSSCHRAUBE zum Verschliessen der Oeffnung des Fernkontaktes des Thermometers, am Zylinderkopf	1
	<input type="checkbox"/> ⊕ 0313.02	METALLASBESTDICHTRING 18×24×2, für Verschlusschraube (Curty 8832)	
02 C D	+	ANSCHLUSSTUTZEN 11×13,5×45, für Heizung (bis Wagen-Nr. 3.072.400 und 3.087.803)	1
02 C D	<input type="checkbox"/> ⊕ 0245.09	ANSCHLUSSTUTZEN 13×15,5×45, für Heizung (ab Wagen-Nr. 3.072.401 und 3.087.804)	1
	<input type="checkbox"/> 0248.12	ZYLINDERKOPFHAUBE kpl. für Luftfüller (bis Wagen-Nr. 3.050.228 und 3.097.434) für Oelbadluftfüller (von Wagen-Nr. 3.043.659, 3.057.323, 3.077.044 und 3.093.288 bis Wagen-Nr. 3.050.228 und 3.097.434)	1
	<input type="checkbox"/> 0248.13	ZYLINDERKOPFHAUBE kpl., für Oelbadluftfüller (bis Wagen-Nr. 3.043.658, 3.057.322, 3.077.043 und 3.093.287)	1
	<input type="checkbox"/> ○ 0248.15	ZYLINDERKOPFHAUBE kpl. für Luftfüller	1
	<input type="checkbox"/> ○ 0249.17	ZYLINDERKOPFHAUBE für Oelbadluftfüller	1
	<input type="checkbox"/> ○ 0250.10	KORKDICHTUNG für Zylinderkopfhaube	1
	<input type="checkbox"/> ○ 0252.05	STEBBOLZEN 10×104, zur Befestigung des Kipphebelbockes und Zylinderkopfhaube ..	4
02 E F-78 A B	<input type="checkbox"/> ○ 0252.05	UNTERLEGSCHEIBE 7,25×18×1,5, unter Zylinderkopfhaube-Befestigungs-Mutter	4
02 E F	<input type="checkbox"/> ○ 0253.03	DICHTRING 8,5×20×4, für Befestigungs-Mutter, an Zylinderkopfhaube (Curty 10.409)	4
15 A B	<input type="checkbox"/> ⊕ 0258.02	OEEINFUELLSTOPFEN für Zylinderkopfhaube	1
02 E F	<input type="checkbox"/> ⊕ 0259.02	SIEB zur Oeelfüllung auf Zylinderkopfhaube	1

Zylinderkopf und Zylinderkopfhaube (für Benzinmotor), siehe Seite 02 A, 02 B, 02 C, 02 D, 02 E und 02 F.

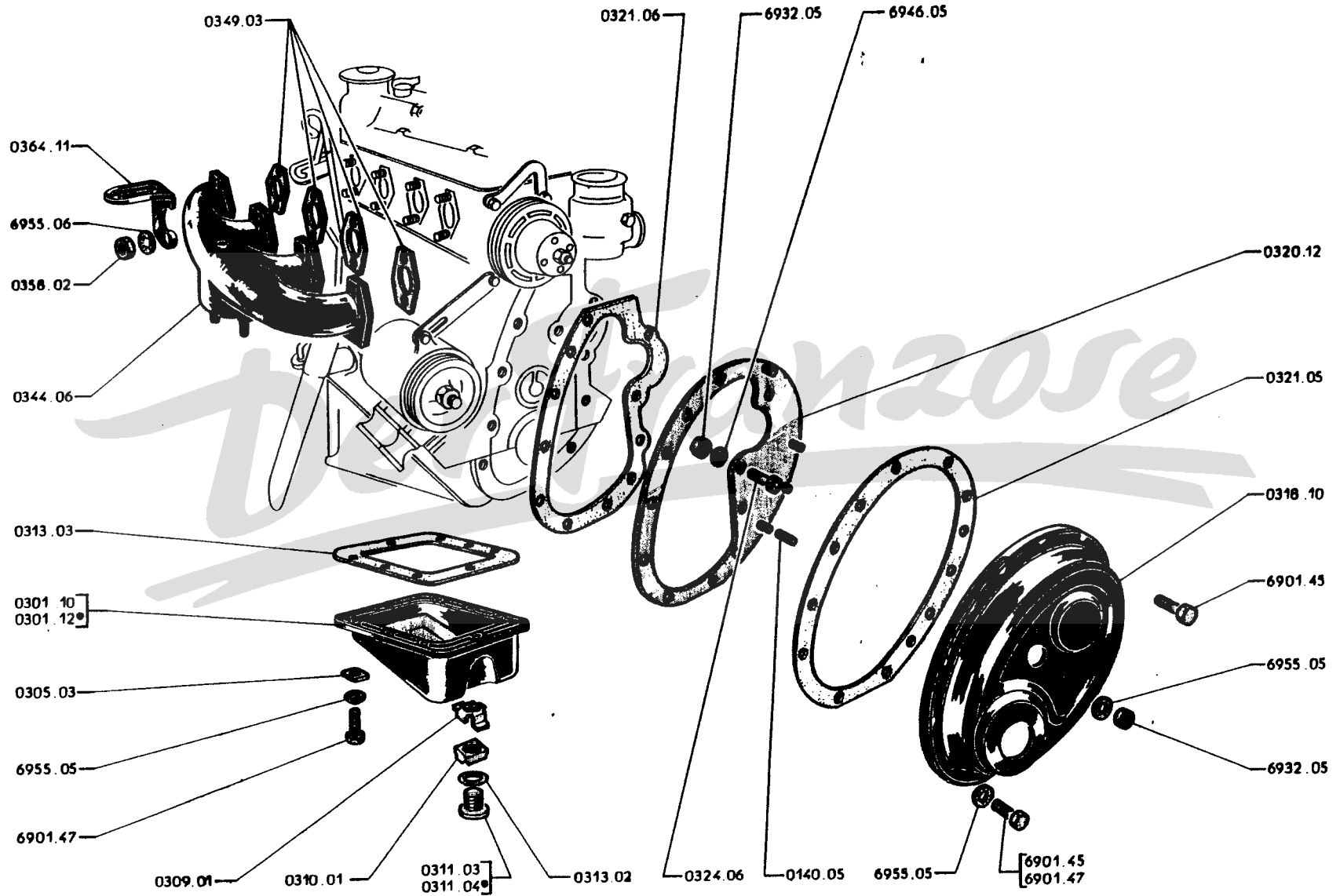

TEILE-NUMMER	BEZEICHNUNG	ANZAHL
0301.10 0301.12	OELWANNE mit Ablasstopfen, ohne Sieb OELWANNE mit Ablasstopfen und Sieb (bei 403 vor Wagen-Nr. 2.090.313; 403 L vor 2.750.793; 403 U5 vor 2.801.627; 403 U8 vor 2.900.231 ist Abdichtscheibe 1041.06 einzubauen)	1
0305.03	VERSTAERKUNGSPLATTE für Oelwanne	8
0305.04	VERSTAERKUNGSPLATTE für Steuergehäusedeckel (wahlfrei)	13
0309.01	MUTTERKAEFIG für Oelablasstopfen	1
0310.01	VIERTKANTMÜTTER 18 mm, für Oelablass an Oelwanne	1
0311.03	VERSCHLUSSSCHRAUBE zum Oelablass an Oelwanne (403 bis Wag.-Nr. 2.104.593; 403 L bis 2.751.437; 403 U5 bis 2.803.358; 403 U8 bis 2.901.037)	1
02 CD-22 AB } 30 AB-30 FF }	0311.04 VERSCHLUSSSCHRAUBE, 19,5 mm hoch, mit 10 mm Innenvierkant, zum Oelablass an Oelwanne (403 ab 2.104.594; 403 L ab 2.751.437; 403 U5 ab 2.803.359; 403 U8 ab 2.901.038 und alle 403/7).....	1
02 CD } 11 AB } 22 AB } 30 AB } 30 EF }	0313.02 DICHRING aus Metallasbest 18×24×2, zur Verschlusschraube für Oelablass an Oelwanne	1
	0313.03 DICHTUNG für Oelwanne	1
	0318.10 STEUERGEHAUSEDECKEL	1
	0320.12 ZWISCHENBLECH mit Stehbolzen, für Steuergehäusedeckel	1
	0321.05 DICHTUNG aus Kork, für Steuergehäusedeckel	1
	0321.06 DICHTUNG aus Papier, für Zwischenblech	1
	0324.06 SECHSKANTSCHRAUBE 7×15, zur Befestigung für Zwischenblech an Zylinderblock	1
	0140.05 STEHBOLZEN 7×14, zur Befestigung des Steuergehäusedeckels am Zwischenblech ...	4
	0344.06 AUSPUFFKRUEMMER mit Stehbolzen	1
	0349.03 DICHTUNG für Auspuffkrümmer	1
	0358.02 SECHSKANTMUTTER 8 mm, zur Befestigung des Auspuffkrümmers	8
	0364.11 VERRIEGELUNGSBLECH für Bedienstange zum Wasserablass am Zylinderblock	1
14 AB-21 IJ	0366.04	

OELWANNE, STEUERGEHAUSE, ANSAUG- AUSPUFFKRUEMMER (FUER DIESELMOTOR),
SIEHE SEITE 03 C, 03 D.

TEILE-NUMMER	BEZEICHNUNG	ANZAHL	
0301.10	OELWANNE mit Ablasstopfen, ohne Sieb	1	
0301.12	OELWANNE mit Ablasstopfen und Sieb	1	
0307.04	SECHSKANTSCHRAUBE 7×20, zur Befestigung der Oelwanne	8	
0301.15	OELWANNE mit Ablasstopfen und Sieb	1	
0301.16	OELWANNE mit Ablasstopfen, ohne Sieb	1	
0307.05	SECHSKANTSCHRAUBE 7×17, zur Befestigung der Oelwanne	20	
0305.03	VERSTAERKUNGSPLATTE für Oelwanne	20	
0305.06	SICHERUNGSBLECH 7,5 mm, zur hinteren Befestigung der Oelwanne (für Rechtslenk.)	3	
0309.01	MUTTERKAEFIG zum Oelablass an Oelwanne	1	
0310.01	VIERKANTMUTTER 18 mm, zum Oelablass an Oelwanne	1	
0311.04	VERSCHLUSSCHRAUBE 19,5 mm hoch, mit 10 mm Innenvierkant, zum Oelablass an Oelwanne	1	
02 I J 11 EF 22 AB 30 AB 30 EF	0313.02	DICHTRING aus Metallasbest, 18×24×2, für Oelablasstopfen	1
01 I J	0313.03	DICHTUNG für Oelwanne (Linkslenkung : 403 BDA bis Wagen-Nr. 3.036.733; 403 BLD bis 3.056.275; 403 B5D bis 3.073.099; 403 B8D bis 3.088.734 und alle mit Rechtslenkung)	1
01 I J	0313.07	DICHTUNG für Oelwanne (Linkslenkung : 403 BDA ab Wagen-Nr. 3.036.734; 403 BLD ab 3.056.276; 403 B5D : 3.073.100, 403 B8D ab 3.088.735)	1
	0318.12	STEUERGEHAEUSEDECKEL (403 D bis Wagen-Nr. 3.042.550; 403 LD bis 3.057.176; 403 U5D bis 3.076.721; 403 U8D bis 3.092.637)	1
	0318.15	STEUERGEHAEUSEDECKEL (403 D ab Wagen-Nr. 3.042.551; 403 LD ab 3.057.177; 403 U5D ab 3.076.722; 403 U8D ab 3.092.638)	1
	0320.14	ZWISCHENBLECH mit Stehbolzen, für Steuergehäusedeckel	1
	0321.09	DICHTUNG aus Papler, für Steuergehäusedeckel	1
	0321.10	DICHTUNG aus Papler, für Zwischenblech	1
	0323.01	ZYLINDERSTIFT 8×21, für Zwischenblech	2
	0329.01	VERSCHLUSSCHRAUBE für Abtastloch am Steuergehäusedeckel	1
	0330.01	DICHTRING 24×30×1, zur Verschlusschraube für Abtastloch	1
	0343.12	ANSAUGROHR (bei 403 D vor Wagen-Nr. 3.033.512; 403 LD vor 3.055.377; 403 U5D vor 3.071.068; 403 U8 vor 3.087.065 entfällt der Ansaugrohrhals 0361.01)	1
	0344.08	AUSPUFFKRUEMMER mit Stehbolzen (403 BD bis Wagen-Nr. 3.067.133; 403 B8D bis 3.103.407 und alle 403 BLD, 403 B5D) (Ersetzt durch 0344.13, jedoch sind 2 Dichtungen 0349.08 einzubauen)	1
	0344.13	AUSPUFFKRUEMMER mit Stehbolzen (403 BD ab Wagen-Nr. 3.067.134; 403 B8D ab 3.103.408)	1
	0348.11	DICHTUNG für Ansaugrohr	3
	0349.06	DICHTUNG für Auspuffkrümmer (403 BD bis 3.067.133; 403 B8D bis 3.103.407 und alle 403 BLD, 403 B5D)	2
	0349.08	DICHTUNG für Auspuffkrümmer (403 BD ab Wag.-Nr. 3.067.134; 403 B8D ab 3.103.408)	2
	0362.01	DICHTUNG für Ansaugrohrhals (403 D bis Wagen-Nr. 3.033.512; 403 LD bis 3.055.377; 403 U5D bis 3.071.068; 403 U8D bis 3.087.065)	1
	0364.12	VERRIEGELUNGSBLECH für Bedienstange zum Wasserablass am Zylinderblock (Linkslenkung : 403 D bis Wagen-Nr. 3.042.550; 403 LD bis 3.057.176; 403 U5D bis 3.076.721; 403 U8D bis 3.092.637 und alle mit Rechtslenkung)	1
14 AB-21 J I	0366.04		1

OELWANNE, STEUERGEHAEUSE, AUSPUFFKRUEMMER (FUER BENZINMOTOR),

SIEHE SEITE 03 A, 03 B.

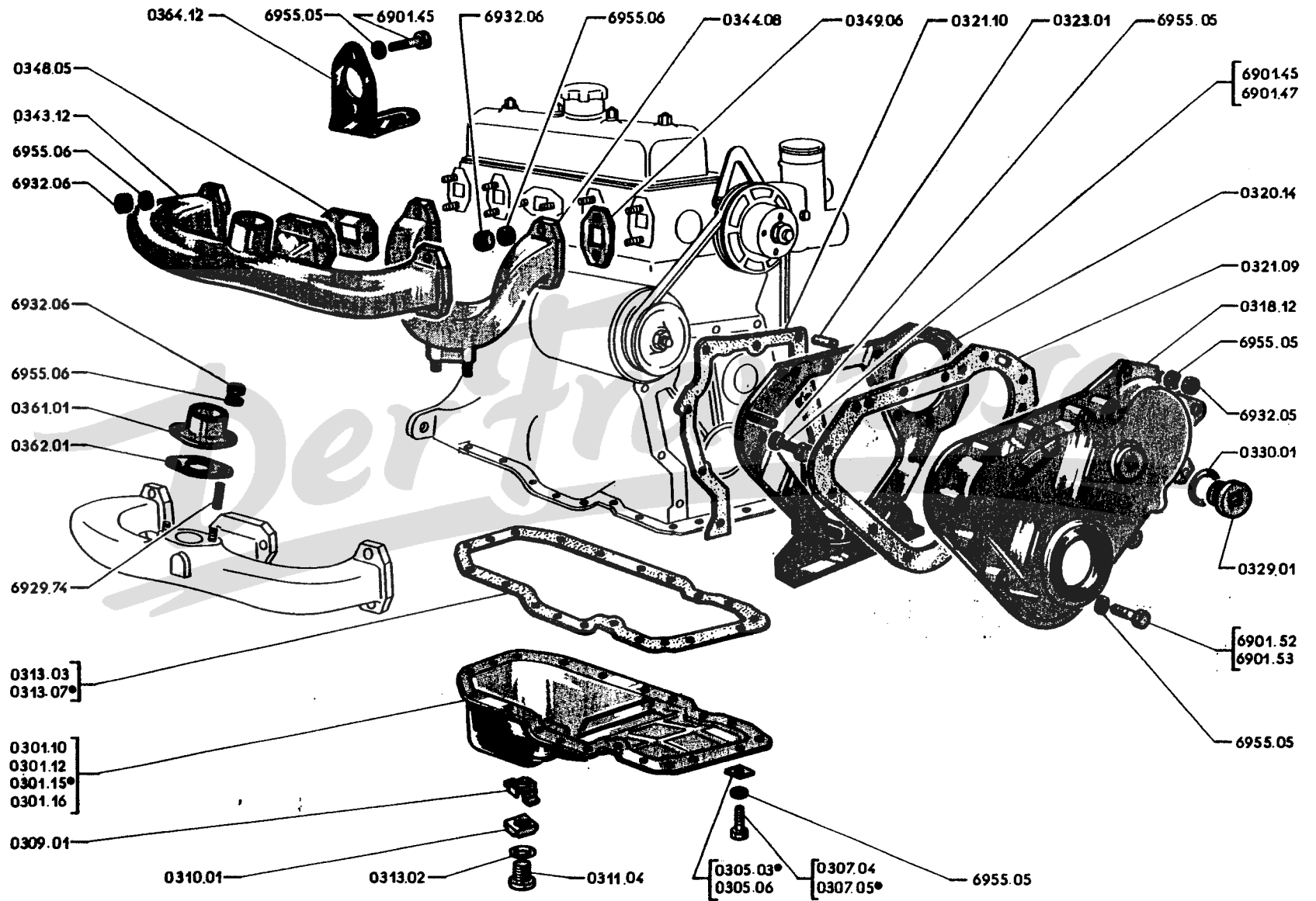

05 A - 403

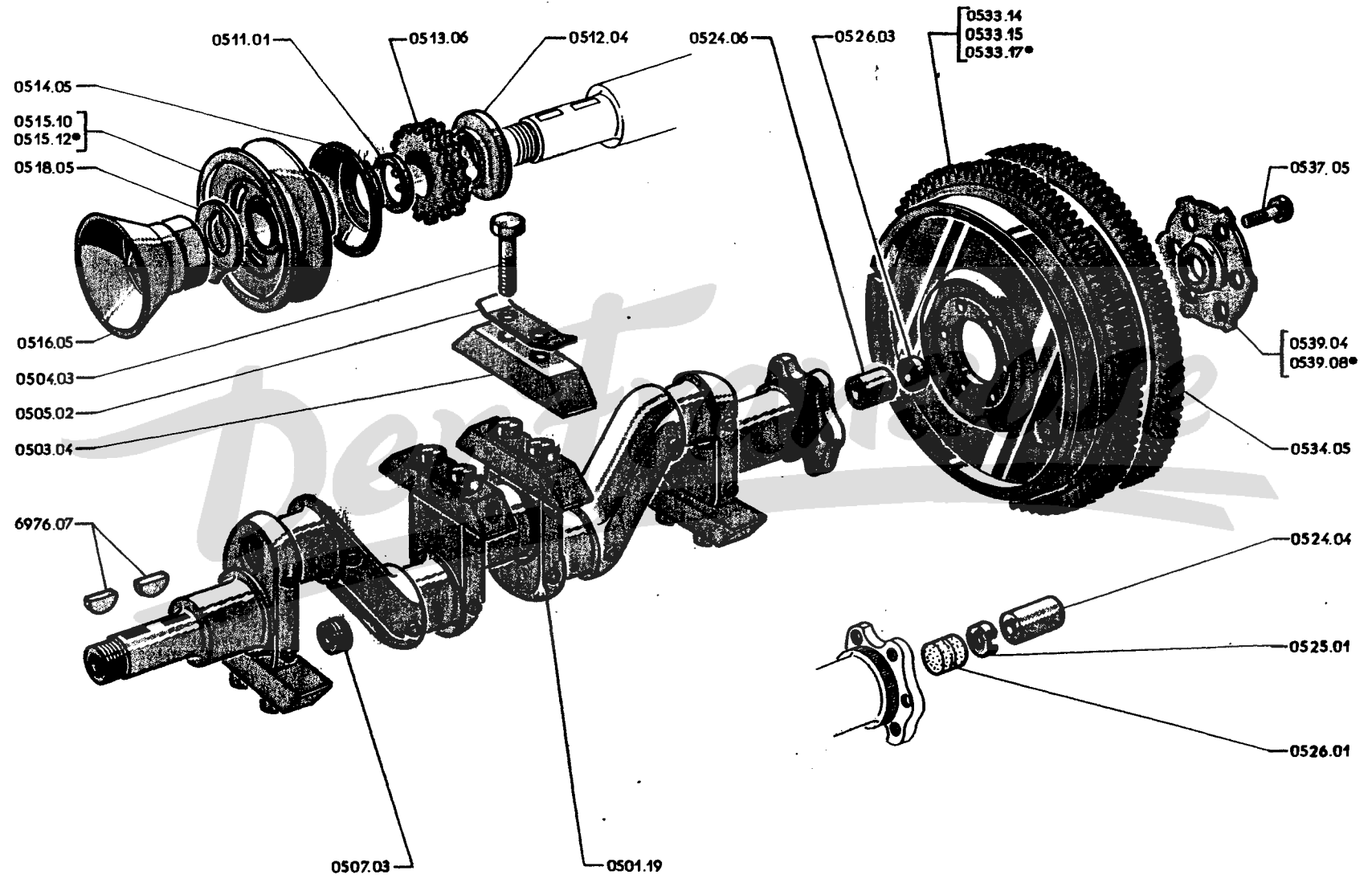

TEILE-NUMMER	BEZEICHNUNG	ANZAHL
0501.23	KURBELWELLE mit Gegengewichten u. Zentrierbüchse (bei 403 vor Wag.-Nr. 2.568.128; 403/7 vor Wagen-Nr. 3.287.925; 403 B8 vor Wagen-Nr. 2.984.360 und alle 403 mit automat. Kupplung, 403 L und 403 U5 sind die Kurbelwellenschalen für mittleres Lager 0116.31, für hinteres Lager 0117.25, Pleuellagerschalen 0606.14 einzubauen; ausserdem bei 403 vor Wagen-Nr. 2.408.732 und 2.616.213; 403 L vor Wagen-Nr. 2.769.463; 403 U5 vor Wagen-Nr. 2.860.588; 403 U8 vor Wagen-Nr. 2.946.168 ist ein Sicherungsblech 0539.08 einzubauen)	1
0503.04	GEGENGEWICHT für Kurbelwelle	4
□ ⊕ 0504.03	SECHSKANTSCHRAUBE 10×45, für Gegengewicht an Kurbelwelle	8
0505.02	SICHERUNGSBLECH für Gegengewicht an Kurbelwelle	4
□ ⊕ 0507.03	VERSCHLUSSTOPFEN mit Innensechskant, 20 mm, für Kurbelzapfen	4
□ ⊕ 0507.04	VERSCHLUSSTOPFEN mit Innensechskant, 22 mm, für Kurbelzapfen (Reparaturausführung)	4
□ ⊕ 0511.01	SPANNRING 30,5×42×4, für Steuerkettenrad an Kurbelwelle	1
0512.04	ANSCHLAGSCHEIBE vorn, für Kurbelwelle	1
□ ⊕ 0513.06	STEUERKETTENRAD 19 Zähne, für Kurbelwelle	1
□ ⊕ 0514.05	OELSCHLEUDERSCHEIBE für Kurbelwelle	1
□ ⊕ 0515.10	KEILRIEMENSCHLEIBE für Kurbelwelle (403 bis Wagen-Nr. 2.434.722 und 2.617.541; 403 L bis Wagen-Nr. 2.770.516; 403 U5 bis Wagen-Nr. 2.865.759; 403 U8 bis Wagen-Nr. 2.950.241)	1
□ 0515.12	KEILRIEMENSCHLEIBE für Kurbelwelle (403 ab Wagen-Nr. 2.434.723 und 2.617.542; 403 L ab Wagen-Nr. 2.770.517; 403 U5 ab Wagen-Nr. 2.865.760; 403 U8 ab Wagen-Nr. 2.950.242)	1
□ ⊕ 0516.05	ANDREHKLAUE	1
05 C D □ ⊕ 0518.05	SICHERUNGSSCHLEIBE für Andrehklaue	1
05 C D + 0524.04	ZENTRIERBUECHSE für Kupplungswelle = Antriebswelle	1
□ ⊕ 0525.01	KAPPE für Schmierfilz	1
□ ⊕ 0526.01	SCHMIERFILZ 18,5×29, für Zentrierbüchse	1
05 C D □ ⊕ 0524.06	ZENTRIERBUECHSE 21,25 × 16,01 × 25, für Kupplungswelle = Antriebswelle	1
05 C D ⊕ 0526.03	DICHRING 14,3 × 21,1 × 4,5, für Kupplungswelle = Antriebswelle (Curty 77.040)	1
□ ⊕ 0533.14	SCHWUNGRAD mit Anlasszahnkranz (403 bis Wagen-Nr. 2.157.049; 403 L bis Wagen-Nr. 2.754.434; 403 U5 bis Wagen-Nr. 2.810.348; 403 U8 bis Wagen-Nr. 2.910.214)	1
0533.15	SCHWUNGRAD nackt (für 403 mit automat. Kupplung)	1
□ ⊕ 0533.17	SCHWUNGRAD mit Anlasszahnkranz (nicht für 403 mit automat. Kupplung) (403 ab Wagen-Nr. 2.157.050; 403 L ab Wagen-Nr. 2.754.435; 403 U5 ab Wagen-Nr. 2.810.349; 403 U8 ab Wagen-Nr. 2.910.215)	1
□ ⊕ 0534.05	ANLASSZAHNKRANZ 110 Zähne	1
05 C D □ ⊕ 0537.05	SECHSKANTSCHRAUBE 10×20, zur Befestigung des Schwungrades	6
+ 0539.04	SICHERUNGSBLECH für Schwungrad an Kurbelwelle (403 bis Wagen-Nr. 2.241.162 und 2.600.261; 403 L bis Wagen-Nr. 2.760.119; 403 U5 bis Wagen-Nr. 2.827.574; 403 U8 bis Wagen-Nr. 2.922.273)	1
05 C D ⊕ 0539.08	SICHERUNGSBLECH für Schwungrad an Kurbelwelle (403 ab Wagen-Nr. 2.241.163 und 2.600.262; 403 L ab Wagen-Nr. 2.760.120; 403 U5 ab Wagen-Nr. 2.827.575; 403 U8 ab Wagen-Nr. 2.922.274)	1

KURBELWELLE, SCHWUNGRAD (FUER DIESELMOTOR), SIEHE SEITE 05 C UND 05 D.

TEILE- NUMMER	BEZEICHNUNG	ANZAHL
<input type="radio"/> 0501.20	KURBELWELLE mit Zentrierbüchse (403 BD bis Wagen-Nr. 3.067.913, 403 B8D bis 3.104.930 und alle 403 BLD, 403 B5D) (bei 403 D vor Wagen-Nr. 3.033.176, 403 LD vor 3.055.406, 403 U5D vor 3.071.214, 403 B8D vor 3.087.262 ist 1 Sicherungsblech/0539.08 einzubauen)	1
<input type="radio"/> 0501.25	KURBELWELLE mit Zentrierbüchse (403 BD ab Wagen-Nr. 3.067.914, 403 B8D ab 3.104.931)	
<input type="checkbox"/> <input type="radio"/> 0513.07	KURBELWELLENRAD 20 Zähne	1
<input type="checkbox"/> <input type="radio"/> 0514.06	ABDICHRING 42×60×12, vorn an der Kurbelwelle (Curty 75.145) (ersetzt durch 0514.07)	1
<input type="checkbox"/> <input type="radio"/> 0514.07	ABDICHRING 42×60×10, vorn an der Kurbelwelle	1
<input type="checkbox"/> <input type="radio"/> 0515.11	KEILRIEMENSCHLEIBE für Kurbelwelle	1
<input type="checkbox"/> <input type="radio"/> 0516.07	SECHSKANTMUTTER 23 mm, 11 mm hoch, für Keilriemenscheibe an Kurbelwelle (403 BD) bis Wagen-Nr. 3.067.429, 403 B8D bis 3.103.539 und alle 403 BLD, 403 B5D)	1
<input type="checkbox"/> <input type="radio"/> 0516.08	SECHSKANTMUTTER 23 mm, 20 mm hoch, für Keilriemenscheibe an Kurbelwelle (403 BD ab Wagen-Nr. 3.067.430, 403 B8D ab 3.103.540)	1
05 A B <input type="checkbox"/> <input checked="" type="radio"/>	SICHERUNGSSCHLEIBE für Keilriemenscheibe an Kurbelwelle	1
05 A B +	ZENTRIERBUECHSE für Kupplungswelle = Antriebswelle	403 D bis Wagen-Nr. 3.033.176, 403 LD bis 3.055.406, 403 U5D bis 3.071.213, 403 B8D bis 3.087.261
<input type="checkbox"/> 0525.02	KAPPE für Schmierflz	1
<input type="checkbox"/> 0526.02	SCHMIERFILZ 18,5×15, für Zentrierbüchse	
05 A B <input type="checkbox"/> <input checked="" type="radio"/>	ZENTRIERBUECHSE 21,25 × 16,0 1 × 25, für Kupplungswelle = Antriebswelle	403 D ab Wagen-Nr. 3.033.176, 403 LD ab 3.055.406, 403 U5D ab 3.071.214, 403 B8D ab 3.087.262
05 A B <input checked="" type="radio"/>	ABDICHRING 14,3×21,1×4,5, für Kupplungswelle = Antriebswelle (Curty 77.040)	1
<input type="checkbox"/> 0533.18	SCHWUNGRAD mit Anlasszahnkranz (403 D bis Wagen-Nr. 3.054.798, 403 B8D bis 3.100.842 und alle 403 LD, 403 U5D)	1
<input type="checkbox"/> 0533.26	SCHWUNGRAD mit Anlasszahnkranz (403 D ab Wagen-Nr. 3.054.799, 403 B8D ab 3.100.843)	
<input type="checkbox"/> <input type="radio"/> 0534.06	ANLASSZAHNKRANZ 110 Zähne	1
05 A B <input type="checkbox"/> <input checked="" type="radio"/>	SECHSKANTSCHRAUBE 10 × 20, zur Befestigung des Schwungrades an Kurbelwelle	6
05 A B <input checked="" type="radio"/>	SICHERUNGSBLECH zur Befestigung des Schwungrades an Kurbelwelle	1

KURBELWELLE, SCHWUNGRAD (FUER BENZINMOTOR), SIEHE SEITE 05 A UND 05 B.

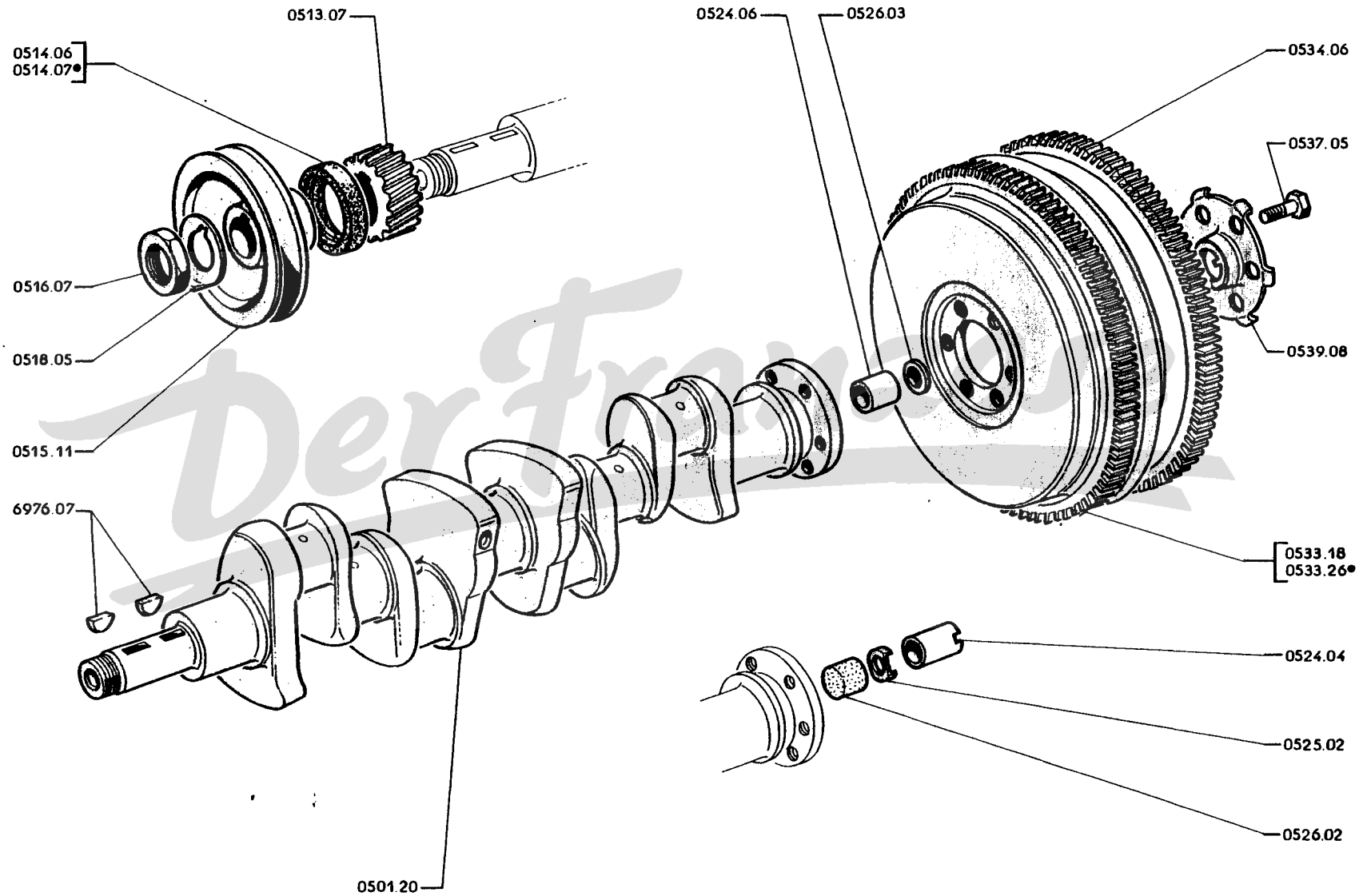

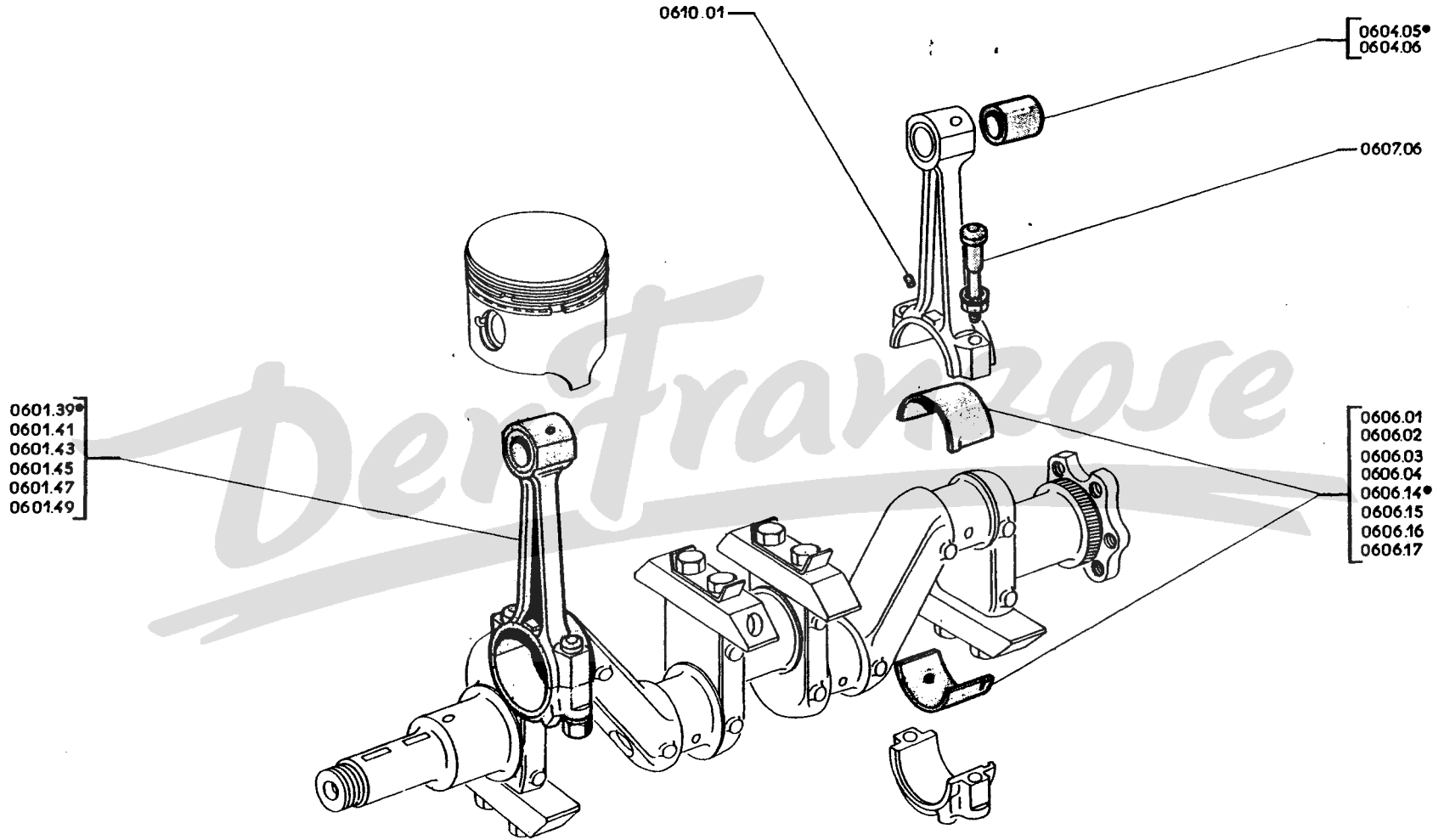

TEILE-
NUMMER

BEZEICHNUNG

ANZAHL

PLEUELSTANGE mit Büchse und Pleuellagerdeckel, ohne Lagerschale :

Gewichtsguppe	1	2	3	4	5	6
Teile-Nummer	⊞ 0601.39	⊞ 0601.41	⊞ 0601.43	⊞ 0601.45	⊞ 0601.47	⊞ 0601.49

4

- ⊞ 0603.01 Satz PLEUELSTANGEN (4 Stck.) mit Büchsen und Pleuellagerdeckeln, ohne Pleuellagerschalen (nach Gewicht zusammengestellt) 1
- ⊞ ⊕ 0604.05 PLEUELBUECHSE 21,3 × 24 × 27 (Normalmass) } 4
- ⊞ ⊕ 0604.06 PLEUELBUECHSE 21,3 × 24,3 × 27 (Untermass) }

PLEUELLAGERSCHALE zweiteilig :

Mass	Normalmass	Untermass 0,30	Untermass 0,50	Untermass 0,80
Kurbelzapfen	∅ 44,975 bis 44,991	∅ 44,675 bis 44,691	∅ 44,475 bis 44,491	∅ 44,175 bis 44,191
Teile-Nummer	⊞ 0606.14	⊞ 0606.15	⊞ 0606.16	⊞ 0606.17

4

- ⊞ 0607.06 PLEUELSCHRAUBE 9 × 53, mit Mutter und Unterlegscheibe 8
- ⊞ 0610.01 DUESE für Schmierloch an Pleuelstange (403 bis Wagen-Nr. 2.063.401) 4

PLEUELSTANGEN, KOLBEN (FUER DIESELMOTOR), SIEHE SEITE 06 E, 06 F.

TEILE-
NUMMER

BEZEICHNUNG

ANZAHL
403 403/7

KOLBEN mit Kolbenbolzen und Kolbenringen :

Bezeichnung	A	B	C	D	
Für Zylinderlaufbüchse ..	1 Kerbe	2 Kerben	3 Kerben	4 Kerben	
403	<input type="checkbox"/> 0622.43	<input type="checkbox"/> 0622.44	<input type="checkbox"/> 0622.45	<input type="checkbox"/> 0622.46	4
403/7 bis Wagen-Nr. 3.305.497	<input checked="" type="checkbox"/> 0622.37	<input checked="" type="checkbox"/> 0622.38	<input checked="" type="checkbox"/> 0622.39	<input checked="" type="checkbox"/> 0622.40	4
403/7 ab Wagen-Nr. 3.305.498	0622.65	0622.66	0622.67	0622.68	

KOLBENBOLZEN :

Mass	Normalmass Ø 22,00	Untermass Ø 22,05	Untermass Ø 22,10	
403	<input type="checkbox"/> ○ 0629.12	<input type="checkbox"/> ○ 0629.13	<input type="checkbox"/> ○ 0629.14	4
403/7	+ 0629.15	+ 0629.16	+ 0629.17	4

<input type="checkbox"/> ⊕	0630.03	DRAHTSPRENGRING für Kolbenbolzen	8	8
● ⊕	0633.62	KOMPRESSIONSRING verchromt, für Nute 1	4	4
<input type="checkbox"/> ○	0633.64	KOMPRESSIONSRING verchromt, für Nute 1	4	4
● ⊕	0635.67	KOMPRESSIONSRING für Nute 2	4	4
<input type="checkbox"/> ○	0635.69	KOMPRESSIONSRING für Nute 2	4	4
<input checked="" type="checkbox"/> ⊕	0637.59	OELABSTREIFRING (für Kolben mit Schlitz) 403/7 bis Wagen-Nr. 3.305.497)	4	4
<input type="checkbox"/> ○	0637.61	OELABSTREIFRING	4	4
● ⊕	0637.63	OELABSTREIFRING (für Kolben ohne Schlitz) (403/7 bis Wagen-Nr. 3.305.497)	4	4
●	0637.79	OELABSTREIFRING "Perfect Circle" (403/7 ab Wagen-Nr. 3.305.498)	4	4
+	0640.10	Satz KOLBENRINGE bestehend aus : 4 verchromten Kompressions- ringen für Nute 1, 0633.62; 4 Kompressionsringen für Nute 2, 0635.67; 4 Oelabstreifringen 0637.59 (für Kolben mit Schlitz) ..	403/7 bis Wagen-Nr. 3.305.497	1
+	0640.11	Satz KOLBENRINGE bestehend aus : 4 Kompressionsringen für Nute 1, 0633.62; 4 Kompressionsringen für Nute 2, 0635.67; 4 Oelab- streifringen 0637.63 (für Kolben ohne Schlitz)		
<input type="checkbox"/> ○	0640.12	Satz KOLBENRINGE bestehend aus : 4 verchromten Kompressionsringen für Nute 1, 0633.64; 4 Kompressionsringen für Nute 2, 0635.69; 4 Oelabstreifringen 0637.61..	1	1
●	0640.20	Satz KOLBENRINGE bestehend aus : 4 Kompressionsringen 0633.62, 4 Kompressions- ringen 0635.67, 4 Oelabstreifringen 0637.79 (403/7 ab Wagen-Nr. 3.305.498)		1

PLEUELSTANGEN, KOLBEN (FUER DIESELMOTOR), SIEHE SEITE 06 E, 06 F.

0633.62
0633.64

0635.67
0635.69

0637.59
0637.61
0637.63

0630.03

0629.12
0629.13
0629.14
0629.15
0629.16
0629.17

0622.37
0622.38
0622.39
0622.40
0622.43
0622.44
0622.45
0622.46
0622.65
0622.66
0622.67
0622.68

0630.03

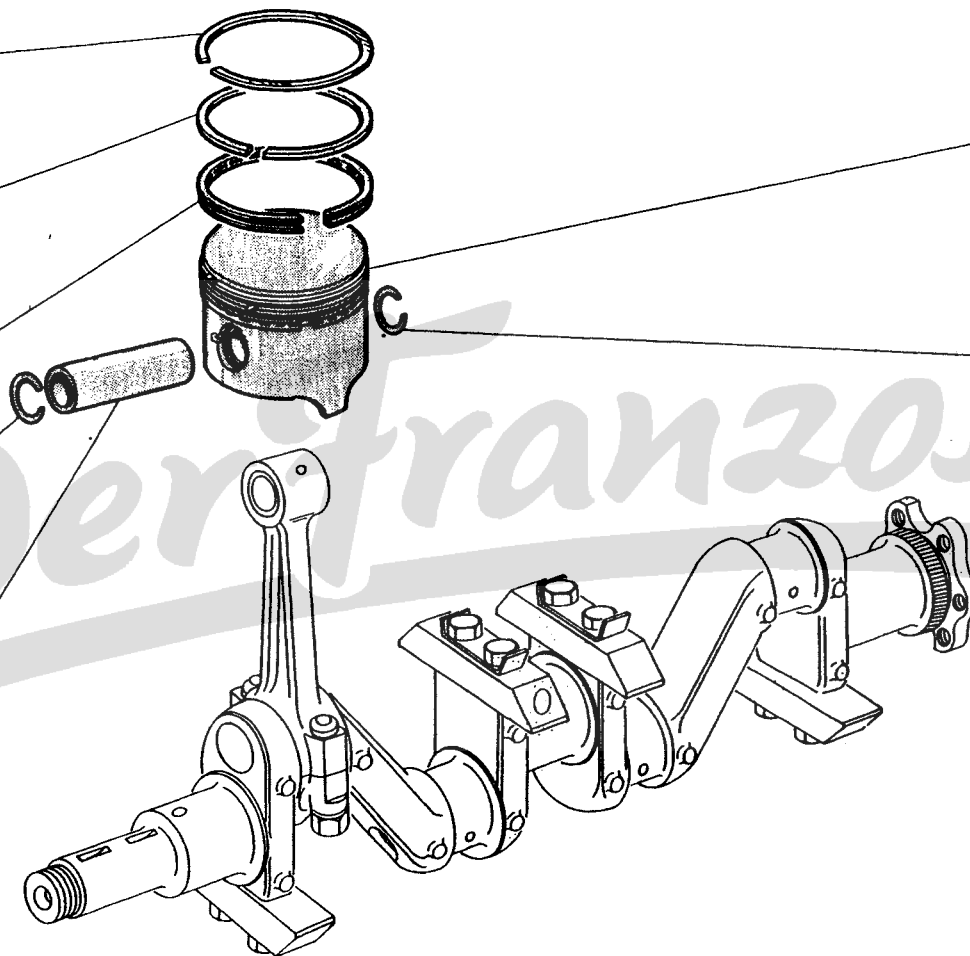

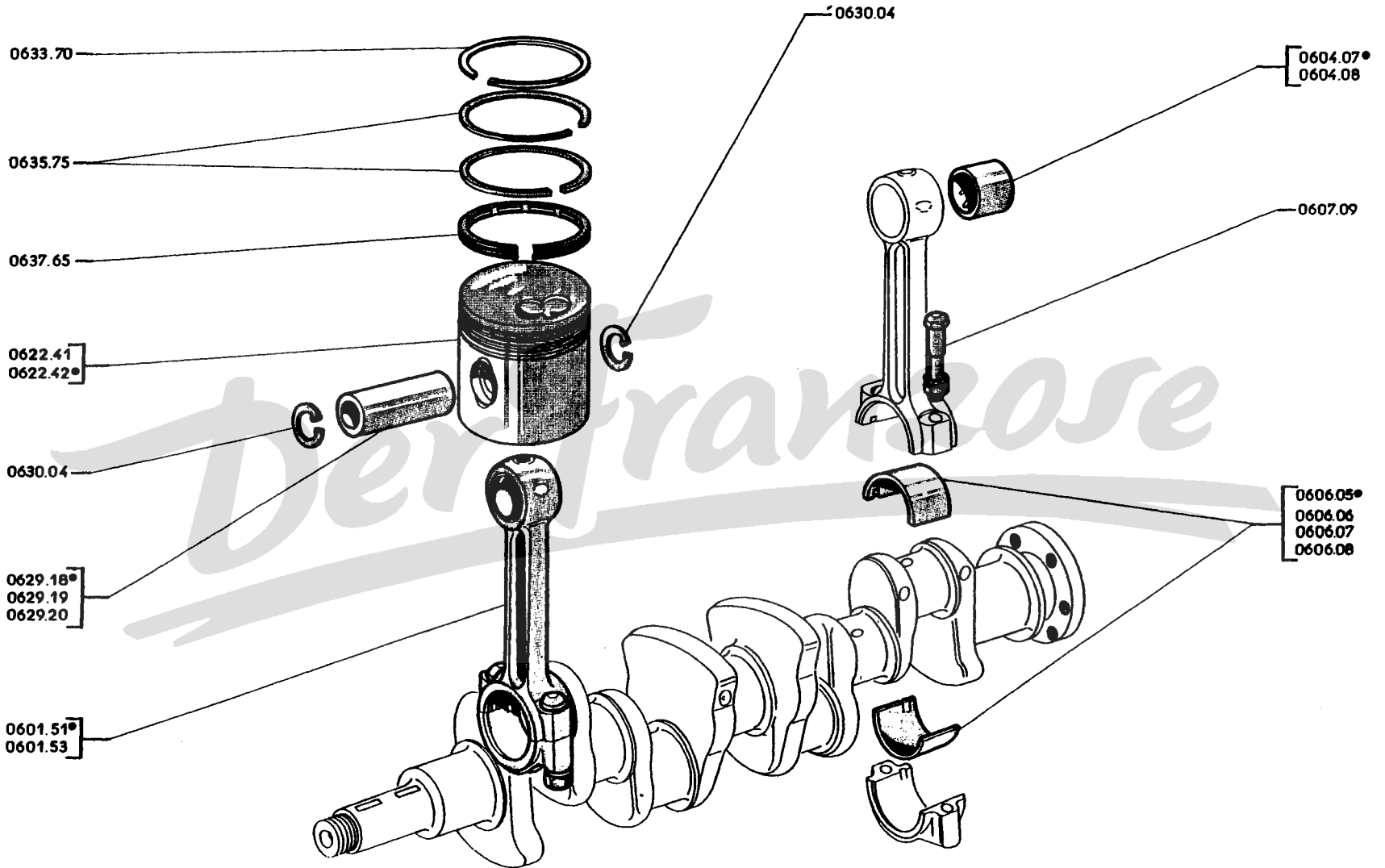

TEILE- NUMMER	BEZEICHNUNG	ANZAHL	
<input type="checkbox"/> 0601.51	PLEUELSTANGE mit Büchse und Pleuellagerdeckel, ohne Lagerschale (Gewichtsgruppe G bis K).....	403 BD bis Wagen-Nr. 3.067.913; 403 B8D bis 3.104.930 und alle 403 BLD, 403 B5D	4
<input type="checkbox"/> 0601.53	PLEUELSTANGE mit Büchse und Pleuellagerdeckel, ohne Lagerschale (Gewichtsgruppe L bis O).....		
<input type="checkbox"/> 0603.02	Satz PLEUELSTANGEN (4 Stück) mit Büchse und Pleuellagerdeckel, ohne Lagerschale (nach Gewicht zusammengestellt)		
<input type="checkbox"/> 0601.72	PLEUELSTANGE mit Büchse und Pleuellagerdeckel, ohne Lagerschale (Gewichtsgruppe 1. 2. A. B. C.).....	403 BD ab Wagen-Nr. 3.067.914; 403 B8D ab 3.104.931	4
<input type="checkbox"/> 6303.00	Satz PLEUELSTANGEN (4 Stück) mit Büchse und Pleuellagerdeckel, ohne Lagerschale (nach Gewicht zusammengestellt)		
<input type="checkbox"/> 0604.07	PLEUELBUCHSE (Normalmass AussenØ-31,00)	4	4
<input type="checkbox"/> 0604.08	PLEUELBUCHSE (Untermass AussenØ-31,30)		
<input type="checkbox"/> 0606.05	PLEUELLAGERSCHALE zweiteilig, obere und untere Hälfte, Normalmass (für Kurbelzapfen Ø 49,984 bis 50,000)		
<input type="checkbox"/> 0606.06	PLEUELLAGERSCHALE zweiteilig, obere und untere Hälfte, Untermass 0,30 (für Kurbelzapfen Ø 49,684 bis 49,700)		
<input type="checkbox"/> 0606.07	PLEUELLAGERSCHALE zweiteilig, obere und untere Hälfte, Untermass 0,50 (für Kurbelzapfen Ø 49,484 bis 49,500)		
<input type="checkbox"/> 0606.08	PLEUELLAGERSCHALE zweiteilig, obere und untere Hälfte, Untermass 0,80 (für Kurbelzapfen Ø 49,184 bis 49,200)		
<input type="checkbox"/> 0607.09	PLEUELSCHRAUBE 10,25×66, mit Mutter und Unterlegscheibe (403 BD bis Wagen-Nr. 3.067.913; 403 B8D) bis 3.104.930 und alle 403 BLD, 403 B5D).....		
<input type="checkbox"/> 0607.13	PLEUELSCHRAUBE 10,25×58, mit Mutter (403 BD ab Wagen-Nr. 3.067.914; 403 B8D) ab 3.104.931)	8	
<input type="checkbox"/> 0622.41	KOLBEN mit Bolzen und Kolbenringen, Bezeichnung B (für Laufbüchse mit 2 Kerben)	4	4
<input type="checkbox"/> 0622.42	KOLBEN mit Bolzen und Kolbenringen, Bezeichnung A (für Laufbüchse mit 1 Kerbe)		
<input type="checkbox"/> 0629.18	KOLBENBOLZEN (Normalmass Ø 28,00) (schwarze oder weisse Markierung)	4	4
<input type="checkbox"/> 0629.19	KOLBENBOLZEN (Untermass Ø 28,05) (rote Markierung)		
<input type="checkbox"/> 0629.20	KOLBENBOLZEN (Untermass Ø 28,10) (grüne Markierung)		
<input type="checkbox"/> 0630.04	DRAHTSPRENGRING für Kolbenbolzen	8	
<input type="checkbox"/> 0633.70	KOMPRESSIONSRING Nute 1 verchromt	4	
<input type="checkbox"/> 0635.75	KOMPRESSIONSRING Nute 2 oder 3	8	
<input type="checkbox"/> 0637.65	OELABSTREIFRING (ersetzt durch 0637.78)	4	
<input type="checkbox"/> 0637.78	OELABSTREIFRING U-Flex	4	
<input type="checkbox"/> 0640.14	Satz KOLBENRINGE bestehend aus : 4 verchromten Kompressionsringen für Nute 1, 8 Kompressionsringen für Nute 2 und 3, 4 Oelabstreifringen (ersetzt durch 0640.19)	1	
<input type="checkbox"/> 0640.19	Satz KOLBENRINGE, bestehend aus : 4 verchromten Kompressionsringen für Nute 1, 8 Kompressionsringen für 2 und 3, 4 Oelabstreifringen	1	

PLEUELSTANGEN, KOLBEN (FUER BENZINMOTOR), SIEHE SEITE 06 A, 06 B, 06 C, 06 D.

08 A - 403

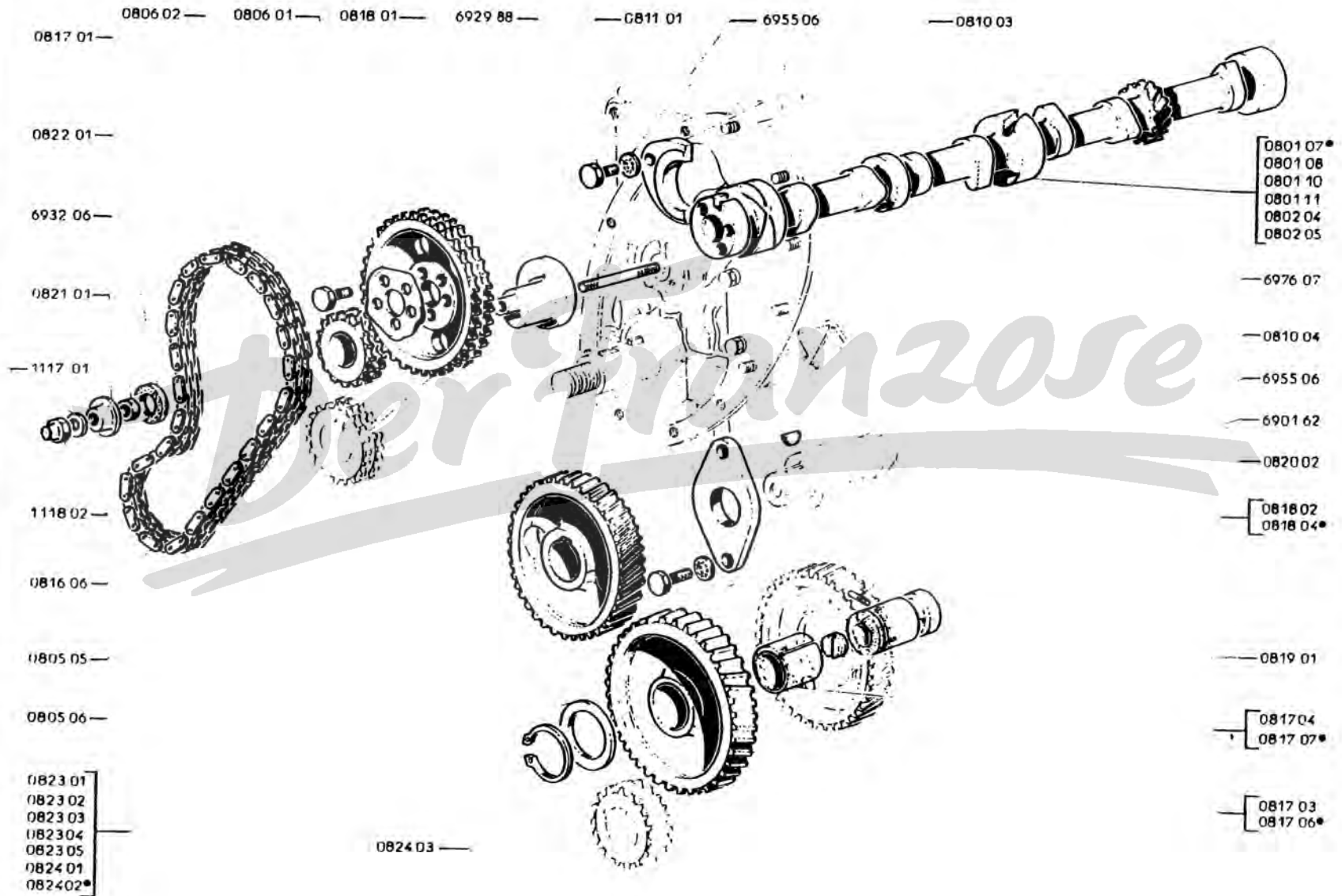

TEILE- NUMMER	BEZEICHNUNG	ANZAHL		
	A - Benzinmotor	A		
	B - Dieselmotor bis Wagen-Nr. 3.042.550, 3.057.176, 3.076.721 und 3.092.637		B	
	C - Dieselmotor ab Wagen-Nr. 3.042.551, 3.057.177, 3.076.722 und 3.092.638			C
+ 0801.07	NOCKENWELLE nackt	1		
0801.08	NOCKENWELLE nackt		1	1
0802.03	NOCKENWELLE mit Anschlag und Nockenwellenrad		1	1
+ 0805.05	NOCKENWELLENRAD mit 38 Zähnen	1		
0805.06	NOCKENWELLENRAD mit 40 Zähnen		1	1
⊕ 0806.01	SICHERUNGSBLECH für Nockenwellenrad an Nockenwelle (per 10 Stck. geliefert)	1		
⊕ 0806.02	SECHSKANTSCHRAUBE 8×12, für Nockenwellenrad an Nockenwelle	3		
⊕ 0810.03	ANSCHLAG vorne, für Nockenwelle	1		
⊕ 0810.04	ANSCHLAG vorne, für Nockenwelle		1	1
⊕ 0811.01	SECHSKANTSCHRAUBE 8×22, zur Befestigung des vorderen Nockenwellen-Anschlages	1		
+ 0816.06	ZWEIFACHROLLENKETTE 64 Glieder	1		
+ 0817.01	KETTENSPIANNRAD 17 Zähne	1		
0817.03	ZWISCHENRAD 44 Zähne, mit Lagerbüchse, für Steuerungsantrieb		1	
0817.04	LAGERBÜCHSE 28×30,9×29,7, für Zwischenrad		1	
0817.06	ZWISCHENRAD 44 Zähne, mit Lagerbüchse, für Steuerungsantrieb			1
0817.07	LAGERBÜCHSE 28×30,9×27,2, für Zwischenrad			1
+ 0818.01	EXZENTER für Kettenspanner	1		
0818.02	ZWISCHENRADWELLE 28×58, mit eingepresstem Verschlussdeckel		1	
□ 0818.04	ZWISCHENRADWELLE 28×61,5, mit eingepresstem Verschlussdeckel			1
0819.01	VERSCHLUSSDECKEL 9 mm, für Zwischenradwelle		1	1
0820.02	KEGELKERBSTIFT 4×12, für Zwischenradwelle		1	1
⊕ 1117.01	FASERDICHTRING 8,5×16,2, für Hutmutter an Kettenspanner (per 100 Stck. geliefert)	1		
⊕ 0821.01	TELLER für Kettenspanner-Dichtung	1		
⊕ 1118.02	HUTMUTTER 8 mm, für Kettenspanner	1		
+ 0822.01	DICHTRING aus Gummi, 18×28×4, zur Abdichtung des Kettenspanners (per 10 Stck. geliefert)	1		
0823.01	AUSGLEICHSCHEIBE 50×0,1, für Zwischenrad		—	
0823.02	AUSGLEICHSCHEIBE 50×0,2, für Zwischenrad		—	
0823.03	AUSGLEICHSCHEIBE 50×0,3, für Zwischenrad		—	
0823.04	AUSGLEICHSCHEIBE 50×0,4, für Zwischenrad		—	
0823.05	AUSGLEICHSCHEIBE 50×0,5, für Zwischenrad		—	
0824.01	ANLAUFSCHLEIBE 50×1, für Zwischenrad		1	
□ 0824.02	DISTANZSCHEIBE 28,2×40×1,8, für Zwischenrad			1
□ 0824.03	SICHERUNGSRING äusserer Ø 28 mm, für Zwischenrad			1

TEILE- NUMMER	BEZEICHNUNG	ANZAHL		
	A - Fahrzeuge bis Wagen-Nr. 2.001.190	A		
	B - Fahrzeuge ab Wagen-Nr. 2.001.191 bis Wagen-Nr. 2.125.416, 2.752.559, 2.806.424 und 2.903.708		B	
	C - Fahrzeuge ab Wagen-Nr. 2.125.417, 2.752.560, 2.806.425 und 2.903.709			C
	0901.05 KIPPEBELWELLE kpl., mit Kipphebeln und Kipphebelböcken		1	
+	0901.06 KIPPEBELWELLE kpl., mit Kipphebeln und Kipphebelböcken (bei Fahrzeugen der Spalte A sind die eingebauten Teile gegen 4 Einlass-Stößelstangen 0910.06, 4 Auslass- Stößelstangen 0940.07, 4 Stehbolzen 0250.06, 1 Stehbolzen 0250.07, 5 Sechskant- muttern 3431.01 und 5 Unterlegscheiben 0934.02 auszutauschen)	1		1
+	0903.02 KIPPEBEL für 1. bzw. 2. Einlassventil, mit Lagerbüchse, Nachstellschraube u. Mutter	2		
+	0903.03 KIPPEBEL für 3. bzw. 4. Einlassventil, mit Lagerbüchse, Nachstellschraube u. Mutter	2		
+	0903.06 KIPPEBEL für 1. bzw. 2. Einlassventil, mit Lagerbüchse, Nachstellschraube u. Mutter		2	2
+	0903.07 KIPPEBEL für 3. bzw. 4. Einlassventil, mit Lagerbüchse, Nachstellschraube u. Mutter		2	2
+	0904.03 KIPPEBEL für 1. bzw. 2. Auslassventil, mit Lagerbüchse, Nachstellschraube u. Mutter	2		
+	0904.05 KIPPEBEL für 3. bzw. 4. Auslassventil, mit Lagerbüchse, Nachstellschraube u. Mutter	2		
+	0904.08 KIPPEBEL für 1. bzw. 2. Auslassventil, mit Lagerbüchse, Nachstellschraube u. Mutter		2	2
+	0904.09 KIPPEBEL für 3. bzw. 4. Auslassventil, mit Lagerbüchse, Nachstellschraube u. Mutter		2	2
+	0905.04 LAGERBUECHSE aus Bronze, 13,8 × 16,2 × 26, für Kipphebel (per 8 Stck. geliefert)	8		
+	0905.07 LAGERBUECHSE 15,6 × 18 × 43, für Einlasskipphebel		4	4
+	0905.08 LAGERBUECHSE 15,6 × 18 × 36, für Auslasskipphebel		4	4
09 E F	⊕ 0906.05 NACHSTELLSCHRAUBE 7 × 27,5, für Kipphebel (per 20 Stck. geliefert)	8	8	8
+	0910.09 DISTANZBUECHSE 14 × 20 × 16, für Einlasskipphebel	2		
+	0910.10 DISTANZBUECHSE 14 × 20 × 19, für Einlasskipphebel	2		
+	0910.11 DISTANZBUECHSE 14 × 20 × 5, für Auslasskipphebel	4		
+	0910.12 DISTANZBUECHSE 16 × 22 × 9, für Einlasskipphebel			2
+	0910.13 DISTANZBUECHSE 16 × 22 × 6, für Einlasskipphebel			2
10 A B	⊕ 0911.05 DRUCKFEDER für Einlasskipphebel	4		
+	0911.07 DRUCKFEDER für Auslasskipphebel	4		
	0911.08 DRUCKFEDER für Einlasskipphebel		4	
09 E F	+	0911.09 DRUCKFEDER für Kipphebel ^A Auslass- _B Einlass-		4
09 E F	+	0911.10 DRUCKFEDER für Auslasskipphebel		4
+	0914.05 EINLASSKIPPEBELACHSE 14 × 402, mit Verschlussdeckeln	1		
+	0914.06 AUSLASSKIPPEBELACHSE 14 × 402, mit Verschlussdeckeln	1		
+	0914.07 EINLASSKIPPEBELACHSE 16 × 188		2	
+	0914.08 AUSLASSKIPPEBELACHSE 16 × 204		2	
+	0914.09 EINLASSKIPPEBELACHSE 16 × 404, mit Verschlussdeckeln			1
+	0914.10 AUSLASSKIPPEBELACHSE 16 × 404, mit Verschlussdeckeln			1
+	0916.02 SECHSKANTSCHRAUBE 5 × 8, zum Orientieren der Kipphebelachse	3		
	0916.03 ZYLINDERSTIFT 4 × 21, zum Orientieren der Auslasskipphebelachse		2	
	0916.04 SPANNSCHRAUBE 7 × 30, für Einlasskipphebelachse		5	
09 E F	⊕ 0916.05 SECHSKANTSCHRAUBE 6 × 10, zum Orientieren der Kipphebelachse			3

Für Dieselmotor, siehe Seite 09 E und 09 F.

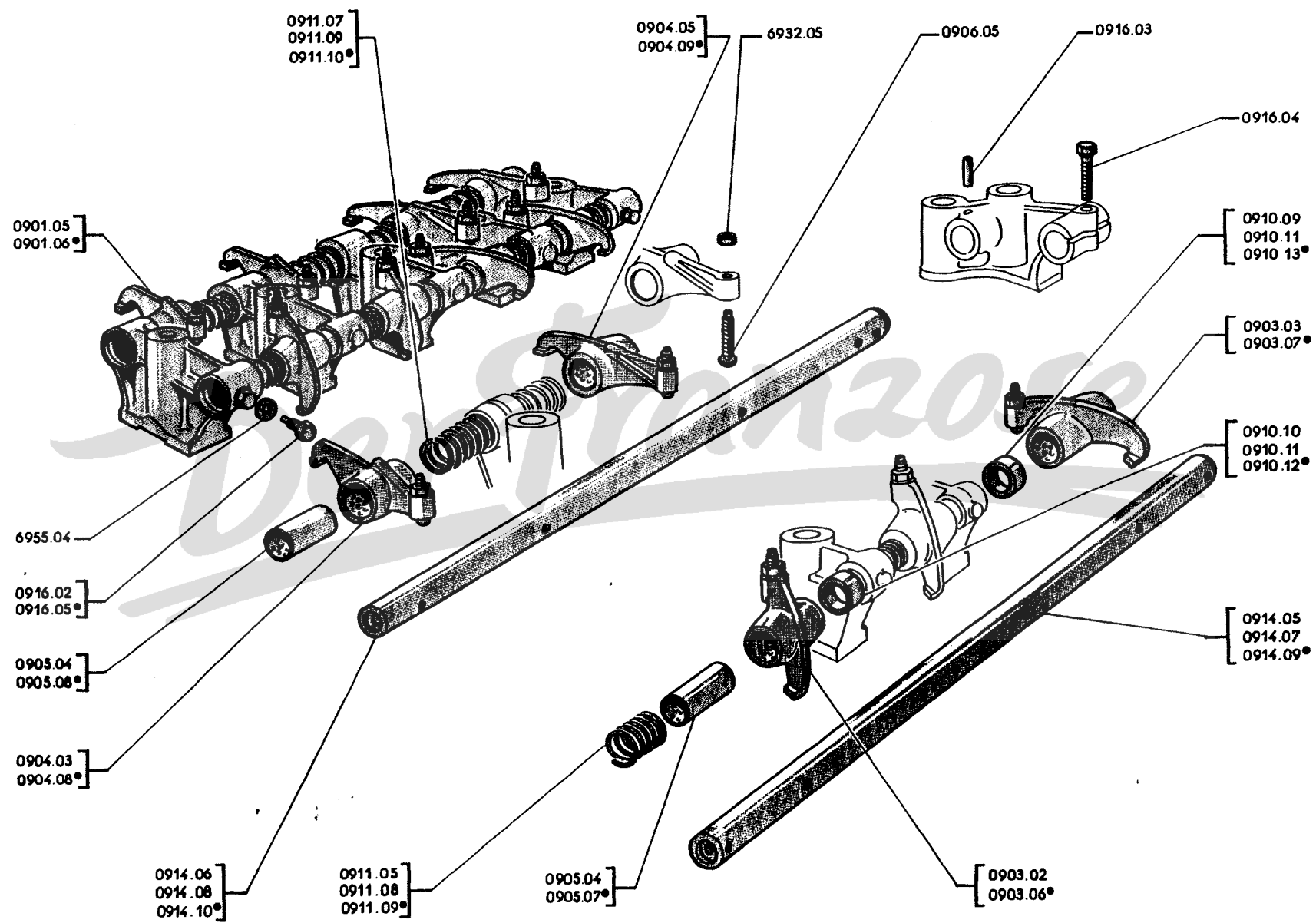

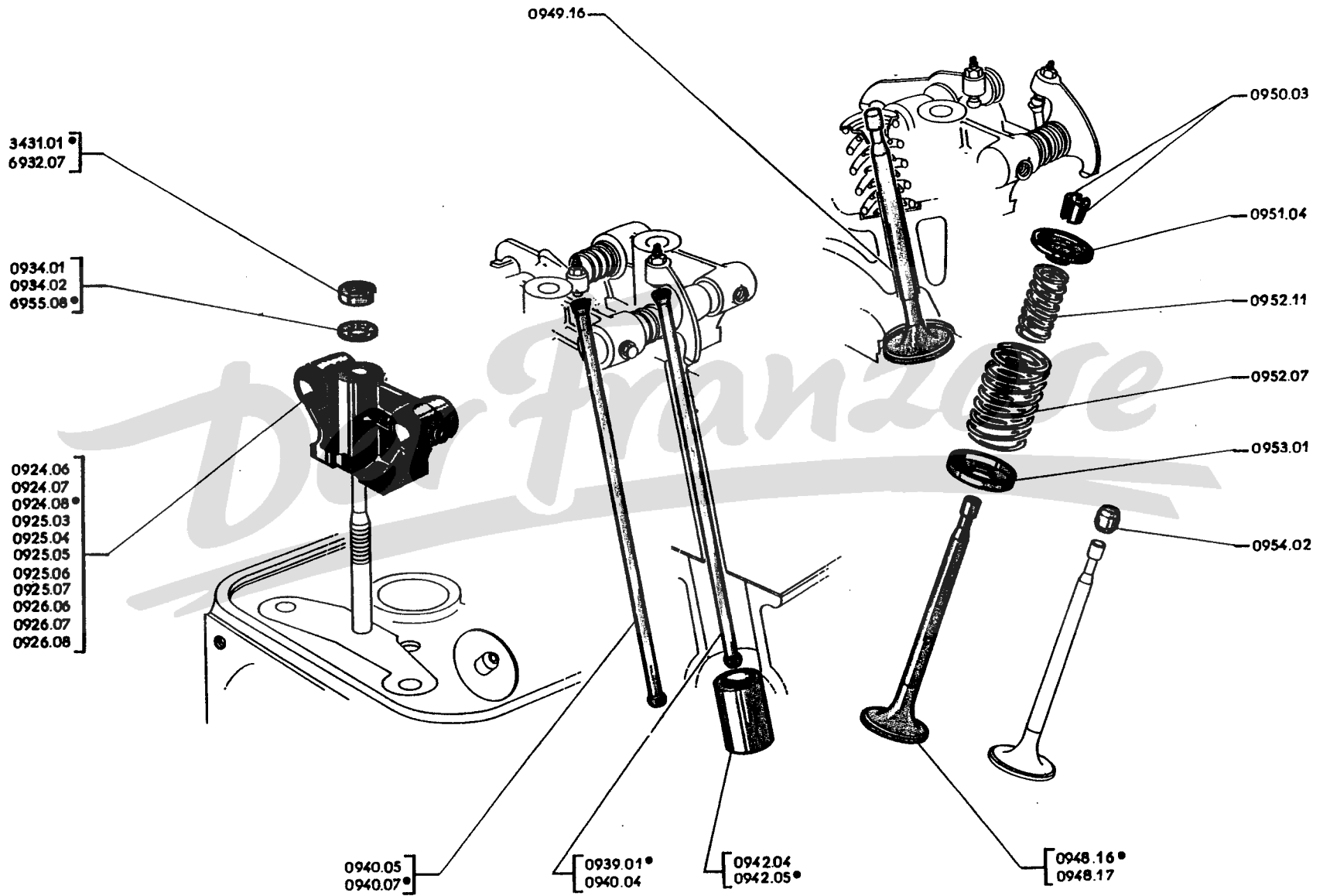

A	→	403	:	2.001.190	A
B	→	403	:	2.001.191; L	:	2.750.001; U5	:	2.800.001; U8	:	2.900.001	→	2.125.416, 2.752.559,								
				2.806.424, 2.903.708																B
C	→	403	:	2.125.417; L	:	2.752.560; U5	:	2.806.425; U8	:	2.903.709	und alle 403/7	C

		KIPPHEBELBOCK :							
+	0924.06		für vorderes Lager					1	
	0924.07		für vorderes Lager						1
+	0924.08		für vorderes Lager						1
+	0925.03		für Zwischenlager					3	
	0925.04		für vorderes Zwischenlager						1
	0925.05		für Mittellager						1
	0925.06		für hinteres Zwischenlager						1
+	0925.07		für Zwischenlager						3
+	0926.06		für hinteres Lager					1	
	0926.07		für hinteres Lager						1
+	0926.08		für hinteres Lager						1
+	0934.01		FACHERSCHEIBE für hinteres Lager					1	
◇ ○	0205.07		UNTERLEGSCHIBE 12,5×22×2,5	für Kipphebelbock				5	5
◇ ● □ ⊕	3431.01		SECHSKANTMUTTER 12 mm, zur Befestigung des Kipphebelbockes	für Zylinderkopf und Kipphebelbock				5	5
STOSSELSTANGE :									
◇ □ ○	0939.02		6,5×181,1, für Einlassventil						4
+	0940.04		6×190, für Einlassventil					4	4
+	0940.05		6×214, für Auslassventil					4	4
⊞	0940.07		6,5×209, für Auslassventil						4
◇ □ ⊕	0942.04		STOSSELKAPPE (Untermass Ø 24.20)					—	—
◇ □ ⊕	0942.05		STOSSELKAPPE (Normalmass Ø 24.00)					8	8
	0948.16		EINLASSVENTIL (403)					4	4
+	0948.17		EINLASSVENTIL (403/7)					4	4
⊞	0949.16		AUSLASSVENTIL					4	4
□ ⊕	0950.06		VENTILKEGELHALFTE					16	16
□ ⊕	0951.04		VENTILFEDERTELLER					8	8
◇ ● □ ⊕	0952.07		VENTILFEDER aussen					8	8
◇ ● ○	0952.11		VENTILFEDER innen					8	8
◇ ● □ ⊕	0953.01		VENTILFEDERTELLER					8	8
	0954.02		MANSCHETTE für Ventilschaft					8	8

	◇	0901.07	KIPPHEBELWELLE vollständig	1
	◇	0903.10	KIPPHEBEL mit Lagerbüchse, Nachstellschraube und Mutter	8
	◇ □ ○	0905.11	LAGERBÜCHSE "clévite", 15,6×18×21,4	8
	◇ □ ⊕	0906.05	NACHSTELLSCHRAUBE 7×27,5.	8
	◇ □ ○	0910.14	SPANNSCHEIBE 16,25×25×1,6 } zum mittleren Kipphebelbock zur Nachstellschraube	2
	◇ □ ○	0910.15	SPANNSCHEIBE 16,25×25×1,2, für Kipphebelachse } }	2
	◇ □ ○	0910.16	SPANNSCHEIBE 16,25×25×2, für Kipphebelachse }	2
10 AB	◇	0911.05		
	◇ □ ⊕	0911.09	DRUCKFEDER für Einlasskipphebel	2
	◇ □ ⊕	0911.10	DRUCKFEDER für Auslassventil.	2
	◇ □ ○	0914.11	KIPPHEBELACHSE 16×409,5, mit Verschlussdeckeln	1
	◇ □ ○	2119.03	SICHERUNGSRING	2
	◇ □ ⊕	0916.05	SECHSKANTSCHRAUBE 6×10, zum Feststellen der Kipphebelachse	1
	◇ □ ○	0917.01	DICHTRING aus Kupfer, 6,2×10×1, zur Feststellschraube	1
	◇ □ ○	0924.09	KIPPHEBELBOCK	4
	◇ □ ○	0932.06	SECHSKANTMUTTER 10 mm, zur Bef. des Kipphebelbockes	4
	◇ □ ○	0940.08	STÜSSELSTANGE 6,5×242,5	8
	◇ □ ⊕	0942.05	STÜSSELKAPPE (Normalmass Ø 24,00)	8
	◇ □ ⊕	0942.04	STÜSSELKAPPE (Untermass Ø 24,20)	—
	◇ □ ○	0948.18	EINLASSVENTIL	4
	◇ □ ○	0949.20	AUSLASSVENTIL	4
	◇ □ ⊕	0950.06	VENTILKEGELHÄLFTE	16
	◇ □ ○	0951.05	VENTILFEDERTELLER	8
	◇ □ ○	0952.09	DRUCKFEDER aussen	8
	◇ □ ○	0952.10	DRUCKFEDER innen	8
	◇ □ ○	0953.02	VENTILFEDERTELLER	8
	◇ □ ○	0956.01	MANSCHETTE aus Gummi, 7,5×14×3, für Ventilschaft	8

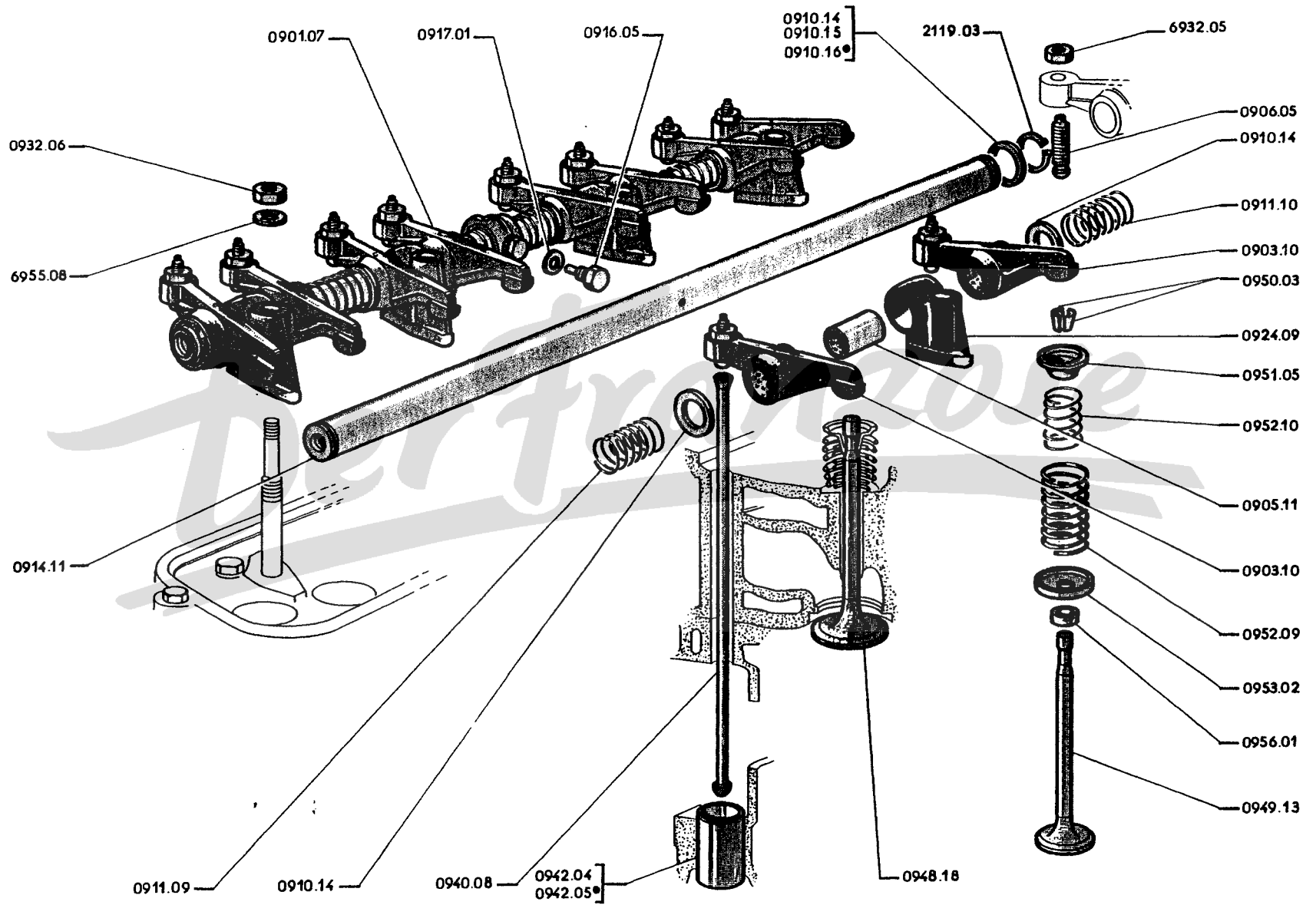

1 - MOTORAUSRÜSTUNG

Ölirkulation, Motorkühlung, Kraftstoffzufuhr, Auspuffanlage, Motoraufhängung



6/66	10.A	} Öl-pumpe (für Benzinmotor).	6/66	15.A	} Kraftstoffbehälter.
4/66	10.B		12/64	15.B	
4/66	10.C	} Öl-pumpe (für Dieselmotor).	6/66	15.C	} Kraftstoffanzeigergerät.
4/66	10.D		6/66	15.D	
4/66	11.A	} Ölfilter, Öl-druckschalter, Ölleitung, Ölmesstab (für Benzinmotor).	6/66	15.E	} Benzinleitungen.
4/66	11.A1		5/65	15.F	
4/66	11.B	} Öldunstentlüftung und Öldunstaugleitung (für Benzinmotor).	5/65	15.G	} Diesel-Kraftstoffleitungen (für Einspritzpumpe CAC4)
4/66	11.B1		6/66	15.H	
4/66	11.C	} Ölfilter (für Dieselmotor).	6/66	15.I	} Diesel-Kraftstoffleitungen für Einspritzpumpe SILTO).
4/66	11.D		4/66	15.J	
3/66	11.E	} Öl-druckschalter, Ölleitung, Ölmesstab (für Dieselmotor).	6/66	15.K	} Diesel-Kraftstoffleitungen (für Einspritzpumpe "BOSCH").
1/64	11.F		6/66	15.L	
1/64	11.G	} Ölmesstab, Öldunstentlüftungsrohr (für Dieselmotor).	6/66	16.A	} Gaspedal und Regulierung (Fahrz. mit Benzinmotor und mecha- Kupplung).
5/66	11.H		6/66	16.B	
5/66	12.A	} Wasserpumpe, Ventilator nicht auskuppelbar (für Benzinmotor).	6/66	16.B1	} Gaspedal und Regulierung (Fahrz. mit Benzinmotor und automat. Kupplung).
5/66	12.B		6/66	16.B2	
5/66	12.C	} Wasserpumpe, Ventilator nicht auskuppelbar (Fortsetzung) (für Benzinmotor).	6/66	16.C	} Regulierung am Vergaser: Betätigungssegment, Drosselklappe, Drosselklappenwelle (für Benzinmotor).
5/66	12.D		7/65	16.D	
5/66	12.E	} Wasserpumpe für auskuppelbaren Ventilator (für Benzinmotor).	7/65	16.E	} Gaspedal und Regulierung (für Dieselmotor).
5/66	12.F		6/66	16.F	
5/66	12.G	} Ventilator auskuppelbar (für Benzinmotor).	6/66	16.G	} Starterzug.
5/66	12.H		6/66	16.H	
5/66	12.I	} Wasserpumpe, Ventilator nicht auskuppelbar (für Dieselmotor).	6/66	16.I	} Drahtzug für Leerlaufverstellung, Ueberlastungs- und Stoppzug (1. Ausführung).
5/66	12.J		6/66	16.J	
5/66	13.A	} Kühler, Schläuche, Thermostat.	6/66	16.K	} Drahtzug für Leerlaufverstellung, Ueberlastungs- und Stoppzug (2. Ausführung) (Einspritzpumpe "SILTO").
6/66	13.B		5/66	16.L	
6/66	14.A	} Vergaser vollständig.	5/66	16.M	} Drahtzug für Leerlaufverstellung und Stoppzug (2. Ausführung) (für Einspritzpumpe "BOSCH").
2/64	14.B		5/66	16.N	
2/64	14.C	} SOLEX-VERGASER : Gehäuse, Sieb, Schwimmer, Düsen, Starterkörper.	5/66	17.A	} Auspuffanlage.
2/64	14.D		3/63	17.B	
2/64	14.E	} SOLEX-VERGASER : Dichtungen, Membranpumpe, Satz Reparaturteile.	3/63	17.C	} Auspuffanlage : Einzelteile der vorderen Aufhängung der hinteren Auspuffleitung.
2/64	14.F		10/59	17.D	
2/64	14.G	} ZENITH-VERGASER : Gehäuse, Sieb, Schwimmer, Düsen, Starter.	10/59	17.E	} Auspuffanlage : Auspuffendstück, hintere Aufhängung der hinteren Auspuffleitung.
2/64	14.H		5/66	17.F	
2/64	14.I	} ZENITH-VERGASER : Dichtungen, Beschleunigungspumpe, Satz Reparaturteile.	5/66	18.A	} Vordere und hintere Motoraufhängung.
3/66	14.J		5/66	18.B	
3/66	14.K	} Luftfilter, Ansauggeräuschkämpfer (für Benzinmotor).	9/65	19.A	} Kraftstoff-Filter (für Einspritzpumpe "CAC4" und "SILTO").
2/64	14.L		4/66	19.B	
2/64	14.M	} Luftfilter Ansauggeräuschkämpfer (für Dieselmotor).	4/66	19.C	} Kraftstoff-Filter (für Einspritzpumpe "BOSCH").
2/64	14.N		4/66	19.D	
2/64	14.O	} Kraftstoffpumpe.	4/66	19.E	} Einspritzpumpe CAC4, Einspritzdüsen.
2/64	14.P		9/65	19.F	
2/64	14.Q	} Einzelteile für Kraftstoffpumpe (für Benzinmotor).	9/65	19.G	} Einspritzpumpe SILTO, Einspritzdüsen.
3/65	14.R		9/65	19.H	
3/65	14.S	} Einzelteile für Kraftstoffpumpe und Handpumpe (für Dieselmotor).	9/65	19.I	} Einspritzpumpe BOSCH, Einspritzdüsen.
6/66	14.T		9/65	19.J	



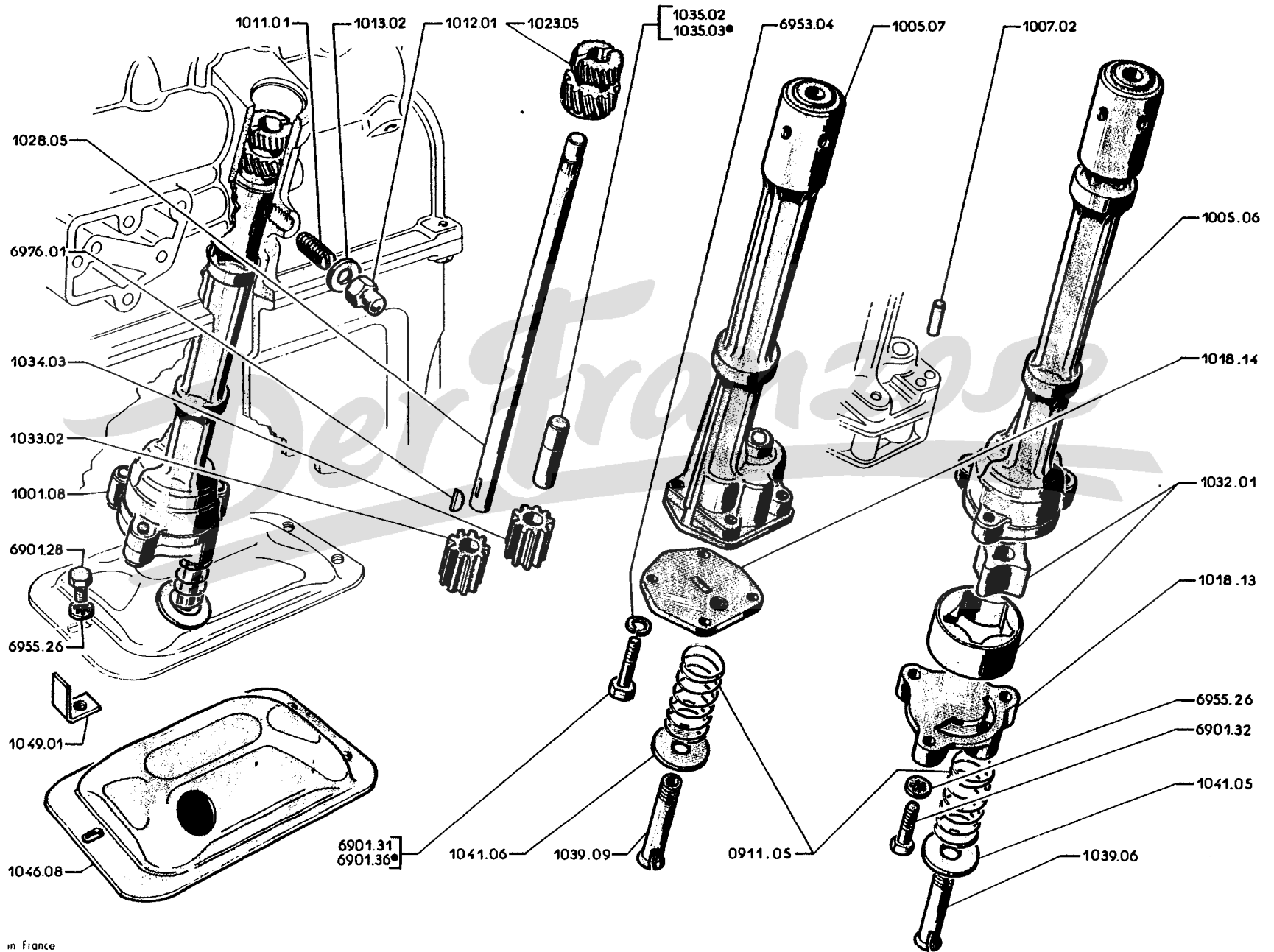

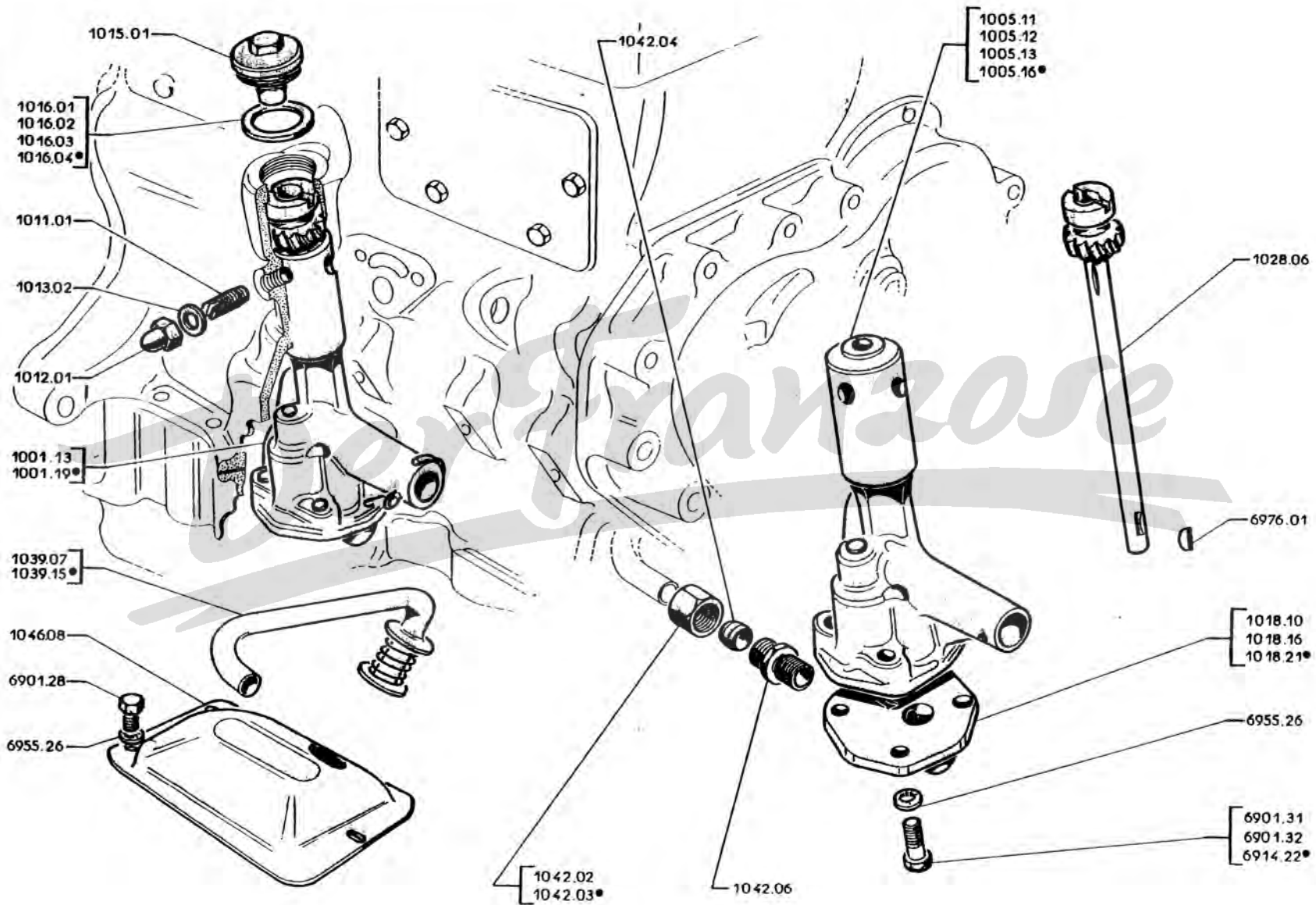



	A — Ölpumpe « Peugeot »	A	
	B — Ölpumpe « Eaton » teilweise eingebaut bei 403 → 2.137.249; L : 2.753.181; U5 : 2.808.533; U8 : 2.905.544		B
☐	1001.08 ÖLPUMPE komplett, ohne Sieb	1	1
☐	1005.06 ÖLPUMPENGEHÄUSE mit Lagerbüchse		1
☐	1005.07 ÖLPUMPENGEHÄUSE mit Lagerbüchse (bei 403 → 2.188.427; L : 2.757.216; U5 : 2.818.419; U8 : 2.913.496 sind 4 Sechskantschrauben 6901.31 einzubauen)	1	
☐	1007.02 ZYLINDERSTIFT 5×20, für Ölpumpengehäuse (403 → 2.188.426; L : 2.757.215; U5 : 2.818.418; U8 : 2.913.495)	2	
☐ ⊕	1011.01 MADENSCHRAUBE 10×32,5, für Ölpumpe	1	1
☐ ⊕	1012.01 HUTMUTTER 10 mm, für Madenschraube	1	1
☐ ⊕	1013.02 KUPFERDICHRING 10,2×15×1,5, für Madenschraube	1	1
☐	1018.13 ÖLPUMPENDECKEL nackt		1
☐	1018.14 ÖLPUMPENDECKEL aus « Alpax »	1	
☐	1023.05 ANTRIEBSRAD 13 Zähne, für Ölpumpen- und Verteilerantrieb	1	1
☐	1028.05 ÖLPUMPENWELLE 10×264	1	1
☐	1032.01 Satz ROTOREN Innen- und Aussenteil, für Ölpumpe	1	1
☐ ⊕	1033.02 ÖLPUMPENZAHNRAD 11 Zähne, für Welle	1	
☐ ⊕	1034.03 ÖLPUMPENZAHNRAD 11 Zähne, für Lagerbolzen	1	
☐	1035.02 LAGERBOLZEN 10×44, für Ölpumpenzahnrad (403 → 2.191.630; L : 2.757.525; U5 : 2.819.203; U8 : 2.914.580)	1	
☐ ⊕	1035.03 LAGERBOLZEN abgesetzt, für Ölpumpenzahnrad (403 → 2.191.631; L : 2.757.526; U5 : 2.819.204; U8 : 2.914.581)	1	
☐	1039.06 ÖLANSAUGROHR 12×42		1
☐	1039.09 ÖLANSAUGROHR 10×45	1	
◇ ☐ ⊕	0911.05 DRUCKFEDER für Abdichtscheibe an Ölansaugrohr	1	1
☐ ⊕	1041.05 ABDICHTSCHEIBE 12,2×34×1,5, für Ölansaugrohr		1
☐ ⊕	1041.06 ABDICHTSCHEIBE 10,2×34×1,5, für Ölansaugrohr	1	
◇ ☐	1046.08 ÖLPUMPENSIEB für Ölwanne	1	1
☐	1049.01 BEFESTIGUNGSWINKEL für Ölpumpensieb an Ölwanne	3	3

ÖLPUMPE (FÜR DIESELMOTOR), SIEHE SEITE 10 C, 10 D.



































A —  → 403 BD : 3.081.789; BLD : 3.058.003; B5D : 3.080.498; B8D : 3.113.412 und alle  A
 B —  → 403 BD : 3.081.790; B8D : 3.113.413 B

		ÖLPUMPE kpl., ohne Sieb und ohne Ansaugrohr :		1	
◇ □	1001.13				
◇ □	1001.19	 , bei Fahrz. der Spalte "A" sind 1 Schraubstutzen 1042.06, 1 Dichtring 1042.04, 1 Sechskantmutter 1042.03, 1 Ansaugrohr 1039.15 einzubauen		1	1
		ÖLPUMPENGEHÄUSE mit Lagerbüchse und Antriebswelle :			
□ ○	1005.11	 → 403 D : 3.041.668; LD : 3.057.067; U5D : 3.078.253; U8D : 3.092.205		1	
□ ○	1005.12	 , jedoch vollständige Ölpumpe 1001.19 einbauen : → 403 D : 3.042.551; LD : 3.057.177; U5D : 3.078.722; U8D : 3.092.638		1	
◇ □ ○	1005.13	 → 403 D : 3.041.669; LD : 3.057.068; U5D : 3.078.254; U8D : 3.092.206		1	
◇ □ ○	1005.16				1
◇ □ ⊕	1011.01	MADENSCHRAUBE 10×32,5, zum Feststellen der Ölpumpe		1	1
◇ □ ⊕	1012.01	HUTMUTTER 10 mm, für Madenschraube		1	1
◇ □ ⊕	1013.02	DICHTSCHEIBE aus Kupfer, 10,2×15×1,5, für Madenschraube		1	1
◇ □ ○	1015.01	DRUCKSTOPFEN für Ölpumpe		1	1
		AUSGLEICHSCHEIBE für Druckstopfen :			
◇ □ ○	1016.01	37×44×0,1		—	—
◇ □ ○	1016.02	37×44×0,2		—	—
◇ □ ○	1016.03	37×44×0,5		—	—
◇ □ ○	1016.04	37×44×1		—	—
□	1018.10	ÖLPUMPENDECKEL 		1	
□	1018.16	ÖLPUMPENDECKEL 		1	
◇ □	1018.21	ÖLPUMPENDECKEL 			1
◇ □ ○	1028.08	ANTRIEBSWELLE mit Zahnrad		1	
□	1039.07	ÖLANSAUGROHR mit Scheiben und Druckfeder		1	
◇	1039.15	ÖLANSAUGROHR			1
□	1042.02	SECHSKANTMUTTER 14 mm, zur Befestigung des Ölansaugrohres		1	
◇ □ ○	1042.03	SECHSKANTMUTTER aus Stahl, 20 mm, für Ölansaugrohr			1
◇ □ ○	1042.04	DICHTRING aus Messing, Ø 14, für Ölansaugrohr			1
◇ □ ○	1042.06	SCHRAUBSTUTZEN			1
◇ □	1046.08	ÖLSIEB		1	1

FÜR BENZINMOTOR : 10 A, 10 B.

		1101.10	ÖLFILTER kpl., mit Öldruckschalter	1
		1103.07	ÖLFILTERGEHÄUSE	1
		1104.01	DICHTBEILAGE für Ölfilter an Zylinderblock	1
		1107.05	SCHRAUBE 8x204, zum Zusammenbau des Ölfilters	1
		1108.02	DICHTRING aus Gummi, 25,5x36x4, unten	1
		1109.06	FILTEREINSATZ mit Dichtringen	1
		1111.04	DRUCKFEDER für Filtereinsatz	1
		0249.05	DICHTRING aus Gummi, 7x16x5, oben	1
		0115.02	DICHTRING aus Papier, 69x62x0,8, für Ölfilterglocke	1
		1116.03	ÖLFILTERGLOCKE	1
08 AB		1117.01	DICHTRING aus Faser, 8,5x16x2, für Hutmutter	1
02 EF		1117.03		
08 AB		1118.02	HUTMUTTER 8 mm	1
		1120.01	Satz DICHTUNGEN	1
		1131.04	ÖLDRUCKSCHALTER kpl., mit Kolben	1
		1133.03	KOLBEN für Öldruckschalter bzw. Ölüberströmventil	2
		1134.01	KOLBENSTANGE für Öldruckschalter	} → ca. : 403 B : 2.651.920; 403/7 : 3.339.250; B8 : 2.675.360 und alle 403 L) } → ca. : 403 B : 2.651.920; 403/7 : 3.339.250; B : 2.675.360)
		1134.02	KOLBENSTANGE für Öldruckschalter	
		1135.01	FEDERTELLER	1
		1136.01	DRUCKFEDER zum Kolben im Öldruckschalter	1
		1137.01	ISOLIERSCHEIBE	2
		1138.02	VERSCHLUSSSCHRAUBE für Öldruckschalter	1
		0313.02	DICHTRING aus Metallasbest, 18x24x2, zur Verschlusschraube für Öldruckschalter bzw. Ölüberströmventil	2
		1157.02	DRUCKFEDER zum Kolben im Ölüberströmventil	1
		1158.03	VERSCHLUSSSCHRAUBE für Ölüberströmventil	1
		1163.06	SCHMIERLEITUNG mit Anschlüssen, zu den Kipphebeln	1
		1165.02	HOHLSCHRAUBE 8x25, zur Schmierleitung	2
		1166.02	DICHTRING aus Kupfer, 8,2x14x1, zur Hohlschraube	4
		1171.01	FÜHRUNGSRÖHR mit Halteschraube	1
		1172.10	ÖLMESSTAB (gelbe Markierung)	1

FÜR BENZINMOTOR (ÖLDUNSTENTLÜFTUNG UND ÖLDUNSTANSAUG) 11 B, 11 B1.
 FÜR DIESELMOTOR : 11 C, 11 D, 11 E, 11 F, 11 G, 11 H.

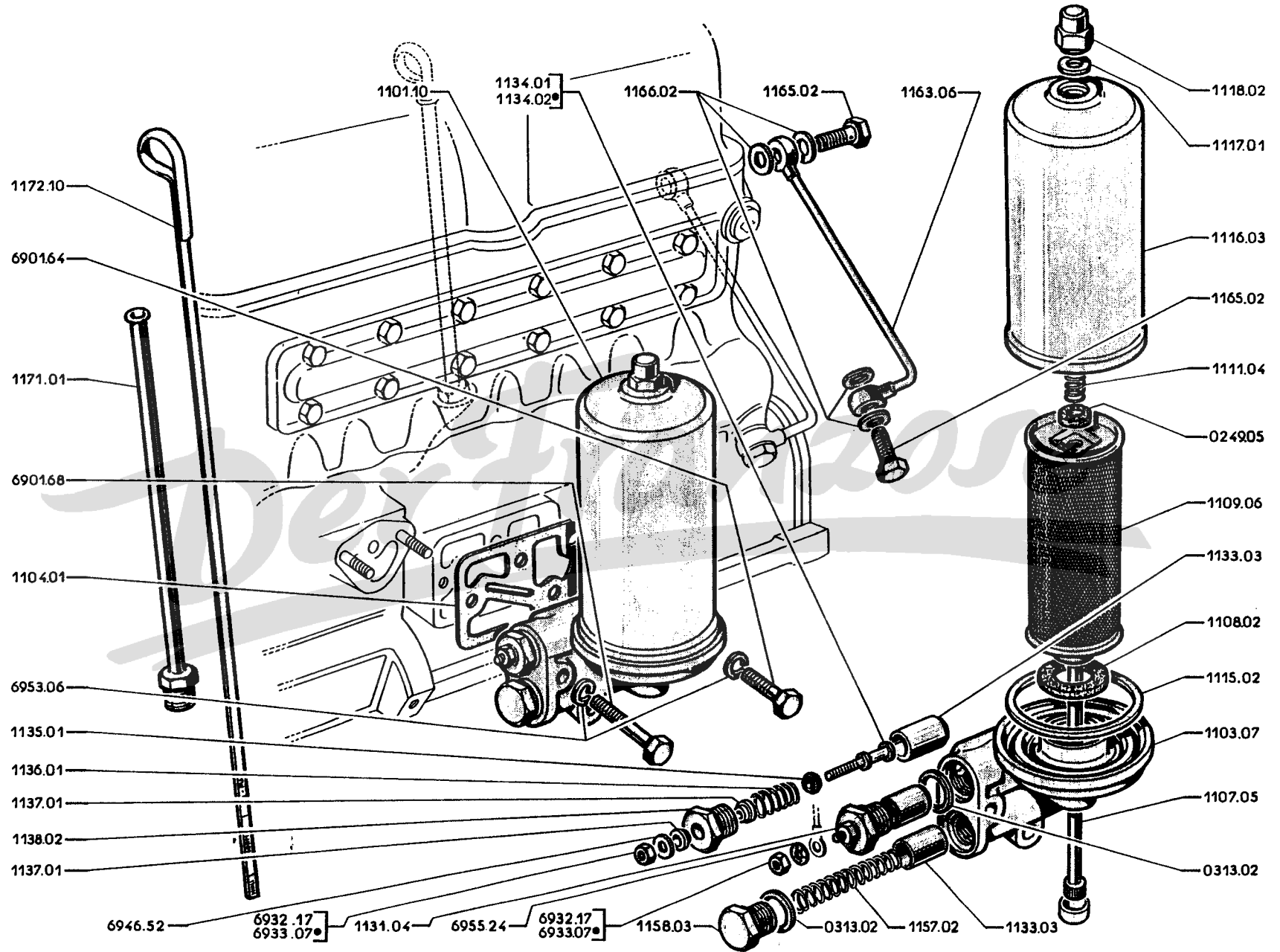

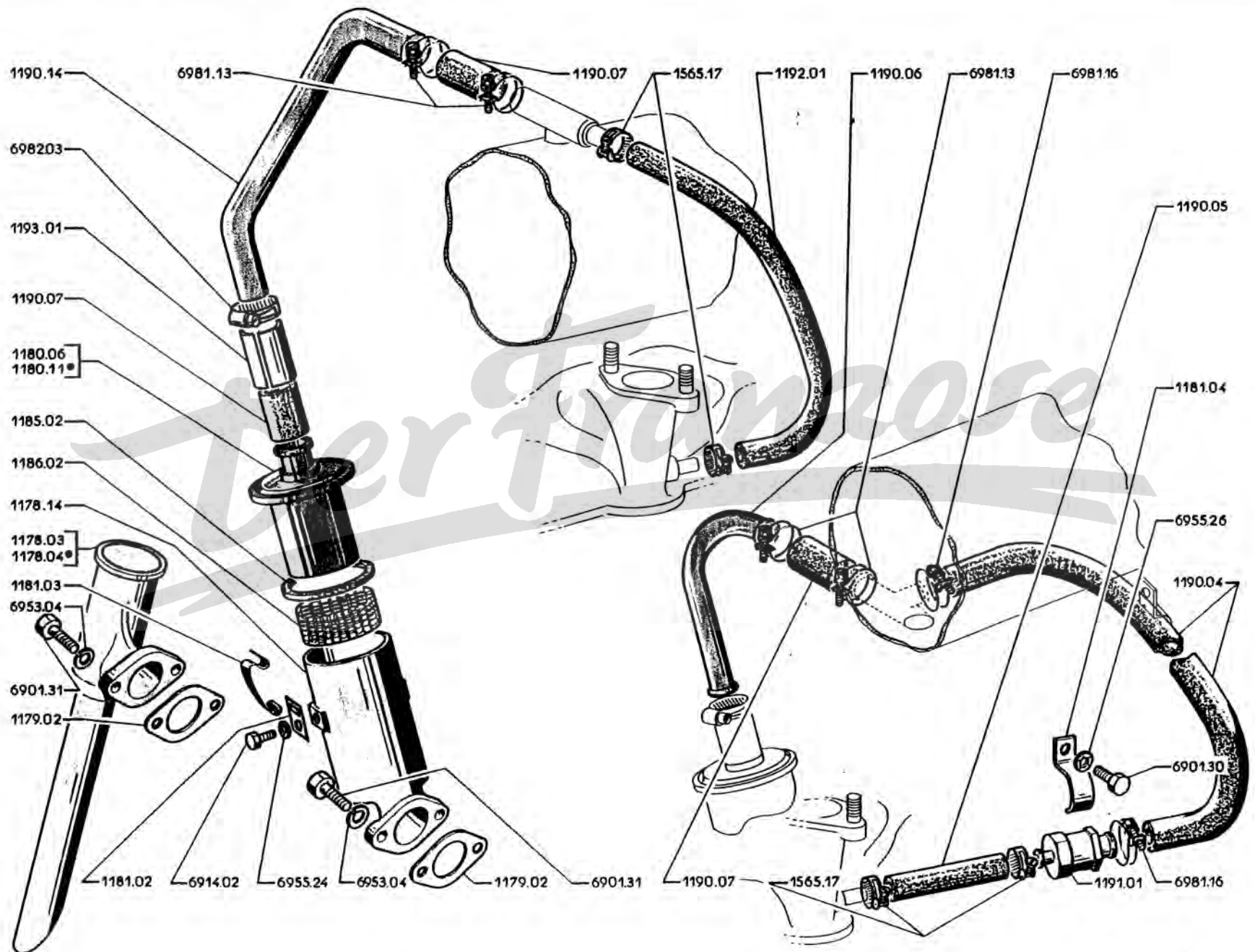

ohne Öldunstaugleitung	}	A — → 403 B : 2.668.134, 403 (USA) : 2.654.639; 403/7 : 3.374.742; 403 B8 : 2.696.094 und alle 403 L, U5 A			
		B — → 403 B : 2.668.135; 403/7 : 3.374.743; 403 B8 : 2.696.095 (nicht nach USA) B			
mit Öldunstaugleitung	}	C — → 403 (USA) : 2.654.640 → 2.668.161 C			
		D — → 403 (USA) : 2.668.162 D			

	1178.03	OLDUNSTENTLÜFTUNGSROHR							
	□	1178.04	OLDUNSTENTLÜFTUNGSROHR						
		1178.14	OLDUNSTANSAUGROHR						
01 MN	◇	1179.02	DICHTBEILAGE				1	1	1
01 MN	◇	1179.06					1		
	◇	1180.06	OLEINFÜLLSTOPFEN mit Filter und Übergangsstutzen für Öldunstaugleitung					1	
	◇	1180.11	OLEINFÜLLSTOPFEN mit Filter und Übergangsstutzen für Öldunstaugleitung				1		1
	◇	1181.02	HALTEBLECH für Klemmfeder				2	2	2
	⊕	1181.03	KLEMMFEDER für Stopfen				2	2	2
	⊕	1181.04	SCHELLE für Öldunstaugleitung (für Ölbadluftfilter)				2	2	2
	◇	1185.02	DICHTRING aus Gummi, 51×58×2, für Stopfen				1		1
	○	1186.02	DURCHGANGSFILTER				1		1
		1190.04	GUMMISCHLAUCH 13×20, zwischen Saugventil und Ansauggeräuschdämpfer (bei Fahrz. mit Ölbadluftfilter)				1	1	1
		1190.05	GUMMISCHLAUCH 7×14×96, zwischen Saugventil und Ansaugrohr (bei Fahrz. mit Ölbadluftfilter)				1	1	1
		1190.06	ROHRSTÜCK für Öldunstaugleitung zum Ansauggeräuschdämpfer (bei Ölbadluftfilter)				1	1	1
		1190.07	GUMMISCHLAUCH 16×23×40 vom Öleinfüllstutzen zum Rohrstück				1	1	1
			GUMMISCHLAUCH 16×23×40 vom Rohrstück zum Ansauggeräuschdämpfer				1	1	1
		1190.14	ROHRSTÜCK für Öldunstaugleitung zum Luftfilter (bei Trockenluftfilter)				1		
	○	1191.01	SAUGVENTIL (bei Ölbadluftfilter)				1	1	1
		1192.01	GUMMISCHLAUCH 7×14×355, vom Luftfilter zum Ansaugrohr (bei Trockenluftfilter)				1		
		1193.01	SCHUTZSCHLAUCH für Öldunstaugleitung an Stopfen				1		1
	○	1565.17	SCHLAUCHBAND für Gummischlauch zwischen Saugventil und Ansaugrohr (bei Ölbadluftfilter)				2	2	2
			SCHLAUCHBAND für Gummischlauch zwischen Filter und Ansaugrohr (bei Trockenluftfilter)				2		

ÖLFILTER, ÖLDRUCKSCHALTER, ÖLMESSTAB FÜR BENZINMOTOR, SIEHE SEITE 11 A, 11 A1
FÜR DIESELMOTOR, SIEHE SEITE 11 C, 11 D, 11 E, 11 F, 11 G, 11 H.

1101.07
1101.09
1101.13*

1104.07
1104.09*

6953.06

690163*
690164
691341

1109.05

1107.06
1107.08*

1117.06
1117.10*

1116.04
1116.06
1116.08*

1111.05

1112.01





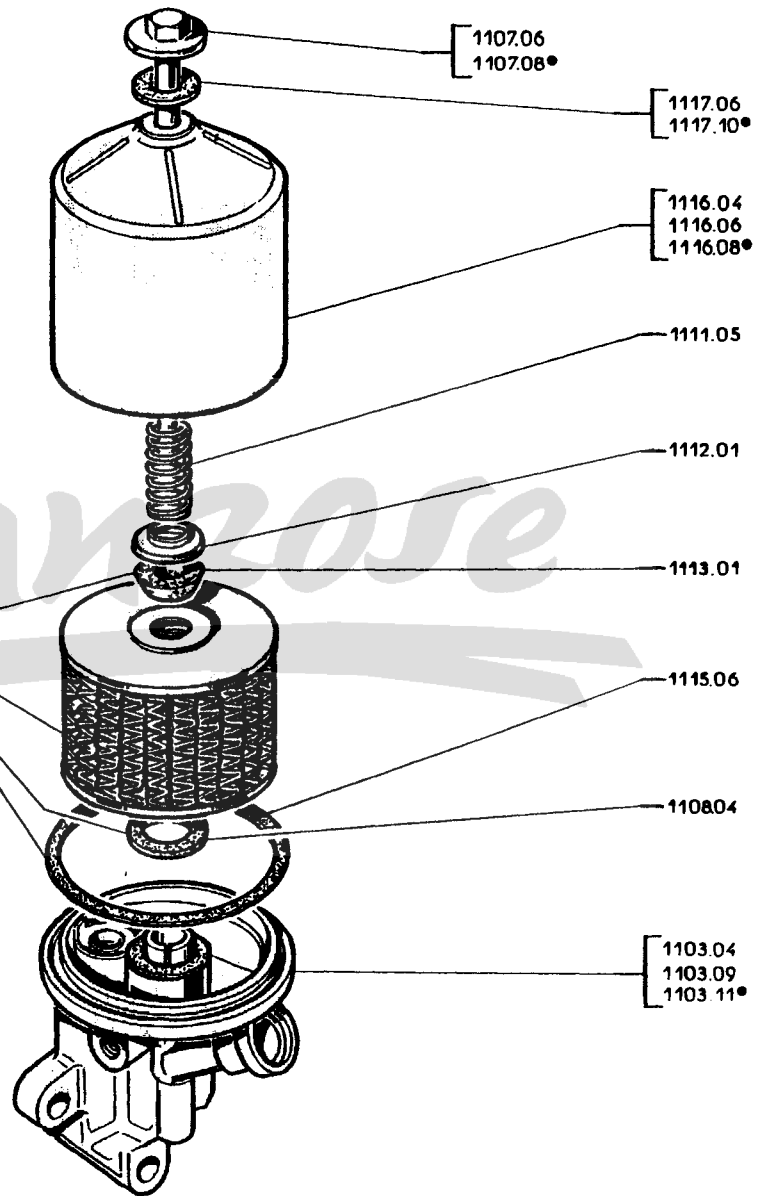

1113.01

1115.06

1108.04

1103.04
1103.09
1103.11*







Fahrz. mit  {
 A —  403 BD : 3.041.550; BLD : 3.057.176; B5D : 3.076.721; B8D : 3.092.637 A
 B —  403 BLD : 3.057.177; B5D : 3.076.722 und alle mit 
 C —  403 BD : 3.042.551; B8D : 3.092.638  3.081.749, 3.113.323 B C
 C —  403 BD : 3.081.750; B8D : 3.113.324 C C



ÖLFILTER kpl., ohne Öldruckschalter :
 1101.07 1
 1101.09 1
 1101.13 1





ÖLFILTERGEHAUSE :
 1103.04 1
 1103.09 1
 1103.11 1

DICHTBEILAGE aus Papier :
 1104.07 0,8 mm dick, für Ölfilter an Zylinderblock 1
 1104.09 0,8 mm dick, für Ölfilter an Zylinderblock 1





 1107.06 SECHSKANTSCHRAUBE 12×88, zum Zusammenbau des Ölfilters 1
 1107.08 SECHSKANTSCHRAUBE 12×170, zum Zusammenbau des Ölfilters 1
 1108.04 DICHTRING aus Gummi, 18×29×2, unten am Filtereinsatz 1
 1109.05 ÖLFILTEREINSATZ L 126, mit Dichtringen 1
 1111.05 DRUCKFEDER für Filtereinsatz 1
 1112.01 FEDERTELLER 1
 1113.01 DICHTRING aus Gummi, Kegelförmig, oben am Filtereinsatz 1









































 1115.06 DICHTRING aus Gummi, 84×88, 4×3, für Ölfilterglocke 1

ÖLFILTERGLOCKE :
 1116.04 1
 1116.06 1
 1116.08 1

 1117.10 DICHTRING für Sechskantschraube zum Zusammenbau des Ölfilters 1
 08 AB  1117.01
 02 EF  1117.03
 1117.06 DICHTRING aus Faser, 12×22×2, für Sechskantschraube zum Zusammenbau des Ölfilters 1
 08 AB  1118.02

ÖLFILTER FÜR BENZINMOTOR, SIEHE SEITE 11 A, 11 B.
ÖLDRUCKSCHALTER FÜR DIESELMOTOR, SIEHE SEITE 11 E, 11 F, 11 G, 11 H.

Fahrz. mit  { A —  403 BD : 3.042.550; BLD : 3.057.176; B5D : 3.076.721; B8D : 3.092.637 A
 B —  403 BD : 3.042.551; BLD : 3.057.177; B5D : 3.076.722; B8D : 3.092.638 und alle  B

		1131.04	ÖLDRUCKSCHALTER kpl., mit Kolben	1	1
		1133.03	KOLBEN für Öldruckschalter bzw. Ölüberdruckventil	2	2
		1134.01	KOLBENSTANGE für Öldruckschalter (SI-Gewinde  ca. 403 BD : 3.069.030; B8D : 3.107.570 und alle 403 BLD, B5D)	1	1
		1134.02	KOLBENSTANGE (ISO-Gewinde  ca. 403 BD : 3.069.030; B8D : 3.107.570)	1	1
		1135.01	FEDERTELLER für Öldruckschalter	1	1
		1136.01	DRUCKFEDER im Öldruckschalter	1	1
		1137.01	ISOLIERSCHEIBE	2	2
		1138.02	VERSCHLUSSCHRAUBE für Öldruckschalter	1	1
		0313.02	DICHTRING aus Metallasbest, 18,3×24×2, für Verschlusschraube	1	1
		1157.02	DRUCKFEDER für Ölüberdruckventil	1	1
		1157.04	DRUCKFEDER für Ölüberdruckventil	1	1
		1158.04	FEDERTELLER für Ölüberdruckventil	1	1
		1162.01	SCHMIERLEITUNG mit Anschlüssen, für Einspritzpumpennabe (Einspritzpumpe "CAC4")	1	1
		1163.10	SCHMIERLEITUNG mit Anschlüssen, zu den Kipphebeln	1	1
		1165.02	HOHLSCHRAUBE 8×25, für Schmierleitung	4 2	2
			Einspritzpumpe "CAC4"	4	
			Einspritzpumpe "SILTO"	2	
		1165.04	VERSCHLUSSCHRAUBE 8 mm, für Ölfiltergehäuse (Einspritzpumpe "SILTO")	1	1
		1166.02	DICHTRING aus Kupfer, 8,2×14×1, zu den Anschlüssen bzw. Ver- schlusschraube	8 5	5
			Einspritzpumpe "CAC4"	8	
			Einspritzpumpe "SILTO"	5	
		1167.01	SHELLE für Schmierleitung zu den Kipphebeln	1	1
		1168.01	RINGSTUTZEN (Verteiler) zur Schmierung	1	1
		0249.05	DICHTRING 7×16×5, für Ringstutzen	1	1

ÖLFILTER, ÖLDRUCKSCHALTER FÜR BENZINMOTOR, SIEHE SEITE 11 A, 11 B.
ÖLFILTER FÜR DIESELMOTOR, SIEHE SEITE 11 C, 11 D.
ÖLMESSTAB, ÖLDUNSTENTLÜFTUNG, FÜR DIESELMOTOR, SIEHE SEITE 11 G, 11 H.

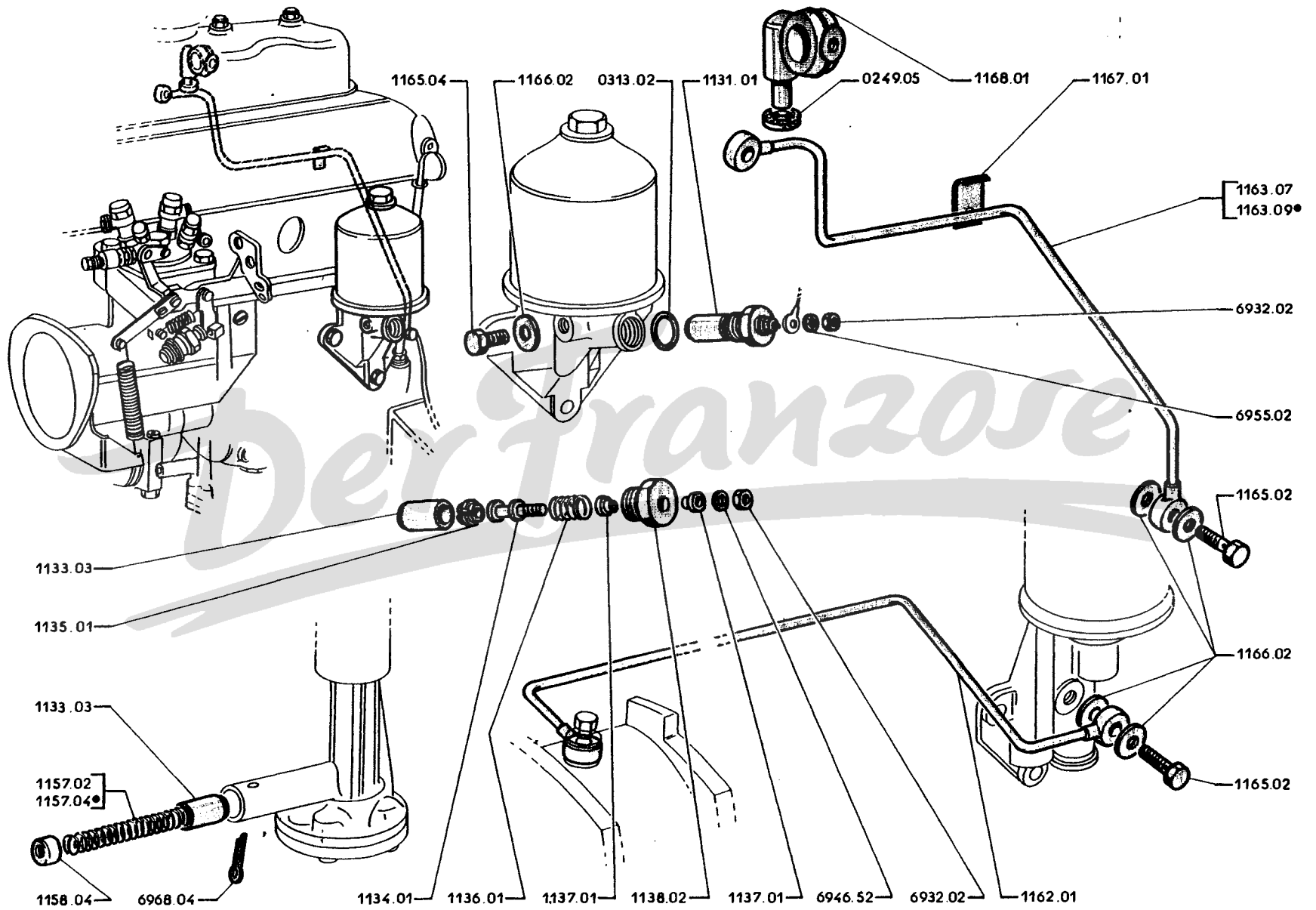

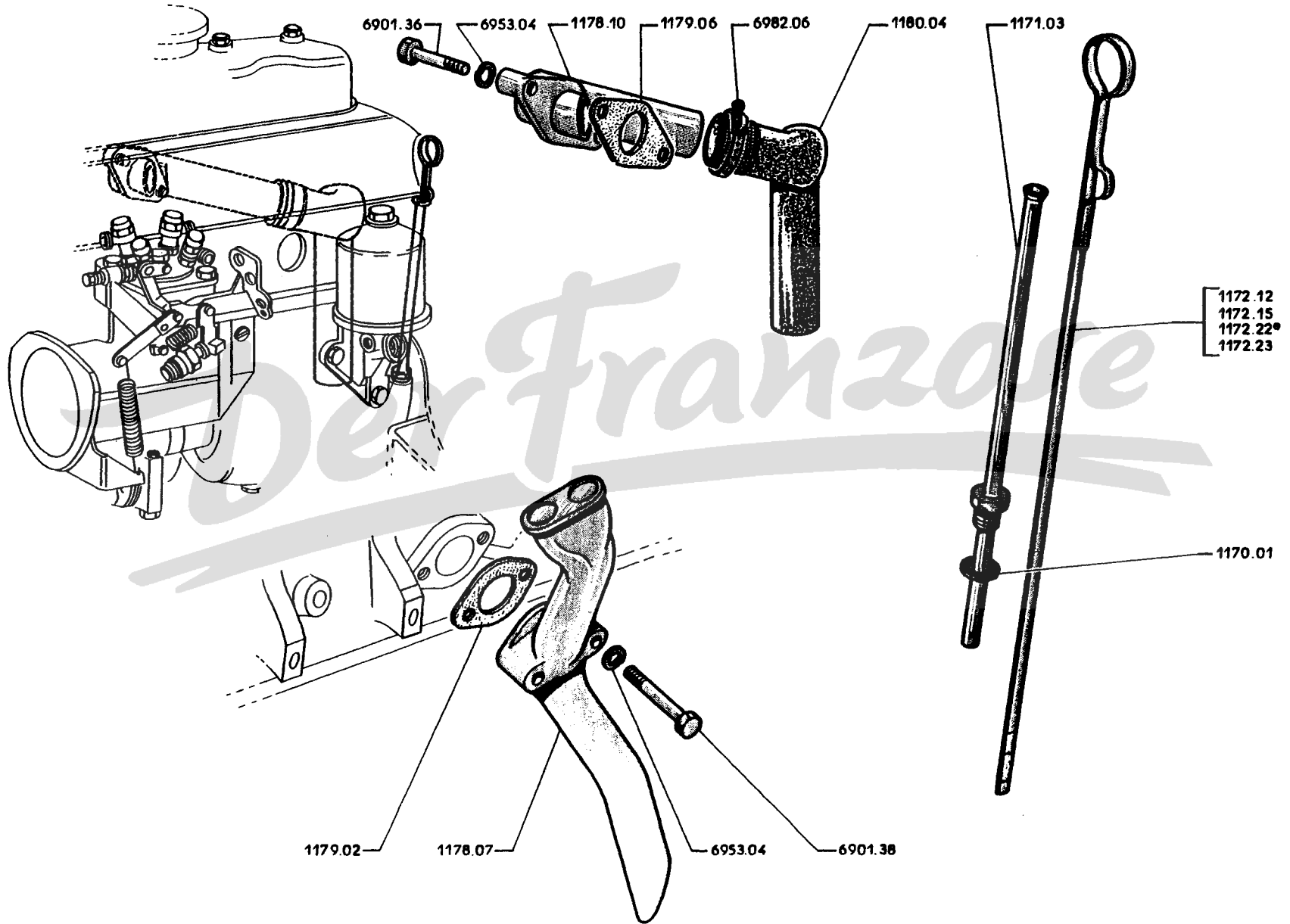













- ◇ □ 1170.05 DICHTRING aus Kupfer, 14,5×20×1,5, zum Führungsrohr 1
- ◇ □ 1171.03 FÜHRUNGSRÖHR mit Halteschraube (jedoch 1 Ölmesstab 1172.22 für bzw. 1172.23 für : 1
- 403 BD : 3.047.891; BLD : 3.057.966; B5D : 3.079.655; B8D : 3.096.280 1

ÖLMESSTAB :

- 1172.12 384 mm lang, gelbe Markierung } → 403 BD : 3.036.733; BLD : 3.056.275; B5D : 3.073.099; B8D : 3.088.734 1
- 1172.15 380 mm lang, weiße Markierung, → 403 BD : 3.036.734; BLD : 3.056.276; B5D : 3.073.100; B8D : 3.088.735 → 3.047.890, 3.057.965, 3.079.654, 3.096.279 1
- 1172.22 365 mm lang, orangefarbige Markierung, } → 403 BD : 3.047.891; BLD : 3.057.966; B5D : 3.079.655; B8D : 3.096.280 1
- 1172.23 365 mm lang, schwarze Markierung, } 1

- 01 MN- } □ 1178.07 ÖLDUNSTENTLÜFTUNGSROHR } alle ; → 403 BD : 3.066.541; BLD : 3.058.003; B5D : 3.080.496; B8D : 3.102.339 1
- 11 BB¹ } ◇ □ ⊕ 1179.02 DICHTBEILAGE } 1
- ◇ □ ○ 1178.12 ÖLDUNSTENTLÜFTUNGSROHR, → 403 BD : 3.066.542; B8D : 3.102.340 (jedoch ist die eingebaute Schraube 6901.36 gegen Schraube 6901.31 auszutauschen → 403 BD : 3.066.542; B8D : 3.102.340 → 3.069.372, 3.107.777) 1
- 01 MN- } ◇ □ ○ 1179.06 DICHTBEILAGE } → 403 BD : 3.066.542; B8D : 3.102.340 1
- 11 BB¹ } □ 1180.04 GUMMISCHLAUCH für Öldunstent- } → 403 BD : 3.066.542; B8D : 3.102.340 1
- lüftungsrohr } 1

ÖLFILTER, ÖLDRUCKSCHALTER, ÖLMESSTAB, FÜR BENZINMOTOR, SIEHE SEITE 11 A, 11 A1, 11 B, 11 B1.
ÖLFILTER FÜR DIESELMOTOR, SIEHE SEITE 11 C, 11 D.
ÖLDRUCKSCHALTER, SCHMIERLEITUNG, FÜR DIESELMOTOR, SIEHE SEITE 11 E, 11 F.

Fahrz. mit Heizung 1. Ausführung	A — Lichtmaschine 200 Watt — → 403  : 2.306.349;  und  : 2.434.722; 403 mit automat. Kupplung  : 2.607.215;  : 2.817.541; 403 Kabriolett : 2.140.608; L :  2.763.537,  2.770.516; U5 : 2.865.759; U8 : 2.950.241 A
	B — Lichtmaschine 300 Watt — → 403  und  : 2.434.723; 403 mit automat. Kupplung  : 2.617.542; L :  2.770.517; U5 : 2.865.760; U8 : 2.950.242 —→ 2.477.839, 2.620.242, 2.773.450, 2.876.212, 2.957.804 B
Heizung 2. Ausführung	C — Lichtmaschine 300 Watt — → 403  : 2.477.840; B mit automat. Kupplung : 2.620.243; BL : 2.773.451; B5 : 2.878.213
	→ 403 B : 2.477.840; 403/7 : 3.200.001 —→ 2.688.688, 3.375.744
	→ 403 B8 : 2.957.805 —→ 2.999.999 u. → 2.670.001 —→ 2.697.380 C

WASSERPUMPE :

<input checked="" type="checkbox"/>	1201.28	mit Keilriemenscheibe			1		
<input checked="" type="checkbox"/>	1202.43	ohne Keilriemenscheibe (bei Fahrz. der Spalte A ist 1 Keilriemenscheibe 1250.29 bei Fahrz. der Spalte B und C ist 1 Keilriemenscheibe 1250.10 einzubauen)	jedoch 1 Haken 1215.03, 1 Schraube 6901.50 einbauen; ausserdem bei Fahrz. der Spalte A und B sind Übergangsstützen für Heizung mit Gummikappe 1355.04, 1 Schlauchband 6981.13 und für Vergaservorwärmung mit Gummikappe 1414.05 u. 1 Schlauchband 1415.03 zu verschliessen				
<input checked="" type="checkbox"/>	1204.04	WASSERPUMPENGEHÄUSE			1	1	1
<input type="checkbox"/>	1206.05	DICHTBEILAGE			1	1	1
<input type="checkbox"/>	1209.08	SCHMIERNIPPEL 5 mm			1	1	1
<input type="checkbox"/>	1215.03				1	1	1
<input type="checkbox"/>	1220.12	WASSERPUMPENWELLE mit Mutter und Einlegekeil			1	1	1
<input type="checkbox"/>	1221.10	FLÜGELRAD			1	1	1
<input type="checkbox"/>	1222.03	KERBSTIFT 3x18			1	1	1
<input type="checkbox"/>	1223.02	DICHTRING "AD", 10 mm, → 403 und C : 2.057.842			1	1	1
<input type="checkbox"/>	1223.03	DICHTRING "AD", 10 mm, → 403 und C : 2.057.843 und alle 403 automat. Kupplung, 403/7, L, U5, U8			1	1	1
<input type="checkbox"/>	1234.04	KUGELLAGER 12x37x12			2	2	2
<input type="checkbox"/>	1235.07	DISTANZHÜLSE 12x18x17, für Kugellager			1	1	1
<input type="checkbox"/>	1236.06	FILZRING, 20x30x6, vorn, für Wasserpumpe			1	1	1
<input type="checkbox"/>	1236.07	FILZRING, 12x30x6,5, hinten, für Wasserpumpe			1	1	1
<input type="checkbox"/>	1237.10	SPANNSCHEIBE, 21x36,5x2, zum vorderen Kugellager			1	1	1
<input type="checkbox"/>	1237.11	SPANNSCHEIBE, 13,5x36,5x2, zum hinteren Kugellager			1	1	1
<input type="checkbox"/>	1239.03	SPRENGRING, Aussen -Ø 37 mm, 1,5 mm dick, für vorderes Kugellager			1	1	1
<input type="checkbox"/>	1239.04	SPRENGRING, Innen -Ø 12 mm, 1 mm dick, für hinteres Kugellager			1	1	1
<input type="checkbox"/>	1240.05	NUTMUTTER 39 mm			1	1	1
<input type="checkbox"/>	1245.03	REPARATURSATZ mit Kugellagern			1	1	1
<input type="checkbox"/>	1245.04	REPARATURSATZ ohne Kugellager			1	1	1
<input type="checkbox"/>	1250.05	KEILRIEMENSCHLEIBE, für Wasserpumpe 1201.17			1		
<input type="checkbox"/>	1250.09	KEILRIEMENSCHLEIBE				1	1
<input type="checkbox"/>	1250.29	KEILRIEMENSCHLEIBE (Reparaturausführung für Wasserpumpe 1201.28)			1		
<input type="checkbox"/>	1251.03	SECHSKANTMUTTER 10 mm			1	1	1
<input type="checkbox"/>	1254.03	LÜFTERFLÜGEL mit 3 Flügeln			1	1	1
<input type="checkbox"/>	1255.02	SECHSKANTSCHRAUBE 6x12			4	4	4

WASSERPUMPE { VENTILATOR NICHT AUSKUPPELBAR, BENZINMOTOR, SIEHE SEITE 12 C, 12 D.
VENTILATOR AUSKUPPELBAR, BENZINMOTOR, SIEHE SEITE 12 E, 12 F, 12 G, 12 H.
VENTILATOR NICHT AUSKUPPELBAR, DIESELMOTOR, SIEHE SEITE 12 I, 12 J.

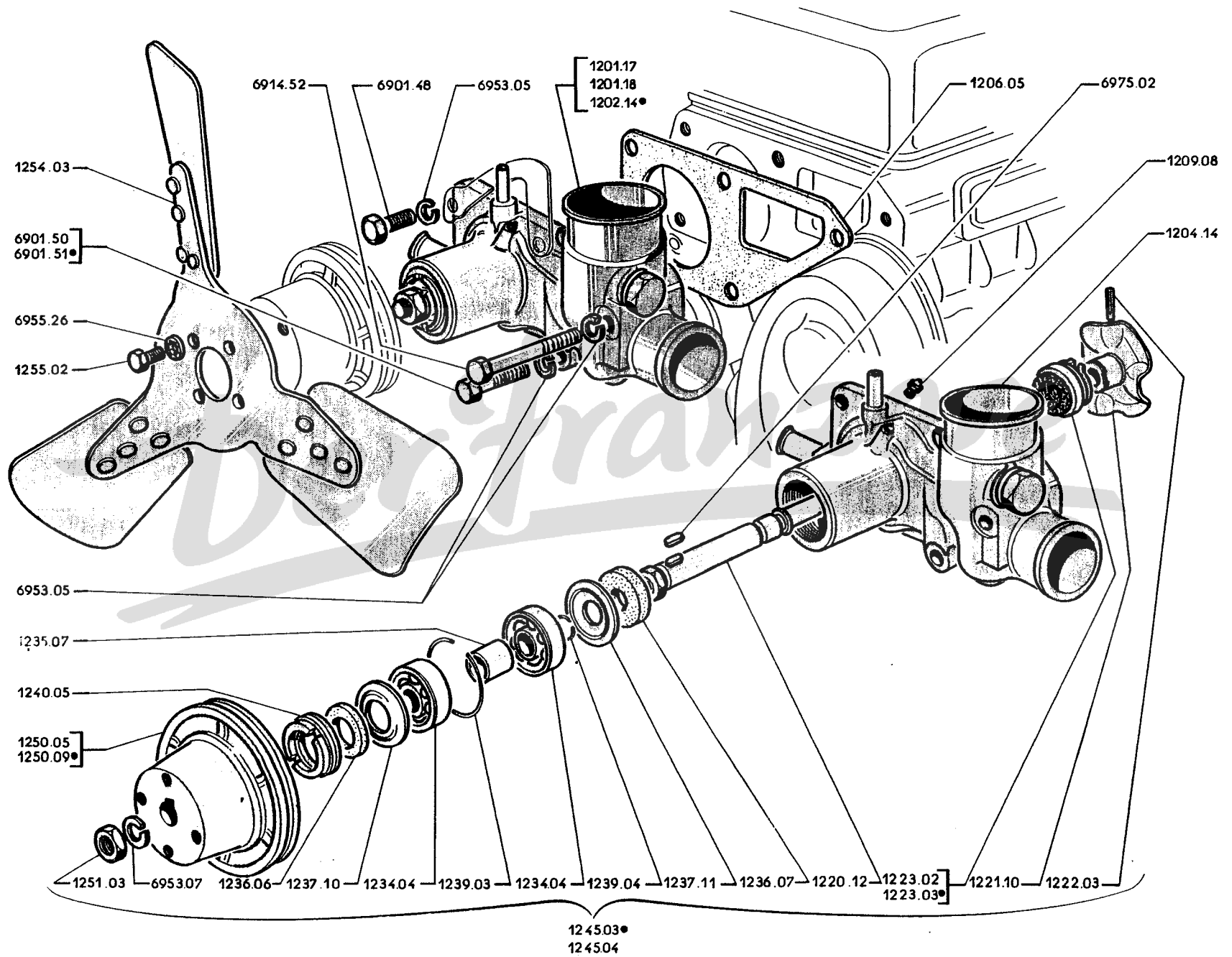

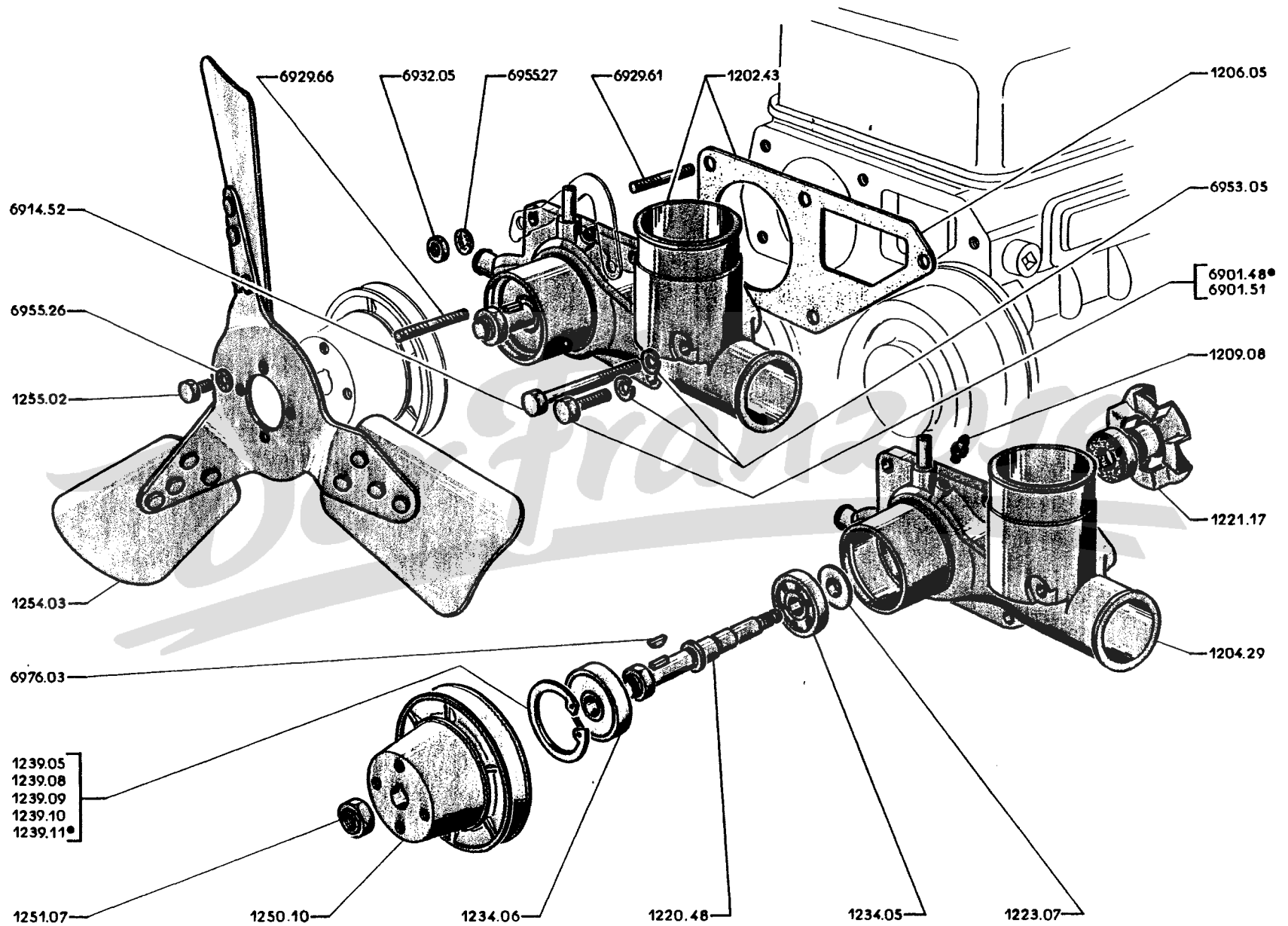

→ 403 B : 2.668.689; 403/7 : 3.375.745; B8 : 2.697.381

1202.43	WASSERPUMPE, ohne Keilriemenscheibe	1
1204.29	WASSERPUMPENGEHÄUSE	1
1206.05	DICHTBEILAGE	1
1209.08	SCHMIERNIPPEL 5 mm	1



1220.48	WASSERPUMPENWELLE mit Mutter und Scheibenfeder	1
1221.17	FLÜGELRAD mit Abdichtung	1
1223.07	STAUSCHEIBE	1
1234.05	KUGELLAGER, 12×37×12, hinten, auf einer Seite geschützt	1
1234.06	KUGELLAGER, 15×42×13, vorn, auf einer Seite geschützt	1

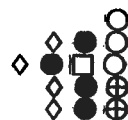

SICHERUNGSRING Innen -Ø 42, für Kugellager :

Breite . .	1,75	1,80	1,85	1,90	1,95	
Teilnummer .	◇ ● □ ⊕ 1239.05	◇ ● □ ⊕ 1239.08	◇ ● □ ⊕ 1239.09	◇ ● □ ⊕ 1239.10	◇ ● □ ⊕ 1239.11	1

○	1245.33	REPARATURSATZ mit Kugellagern	1
○	1245.34	REPARATURSATZ ohne Kugellager	1

○	1250.10	KEILRIEMENSCHLEIBE	1
◇ ● ⊕	1251.07	SECHSKANTMUTTER	1
◇ ● ⊕	1254.03	LÜFTERFLÜGEL mit 3 Flügeln	1
□ ⊕	1255.02	SECHSKANTSCHRAUBE 6×12, für Lüfterflügel	4

WASSERPUMPE { VENTILATOR NICHT AUSKUPPELBAR, BENZINMOTOR, SIEHE SEITE 12 A, 12 B.
VENTILATOR AUSKUPPELBAR, BENZINMOTOR, SIEHE SEITE 12 E, 12 F, 12 G, 12 H
VENTILATOR NICHT AUSKUPPELBAR, DIESELMOTOR, SIEHE SEITE 12 I, 12 J.

	1202.35	WASSERPUMPE ohne Keilriemenscheibe, Kohlebürste und ohne Bürstenhalter (sind jedoch 1 Keilriemenscheibe 1250.06, 1 Haken 1215.03, 1 Stehbolzen 6929.64, 1 Feder 1268.02 einzubauen → 403/B : 2.434.722, 2.617.541; Kabriolett : 2.510.156; BL : 2.770.516) ◀ (a)	1
	1204.24	WASSERPUMPENGEHAUSE ◀ (a)	1
	1206.05	DICHTBEILAGE	1
	1209.08	SCHMIERNIPPEL 5 mm	1
18 AB	1215.03		
	1220.45	WASSERPUMPENWELLE mit Mutter und Scheibenfeder (jedoch ist der eingebauten Dichtring und Flügelrad gegen 1221.13 auszutauschen → 403 C : 2.306.349)	1
	1221.10	FLÜBELRAD (→ 403 C : 2.306.349)	1
	1221.13	FLÜGELRAD mit Abdichtung (→ 403 C : 2.306.350 und alle 403, 403 mit automat. Kupplung, 403 L)	1
	1222.03	KERBSTIFT 3×18	1
	1223.03	DICHTRING "AD", 10 mm.	1
	1223.07	STAUSCHEIBE (→ 403 : 2.669.843 und 403/7 : 3.377.025)	1
	1234.05	KUGELLAGER, 12×37×12, hinten, auf einer Seite geschützt	1
	1234.06	KUGELLAGER, 15×42×13, vorn, auf einer Seite geschützt	1

SICHERUNGSRING Innen -Ø 42, für Kugellager :

Breite . .	1,75	1,80	1,85	1,90	1,95	
Teilnummer .	◊ ● □ ⊕ 1239.05	◊ ● □ ⊕ 1239.08	◊ ● □ ⊕ 1239.09	◊ ● □ ⊕ 1239.10	◊ ● □ ⊕ 1239.11	1

	REPARATURSATZ :		
+	1245.09	ohne Kugellager (→ 403 : 2.669.842; 403/7 : 3.377.024 und alle 403 C, L, U5, U8)	1
	1245.28	mit Kugellagern	1
	1245.41	ohne Kugellager (→ 403 : 2.669.843; 403/7 : 3.377.025)	1

(a) jedoch 1 Keilriemenscheibe 1250.17 → 403 B : 2.434.723, 2.617.542; 403/7 : 3.200.001; BL : 2.770.517 → 2.669.842, 2.620.568, 3.377.024, 2.782.788; ausserdem sind Übergangsstutzen für Heizung mit 1 Gummikappe 1355.04, 1 Schlauchband 6981.13 und für Vergaservorwärmung 1 Gummikappe 1414.05 und 1 Schlauchband 1415.03 zu verschliessen; ferner sind 1 Haken 1215.03, 1 Stehbolzen 6929.64, 1 Feder 1268.02 einzubauen → 403 B : 2.479.165, 2.620.243; 403/7 : 3.216.664; BL : 2.773.377.

WASSERPUMPE, VENTILATOR NICHT AUSKUPPELBAR, FÜR BENZINMOTOR, SIEHE SEITE 12 A, 12 B, 12 C, 12 D.
VENTILATOR AUSKUPPELBAR FÜR BENZINMOTOR, SIEHE SEITE 12 G, 12 H.
WASSERPUMPE, VENTILATOR NICHT AUSKUPPELBAR, FÜR DIESELMOTOR, SIEHE SEITE 12 I, 12 J.

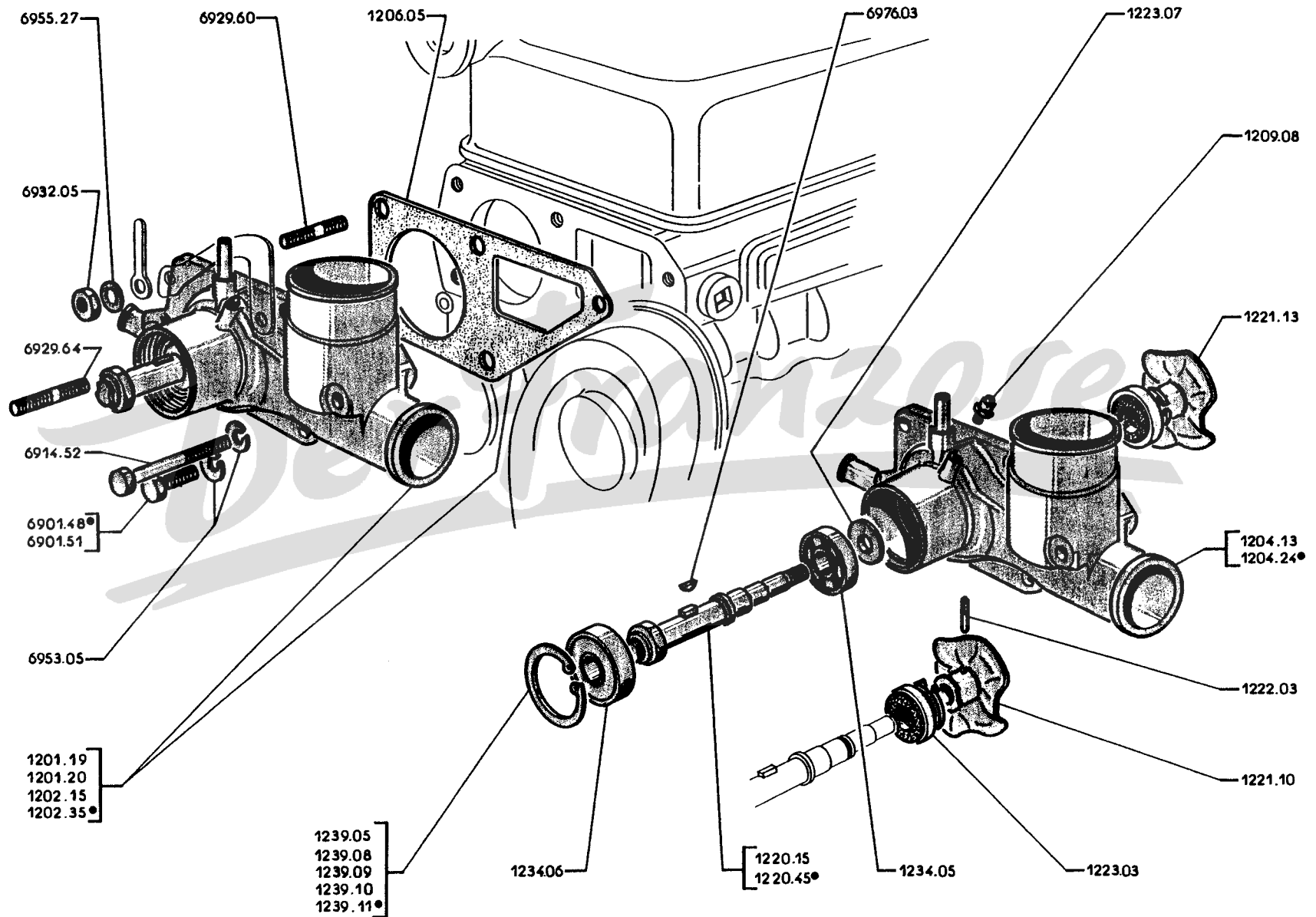

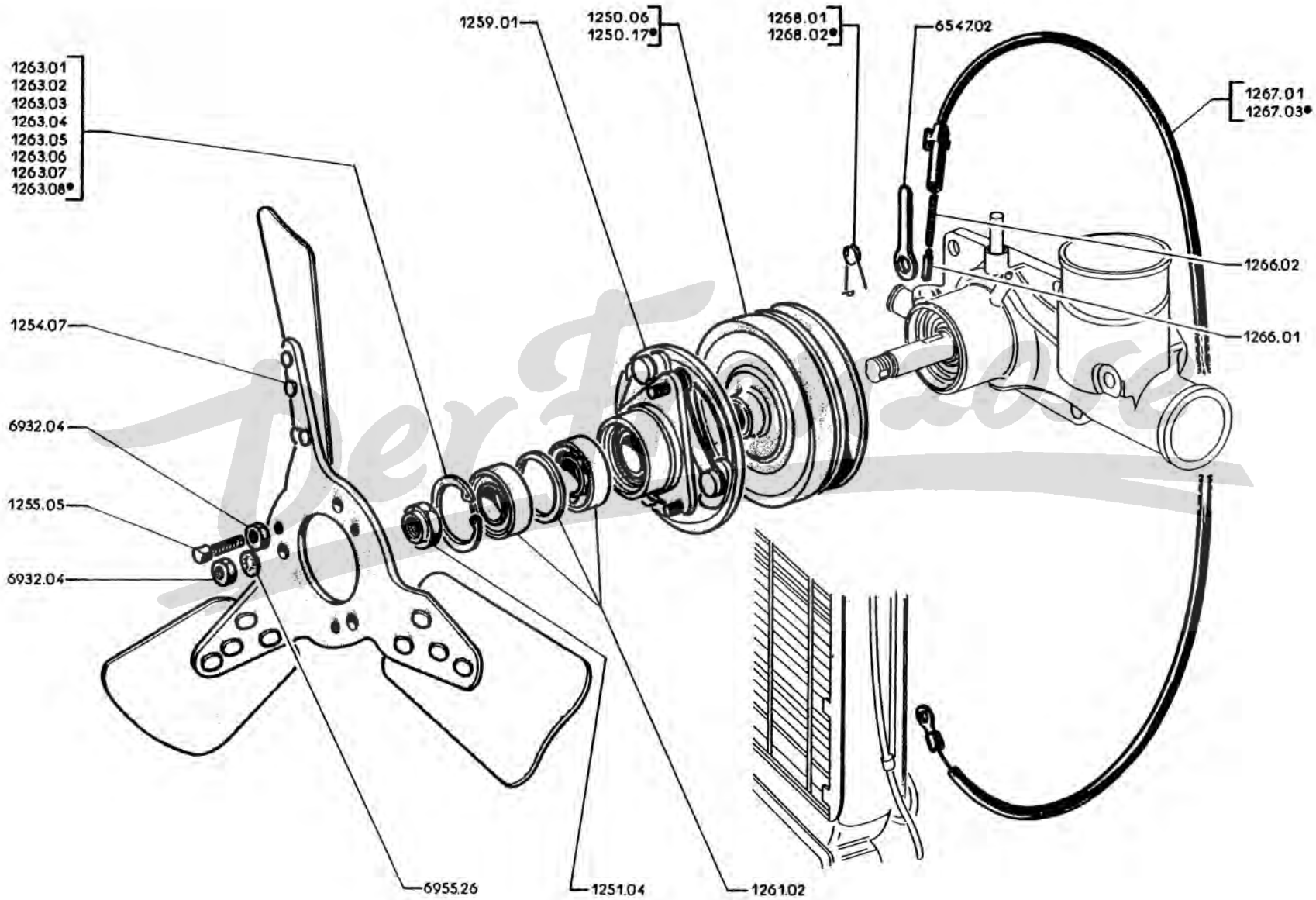

- + 1250.06 KEILRIEMENSCHLEIBE mit Kollektor und Elektromagnet (→ 403 B : 2.434.722, 2.617.541; 403 BL : 2.770.516) 1
- ◇ ○ 1250.17 KEILRIEMENSCHLEIBE mit Kollektor und Elektromagnet (→ 403 B : 2.434.723, 2.617.542; 403/7 : 3.200.001; 403 BL : 2.770.517 1
- ◇ ● ⊕ 1251.04 SECHSKANTMUTTER 14 mm 1
- ◇ ● ⊕ 1254.07 LÜFTERFLÜGEL (3 Flügel) 1
- ◇ ● ⊕ 1255.05 NACHSTELLSCHRAUBE 6×23,5 3
- ◇ ● ⊕ 1259.01 VENTILATORNABE kpl., mit Kugellagern 1

- ◇ ● ⊕ 1261.02 Satz Kugellager (2 Stück) mit Ausgleichscheibe 1

SICHERUNGSRING Innen-Ø 35, für Kugellager :

Breite	1,50	1,60	1,70	1,80	1,55	1,65	1,75	1,85	
Teilnummer	◇ ● ⊕ 1263.01	◇ ● ⊕ 1263.02	◇ ● ⊕ 1263.03	◇ ● ⊕ 1263.04	◇ ● ⊕ 1263.05	◇ ● ⊕ 1263.06	◇ ● ⊕ 1263.07	◇ ● ⊕ 1263.08	1

- ◇ ● ⊕ 1266.01 KOHLEBÜRSTE 1
- ◇ ● ⊕ 1266.02 DRUCKFEDER für Kohlebürste 1
- ◇ ● ⊕ 1267.01 BÜRSTENHALTER mit Kabel (58) } → 403 B : 2.479.164, 2.620.242, 2.510.156; 403/7 : 3.216.663; { 1
- ◇ ● ⊕ 1268.01 SCHENKELFEDER } 403 BL : 2.773.376 { 1

- ◇ + 1267.03 BÜRSTENHALTER mit Kabel (58) } → 403 B : 2.479.165, 2.620.243; 403/7 : 3.216.664; 403 BL : { 1
- ◇ + 1268.02 SCHENKELFEDER } 2.773.377 { 1

- ◇ ● □ ⊕ 6547.02 SCHËLLE } → 403 B : 2.479.164, 2.620.242, 2.510.156; 403/7 : 3.216.663; 403 BL : 2.773.376 1
- ◇ ● □ ⊕ 6547.02 SCHËLLE } → 403 B : 2.479.165, 2.620.243; 403/7 : 3.216.664; 403 BL : 2.773.377 2

VENTILATOR NICHT AUSKUPPELBAR } FÜR BENZINMOTOR, SIEHE SEITE 12 A, 12 B, 12 C, 12 D.
FÜR DIESELMOTOR, SIEHE SEITE 12 I, 12 J.

A — 403 BD : 3.081.300; 403 B8D : 3.111.754 und alle 403 BLD, 403 B5D A
 B — 403 BD : 3.081.301; 403 B8D : 3.111.755 B

18 Alt

		1202.26	WASSERPUMPE (jedoch 1 Keilriemenscheibe 1250.07)	1	1
		1204.19	WASSERPUMPENGEHAUSE	1	1
		1206.07	DICHTBEILAGE	1	1
		1209.08	SCHMIERNIPPEL 5 mm	1	1
		1215.02			

		1220.20	WASSERPUMPENWELLE	} mit Mutter und Scheibenfeder }	1	
		1220.34	WASSERPUMPENWELLE			
		1221.14	FLUGELRAD mit Abdichtung		1	1
		1223.07	STAUSCHEIBE			1
		1234.05	KUGELLAGER 12×37×12	} auf einer Seite geschützt }	} hinten	1
		1234.06	KUGELLAGER 15×42×13			} vorn

SICHERUNGSRING Innen-Ø 42

Breite	1,75	1,80	1,85	1,90	1,95
Teilnummer	1239.05	1239.08	1239.09	1239.10	1239.11

REPARATURSATZ

		1245.08	mit Kugellagern	1	
		1245.12	ohne Kugellager	1	
		1245.29	mit Kugellagern	} bei Wasserpumpe deren Wasseraustritt nicht geändert ist, }	1
		1245.30	ohne Kugellager		
		1250.07	KEILRIEMENSCHLEIBE	} 403 BD : 3.081.100; 403 B8D : 3.110.000 }	1
		1254.08	LÜFTERFLÜGEL aus Stahl (6 Flügel)		1
		1255.02	SECHSKANTSCHRAUBE 6 × 12, zur Befestigung des Lüfterflügels		4
		1250.15	KEILRIEMENSCHLEIBE	} 403 BD : 3.081.101; 403 B8D : 3.110.001 }	1
		1254.12	LÜFTERFLÜGEL aus Plastik, (6 Flügel)		1

WASSERPUMPE, VENTILATOR NICHT AUSKUPPELBAR (BENZINMOTOR), SIEHE SEITE 12 A, 12 B, 12 C, 12 D.
WASSERPUMPE, VENTILATOR AUSKUPPELBAR (BENZINMOTOR), SIEHE SEITE 12 E, 12 F, 12 G, 12 H.

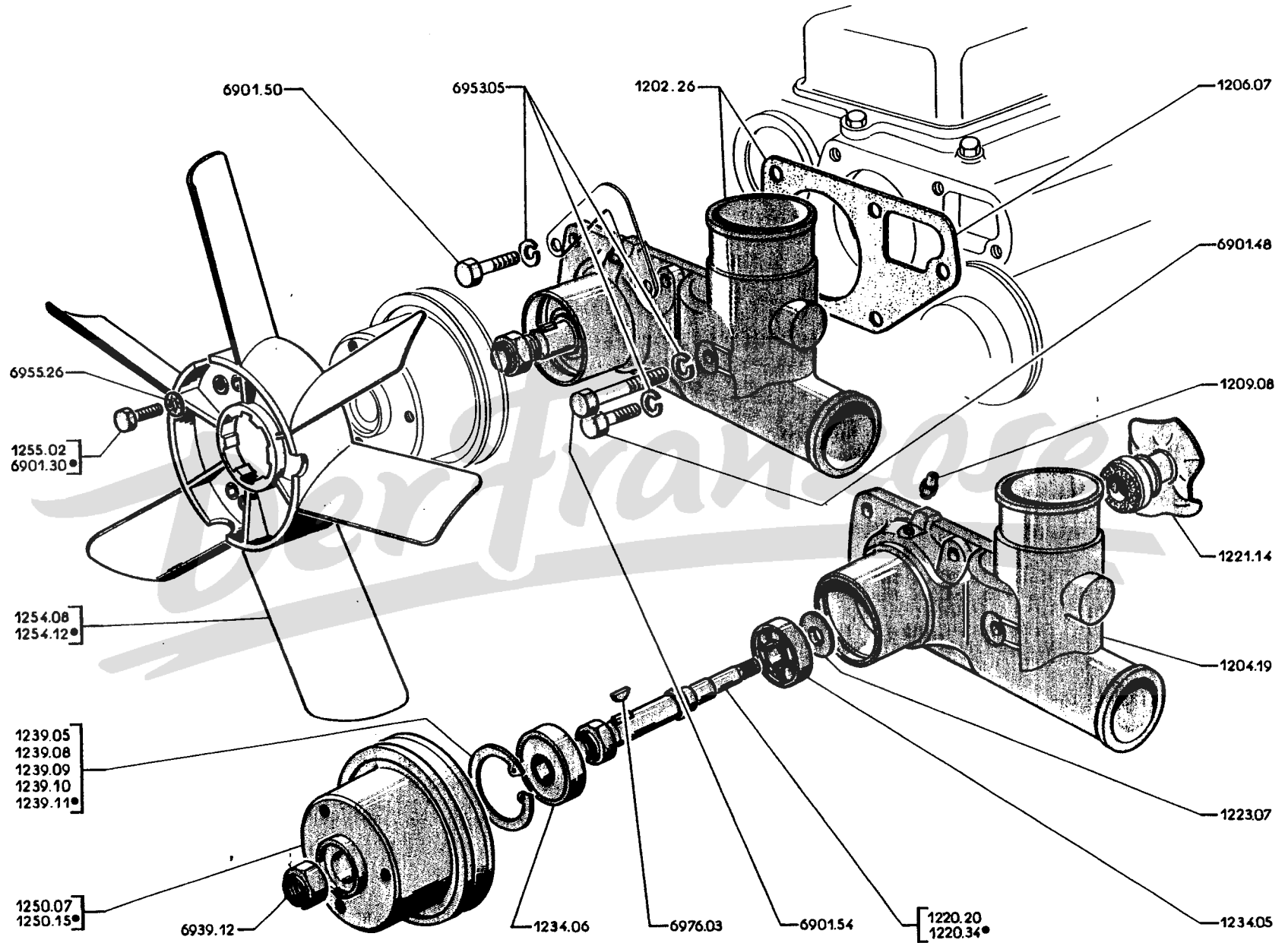

A - Benzinmotor : → 403 F: 2.479.164, 2.620.242; 403/7: 3.216.663; 403 BL: 2.773.376;
 403 B5 : 2.876.212; 403 B8 : 2.957.804 A
 B - Benzinmotor : → 403 B: 2.479.165, 2.620.243; 403/7: 3.216.664; 403 BL: 2.773.377;
 403 B5 : 2.876.213; 403 B8 : 2.957.805 B
 C - Dieselmotor C

+ 1301.14	KUEHLER mit Verschraubung und Ablasshahn	1		
1301.28	KUEHLER mit Verschraubung und Ablasshahn		1	
1301.29	KUEHLER mit Verschraubung und Ablasshahn			1
+ 1303.10	KUEHLERPAPPE 355 x 375	1	1	
+ 1305.04	KUEHLERVERSCHLUSS aus Bakelit, ohne Dichtring	1	1	1
⊕ 1306.06	DICHTRING für Kühlerschluss	1	1	1
+ 1306.07	ABLASSHAHN für Kühler	1	1	1
● □ ⊕ 0242.10	WAERMEFUEHLER für auskuppelbaren Ventilator			1
0243.03	DICHTRING (Metallasbest) 22,4 x 30 x 2, für Wärmefühler des auskuppelbaren Ventilators			1
	— bzw. für Verschlusschraube			1
□ ⊕ 0243.06	VERSCHLUSSCHRAUBE			1
			} für Fahrzeuge } ohne auskuppelbaren Ventilator	
1312.18	HALTELASCHE für Kühler an Maskenblech	1	1	
1312.19	HALTELASCHE für Kühler an Maskenblech			1
● ⊕ 1313.01	DISTANZROHR 8,5 x 11 x 10, für Haltelascche an Kühler	1	1	1
● ⊕ 1314.01	GUMMISCHEIBE für Haltelascche an Maskenblech	1	1	1
+ 1319.04	VIERKANTSCHRAUBE 8 x 38, für Kühlerbefestigung unten	2	2	2
1321.08	STUETZE für Kühler an Karosserie	2	2	
1321.10	STUETZE für Kühler an Karosserie			2
+ 1327.01	GUMMIRING für Kühler an Karosserie	4	4	4
○ 1337.07	THERMOSTATEINSATZ Typ 944 (Zusatz für im Winter in sehr kalten Ländern) ..	1	1	
+ 1337.10	THERMOSTATEINSATZ Typ 1343 (nicht für Fahrzeuge mit auskuppelbarem Ventilator der Spalte A) (für Dieselmotor passend für Benzinmotor)	1	1	1
⊕ 1337.13	THERMOSTATEINSATZ Typ 2036 (für Fahrzeuge mit auskuppelbarem Ventilator) ..	1		
+ 1343.05	GUMMIROHRKRUEMMER für Kühler, oben	1	1	
1343.08	GUMMIROHRKRUEMMER für Kühler, oben			1
⊕ 1350.12	GUMMIROHRKRUEMMER für Kühler, unten	1	1	
1350.13	GUMMIROHRKRUEMMER für Kühler, unten			1
02 CD- } 64 ST } ⊕ □ ⊕ 1355.04	GUMMIKAPPE für Kühler, unten (für Fahrzeuge ohne Heizung)	1		1

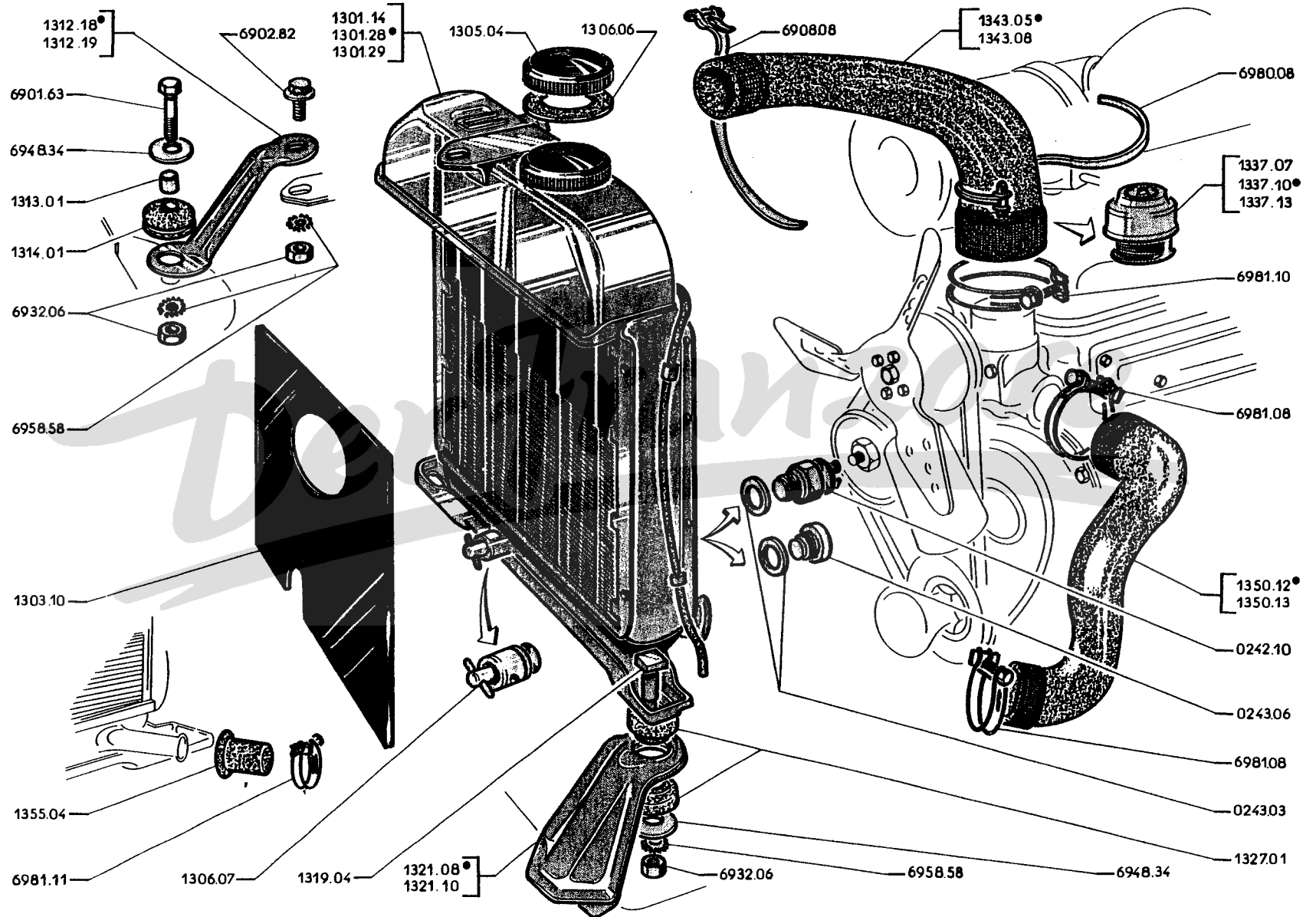

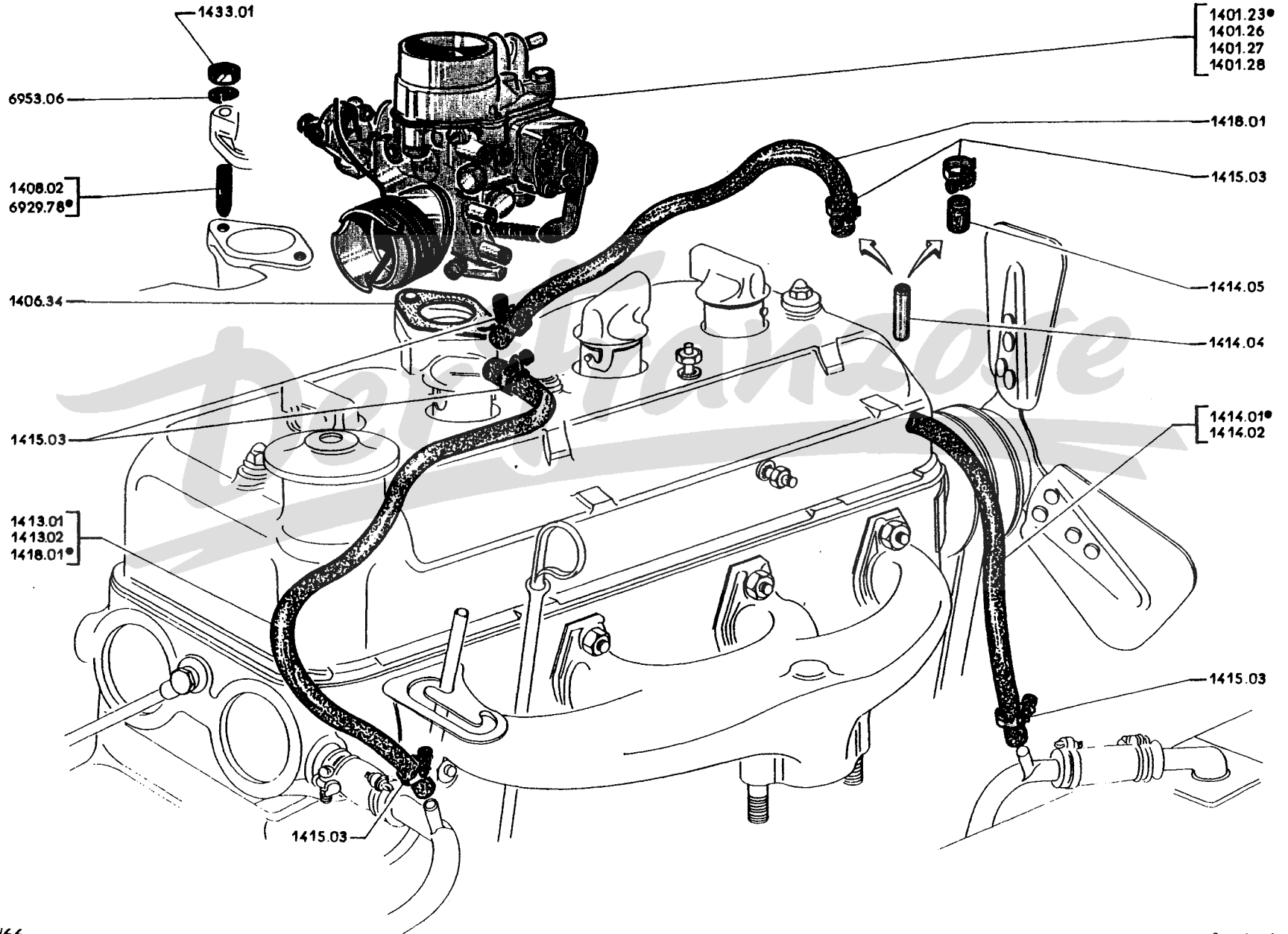

TEILE- NUMMER	BEZEICHNUNG	ANZAHL
	A - 403 bis Wagen-Nr. 2.245.826, 2.601.499; 403 L bis 2.760.353; 403 U5 bis 2.828.280; 403 U8 bis 2.924.250	A
	B — 403 von Wagen-Nr. 2.245.827 bis 2.325.250, von 2.601.500 bis 2.609.174; 403 L von 2.760.354 bis 2.764.480; 403 U5 von 2.828.281 bis 2.841.513; 403 U8 von 2.924.251 bis 2.934.442	B
	C - 403 ab Wagen-Nr. 2.325.251, 2.609.175; 403/7 ab 3.200.001; 403 L ab 2.764.481; 403 U5 ab 2.841.514; 403 U8 ab 2.934.443	C
1401.23	VERGASER "Solex 32 PBICA", beheizbar, mit Reguliersegment und Verdrehfeder (nicht für 403/7)	1 1 1
1401.26	VERGASER "Zénith 34 WIM 81", beheizbar, mit Reguliersegment u. Verdrehfeder (nicht für 403/7)	1 1 1
1401.27	VERGASER "Solex 32 PBIC 70.502", beheizbar, mit Reguliersegment und Verdrehfeder (403/7)	1 1 1
1401.28	VERGASER "Zénith 34 WIM 71", beheizbar, mit Reguliersegment u. Verdrehfeder (403/7)	1 1 1
<input type="checkbox"/> ⊕ 0366.04	DICHTUNG für Vergaser an Zylinderkopf (Curty 8749 A)	1 1 1
1408.02	STEBOLZEN 8×28×12, zur Befestigung des Vergasers und des Umschalters "Cobur" für Modell 403 mit automat. Kupplung bis Wagen-Nr. 2.617.541)	2 2 2
<input type="checkbox"/> ⊕ 1433.01	SECHSKANTMUTTER 8 mm, für Vergaser an Zylinderkopf	2 2 2
1413.01	KUNSTSTOFFSCHLAUCH butyl, 7×12×675, f. Wasserzufuhr zur Vergaservorwärmung	1
1413.02	KUNSTSTOFFSCHLAUCH butyl, 7×12×480, für Wasserzufuhr zur Vergaservorwärmung	1
1414.01	KUNSTSTOFFSCHLAUCH butyl, 7×12×645, für Vergaservorwärmungs-Wasserabfluss (Fahrzeuge ohne Zusatzheizung) ..	1 1
1414.02	KUNSTSTOFFSCHLAUCH butyl, 7×12×760, für Vergaservorwärmungs-Wasserabfluss (Fahrzeuge mit Zusatzheizung) ...	1 1
1413.06	KUNSTSTOFFSCHLAUCH butyl, 7×12×420, für Vergaservorwärmung (Kléber-Colombes 217)	1 1
1414.04	UEBERGANGSSTUTZEN für Vergaservorwärmungs-Wasserabflussschlauch, an Wasserpumpe	2 1
<input type="checkbox"/> ⊕ 1414.05	GUMMIKAPPE für Uebergangsstutzen an Wasserpumpe, für Vergaservorwärmungs-Wasserabflussschlauch	1 1
15 E F <input type="checkbox"/> ○ 1415.03	SCHLAUCHBAND für { Gummikappe	1 1
	{ Vergaservorwärmungsschlauch	4 4

*Solex-Vergaser-Einzelteile, siehe Seite 14 C, 14 D, 14 E und 14 F.
Zenith-Vergaser-Einzelteile, siehe Seite 14 G, 14 H, 14 I und 14 J.
Gaspedal und Regulierung (für Benzinmotor), siehe Seite 16 A und 16 B.
Vergaserbetätigungssegment, Drosselklappe, Drosselklappenwelle (für Vergasermotor),
siehe Seite 16 C und 16 D.*

TEILE- NUMMER	BEZEICHNUNG	ANZAHL	ANZAHL
	A - Vergasermotor : alle 403, 403 L, 403 U5, 403 U8	A	
	B - Vergasermotor : alle 403/7		B
	1402.03 VERGASERGEHÄUSE mit Drosselklappe und Drosselklappenwelle mit Dichtringen (Solex 70.560)	1	1
⊕	1406.12 DICHTUNG für Vergaserdeckel (Solex 52.787)	1	1
	1402.05 VERGASERDECKEL mit Sieb und Hohlsschraube (Solex 60.446/1+4)	1	1
⊕	1408.04 ZYLINDERSCHRAUBE 6×20, zur Befestigung des Vergaserdeckels (Solex 2501/2)....	3	3
⊕	1408.05 FEDERRING zur Befestigung des Vergaserdeckels (Solex 52.875)	3	3
⊕	1402.07 SIEB für Kraftstoffeintritt (Solex 53.444)	1	1
+	1402.08 HOHLSCHRAUBE für Sieb am Kraftstoffeintritt (Solex 53.445)	1	1
16 C D	○ 1402.14 LEERLAUFGEMISCH-REGULIERSCHRAUBE (Solex 51.052)	1	1
	⊕ 1402.15 DRUCKFEDER für Leerlaufgemisch-Regulierschraube (Solex 4384)	1	1
	⊕ 1403.02 SCHWIMMER 5,7 gr. (Solex F. 53.453/5,7 gr.)	1	1
	1403.03 SCHWIMMERNADELVENTIL 1,5 mm, mit Dich-) siehe S.B. 221 vom Juni 1961 und tring (Solex P. 55.266/1,5 mm).....) 234 vom August 1961 Klasse 1	1	1
	○ 1403.05 ACHSE für Schwimmer (Solex 55.373)	1	1
	⊕ 1406.17 DICHTRING 12×16×1, für Schwimbernadelventil (Solex 2261/1)	1	1
	1404.01 HAUPTDUESE 120 (Solex Gg. 50.552/1-120)	1	
	1404.02 HAUPTDUESE 117 (Solex Gg. 50.552/1-117)		1
	⊕ 1404.05 MISCHROHR 19 (Solex S. 52.684/19)	1	1
	+ 1404.06 LUFTKORREKTURDUESE 180 (Solex a 51.612/180)	1	1
	1404.09 LEERLAUFDUESE 45 (Solex GN. 53.957/45)	1	
	○ 1401.10 LEERLAUFDUESE 50 (Solex GN. 53.957/50)		1
	1404.11 LUFTRICHTER 23 (Solex K. 53.636/23)	1	1
	⊕ 1408.06 HALTESCHRAUBE 6×10, für Luftrichter (Solex 50.362)	1	1
	⊕ 1404.14 HAUPTDUESENTRAEGER (Solex 50.820)	1	1
	⊕ 1406.15 DICHTRING 11×16×1, für Hauptdüsenträger (Solex 50.815)	1	1
14 E F	○ 1405.02 STARTERKRAFTSTOFFDUESE 105 (Solex Gs. 52.823/105).....	1	1
	⊕ 1406.18 DICHTRING 9×13×1, für Starterkraftstoffdüse (Solex 52.825)	1	1
	○ 1405.04 STARTERLUFTDUESE 5,5 (Solex Ga. 50.906/5,5)	1	
	1405.05 STARTERLUFTDUESE 6 (Solex Ga. 50.906/6)		1
	+ 1405.07 STARTERDREHSCHIEBER vollständig (Solex 53.203/A/90)	1	1
	1405.08 STARTERKOERPER (Solex 53.846)	1	1
14 E F	⊕ 1408.07 LINSENSENKSCHRAUBE (Senkwinkel 60°), 4×10, zur Befestigung des Starterkörpers (Solex 3947/3)	4	4
16 C D	○ 1405.09 STARTERHEBEL kpl. (Solex 51.758/52.343)	1	1
	⊕ 1405.10 SECHSKANTMUTTER 8 mm, für Starterwelle (Solex 4024/1)	1	1

Vergaser vollständig, siehe Seite 14 A und 14 B.

Solex-Vergaser-Einzelteile (Fortsetzung), siehe Seite 14 E und 14 F.

Zenith-Vergaser-Einzelteile, siehe Seite 14 G, 14 H, 14 I und 14 J.

Gaspedal und Regulierung, siehe Seite 16 A und 16 B.

Vergaserbetätigung (Betätigungssegment, Drosselklappe, Drosselklappenwelle),
siehe Seite 16 C und 16 D.

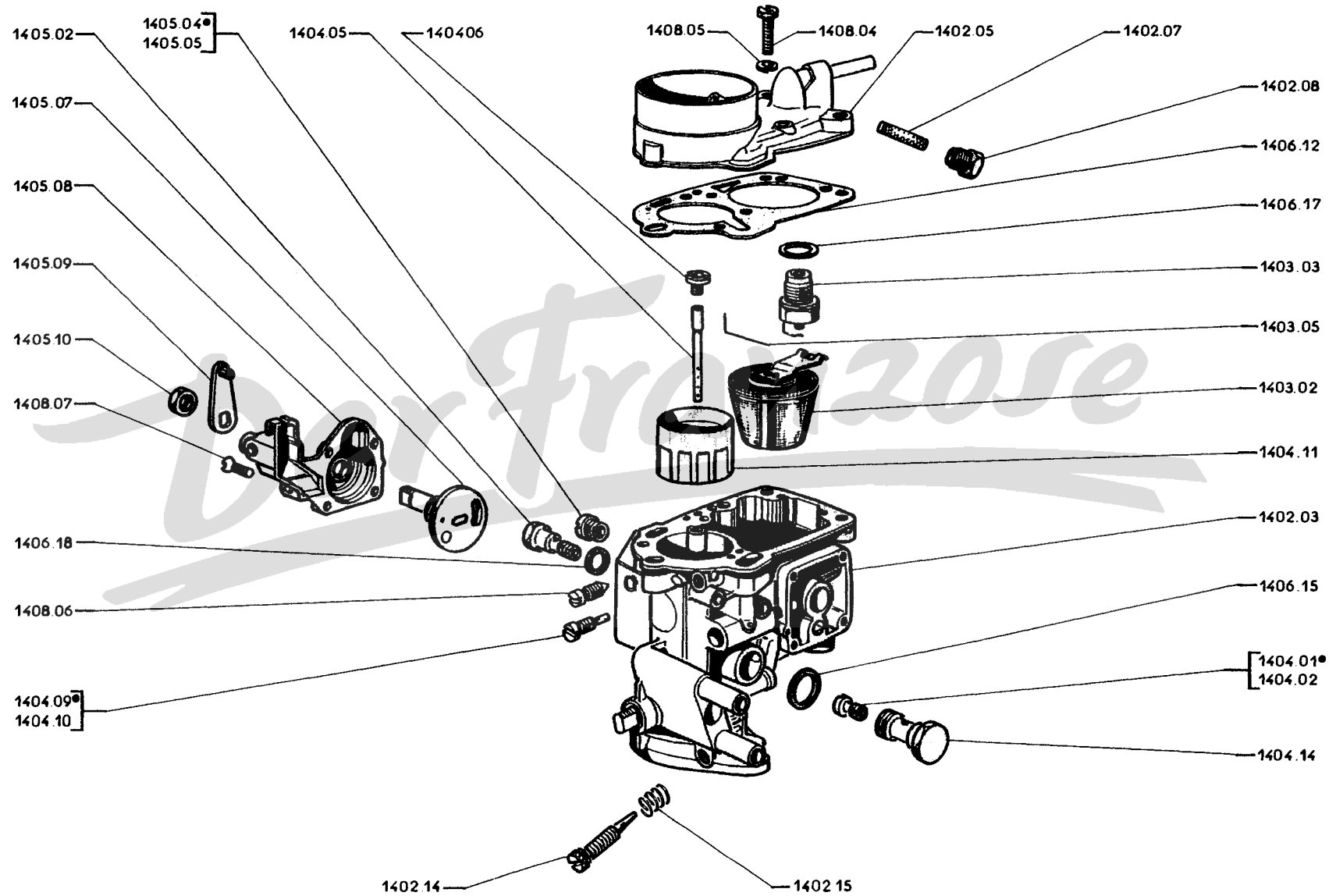

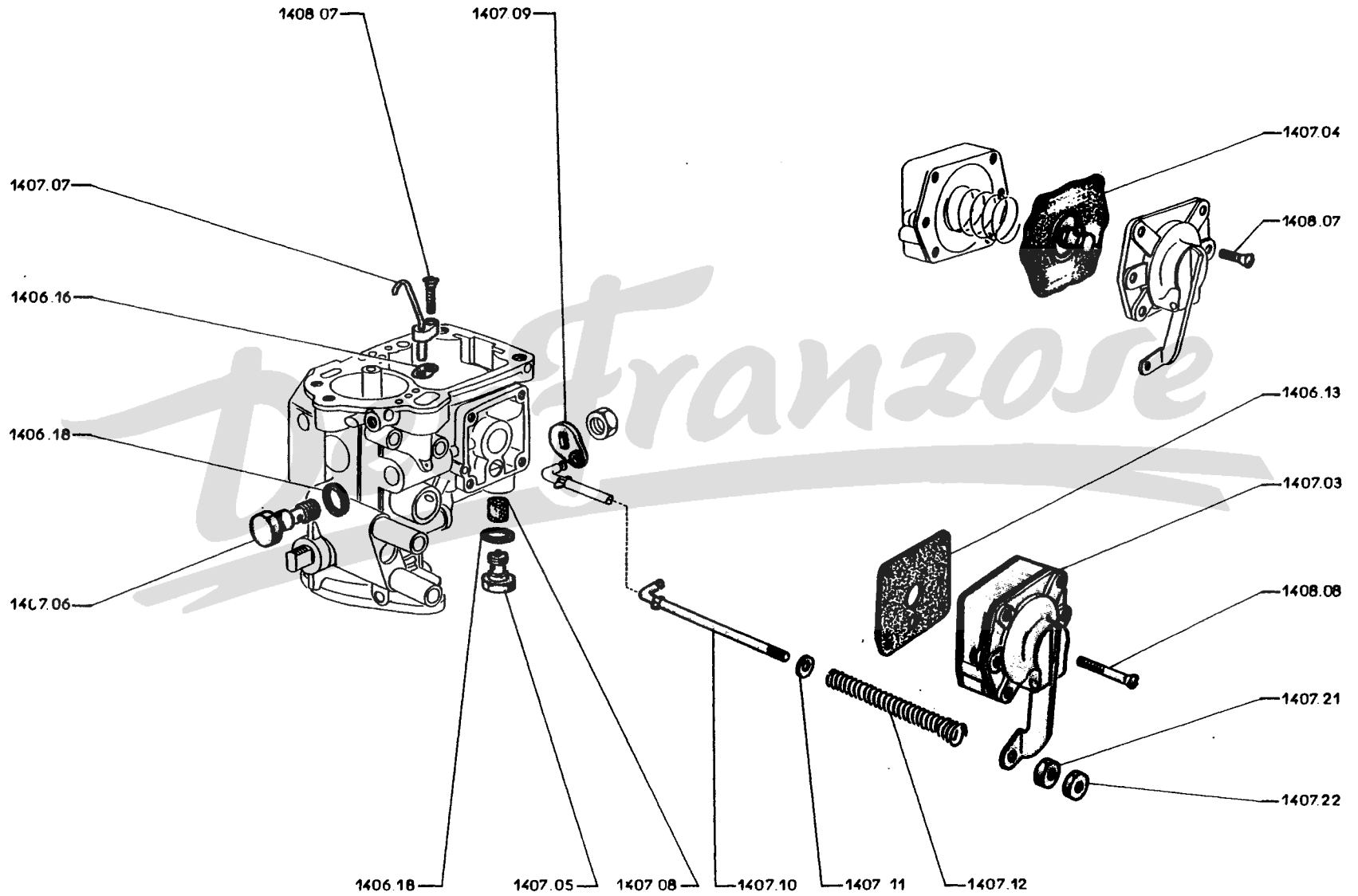

TEILE- NUMMER	BEZEICHNUNG	ANZAHL
14 CD	⊕ 1406.12	
	⊕ 1406.13 DICHUNG für Membranpumpe (Solex 52.119)	1
14 CD	⊕ 1406.15	
	⊕ 1406.16 DICHUNG für Einspritzrohr (Solex 52.735)	1
14 CD	⊕ 1406.17	
14 CD	⊕ 1406.18 DICHRING 9×13×1 (Solex 52.825).....) für Kugelventil	1
) für Pumpendüse	1
	⊕ 1407.03 MEMBRANPUMPE kpl., mit Senkschrauben und Dichtung (Solex 52.939/72)	1
	⊕ 1407.04 MEMBRANE kpl., für MEMBRANPUMPE (Solex 55.596)	1
	⊕ 1407.05 KUGELVENTIL für Membranpumpe (Solex 52.071/A)	1
	⊕ 1407.06 PUMPENDÜSE 45 (Solex Gp. 52.200/45)	1
	⊕ 1407.07 EINSPRITZROHR (Solex 52.951/50)	1
	⊕ 1407.08 SIEB für Kugelventil (Solex 52.847)	1
	⊕ 1407.09 UEBERTRAGUNGSIEBEL mit Lagerschale aus Plastik, für Membranpumpe (Solex 55.748)	1
	⊕ 1407.10 VERBINDUNGSSTANGE für Membranpumpe (So- lex 55.747)	1
	⊕ 1407.21 ANSATZMUTTER 4 mm, für Verbindungsstange (Solex 55.194)	1
	⊕ 1407.22 GEGENMUTTER 4 mm, für Verbindungsstange (Solex 53.117)	1
	⊕ 1407.11 UNTERLEGSCHIEBE 4×8×0,5, für Verbindungsstange (Solex 52.760)	1
	⊕ 1407.12 FEDER für Verbindungsstange (Solex 53.684)	1
14 CD	⊕ 1408.01	
14 CD	⊕ 1408.05	
14 CD	⊕ 1408.06	
14 CD	⊕ 1408.07 LINSENSENKSCHEIBE (Senkwinkel 60°), 4×10 (zur Befestigung des Membran- (Solex 3947/3)	2
 (zur Befestigung des Einspritzrohres	1
	⊕ 1408.08 LINSENSENKSCHEIBE Senkwinkel 60°, 4×22, zur Befestigung der Membranpumpe (Solex 51.421/4)	4
	⊕ 1410.01 Satz DICHTUNGEN für Solex-Vergaser	1
	1410.02 Satz REPARATURTEILE für Vergaser (Solex F. 14A) (nicht für 403/7)	1

Vergaser vollständig, siehe Seite 14 A und 14 B.
 Solex-Vergaser-Einzelteile, siehe Seite 14 C und 14 D.
 Zenith-Vergaser-Einzelteile, siehe Seite 14 G, 14 H, 14 I und 14 J.
 Gaspedal und Regulierung, siehe Seite 16 A und 16 B.
 Vergaserbetätigung (Betätigungssegment, Drosselklappe, Drosselklappenwelle),
 siehe Seite 16 C und 16 D.

TEILE- NUMMER	BEZEICHNUNG	ANZAHL	
	A - Fahrz. mit Vergasermotor : alle 403, 403 L, 403 U5 und 403 U8	A	
	B - Fahrz. mit Vergasermotor : alle 403/7	B	
1402.10	VERGASERGEHAEUSE mit Drosselklappenhebel, Nabenring für Drosselklappenhebel und Unterdruckanschluss (Zenith 3.V.03.071.25)	1	
1402.11	VERGASERGEHAEUSE mit Drosselklappenhebel, Nabenring für Drosselklappenhebel und Unterdruckanschluss (Zenith 3.V.03.071.24)		1
1402.12	SIEB für Kraftstoffeintritt (Zenith C. 111.03)	1	1
1402.13	VERSCHLUSSCHRAUBE für Kraftstoffsieb am Kraftstoffzufluss (Zenith B. 056.02)...	1	1
1402.16	UEBERGANGSSTUTZEN für Unterdruckanschluss (Zenith T. 785.11).....	1	1
1402.17	VERGASERDECKEL mit Starterklappe, ohne Sieb (Zenith 4.V.03.053) (Siehe S.B. 234 vom August 1961)	1	1
1406.19	DICHTUNG zwischen Vergaserdeckel und Vergasergehäuse (Zenith 4.V.03.021)	1	1
1408.09	ZYLINDERSCHRAUBE 5×20, zur Befestigung des Vergaserdeckels (Zenith VN. 881.13)	6	6
1403.06	SCHWIMMER (Zenith F. 297.26)	1	1
1403.07	SCHWIMMERNADELVENTIL 1,75 mm (Zenith S. 745.86/1,75) ..	1	1
1406.21	DICHTRING 9,4×13,1×1,7, für Schwimbernadelventil (Zenith JN. 433.65)		
1403.09	NADEL für Schwimmer an Schwimbernadelventil (Zenith E. 251.01)	1	1
1403.08	SCHWIMMERACHSE 2,1×32 (Zenith A. 001.08)	1	1
1404.16	HAUPTDUESE 125, mit Dichtring (Zenith G. 353.10/125)	1	
1401.17	HAUPTDUESE 120, mit Dichtring (Zenith G. 353.10/120)		1
1406.20	DICHTRING aus Gummi, 9×2, für Hauptdüse (Zenith JN. 431.007)	1	1
1404.18	ZERTAEUBER P4A, 3,2×3,5 (Zenith P. 622.22/P4A—3,2×3,5)	1	1
1404.19	LUFTKORREKTURDUESE 80 (Zenith V. 932.01/80)	1	1
1404.20	LEERLAUFDUESE 70 (Zenith G. 354.02/70)	1	
1404.21	LEERLAUFDUESE 65 (Zenith G. 354.02/65)		1
1404.22	LEERLAUFGEMISCH-REGULIERSCHRAUBE (Zenith V. 902.01).....	1	1
1404.23	DRUCKFEDER für Leerlaufgemisch-Regulierschraube (Zenith R. 695.01)	1	1
1405.12	BETAETIGUNGSHABEL kpl., für Starterklappe und Drosselklappe (Zenith 4.V.03.028)	1	
1405.13	LAGERBOLZEN 6×20, für Betätigungshebel (Zenith V. 913.03)	1	1
1405.14	REGULIERSTANGE für Drosselklappenhebel (Zenith 4.V.03.035)	1	
1405.15	STARTERKLAPPE (Zenith V. 919.11)	1	1
1405.16	STARTERKLAPPENWELLE mit Hebel (Zenith A. 020.12)	1	1
1405.17	HALBRUNDKOPFSCHRAUBE 3×6, zur Befestigung der Starterklappe (Zenith V. 897.01)	2	2
1405.18	DREHFEDER für Starterklappe (Zenith R. 722.01)	1	1
1405.19	DROSSELKLAPPENHEBEL (Zenith L. 491.01)	1	1
1405.20	LAGERUNG zur Regulierung des Vergasers (Zenith 4.V.03.013).....		1
1405.21	REGULIERSTANGE zur Drosselklappenhebel (Zenith 4.V.03.008)		1
1405.22	BETAETIGUNGSHABEL für Starterklappe und Drosselklappe (Zenith 4.V.03.016) ...		1

Vergaser vollständig, siehe Seite 14 A und 14 B.

Einzelteile für Solex-Vergaser, siehe Seite 14 C, 14 D, 14 E und 14 F.

Einzelteile für Zenith-Vergaser, siehe Seite 14 I und 14 J.

Gaspedal und Regulierung, siehe Seite 16 A und 16 B.

Vergaser-Regulierung : Betätigungssegment, Drosselklappe, siehe Seite 16 C und 16 D.

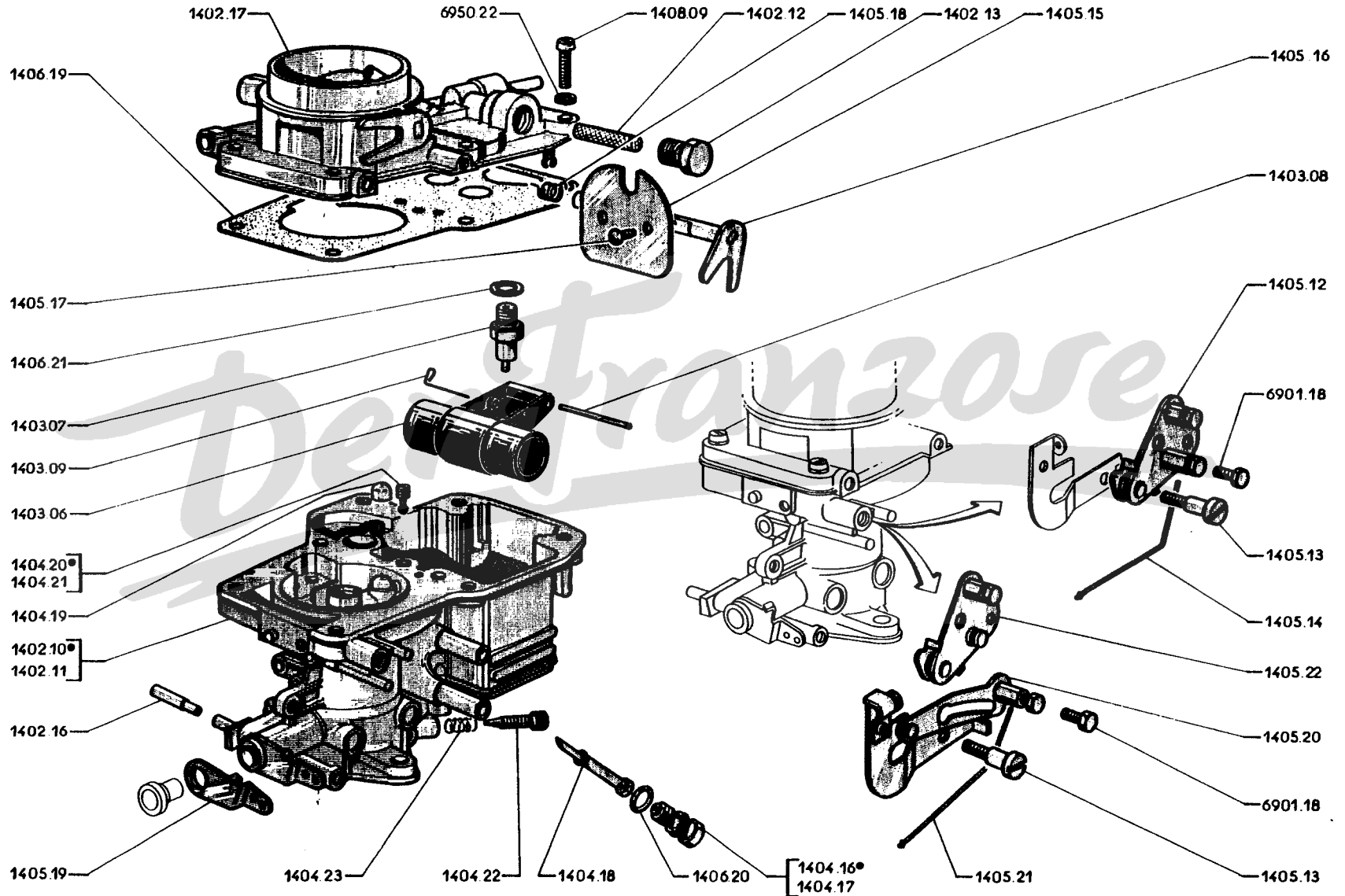

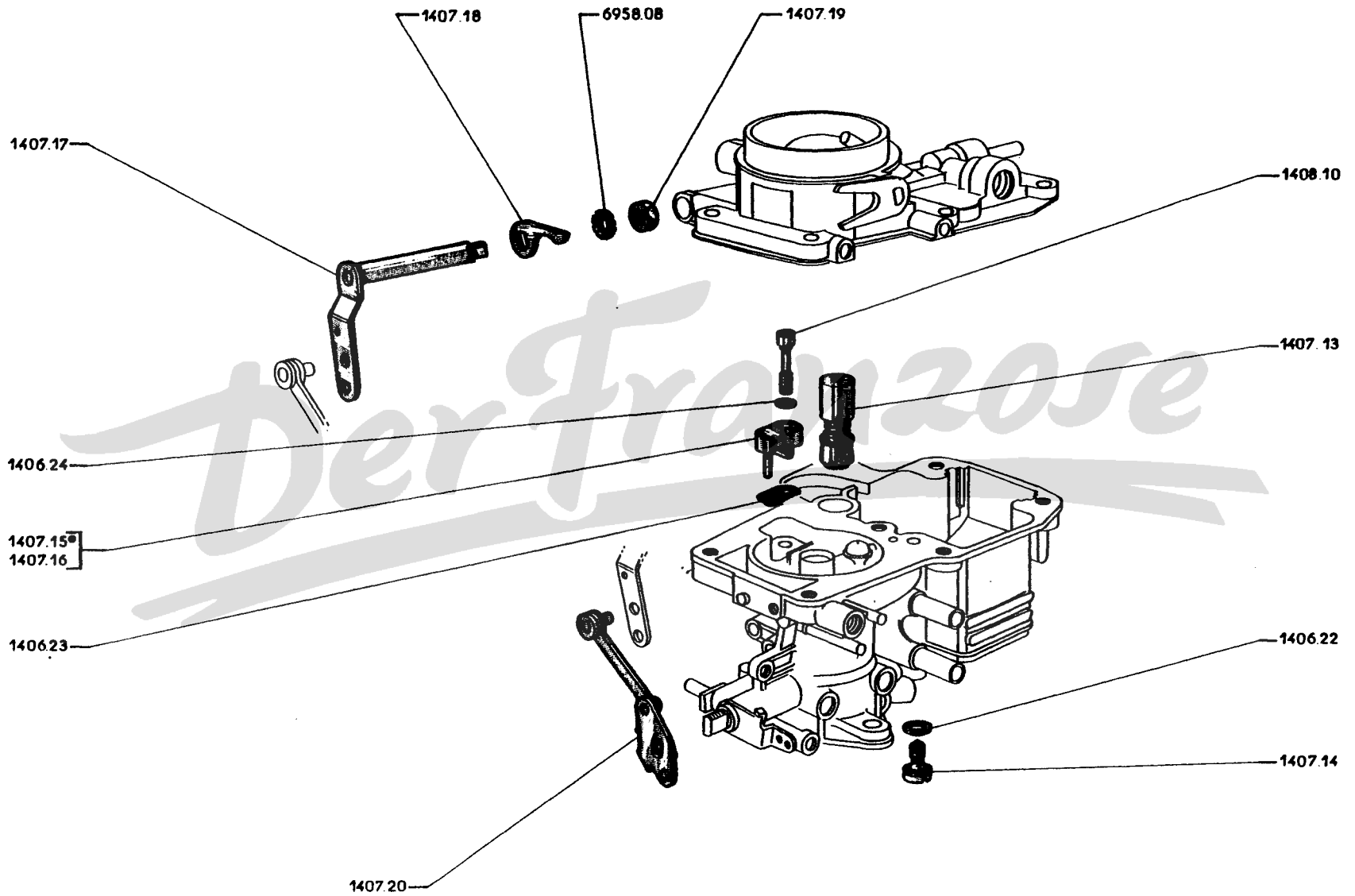

1406.22	DICHTRING 8,4×11,1×0,8, für Pumpensaugventil	1
1406.23	DICHTUNG für Einspritzrohr	1
1406.24	DICHTRING 5×8,4×0,8, zur Befestigung des Einspritzrohres	1
1407.13	PUMPENKOLBEN	1
1407.14	PUMPENSAUGVENTIL mit Dichtring	1
1407.15	PUMPENDÜSE 50, mit Druckventil (alle 403, 403 L, 403 U5 und 403 U8)	1
1407.16	PUMPENDÜSE 45, mit Druckventil (alle 403/7)	1
1407.17	AUSSERER PUMPENHEBEL mit Welle	1
1407.18	INNERER PUMPENHEBEL	1
1407.19	SECHSKANTMUTTER 6 mm, für Pumpenhebelwelle	1
1407.20	WIDERLAGER mit Pumpenstange	1
1408.09		
1408.10	ZYLINDERKOPFSCHRAUBE 5×15, zur Befestigung der Pumpendüse.	1

1410.04	Satz DICHTUNGEN für Vergaser	1
1410.05	Satz REPARATURTEILE für Vergaser (alle 403/7)	1
1410.06	Satz REPARATURTEILE für Vergaser (nicht für 403/7)	1

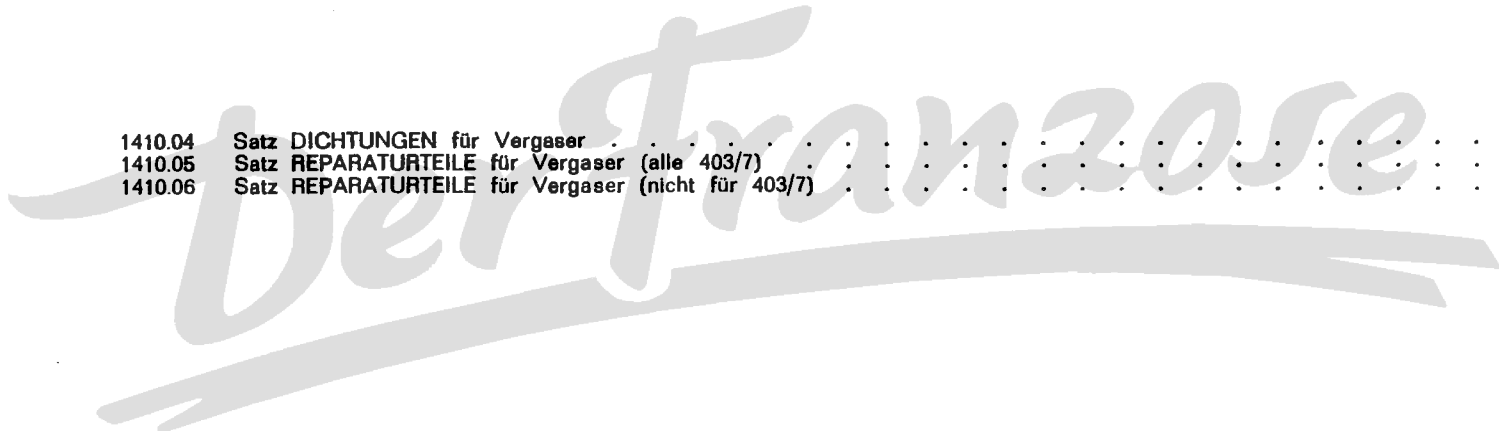

VERGASER VOLLSTÄNDIG, SIEHE SEITE 14 A, 14 B.
EINZELTEILE FÜR SOLEX-VERGASER, SIEHE SEITE 14 C, 14 D, 14 E, 14 F.
EINZELTEILE FÜR ZENITH-VERGASER, SIEHE SEITE 14 G, 14 H.
GASPEDAL UND REGULIERUNG, SIEHE SEITE 16 A, 16 B.
VERGASER-REGULIERUNG : BETÄTIGUNGSSEGMENT, DROSSELKLAPPE, SIEHE SEITE 16 C, 16 D.

A	→	403	: 2.245.826, 2.601.499; L : 2.760.353; U5 : 2.828.280; U8 : 2.913.131	A
B	→	403	: 2.245.827, 2.601.500; L : 2.760.354; U5 : 2.828.281; U8 : 2.913.132 → 2.325.250, 2.609.174, 2.764.480, 2.841.513, 2.934.442	B
C	→	403	: 2.325.251, 2.609.175; 403/7 : 3.200.001; L : 2.764.481; U5 : 2.841.514; U8 : 2.934.443	C

	1420.15	ÖLBADLUFTFILTER mit Halter	1	1	1
	1421.13	GUMMIROHRKRÜMMER zwischen Ölbadluftfilter und Ansauggeräuschkämpfer	1	1	1
	1422.28	LUFTFILTER geräuschlos, ()		1	
	1422.31	ANSAUGGERÄUSCHKÄMPFER	1	1	
◇	1422.32	LUFTFILTER geräuschlos (Técalémit oder Lautrette (→ 403 : 2.668.134; 403/7 : 3.374.742; B8 : 2.696.094 und alle 403 L, U5)) (jedoch sind Schelle 1437.12 und Gummirohrkrümmer 1423.06 "Solex-Vergaser" einzubauen → 403 : 2.033.582)		1	1
	1422.35	ANSAUGGERÄUSCHKÄMPFER (→ 403 : 2.668.134; 403/7 : 3.374.742; 403 (USA) : 2.654.639; B8 : 2.696.094 und alle 403 L, 403 U5)			1
	1422.42	ANSAUGGERÄUSCHKÄMPFER mit Öldunstansaug (→ 403 : 2.668.135; 403/7 : 3.374.743; 403 (USA) : 2.654.699; B8 : 2.696.095)			1
	1422.45	LUFTFILTER geräuschlos (→ 403 : 2.668.135; 403/7 : 3.374.743; B8 : 2.696.095)			1
	1423.06	GUMMIROHRKRÜMMER zwischen Solex-Vergaser und Luftfilter bzw. Ansauggeräuschkämpfer	1	1	1
	1423.08	GUMMIROHRKRÜMMER zwischen Zénith-Vergaser und Luftfilter bzw. Ansauggeräuschkämpfer	1	1	1

14 AB {
14 OP {

◇	●	□	⊕	1433.01	KLEMMSCHELLE :			
				1437.11	für Luftfilter (→ 403 : 2.033.583)	1		
					für Ansauggeräuschkämpfer bei Ölbadluftfilter	1		1
□	○			1437.12	für Luftfilter (→ 403 : 2.033.584)	1		1
				1437.13	für Luftfilter und Vergaservorwärmungsleitung		1	
				1437.16	für Ansauggeräuschkämpfer und Vergaservorwärmungsleitung (bei Ölbadluftfilter)		1	

					FILTEREINSATZ :			
◇				1445.02	für Trockenluftfilter (Lautrette) → 403 : 2.033.583	1		
				1445.03	für Trockenluftfilter (für Filter "Técalémit BA 360 C" oder "BA 370" oder "Lautrette L 407") → 403 : 2.033.584		1	1
				1445.05	für Trockenluftfilter (Técalémit) → 403 : 2.033.583	1		
				1445.06	für Trockenluftfilter (Técalémit) (für Filter "Técalémit BTF 620") → 403 : 2.033.584	1	1	1
				1445.12	für Ölbadluftfilter (Técalémit)	1	1	1
○				1445.14	für Ölbadluftfilter (Lautrette)	1	1	1

LUFTFILTER, ANSAUGGERÄUSCHKÄMPFER, FÜR DIESELMOTOR, SIEHE SEITE 14 M, 14 N.

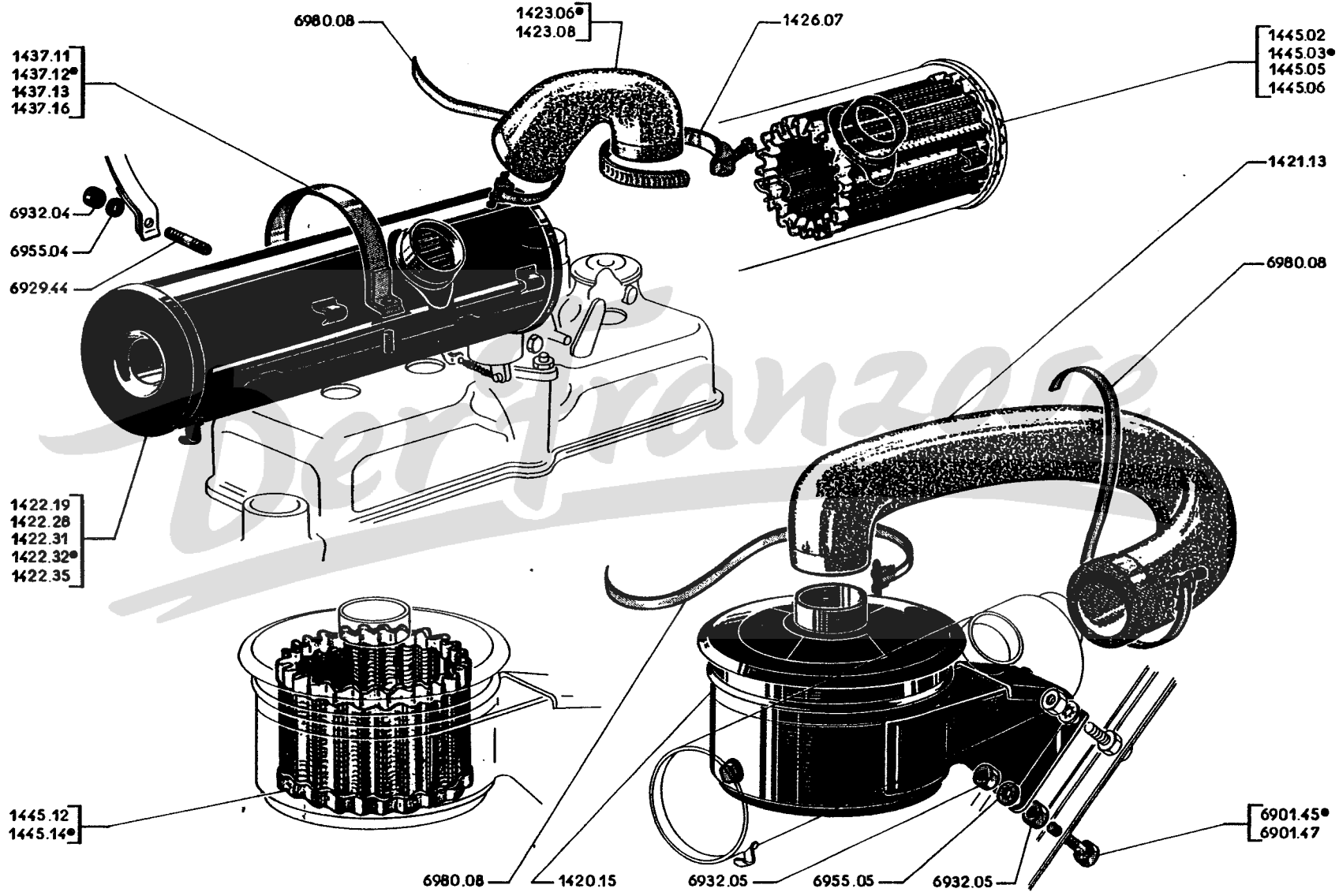

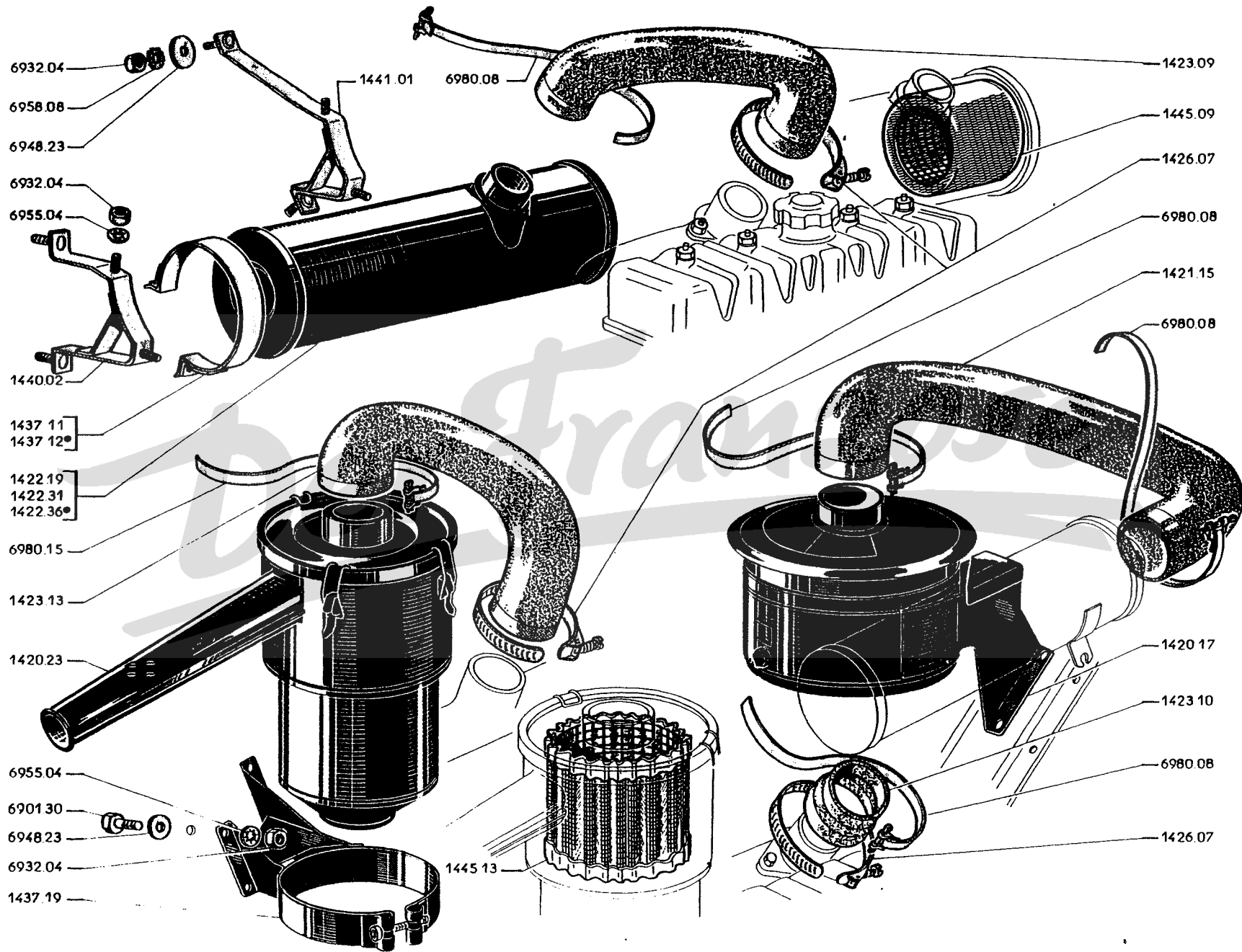

TEILE- NUMMER	BEZEICHNUNG	ANZAHL	
	A - 403 BD bis Wagen-Nr. 3.043.658, 403 BLD bis 3.057.322, 403 B5D bis 3.077.043, 403 B8D bis 3.093.287		A
	B - 403 BD ab Wagen-Nr. 3.043.659, 403 BLD ab 3.057.323, 403 B5D ab 3.077.044, 403 B8D ab 3.093.288		B
	1420.17 OELBADLUFTFILTER mit Halter (Vokès-Lautrette L. 75 P)	1	
	1420.23 OELBADLUFTFILTER geräuschlos (Técalémit BT. 608)		1
	1421.15 GUMMIROHRKRUEMMER zwischen Oelbadluftfilter und Ansauggeräuschdämpfer	1	
14 KL	1422.19 ANSAUGGERAEUSCHDAEMPFER für Oelbadluftfilter (Técalémit BT 430) (für Linkslenkung) (ersetzt durch 1422.31)	1	
14 KL	1422.31 ANSAUGGERAEUSCHDAEMPFER für Oelbadluftfilter (Técalémit BT 429 oder Vokès L.499 DD) (für Rechtslenkung)	1	
	○ 1422.36 LUFTFILTER geräuschlos (Técalémit BTN 119 A)	1	1
	1423.09 GUMMIROHRKRUEMMER zwischen Luftfilter und Ansaugrohrhals	1	1
	1423.10 GUMMISCHLAUCH zwischen Ansauggeräuschdämpfer und Ansaugtrichter	1	
	1423.13 GUMMIROHRKRUEMMER zwischen Oelbadluftfilter und Ansaugrohr (Kléber-Colombes 263)		1
14 KL	□ ○ 1426.07 SCHLAUCHBAND für Gummischlauch an Ansaugrohrhals	1	1
14 KL	1437.11 KLEMMSCHELLE für Ansauggeräuschdämpfer für Oelbadluftfilter	2	
14 KL	□ ○ 1437.12 KLEMMSCHELLE für Luftfilter (403 BD bis Wagen-Nr. 3.051.432, 403 B8D bis 3.093.160; 403 LD und 403 U5D bis Produktionsstop)	2	2
	1437.19 HALTER für Oelbadluftfilter		1
	1440.02 HALTER für vordere Klemmschelle, an Luftfilter (403 BD vor Wagen-Nr. 3.039.528, 403 BLD 3.056.798, 403 B5D 3.074.915, 403 B8D 3.091.227 ist in der vorderen rechten Kotflügelwand zur Befestigung des Halters ein neues Loch zu bohren und das alte Loch ist zu verschliessen)		1
	403 BD bis Wagen-Nr. 3.051.432; 403 B8D 3.098.160; 403 LD und 403 U5D bis Produktionsstop		1
	○ 1441.01 HALTER für hintere Klemmschelle, an Luftfilter	1	1
	○ 1445.09 LUFTFILTEREINSATZ (Técalémit BTN 1142)	1	1
	1445.13 FILTEREINSATZ für Oelbadluftfilter Técalémit BT 608 (Técalémit BTT 1940)	1	1

TEILE-NUMMER	DESCRIPTION	ANZAHL
A - Fahrzeuge mit Benzinmotor (Kraftstoff-Förderpumpe mit waagerechtem Kraftstoffaustritt)	(403 B bis Wagen-Nr. 2.511.818, 403/7 bis 3.211.680, 403 BL bis 2.777.189, 403 B5 bis 2.889.047, 403 B8 bis 2.967.093... ..A	
B - Fahrzeuge mit Benzinmotor (Kraftstoff-Förderpumpe mit senkrechtem Kraftstoffaustritt)	(403 B ab Wagen-Nr. 2.511.819, 403/7 ab 3.211.681, 403 BL ab 2.777.190, 403 B5 ab 2.889.048, 403 B8 ab 2.967.091... ..B	
C - Fahrzeuge mit Dieselmotor (Einspritzpumpe CAC4)	(für Linkslenkung : 403 BD bis Wagen-Nr. 3.040.763, 403 BLD bis 3.056.922, 403 B5D bis 3.075.589, 403 B8D bis 3.091.708C	

⊞ 1450.11	BENZINPUMPE (AC. YG. 6024, Guiot L 124 oder SEV. 46 DA)	1	
□ 1450.13	KRAFTSTOFF-FOERDERPUMPE (Giot ULP 521).....		1
○ 1450.14	BENZINPUMPE (AC.YK. 6070, Guiot ULP 520 oder SEV. 46 DB)		1

01 KL	□⊕ 1451.03	DICHTBEILAGE zwischen Förderpumpe und Zylinderblock (Curty 8758)	1	1	2
	□ 1452.01	ZWISCHENBLECH für Kraftstoffpumpe an Zylinderblock			1
	□⊕ 1433.01	SECHSKANTMUTTER 8 mm, zur Befestigung der Förderpumpe an Zylinderblock ...	2	2	2
	⊞ 1454.04	STOESSELROLLE für Benzinpumpe	1	1	
	□ 1454.05	STOESSELROLLE für Kraftstoff-Förderpumpe			1
	□ 1455.01	ABDICHTRING für Förderpumpen-Stößelrolle			1

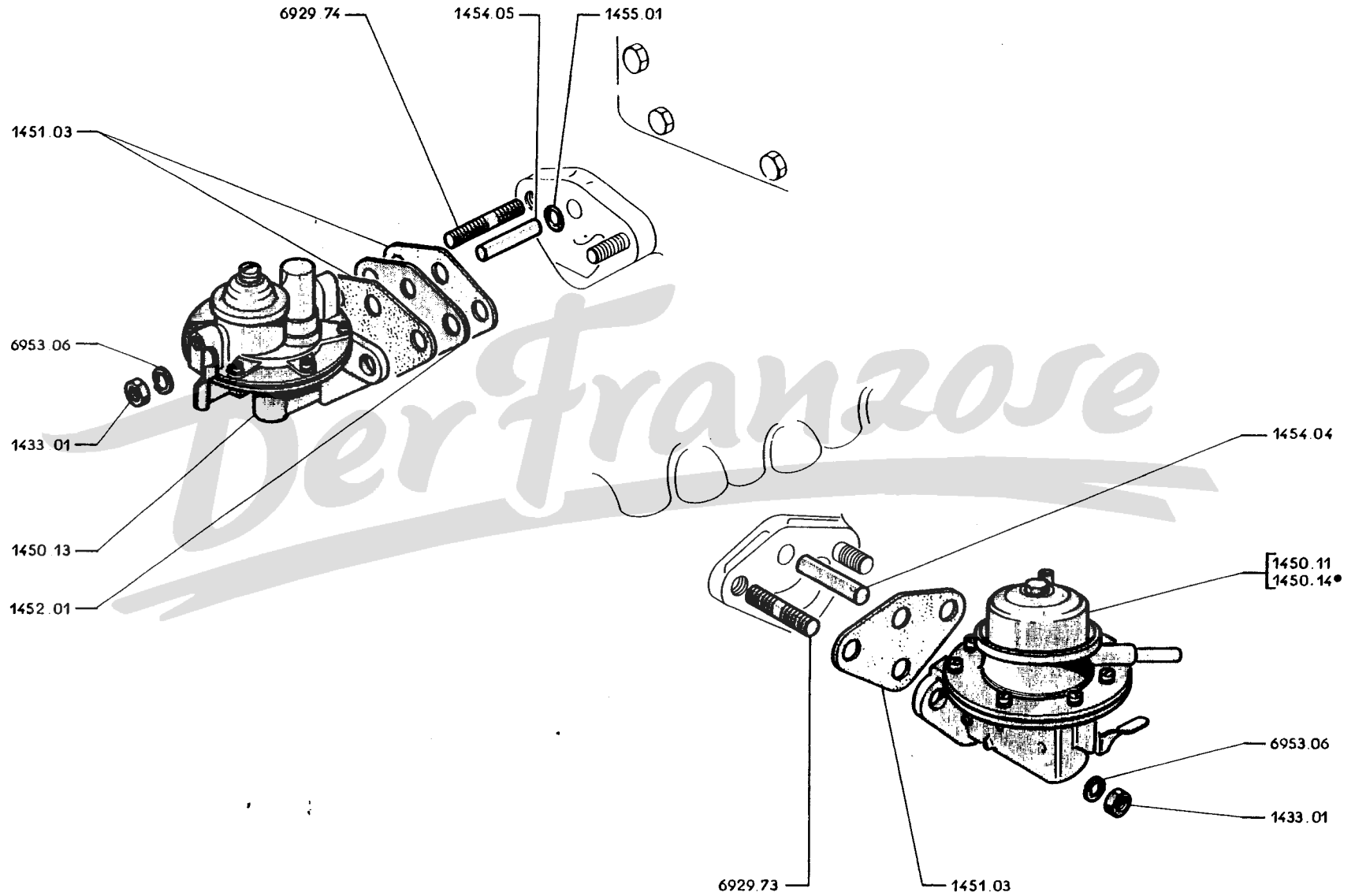

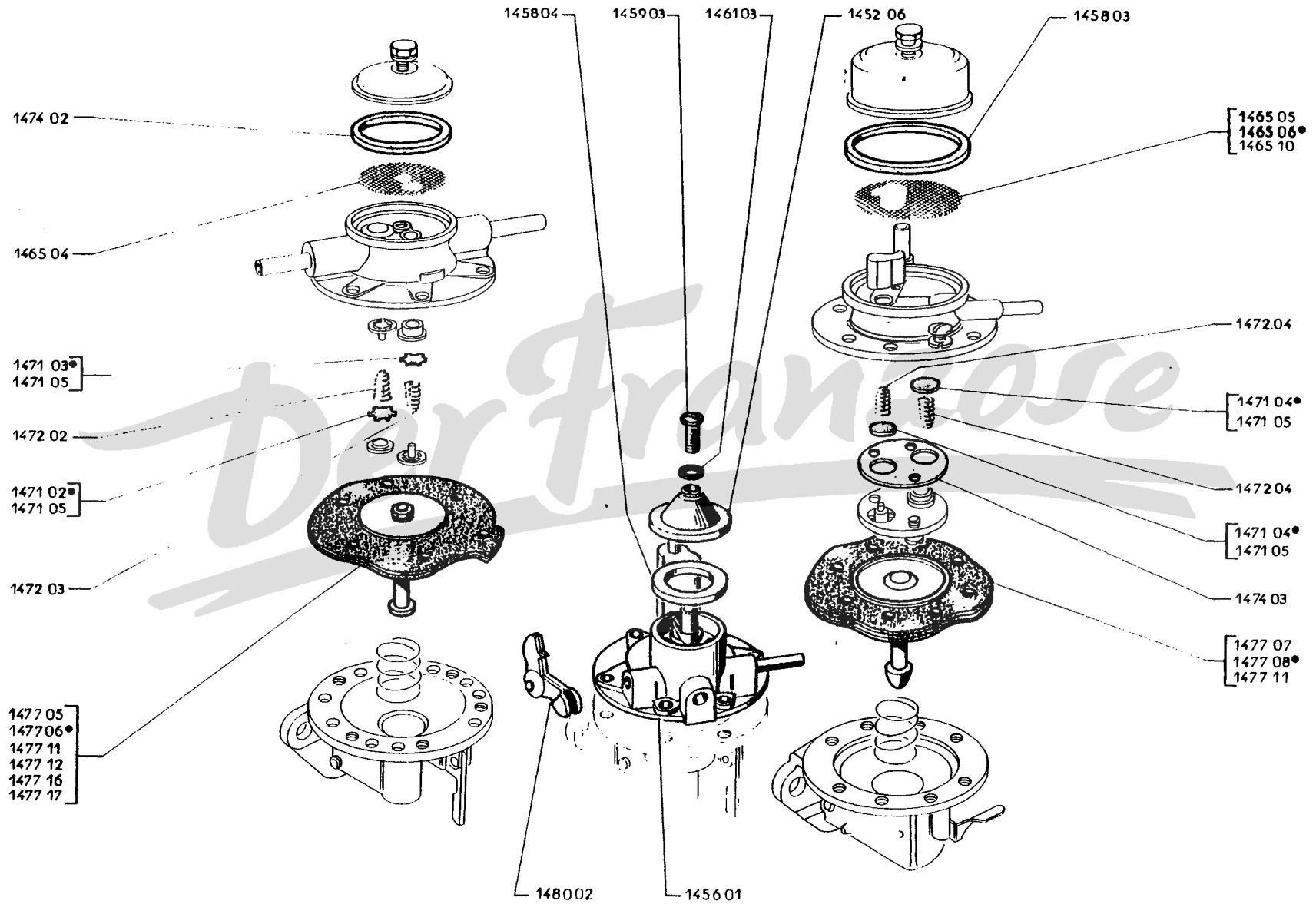

	A	— Kraftstoffpumpe mit waagrechtem Kraftstoffaustritt : → 403 B : 2.511.818; 403/7 : 3.241.680; BL : 2.777.189; B5 : 2.889.047; B8 : 2.967.093	A
	B	— Kraftstoffpumpe mit senkrechtem Kraftstoffaustritt : ↗ 403 B : 2.511.819; 403/7 : 3.241.681; BL : 2.777.190; B5 : 2.889.048; B8 : 2.967.094	B
	1456.01	PUMPENGEHÄUSE mit Ventile, ohne Deckel, für Kraftstoffpumpe UY 520 A (GUIOT)	1
◇ ● ○	1457.06	DECKEL (GUIOT)	1
◇ □ ⊕	1458.03	DICHTRING aus Kork, 35,5×43,5×3 (zum niedrigen Deckel) (SEV)	1
◇ ● □ ○	1458.04	DICHTRING aus Kork, 24×31,5×4, für Deckel (GUIOT)	1
◇ ● ○	1459.03	ZYLINDERSCHRAUBE 5×15, für Deckel (GUIOT) (→ 403 : 2.650.347; 403/8 Komfort : 2.599.858; 403/7 Komfort : 3.334.828; U8 : 2.674.009)	1
◇ ● ○	1461.03	DICHTRING für Deckelschraube (GUIOT)	1
	1465.04	SIEB (GUIOT)	1
◇ □ ⊕	1465.05	SIEB	1
◇ □ ⊕	1465.06	SIEB	1
◇ ● □ ⊕	1465.10	SIEB (zum hohen Deckel)	1
	1471.02	VENTILPLÄTTCHEN für Druckventil (GUIOT)	1
	1471.03	VENTILPLÄTTCHEN für Saugventil (GUIOT)	1
◇ ● □ ⊕	1471.04	VENTILPLÄTTCHEN für Druck- und Saugventil (SEV)	2
◇ ● □ ⊕	1471.05	VENTIL kpl. (AC)	2
	1472.02	DRUCKFEDER für Druck-Ventilplättchen (GUIOT)	1
	1472.03	DRUCKFEDER für Saug-Ventilplättchen (GUIOT)	1
◇ ● □ ⊕	1472.04	DRUCKFEDER für Druck- und Saug-Ventilplättchen (SEV)	2
	1474.02	DICHTRING für Deckel (GUIOT)	1
◇ ● □ ⊕	1474.03	DICHTUNG für Ventilplatte (SEV)	1
◇ □ ⊕	1477.05	Satz MEMBRANEN (3 Stück), für Kraftstoffpumpe ULP 520 (GUIOT)	1
	1477.06	MEMBRANE kpl. (GUIOT)	1
◇ □ ⊕	1477.07	Satz MEMBRANEN (4 Stück) (SEV)	1
◇ ● □ ⊕	1477.08	MEMBRANE kpl. (SEV)	1
◇ ● □ ⊕	1477.11	MEMBRANE kpl. (AC)	1
◇ □ ⊕	1477.12	MEMBRANE kpl., für Kraftstoffpumpe ULP 520 (GUIOT)	1
● ○	1477.16	Satz MEMBRANEN für Kraftstoffpumpe UY 520 A (GUIOT)	1
● ○	1477.17	MEMBRANE kpl., für Kraftstoffpumpe UY 520 A (GUIOT)	1
● ○	1480.02	DRUCKHEBEL für Kraftstoffpumpe UY 520 A (GUIOT)	1
	1499.02	Satz REPARATURTEILE : für Kraftstoffpumpe L 124, bestehend aus : Satz Membranen, Dichtring für Deckel, Hebelachse, Ventilplatte mit Druckfedern für Druck- und Saugventil (GUIOT)	1
◇ ● □ ⊕	1499.05	bestehend aus : 1 Membrane kpl., 1 Dichtring für Deckel 2 Druckfedern für Ventilplättchen, 1 Dichtung für Ventilplatte (für niedrigen Deckel) (SEV).	1
◇ ● □ ⊕	1499.07	für Kraftstoffpumpe YK 6070, bestehend aus : 1 Membrane kpl., 2 Ventile kpl., 2 Dichtringen für Ventile, 1 Dichtring für Deckel (AC)	1
◇ ○	1499.08	für Kraftstoffpumpe ULP 520, bestehend aus : Satz Membranen, Dichtring für Deckel, Hebelachse, Ventilplättchen, Druckfedern und Ventilsitze (GUIOT)	1
◇ ● □ ○	1499.10	für hohem Deckel (SEV)	1

INZELTEILE FÜR KRAFTSTOFFPUMPE UND HANDPUMPE (FÜR DIESEL), SIEHE SEITE 14 S, 14 T.

Einspritzpumpe "CAC4"	A - Fabr. mit Linkslenkung : → 403 BD: 3.035.203; BLD: 3.056.127; B5D: 3.072.485; B8D : 3.087.968A
	B - Fabr. mit Linkslenkung : ↗ 403 BD: 3.035.204; BLD: 3.056.128; B5D: 3.072.486; B8D : 3.087.969 → 3.040.763, 3.056.922, 3.075.589, 3.091.708B
Einspritzpumpe "SILTO"	C - Fabr. mit Rechtslenkung; für Linkslenk.: ↗ 403 BD: 3.040.764; BLD: 3.056.923; B5D : 3.075.590; B8D : 3.091.709 → 3.048.766, 3.058.003, 3.080.230, 3.096.509
	D - Für Rechtslenkung; für Linkslenkung : ↗ 403 BD : 3.048.767; B5D : 3.080.231; B8D : 3.096.510C

◇ ●	1457.04	DECKEL mit Hebel für Handpumpe (auf dem Kraftstoff-Filter) (PM.)			1
□	1457.05	DECKEL mit Hebel für Handpumpe (auf dem Kraftstoff-Filter) (PM.)			1
□	1458.04	KORKDICHTRING 24×31,5×4, für Förderpumpe (Guiot)		1	
□	1465.04	SIEB für Förderpumpe (Guiot)	1		
□	1471.02	VENTILPLAETTCHEN für Druckventil in der Förderpumpe (Guiot)	1		
□	1471.03	VENTILPLAETTCHEN für Saugventil in der Förderpumpe (Guiot)	1		
□	1471.07	HAUPVENTIL für Filter (PM.) → 403 BD : 3.048.767; B5D : 3.080.231; B8D : 3.096.510 sind Nebenventil 1471.08 und Sieb 1472.06 einzubauen)			1
□	1471.08	NEBENVENTIL für Filter (PM.)			1
□	1472.02	DRUCKFEDER für Druck-Ventilplättchen in der Förderpumpe (Guiot)	1		
□	1472.03	DRUCKFEDER für Saug-Ventilplättchen in der Förderpumpe (Guiot)	1		
□	1472.05	DICHTRING für Ventil an Handpumpe (auf dem Kraftstoff-Filter) (PM.)			2
□	1473.02	SPANNMUTTER für Ventil (PM.)			1
□	1474.02	DICHTRING für Kappe an Förderpumpe (Guiot)	1		
□	1474.04	DICHTRING 20×25×1, für Ventil-Spannmutter an Handpumpe (auf dem Kraftstoff- Filter) (PM.)			1
□	1477.06	MEMBRANE kpl. (Guiot)	1		
□	1477.13	MEMBRANE für Handpumpe (auf dem Kraftstoff-Filter) (PM.)			3
□	1477.14	MEMBRANE für Förderpumpe (Guiot)	1	1	
□	1477.15	MEMBRANE für Handpumpe (auf dem Kraftstoff-Filter) (PM.)			1
□	1478.04	DRUCKFEDER für Membrane in der Handpumpe (auf dem Kraftstoff-Filter) (PM.)			1
□	1478.05	FEDERTELLER für Membranefeder in der Handpumpe (PM.)			1
□	1478.06	DRUCKFEDER mit FEDERTELLER zur Membrane in der Handpumpe (auf dem Kraft- stoff-Filter) (PM.)			1
▣	1499.02	Satz REPARATURTEILE für Förderpumpe L2-LP 127, bestehend aus : Membranen, Dichtring für Förderpumpendeckel, Hebelachse, Druck- und Saugventilplättchen mit Druckfedern, Ventilplatte (Guiot)			1
□	1499.09	Satz REPARATURTEILE für Förderpumpe ULP 521, bestehend aus : Membrane, Hebel- achse, Dichtring für Förderpumpendeckel, Ventildfeder, Ventil, Ventilsitz und Kappe (Guiot)			1

EINZELTEILE FUER KRAFTSTOFF-FOERDERPUMPE (FUER BENZINMOTOR), SIEHE SEITE 14 Q, 14 R.

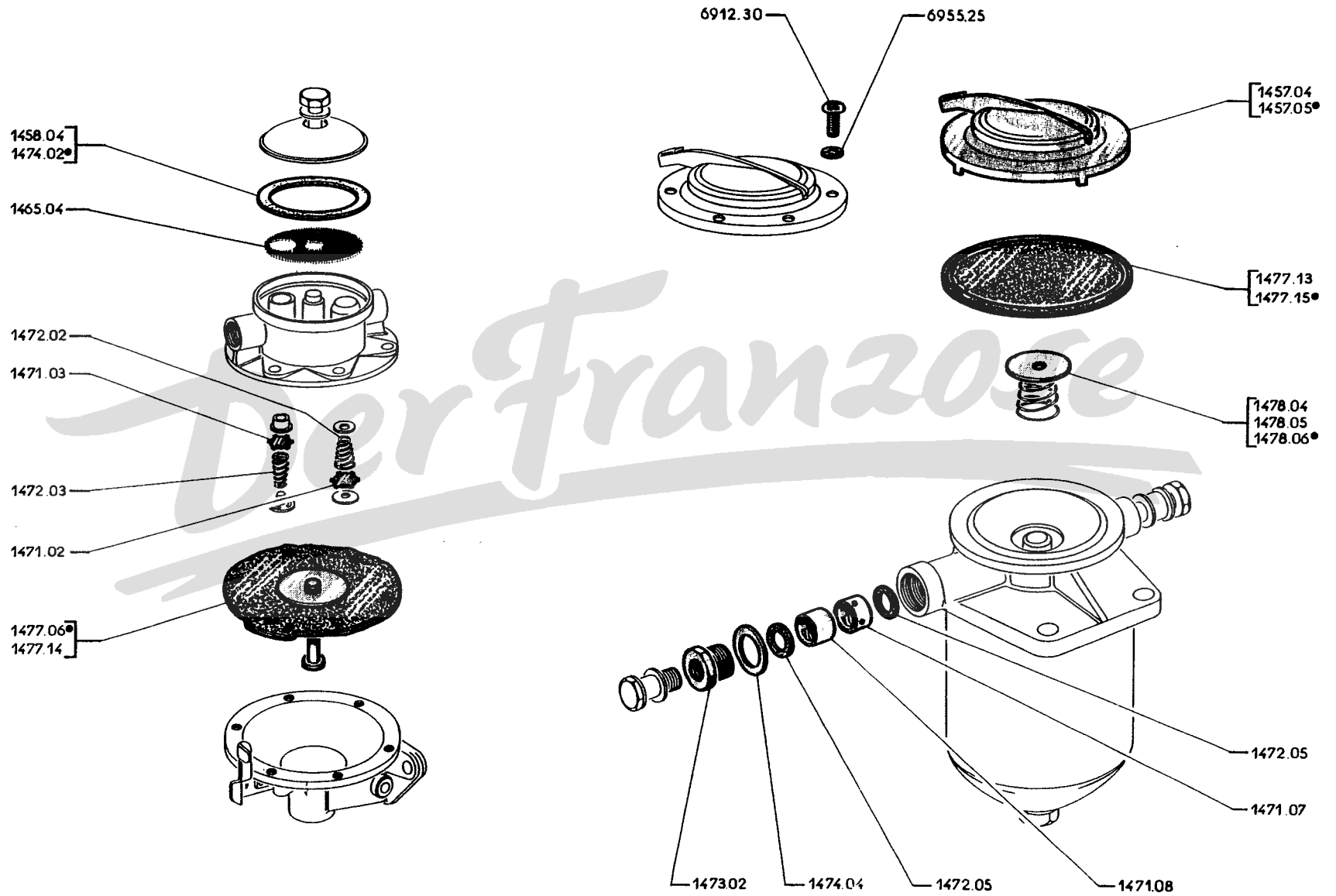

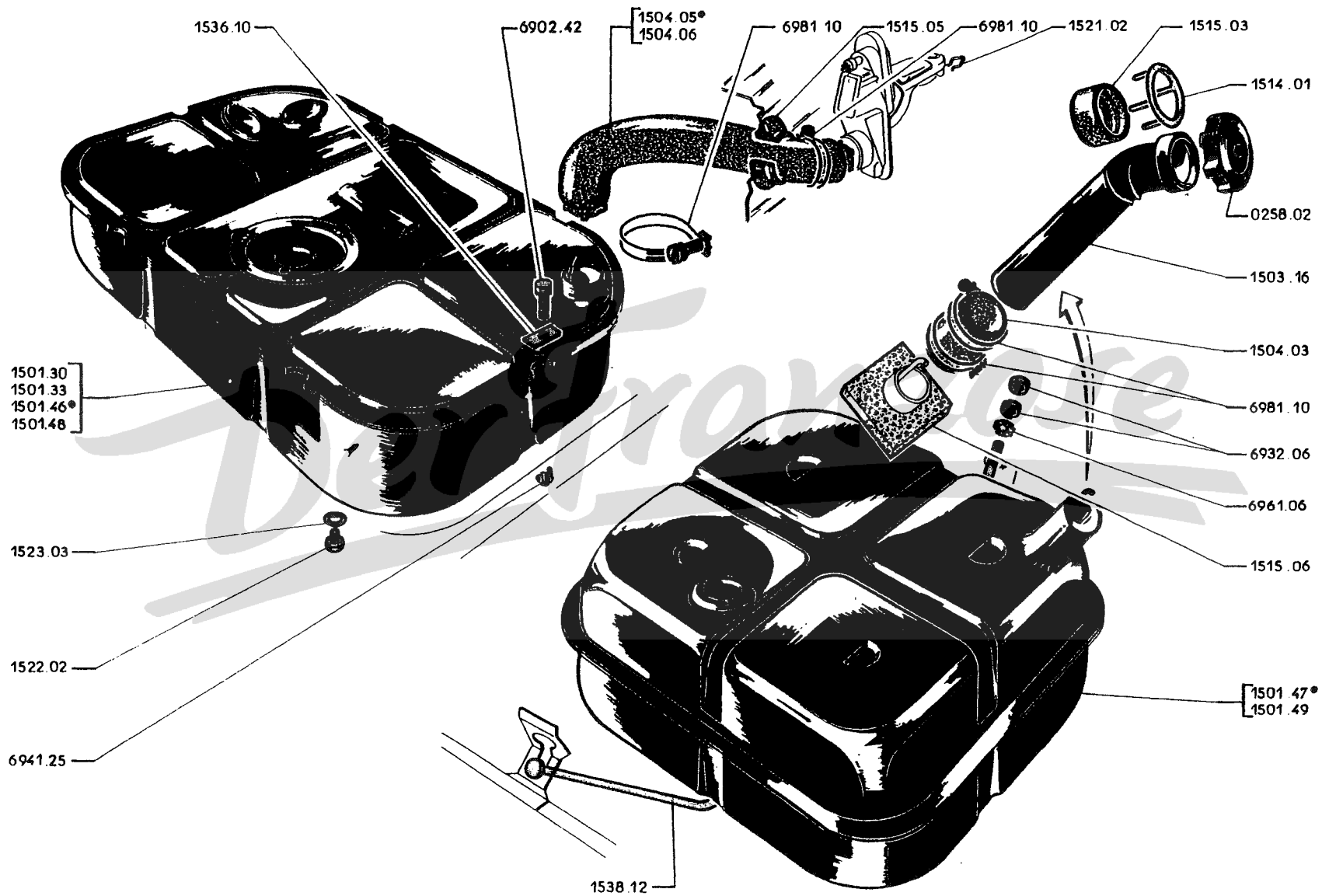

TEILE- NUMMER	BEZEICHNUNG	ANZAHL		
		403	403 L-403 U5	403 U8
1501.29	KRAFTSTOFFBEHAELTER mit Ablass-Stopfen (403 B bis Wagen-Nr. 2.650.346, 403/7 bis 3.334.577) (ersetzt durch 1501.46 [a])	1	1	
1501.30	KRAFTSTOFFBEHAELTER mit Ablass-Stopfen			
1501.31	KRAFTSTOFFBEHAELTER mit Ablass-Stopfen (403 B8 bis Wagen-Nr. 2.674.008) (ersetzt durch 1501.47 [a])			
1501.32	KRAFTSTOFFBEHAELTER mit Ablass-Stopfen (403 BD bis Wagen-Nr. 3.068.237) (ersetzt durch 1501.48 [a])	1	1	1
1501.33	KRAFTSTOFFBEHAELTER mit Ablass-Stopfen			
1501.34	KRAFTSTOFFBEHAELTER mit Ablass-Stopfen (403 B8D bis Wagen-Nr. 3.106.490) (ersetzt durch 1501.49 [a])			
1501.46	KRAFTSTOFFBEHAELTER mit Ablass-Stopfen (403 B ab Wagen-Nr. 2.650.347, 403/7 ab 3.334.578)	1		1
1501.47	KRAFTSTOFFBEHAELTER mit Ablass-Stopfen (403 B8 ab Wagen-Nr. 2.674.009)			
1501.48	KRAFTSTOFFBEHAELTER mit Ablass-Stopfen (403 BD ab Wagen-Nr. 3.068.238)			
1501.49	KRAFTSTOFFBEHAELTER mit Ablass-Stopfen (403 B8D ab Wagen-Nr. 3.106.491)	1		1
(a) jedoch sind		3 Sechskantschrauben 6914.09 für Kraftstoffanzeigergerät "Jaeger" bzw. 3 Zylinderschrauben 6910.14 für Kraftstoffanzeigergerät "Seignol" bzw. 2 Sechskantschrauben 6914.09 und 1 Sechskantschraube 6914.06 für Kraftstoffanzeigergerät "Veglia" einzubauen.		
1503.16	EINFUELLSTUTZEN für Kraftstoffbehälter			1
+ 1504.03	GUMMISCHLAUCH für Einfüllstutzen an Kraftstoffbehälter			1
1504.05	GUMMIROHRKRUEMMER als Einfüllstutzen (Kléber-Colombes 163) (bei 403 vor Wagen-Nr. 2.099.360 ist die Richtung des äussersten Endes der Entlüftungsleitung zu ändern)	1		
1504.06	GUMMIROHRKRUEMMER als Einfüllstutzen		1	
+ 1514.01	HALTERING zur Durchführung des Einfüllstutzens			1
+ 1515.03	GUMMIDICHTRING für Kraftstoffeinfüllstutzen			1
1515.05	GUMMIDICHTRING für Kraftstoffeinfüllstutzen	1		
1515.06	UNTERLAGE aus Plastikschaum, für Kraftstoffeinfüllstutzen			1
1521.02	DRAHTSICHERUNG für Kraftstoffeinfüllklappe an linker Schluss-Brems-Blink-Leuchte (Harpon 658/16)	1	1	
☐ ⊕ 0258.02	TANKVERSCHLUSS			1
⊕ 1522.02	VERSCHLUSSSCHRAUBE 8 mm., zum Kraftstoffablass am Kraftstoffbehälter	1	1	1
⊕ 1523.03	DICHTRING aus Metallbest, 8 mm., für Verschlusschraube	1	1	1
⊕ 1536.10	VERSTAERKUNGSPLATTE zur Befestigung des Kraftstoffbehälters	6	6	
1538.12	SPANNBAND zur Befestigung des Kraftstoffbehälters			1

TEILE- NUMMER	BEZEICHNUNG	ANZAHL		
		403	403 L-403 U5	403 U8
+ 1526.19	KRAFTSTOFFANZEIGEGERAET 152 mm, 2-polig (Jaeger 81340/39.35047-149) (403 bis Wagen-Nr. 2.165.328)	1		
+ 1526.21	KRAFTSTOFFANZEIGEGERAET 237 mm, 2-polig (Jaeger 81318/39.10054-232 (403 U8 bis Wagen-Nr. 2.909.820))			1
1526.25	KRAFTSTOFFANZEIGEGERAET 178 mm, 2-polig (Jaeger 68.504/39.35006-172) (403 L bis Wagen-Nr. 2.755.200; 403 U5 bis 2.813.737)		1	
1526.39	KRAFTSTOFFANZEIGEGERAET 152 mm, 1-polig (Jaeger 81.157/39.27047-149) ..			
+ 1526.40	KRAFTSTOFFANZEIGEGERAET 161 mm, 1-polig (ED. 26.291)			
+ 1526.41	KRAFTSTOFFANZEIGEGERAET 161 mm, 1-polig (OS. 3756) (bei 403 D vor Wagen-Nr. 3.041.159 ist Kabelschuh gegen Steckverbinder 6540.09 an elektrischer Leitung auszutauschen)	1		
1526.42	KRAFTSTOFFANZEIGEGERAET 178 mm, 1-polig (Jaeger 81.538/39.27006-172) ..			
1526.43	KRAFTSTOFFANZEIGEGERAET 190 mm, 1-polig (OS. 3754)		1	
1526.44	KRAFTSTOFFANZEIGEGERAET 179 mm, 1-polig (ED. 26.292)			
1526.45	KRAFTSTOFFANZEIGEGERAET 229 mm, 1-polig (Jaeger 89.815/41.231) ..			
1526.46	KRAFTSTOFFANZEIGEGERAET 240 mm, 1-polig (OS. 3755)			
1526.47	KRAFTSTOFFANZEIGEGERAET 229 mm, 1-polig (ED. 26.304)			
⊞ 1527.03	WIDERSTAND für Kraftstoffanzeigergerät Nr. 1526.19, 1526.21 u. 1526.25 (Jaeger 32.212)	1	1	1
+ 1527.05	WIDERSTAND für Kraftstoffanzeigergerät Nr. 1526.23 (ED. 26.034) ..	1		
1527.06	WIDERSTAND für Kraftstoffanzeigergerät Nr. 1526.26 (ED. 26.124) ..		1	
1527.07	WIDERSTAND für Kraftstoffanzeigergerät Nr. 1526.27 (ED. 26.137) ..			1
□ 1527.08	WIDERSTAND für Kraftstoffanzeigergerät Nr. 1526.28, 1526.29 u. 1526.31 (Jaeger 68.594)	1	1	1
+ 1527.09	WIDERSTAND für Kraftstoffanzeigergerät Nr. 1526.30 und 1526.33 (OS. 36.649) ..	1	1	1
+ 1527.11	WIDERSTAND für Kraftstoffanzeigergerät Nr. 1526.37 (OS. 36.675) ..	1		
+ 1528.04	DICHTBEILAGE aus Gummi, f. oberen Deckel des Kraftstoffanzeigergerätes (OS. 36.642)			
+ 1528.05	DICHTBEILAGE aus Gummi, f. oberen Deckel des Kraftstoffanzeigergerätes (ED. 26.146)	1	1	1
⊕ 1528.06	DICHTBEILAGE aus Gummi, f. oberen Deckel des Kraftstoffanzeigergerätes (Jaeg. 63.520)			
⊕ 1528.07	DICHTBEILAGE aus Gummi, f. Kraftstoffanzeigergerät ..	1	1	1
⊕ 1530.04	SCHUTZKAPPE für Kraftstoffanzeigergerät ..	1	1	
⊕ 1531.01	DICHTRING aus Metallasbest, 4×8×1,5, für Befestigungsschraube des Kraftstoffanzeigergerätes (Curty) (403 B bis Wag.-Nr. 2.583.306, 2.820.568; 403/7 bis 3.304.041; 403 BD bis 3.065.849; 403 B8 bis 2.990.109; 403 B8D bis 3.101.279 und alle 403 L, 403 LD, 403 U5, 403 U5D) (ersetzt durch 1531.02, jedoch Tellerscheibe 1531.03 einzubauen)	3	3	3
○ 1531.02	DICHTRING aus Gummi, 4×7×1,5, zur Befestigung			
⊕ 1531.03	TELLERSCHEIBE zur Befestigung des Kraftstoffanzeigergerätes ..	3		3
		3		3
15 A B-64 G H } 87 E F-90 E F } 15 A B	⊕ 1536.10			
	1538.12			

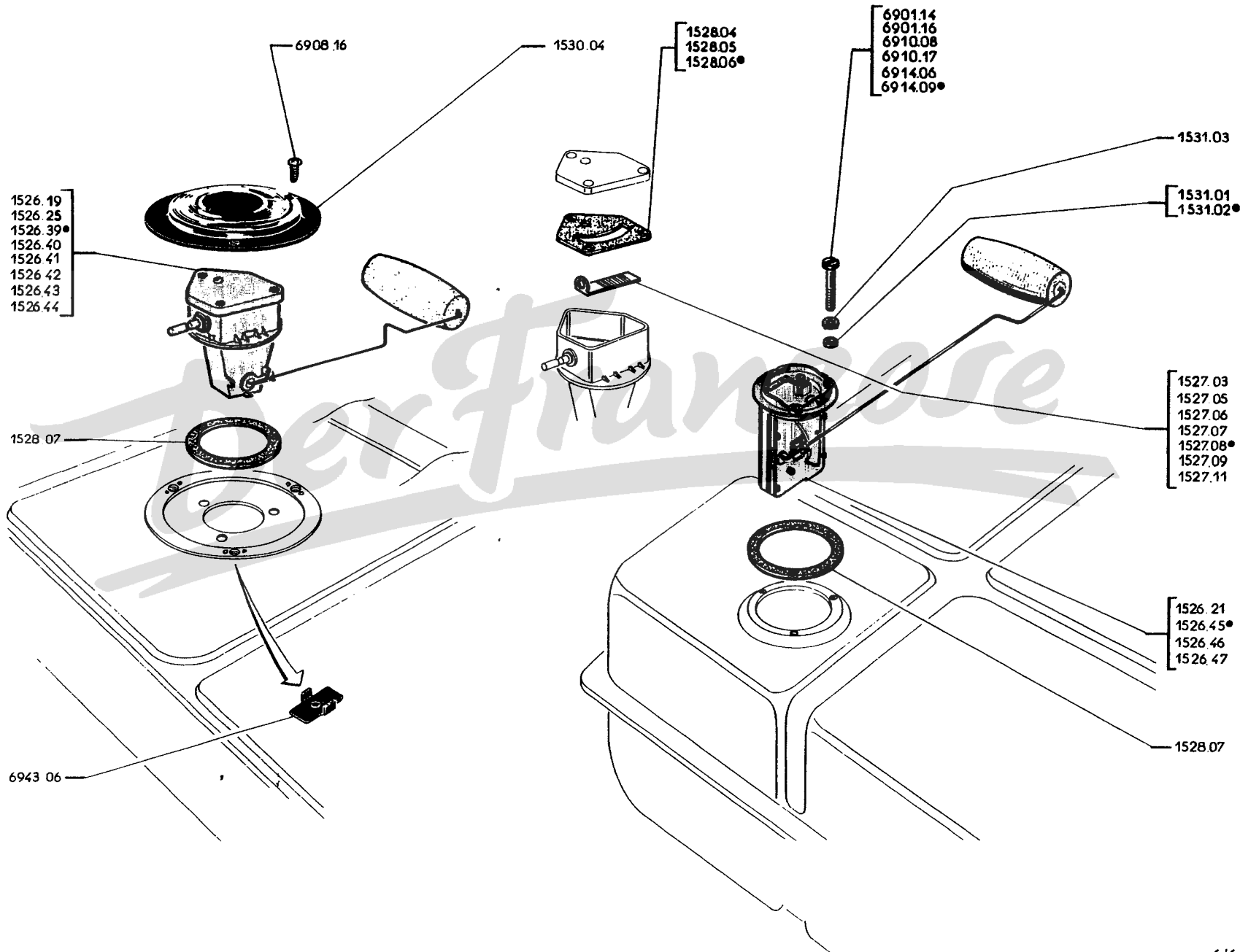

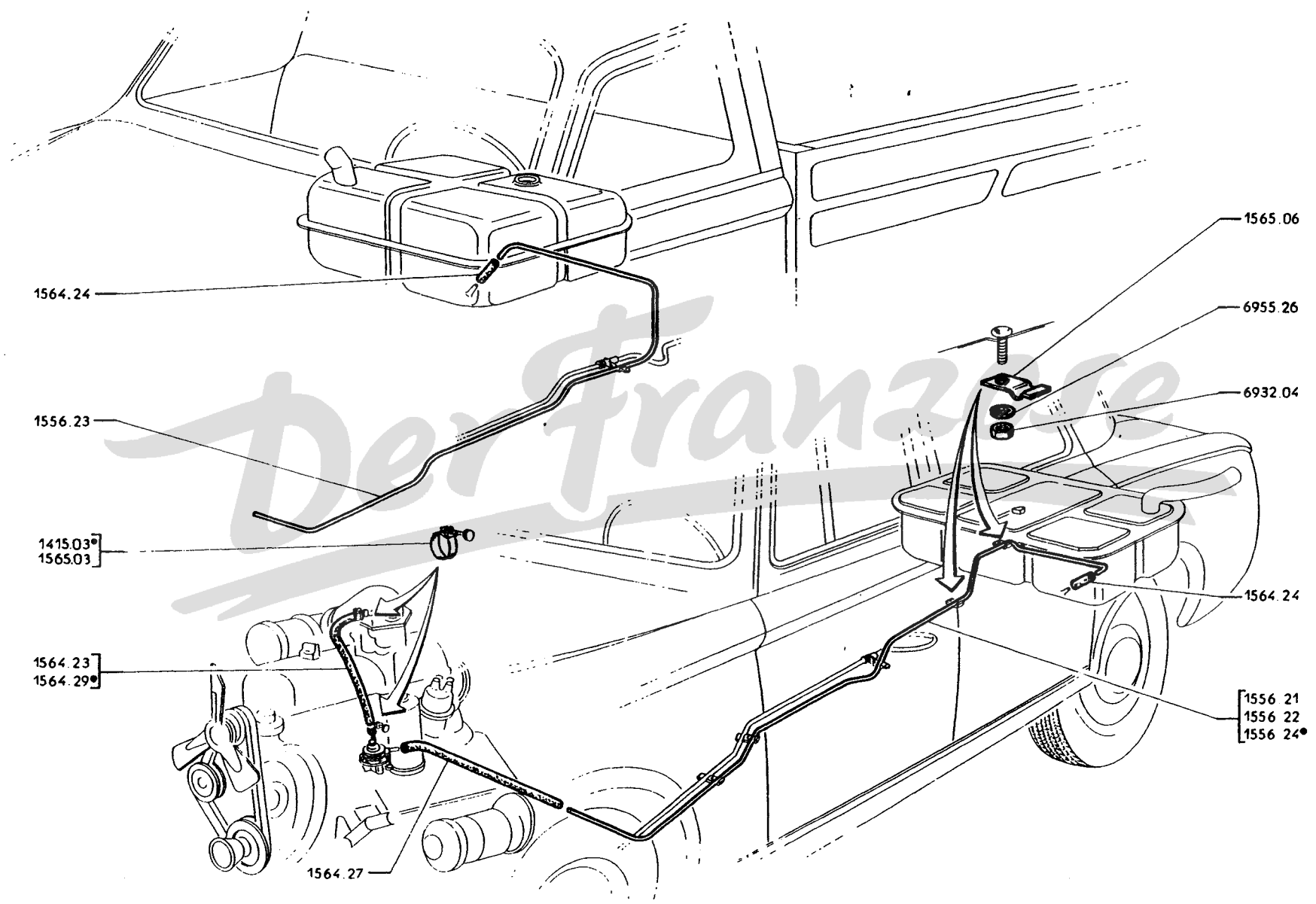

NUMMER TEILE-	BEZEICHNUNG	ANZAHL
Fahrzeuge mit Einspritzpumpe CAC4 :Linkslenkung 403 BD bis Wagen-Nr. 3.040.763; 403 BLD bis 3.056.922; 403 B5D bis 3.075.589; 403 B8D bis 3.091.708		
□ ○	1555.14 KRAFTSTOFFLEITUNG 6,5 × 8 × 3045, vom Tank zur Förderpumpe (403 U5D)	1
	1555.15 KRAFTSTOFFLEITUNG 6,5 × 8 × 1670, vom Tank zur Förderpumpe (403 U8D)	
□ ○	1555.17 KRAFTSTOFFLEITUNG 6,5 × 8 × 3305, vom Tank zur Förderpumpe (403 D)	1
	1557.10 UEBERGANGSTUECK 6,5 × 8 × 514, zum Eintritt des Kraftstoffes in die Förderpumpe	
	1558.19 UEBERGANGSTUECK 6,5 × 8 × 381, zum Austritt des Kraftstoffes aus der Förderpumpe	1
	1558.20 GUMMISCHLAUCH 7 × 16 × 405, zwischen Förderpumpe und Kraftstoff-Filter	1
□	1558.21 RINGSTUTZEN für Kraftstoffeintritt an Kraftstoff-Filter	1
	1558.26 GUMMISCHLAUCH 7 × 16 × 545 zwischen Tankleitung an Förderpumpe (Einbaulänge 500)	1
	1559.03 KRAFTSTOFFLEITUNG 6,5 × 8 × 225, für Einspritzpumpeneingang	1
	1559.05 GUMMISCHLAUCH 7 × 16 × 215, zwischen Kraftstoff-Filter und Einspritzpumpe	1
	1559.06 KRAFTSTOFFLEITUNG 6,5 × 8 × 888, vom Kraftstoff-Filter zur Einspritzpumpe ...	1
□	1561.01 DRUCKLEITUNG 2 × 6 × 335, von der Einspritzpumpe zum Düsenhalter, an Zylinder 1	1
□	1561.02 DRUCKLEITUNG 2 × 6 × 335, von der Einspritzpumpe zum Düsenhalter, an Zylinder 2	1
□	1561.03 DRUCKLEITUNG 2 × 6 × 335, von der Einspritzpumpe zum Düsenhalter, an Zylinder 3	1
□	1561.04 DRUCKLEITUNG 2 × 6 × 335, von der Einspritzpumpe zum Düsenhalter, an Zylinder 4	1
□	1562.04 DICHTRING 12 × 17 × t, für Ringstutzen an Förderpumpe	4
□	1562.05 DICHTRING 14,5 × 22 × 1,5, für Ringstutzen an Kraftstoff-Filter	6
□ ○	1562.07 DICHTUNG zu den Rohranschlüssen an den Druckleitungen	8
19 CD	1562.08 KUPFERDICHTRING 8,2 × 12 × 1, zu den Hohlschrauben an Kraftstoffleckleitung an Düsenhalter	8
19 CD	1562.11 DICHTRING 12 × 17 × 2, f. Kraftstoffzufuhrleitung an Einspritzpumpe	2
□	1563.09 HOHLSCHRAUBE 12 × 21, für Kraftstoffleitung an Förderpumpe	2
□	1563.10 HOHLSCHRAUBE 14 × 30, für Kraftstoffleitung an Kraftstoff-Filter	2
□	1563.11 HOHLSCHRAUBE 14 × 30, für Ueberströmleitung an Kraftstoff-Filter	1
□ ○	1563.12 HOHLSCHRAUBE 12 × 21,5, für Kraftstoffleitung an Einspritzpumpe	1
□	1563.13 ROHRANSCHLUSSMUTTER 14 mm, für Druckleitung	8
□	1563.14 HOHLSCHRAUBE 8 × 16, für Leckleitung an Düsenhalter	4
□	1564.16 VERBINDUNGSSCHLAUCH 7 × 16 × 80, für Kraftstoffleitungen	3
□	1565.03 SCHLAUCHBAND 14 mm, für Verbindungsschlauch an Kraftstoff-Rücklaufleitung ...	2
□	1565.09 SCHLAUCHBAND 16 mm, für Verbindungsschlauch an Kraftstoffleitung	6
○	1568.08 ROHRHALTER für Kraftstoffleitung (vom Kraftstoff-Filter zur Einspritzpumpe)	1
○	1568.09 BEFESTIGUNGSSCHELLE für Kraftstoffleitungen an hinteres Bodenblech	2
	1568.10 BEFESTIGUNGSSCHELLE für Kraftstoff-Rücklaufleitung an Pedalbodenblech	1
	1568.13 BEFESTIGUNGSSCHELLE für Förderpumpen-Kraftstoffleitungen	1
	1568.14 BEFESTIGUNGSSCHELLE für Kraftstoffzufuhrleitung an Einspritzpumpe	1
□ ○	1568.15 ROHRHALTER für 2 Druckleitungen (ersetzt durch 2 Rohrhalter 1568.33 + 1 Sechskantschraube 6914.06 1 Federring 6950.21 1 Sechskantmutter 6933.07)	1
	1568.16 ROHRHALTER für 3 Druckleitungen	2
□ ○	1568.33 ROHRHALTER für Druckleitungen, nackt	2
	1575.01 KRAFTSTOFFLECKLEITUNG für Düsenhalter	1
	1576.08 VERBINDUNGSSCHLAUCH 5 × 12 × 215, von der Kraftstoffleckleitung an Rücklaufleitung	1
	1577.02 KRAFTSTOFF - RUECKLAUFLEITUNGEN vorn, kpl.	1
	1579.02 KRAFTSTOFF - RUECKLAUFLEITUNG 6,5 × 8 × 2.905, vom Vorderteil zum Behälter (403 U5D)	1
	1579.03 KRAFTSTOFF - RUECKLAUFLEITUNG 6,5 × 8 × 1.545, vom Vorderteil zum Behälter (403 U8D)	
○	1579.04 KRAFTSTOFF - RUECKLAUFLEITUNG 6,5 × 8 × 3.135, vom Vorderteil zum Behälter (403 D)	1

BENZINLEITUNGEN, SIEHE SEITE 15 E, 15 F.



DIESELKRAFTSTOFF-LEITUNGEN (EINSPRITZPUMPE SILTO), SIEHE SEITE 15 I, 15 J.

TEILE-NUMMER	BEZEICHNUNG	ANZAHL
1556.21	KRAFTSTOFFLEITUNG 4,5x6x3350, vom Tank zur Benzinpumpe (403 bis Wagen-Nr. 2.369.796)	1
○ 1556.22	KRAFTSTOFFLEITUNG 4,5x6x3090, vom Tank zur Benzinpumpe (403 L, 403 U5) ...	1
1556.23	KRAFTSTOFFLEITUNG 4,5x6x1675, vom Tank zur Benzinpumpe (403 U8)	1
+ 1556.24	KRAFTSTOFFLEITUNG 4,5x6x3400, vom Tank zur Benzinpumpe (403 ab Wagen-Nr. 2.369.797)	1
1564.23	GUMMISCHLAUCH 5x12x470 ,von der Benzinpumpe mit waagerechtem Austrittsstutzen Vergaser (403 B bis Wag.-Nr. 2.511.818; 403/7 bis 3.241.680; 403 BL bis 2.777.189; 403 B5 bis 2.889.047; 403 B8 bis 2.967.093)	1
1564.29	GUMMISCHLAUCH 5x12x400, von der Benzinpumpe mit senkrechtem Austrittsstutzen an Vergaser (403 B ab Wag.-Nr. 2.511.819; 403/7 ab 3.241.681; 403 BL ab 2.777.190; 403 B5 ab 2.889.048; 403 B8 ab 2.967.094)	
⊕ 1564.24	GUMMISCHLAUCH 5x12x80, für Kraftstoffleitung an Tank	1
□ ⊕ 1564.27	GUMMISCHLAUCH 5x12x450, für Kraftstoffleitung an Benzinpumpe	1
□ ⊕ 1565.03	SCHLAUCHBAND f. Gummischlauch (403 B bis 2.486.783, 2.620.568; 403/7 bis 3.223.977; 403 BL bis 2.774.264; 403 B5 bis 2.879.143; 403 B8 bis 2.959.610)	2
● □ ⊕ 1415.03	SCHLAUCHBAND für Gummischlauch zwischen Benzinpumpe und Vergaser (403 B ab 2.486.784; 403/7 ab 3.223.978; 403 BL ab 2.774.265; 403 B5 ab 2.879.144; 403 B8 ab 2.959.611)	2
⊕ 1565.06	SCHELLE zur Befestigung der Kraftstoffleitung am hinteren Bodenblech (403, 403 L, 403 U5)	2
65 1 J-89 MN ● ⊕ 1565.07		
11 AB ○ 1565.17		

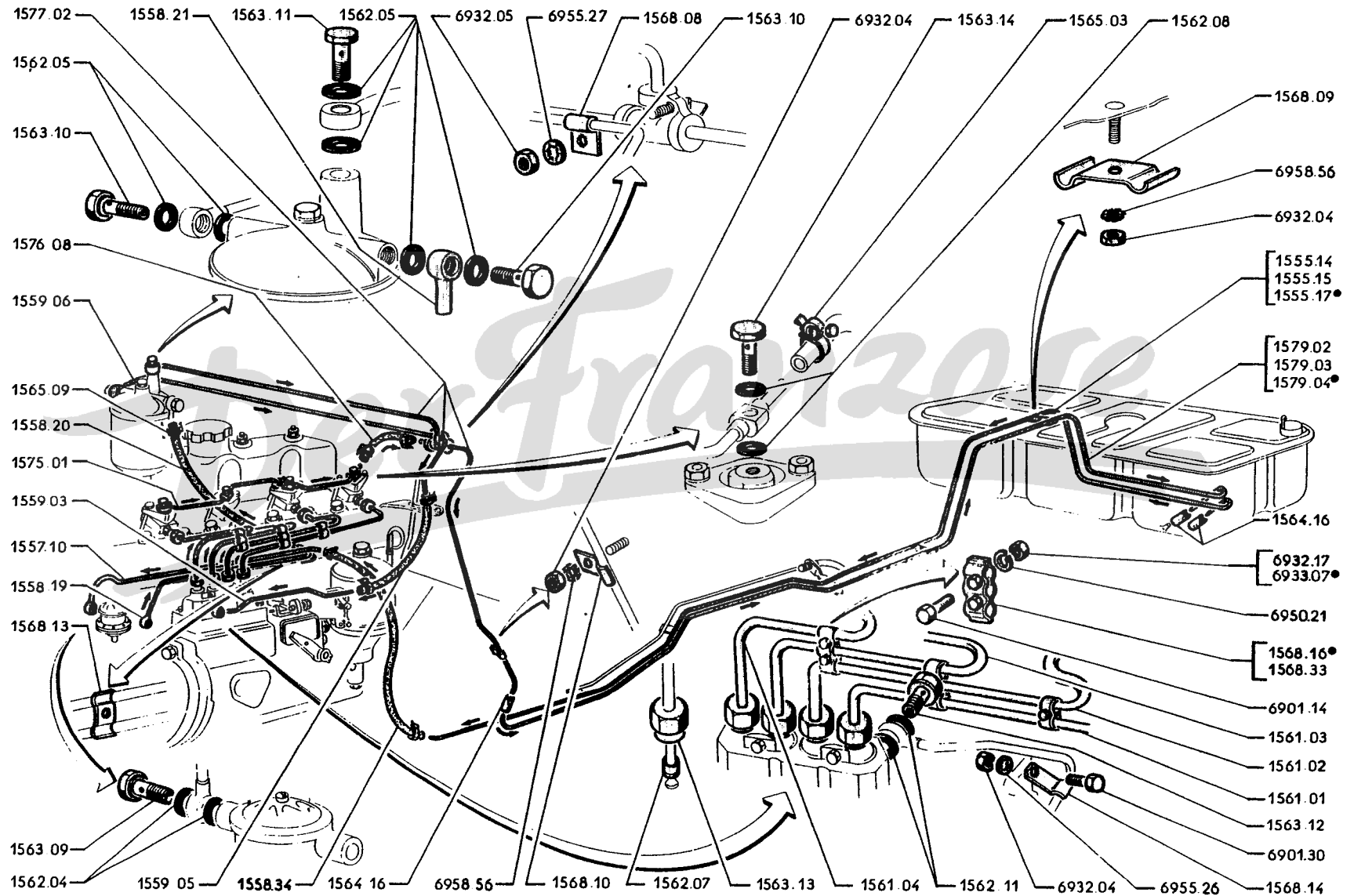
KRAFTSTOFFLEITUNG (FUER EINSPRITZPUMPE "CAC4") SIEHE SEITE 15 G, 15 H.
KRAFTSTOFFLEITUNG (FUER EINSPRITZPUMPE "SILTO") SIEHE SEITE 15 I, 15 J.

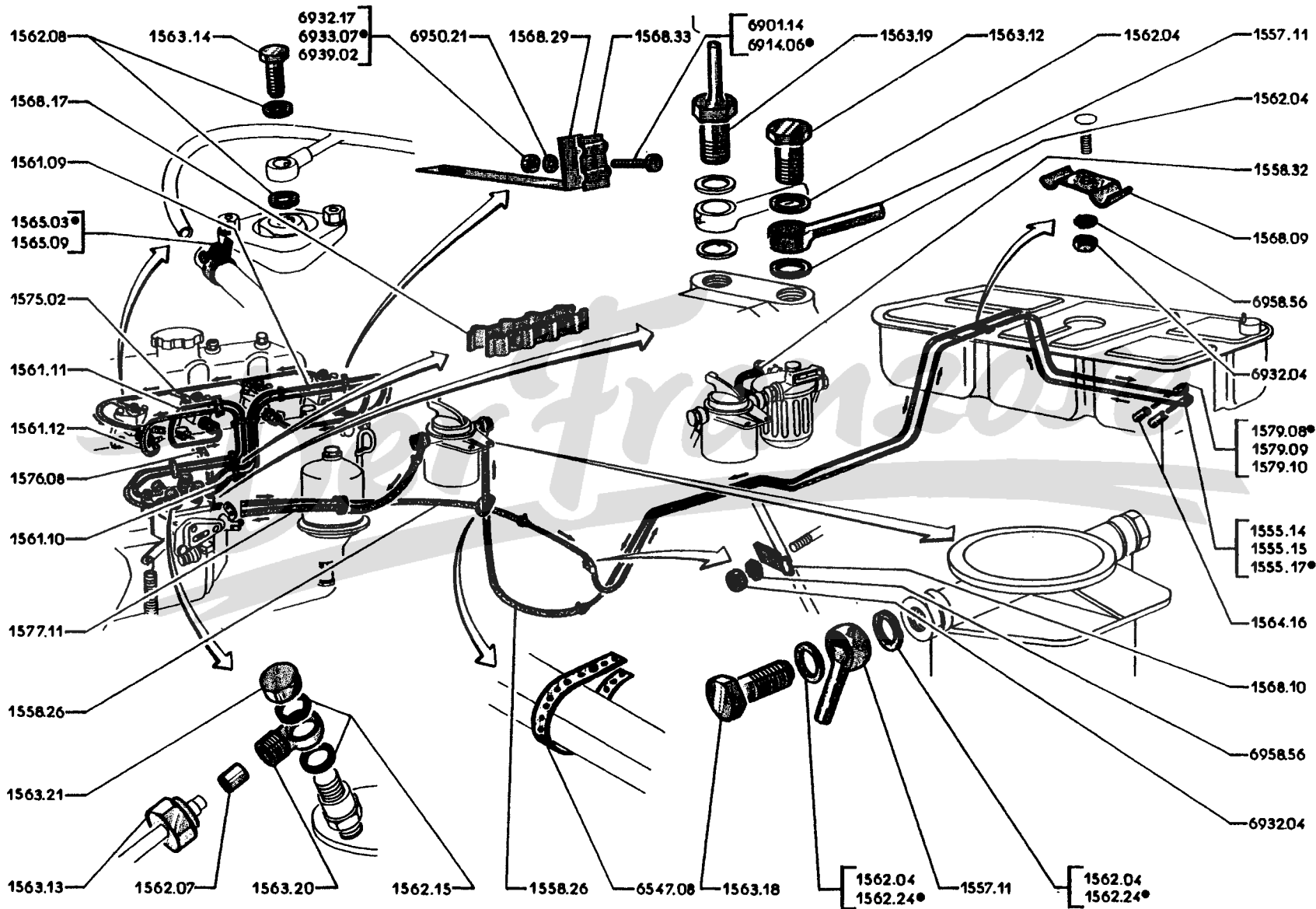



 → 403 BD : 3.081.100; 403 BLD : 3.058.003; 403 B5D : 3.080.496; 403 B8D : 3.110.000
 → 403 BD : 3.040.764; 403 BLD : 3.058.923; 403 B5D : 3.075.590; 403 B8D : 3.091.709
 → 3.081.100, 3.058.003, 3.080.496, 3.110.000

		KRAFTSTOFFLEITUNG vom Behälter zum Filter :		
	1555.14	6,5×8×3.045 (403 BLD, 403 B5D)		1
	1555.15	6,5×8×1.670 (403 B8D)		1
	1555.17	6,5×8×3.305 (403 BD)		1
□ ○				
◇ □ ○	1557.11	RINGSTUTZEN 6×8	für Einspritzpumpe für Kraftstoff-Filter für Kraftstoff-Filter mit Wasserglas für Kraftstoffzufluss am Filter	2 2 2 1
○	1558.26	GUMMISCHLAUCH 7×16×545	zwischen Einspritzpumpe und Rücklaufleitung	1
	1558.32	GUMMISCHLAUCH 7×16, zwischen	den beiden Kraftstoff-Filtern	1
		DRUCKLEITUNG 2×6×600 :		
	1561.09	zum Zylinder 1		1
	1561.10	zum Zylinder 2		1
	1561.11	zum Zylinder 3		1
	1561.12	zum Zylinder 4		1
	1562.04	DICHTRING aus Faser, 12×17×1, zu den Anschlüssen		8
	1562.07	DICHTUNG zu den Anschlüssen für Druckleitung		8
19 EF	1562.08	DICHTRING aus Kupfer, 8,2×12×1, für Kraftstoffleckleitung		8
	1562.15	DICHTRING zum Ringstutzen, für Druckleitung an Einspritzpumpe		8
19 AB	1562.24	DICHTRING aus Faser, 12×17×1, für Hohlschraube		4
	1563.12	HOHLSCHRAUBE 12×21,5, für Einspritzpumpe		1
◇	1563.13	ROHRANSCHLUSSMUTTER 14 mm, für Druckleitung		8
	1563.14	HOHLSCHRAUBE 8×16, für Kraftstoffleckleitung		4
	1563.18	HOHLSCHRAUBE 12×27	für Kraftstoff-Filter für Kraftstoff-Filter mit Wasserglas.	2 2
	1563.19	ÜBERGANGSSTUTZEN 12×24, für Kraftstoffleckleitung		1
	1563.20	RINGSTUTZEN für Druckleitung an Einspritzpumpe		4
	1563.21	HUTMUTTER zum Anschluss der Druckleitung		4
	1564.16	GUMMISCHLAUCH 7×18×80, für Kraftstoffleitung an Behälter		2
	1565.03	SCHLAUCHBAND, für Gummischlauch 14 mm		2
◇	1565.09	SCHLAUCHBAND für Gummischlauch 16 mm		8
		SCHELLE :		
◇ ○	1568.09	für Kraftstoffleitungen am hinteren Bodenblech		2
□	1568.10	für Kraftstoffleitungen am schrägen Bodenblech		1
		ROHRHALTER :		
◇ □ ○	1568.17	für 4 Druckleitungen, mit Schraube und Mutter		2
◇ □ ○	1568.33	für 2 Druckleitungen, nackt (jedoch 1 Sechskantschraube 6914.06, 1 Federring 6950.21 und 1 Sechskantmutter 6933.07 einzubauen)		6
	1568.29	ROHRHALTER		2
◇ □ ○	1575.02	KRAFTSTOFFLECKLEITUNG		1
□ ○	1576.08	GUMMISCHLAUCH 5×12×215, zwischen Leckleitung und Einspritzpumpe		1
	1577.11	GUMMISCHLAUCH 7×16×490, zwischen Kraftstoff-Filter und Einspritzpumpe (Einbaulänge 450 mm)		1
		KRAFTSTOFFRUCKLAUFLEITUNG :		
	1579.08	6,5×8×3.395 (403 BD)		1
	1579.09	6,5×8×3.165 (403 BLD, 403 B5D)		1
	1579.10	6,5×8×1.805 (403 B8D)		1
○	6124.09	AUFHÄNGELASCHE für Schläuche		2

FÜR BENZINLEITUNGEN SIEHE SEITE 15 E, 15 F.

DIESELKRAFTSTOFFLEITUNGEN } FÜR EINSPRITZPUMPE "CAC4", SIEHE SEITE 15 G, 15 H.
 } FÜR EINSPRITZPUMPE "BOSCH", SIEHE SEITE 15 K, 15 L.

	↳ 403 BD : 3.081.101; 403 B8D : 3.110.001	
	KRAFTSTOFFLEITUNG vom Behälter zum Filter :	
◇ □ ○ ○	1555.15 6,5×8×1.870 (403 B8D)	1
◇ □ ○ ○	1555.17 6,5×8×3.305 (403 BD)	1
◇ □ ○ ○	1557.11 RINGSTUTZEN für Kraftstoff-Filter (↳ 403 BD : 3.081.620; B8D : 3.113.000)	2
◇ □ ○ ○	1557.15 RINGSTUTZEN 6×8, für Kraftstoffaustritt	1
◇ □ ○ ○	1558.26 GUMMISCHLAUCH 7×16×545, zwischen Einspritzpumpe und Kraftstoffrücklaufleitung	1
◇ □ ○ ○	1558.34 GUMMISCHLAUCH 7×16×600, für Kraftstoffzufluss am Filter	1
◇ □ ○ ○	1559.15 RINGSTUTZEN 6,5×8, für Kraftstoffeintritt an Einspritzpumpe	1
◇ □ ○ ○	1560.01 KRAFTSTOFFSPEICHER	1
	DRUCKLEITUNG 2×6×490 :	
◇ □ ○ ○	1561.21 zum Zylinder 1	1
◇ □ ○ ○	1561.22 zum Zylinder 2	1
◇ □ ○ ○	1561.23 zum Zylinder 3	1
◇ □ ○ ○	1561.24 zum Zylinder 4	1
◇ □ ○ ○	1562.07 DICHTUNG zu den Rohranschlüssen an den Druckleitungen	8
◇ ○	1562.20 DICHTRING aus Kupfer, 12,2×15,9×1,5 für Ringstutzen	4
	} für Kraftstoffeintritt und Kraftstoff- } rücklauf an Einspritzpumpe	4
	} für Durchgangsfiler	4
	} für Kraftstoffeintritt bzw. Austritt am } Filter	4
◇ □ ○ ○	1562.21 DICHTRING aus Kupfer, 8,2×11,9×1, für Kraftstoffleckleitung	8
◇ □ ○ ○	1563.13 ROHRANSCHLUSSMUTTER 14 mm, für Druckleitung	8
◇ ○	1563.28 HOHLSCHRAUBE 12×24, } für Kraftstoffeintritt an Einspritzpumpe	1
	} für Kraftstoffeintritt bzw. Austritt am Filter	2
◇ ○	1563.29 HOHLSCHRAUBE 8×16, Kraftstoffleckleitung	4
◇ ○	1563.30 ÜBERSTROMVENTIL zum Kraftstoffrücklauf	1
◇ ○	1564.16 GUMMISCHLAUCH 7×16×80, für Kraftstoffleitung an Behälter	2
◇ ○	1564.32 DURCHGANGSFILTER	1
◇ □ ○ ○	1565.09 SCHLAUCHBAND für Gummischlauch 16 mm	6
	SHELLE :	
◇ ○	1568.09 für Kraftstoffleitungen am hinteren Bodenblech	2
◇ ○	1568.10 für Kraftstoffleitungen am schrägen Bodenblech	1
◇ □ ○ ○	1568.17 ROHRHALTER für 4 Druckleitungen, mit Schraube und Mutter	2
◇ ○	1568.28 ROHR- und DRAHTZUGHALTER, für 2 Druckleitungen	1
◇ □ ○ ○	1568.33 ROHRSCHELLE für 2 Druckleitungen nackt	6
◇ □ ○ ○	1575.02 KRAFTSTOFFLECKLEITUNG	1
	GUMMISCHLAUCH :	
○	1576.09 T-förmig, 5×12×215, für Leckleitung (↳ 403 BD : 3.081.436; 403 B8D : 3.112.547)	1
◇ ○	1576.10 Y-förmig, 5×12×215, für Leckleitung (↳ 403 BD : 3.081.437; 403 B8D : 3.112.548)	1
○	1577.09 5×12×30, für Kraftstoffspeicher (↳ 403 BD : 3.081.436; 403 B8D : 3.112.547)	1
○	1577.11 7×16×490, zwischen Filter und Einspritzpumpe	1
◇ ○	1415.03 SCHLAUCHBAND für Leckleitung :	
	zum "T-förmigen Gummischlauch (↳ 403 BD : 3.081.436; 403 B8D : 3.112.547)	5
	zum "Y-förmigen Gummischlauch (↳ 403 BD : 3.081.437; 403 B8D : 3.112.548)	3
○	1577.08 WINKELROHR 6×4, für Kraftstoffspeicher (↳ 403 BD : 3.081.436; 403 B8D : 3.112.547)	1
	KRAFTSTOFFRÜCKLAUFLEITUNG :	
	1579.08 6,5×8×3.395 (403 BD)	1
	1579.10 6,5×8×1.805 (403 B8D)	1
○	6124.09 AUFHÄNGELASCHE für Schläuche	1

FÜR BENZINLEITUNGEN, SIEHE SEITE 15 E, 15 F.

DIESELKRAFTSTOFFLEITUNGEN } FÜR EINSPRITZPUMPE "CAC4", SIEHE SEITE 15 G, 15 H.
 } FÜR EINSPRITZPUMPE "SILTO", SIEHE SEITE 15 I, 15 J.

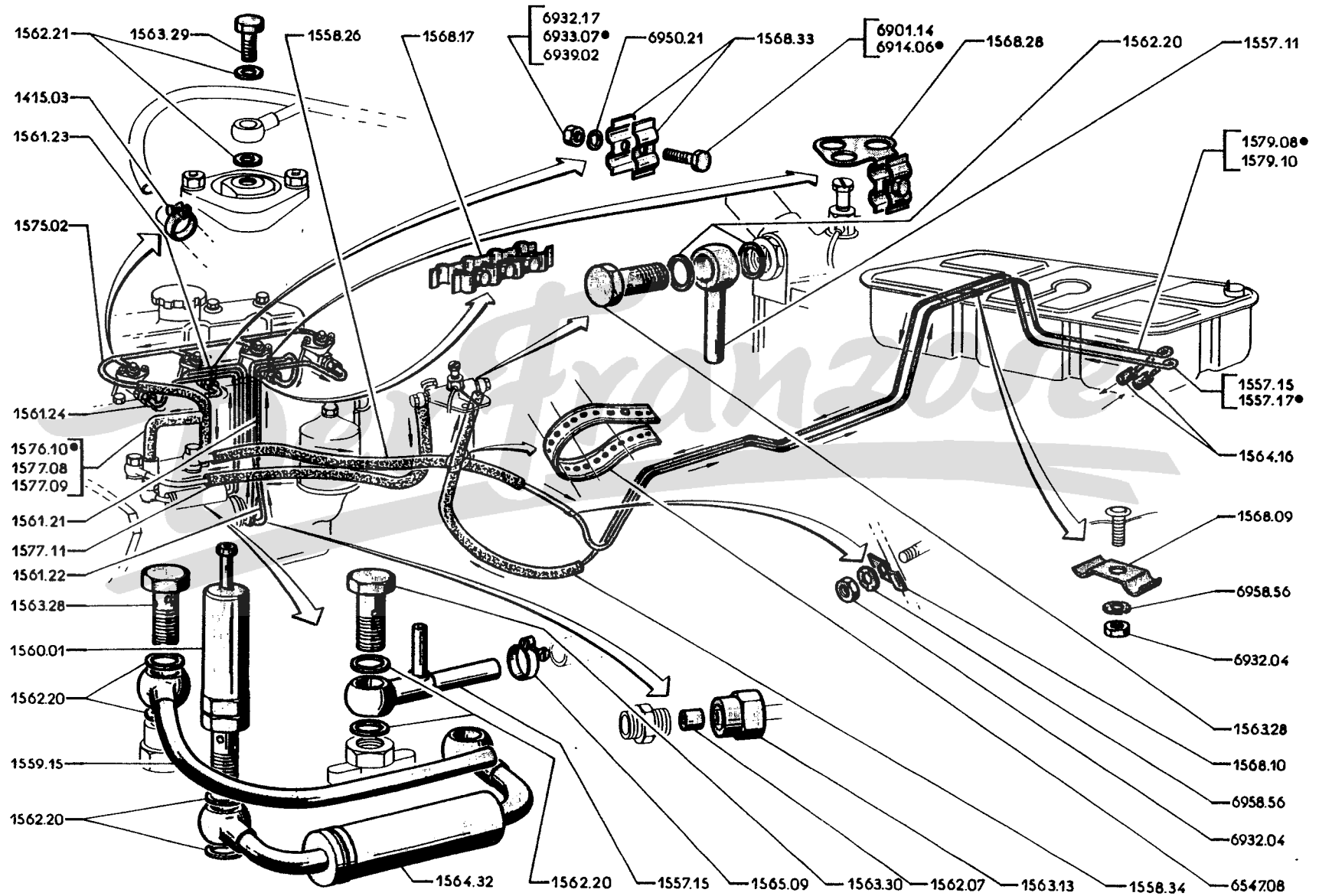

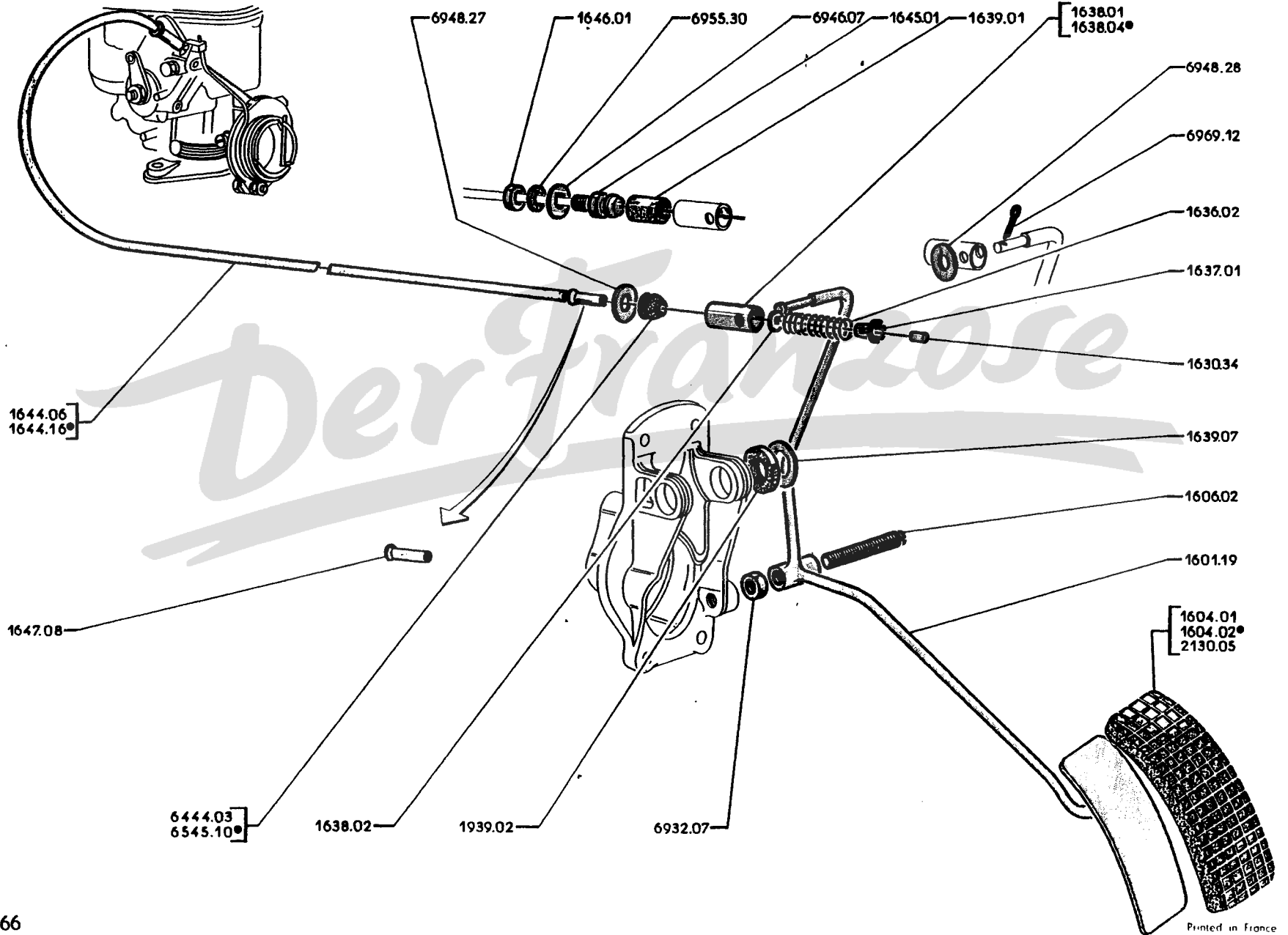
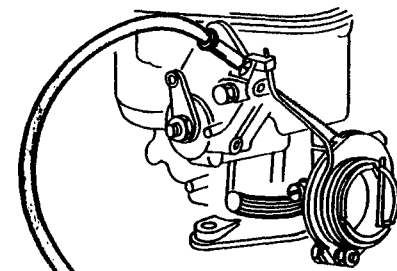

MOTORAUSRÜSTUNG - Gaspedal und Regulierung (Fahrz. mit Benzinmotor und automat. Kupplung) 403 - 16 B

A	→	403	: 2.101.600; L : 2.751.293; U5 : 2.802.938; U8 : 2.900.772.				A	
B	→	403	: 2.101.601; L : 2.751.294; U5 : 2.802.939; U8 : 2.900.773 →	2.293.787, 2.762.853,				
			2.835.765, 2.929.794				B	
C	→	403	: 2.292.788; 403/7 : 3.200.001; L : 2.762.854; U5 : 2.835.766; U8 : 2.929.795				C	
1601.19		GASPEDAL (jedoch 1 Büchse 1638.04 einbauen : → 403 : 2.570.981; 403/7 : 3.290.159; BL : 2.782.788; B8 : 2.985.729 und alle U5; ausserdem ist 1 Überzug 1604.02 einzubauen : → 403 : 2.470.792; 403/7 : 3.211.866; L : 2.773.049; U5 : 2.874.066; U8 : 2.956.893				1	1	1
		UBERZUG aus Gummi :						
⊕	2130.05	66 mm lang				1	1	
○	1604.01	91 mm lang						1
○	1604.02	134 mm lang						1
○	1606.02	LAGERBOLZEN 10×57				1	1	1
●	1630.34	GASREGULIERSEIL mit Gleitkopf, 885 mm lang (ist nach Einbau im Fahrz. abzuschneiden)				1	1	1
●	1636.02	DRUCKFEDER				1	1	1
●	1637.01	FUHRUNGSHULSE				1	1	1
●	1638.01	BUCHSE (→ 403 : 2.570.981; 403/7 : 3.290.159; L : 2.782.788; U8 : 2.985.729) (403 U5 → 5.289.999 und → 3.400.001 → 3.410.210)				1	1	1
●	1638.02	FUHRUNGSSCHEIBE aus céloron, 2×12×1,5				1	1	1
●	1638.04	BUCHSE (403 B : 2.570.982; 403/7 : 3.290.160; B8 : 2.985.730)						1
●	1639.01	GUMMIPUFFER 10×18×24				1		
	1639.02	GUMMIRING 16×36×10, für Gas- und Kupplungspedal					1	1
	1639.09	ANLAUFSCHEIBE aus Gummi, 16×36×0,2, für Gaspedal				1	1	1
●	1644.06	FUHRUNGSHULLE für Gasreguliersseil, 558 mm lang, (↺)				1	1	1
●	1644.16	FUHRUNGSHULLE für Gasreguliersseil, 488 mm lang, (↻) mit 2 Gleitköpfe				1	1	1
	1645.01	HALTESCHRAUBE für Führungshülle				1		
	6444.03	DURCHFÜHRUNGSTÜLLE 5,5 mm, für 10,5 Loch (→ 403 : 2.431.129; L : 2.770.498; U5 : 2.865.749; U8 : 2.950.165)					1	1
○	6545.10	GUMMITÜLLE 5,5 mm, für 12,5 mm Loch (→ 403 : 2.431.130; L : 2.770.499; U5 : 2.865.750; U8 : 2.950.166)						1
●	1646.01	SECHSKANTMUTTER 10 mm				1		
●	1647.08	GLEITKOPF aus Nylon				1	2	2

FÜR FAHRZ. MIT BENZINMOTOR u. AUTOMAT. KUPPLUNG, SIEHE SEITE 16 B1, 16 B2.

FÜR DIESELMOTOR, SIEHE SEITE 16 E, 16 F.

16 B¹ - 403 MOTORAUSRÜSTUNG - Gaspedal und Regulierung (Fahrz. mit Benzinmotor und automat. Kupplung)

A — ↳ 403 : 2.600.001 —↳ 2.605.909 A
 B — ↳ 403 : 2.605.910 —↳ 2.617.541 B
 C — ↳ 403 : 2.617.542 C

1601.19	GASPEDAL (jedoch 1 Büchse 1638.04 und 1 Überzug 1604.02 einbauen)	1	1	1
⊕	2130.05 ÜBERZUG aus Gummi, 66 mm lang	1		
○	1604.01 ÜBERZUG aus Gummi, 91 mm lang		1	1
○	1604.02 ÜBERZUG aus Gummi, 134 mm lang	1	1	1
○	1606.02 LAGERBOLZEN 10×57	1	1	1
	1630.12 GASREGULIERSEIL und Doppelumschalter "Conac", 717 mm lang.			1
	1630.13 GASREGULIERSEIL und Doppelumschalter "Conac", 878 mm lang.			1
●	1630.34 GASREGULIERSEIL mit Gleitkopf, 885 mm lang (ist jedoch auf die richtige Länge zu bringen)	1	1	1
◇ ● ○	1636.02 DRUCKFEDER	1	1	1
◇ ● ○	1637.01 FÜHRUNGSHÜLSE	1	1	1
◇ ● ○	1638.01 BÜCHSE	1	1	1
◇ ● ○	1638.04 BÜCHSE (Reparatursausführung)	1	1	1
● ○	1638.02 FÜHRUNGSSCHEIBE aus céloron, 2×12×1,5, für Gasregulierseil	1	1	
○	1638.03 FÜHRUNGSSCHEIBE aus céloron, mit Schlitz, 2×12×1,5, für Gasregulierseil			1
○	1639.03 GUMMIRING, 22,5×36×10, als Anschlag für Gas- und Bremspedal	1	1	1
	FÜHRUNGSHÜLLE für Gasregulierseil :			
◇ ● ○	1644.06 mit Gleitkopf, 558 mm lang.	1	1	1
◇ ● ○	1644.07 mit Gleitkopf, 425 mm lang.			1
◇ ● ○	1644.08 mit Gleitkopf, 485 mm lang.			1
◇ ● ○	1644.16 mit Gleitkopf, 488 mm lang.	1	1	
	6444.03 GUMMITULLE 5,5 mm, für 12,5 mm Loch	1	1	1
◇ ● ⊕	4734.03 GUMMISCHEIBE 4×14×2	1	1	1
◇ ● ○	1647.08 GLEITKOPF aus Nylon	1	1	1

FÜR FAHRZ. MIT BENZINMOTOR U. MECHAN. KUPPLUNG, SIEHE SEITE 16 A, 16 B.

FÜR DIESELMOTOR, SIEHE SEITE 16 E, 16 F.

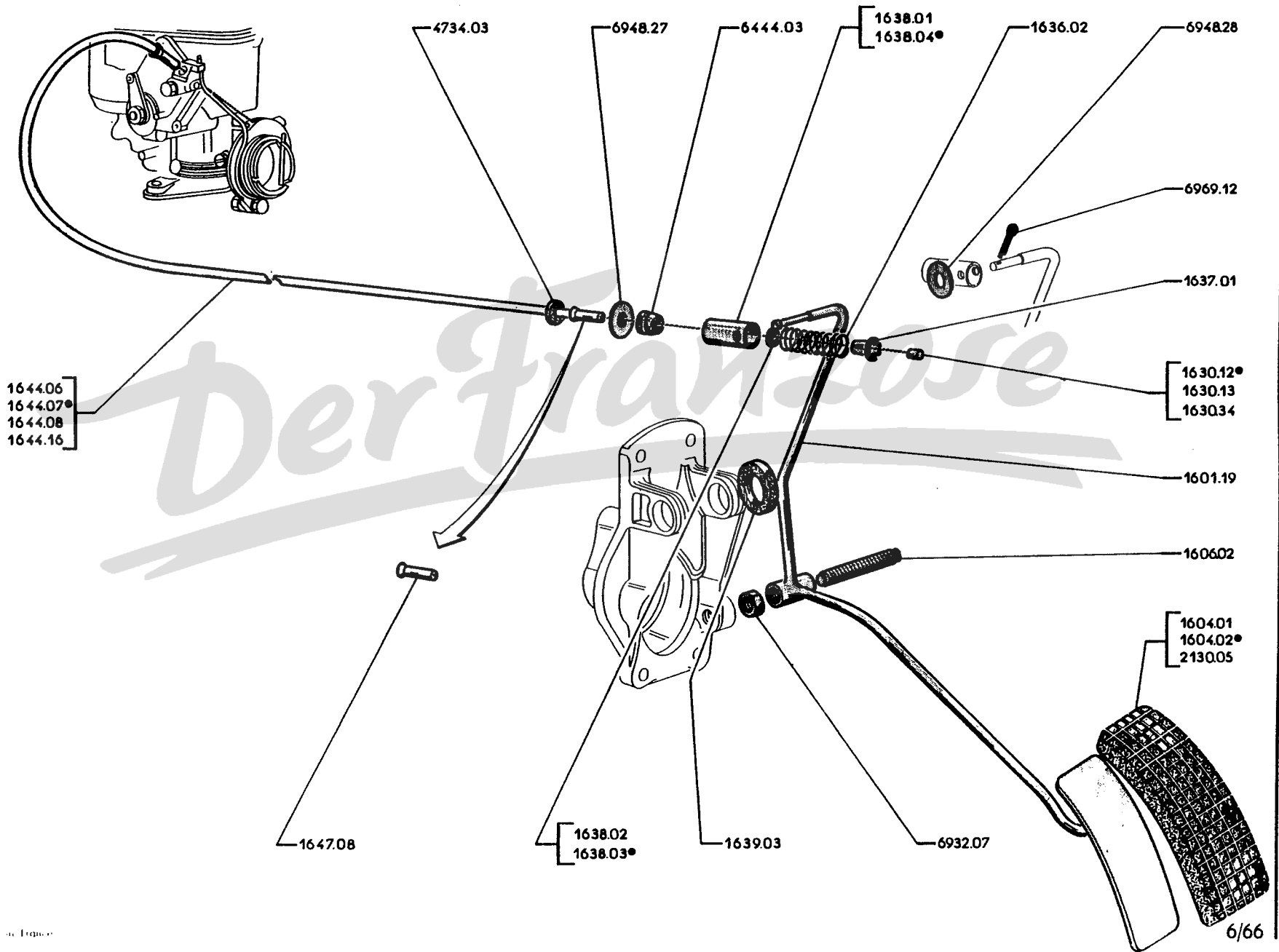

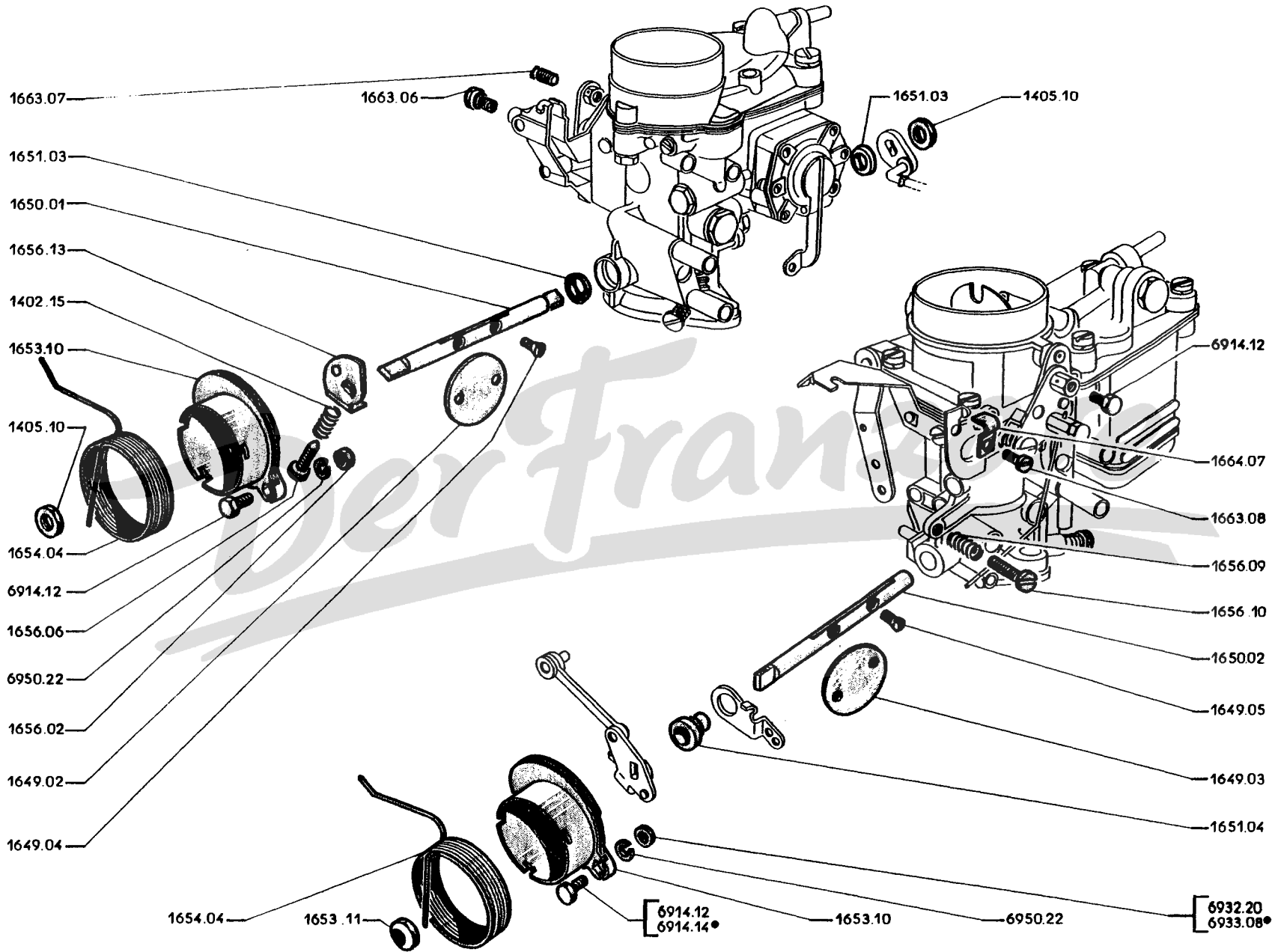

	A - Fahrz. mit SOLEX-VERGASER	A	
	B - Fahrz. mit ZENITH-VERGASER		B
● ⊕	1649.02 DROSSELKLAPPE	1	
	1649.03 DROSSELKLAPPE		1
● ⊕	1649.04 LINSENSENKSCHRAUBE Senkwinkel 60°, 4×7	2	
	1649.05 LINSENSENKSCHRAUBE Senkwinkel 60°, 4×6		2
⊕	1650.01 DROSSELKLAPPENWELLE	1	
	1650.02 DROSSELKLAPPENWELLE		1
● ⊕	1651.03 DICHTRING für Drosselklappenwelle	2	
	1651.04 RINGNABE für Drosselklappenhebel		1
● ⊕	1405.10 SECHSKANTMUTTER 8 mm, für Drosselklappenwelle	2	
○	1653.02 BETAETIGUNGSSEGMENT (→ 1653.10)	1	
○	1653.10 BETAETIGUNGSSEGMENT		1
	1653.11 SECHSKANTMUTTER 8 mm		1
○	1654.04 DREHFEDER	1	1
○	1656.02 SECHSKANTMUTTER 5 mm	1	
● ⊕	1656.06 LEERLAUFGEMISCH - REGULIERSCHRAUBE, 5×16	1	
● ⊕	1402.15 DRUCKFEDER zur Leerlaufgemisch-Regulierschraube	1	
	1656.09 DRUCKFEDER zur Leerlaufgemisch-Regulierschraube		1
	1656.10 LEERLAUFGEMISCH - REGULIERSCHRAUBE 5×20		1
○	1656.13 WIDERLAGER für Drosselklappe	1	
⊕	1663.06 SECHSKANTSCHRAUBE 5×8, für Starterzugspirale	1	
● ⊕	1663.07 KLEMMSCHRAUBE 5×8, für Starterzug	1	
	1663.08 SECHSKANTSCHRAUBE 5×8, für Befestigungsschelle des Starterzuges		1
	1664.07 SCHELLE für Starterzug		1

VERGASER VOLLSTAENDIG. SIEHE SEITE 14 A, 14 B.

EINZELTEILE FUER SOLEX-VERGASER. SIEHE SEITE 14 C, 14 D, 14 E, 14 F.

EINZELTEILE FUER ZENITH-VERGASER. SIEHE SEITE 14 G, 14 H, 14 I, 14 J.

GASPEDAL UND REGULIERUNG (FUER DIESELMOTOR). SIEHE SEITE 16 E, 16 F.







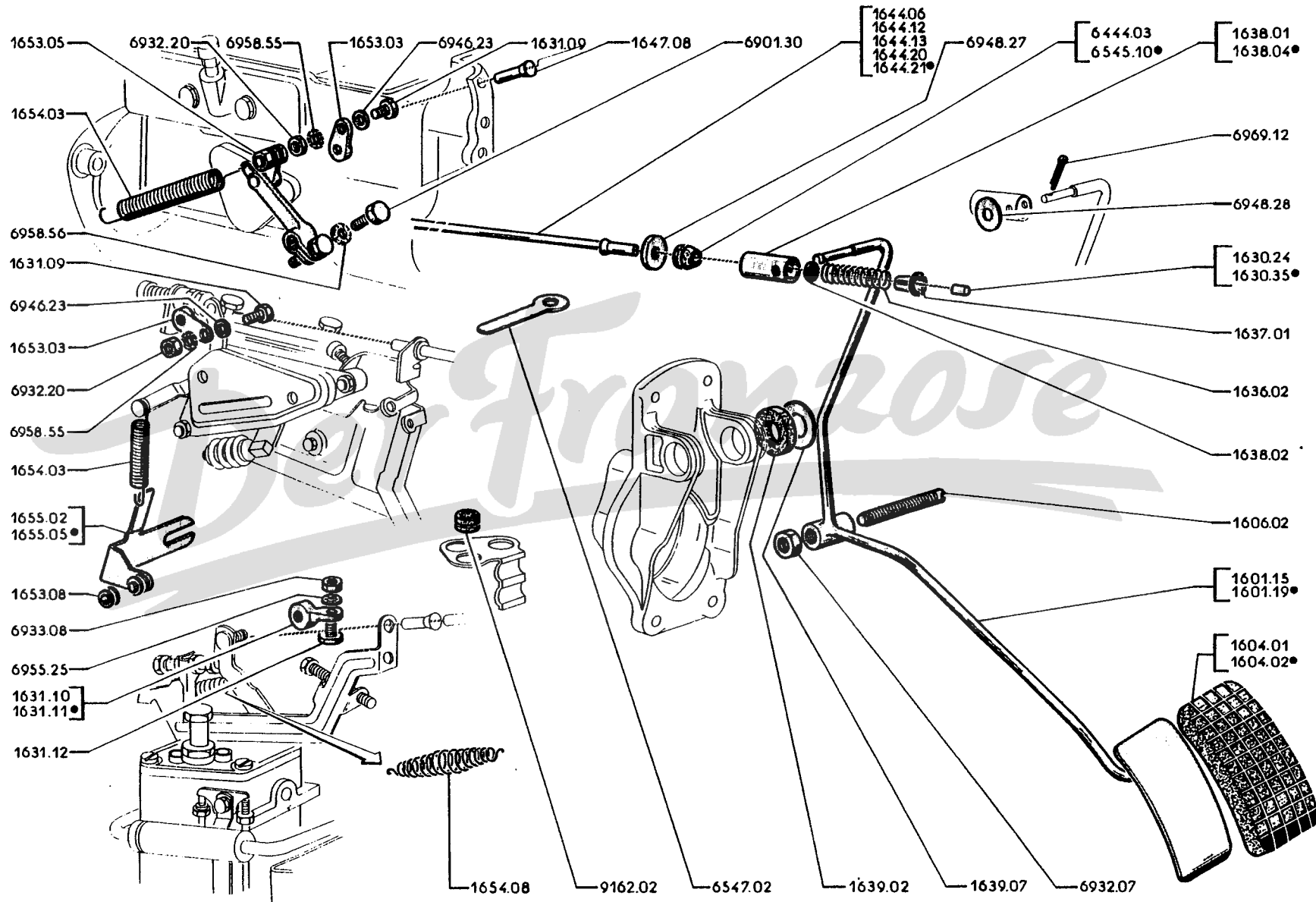

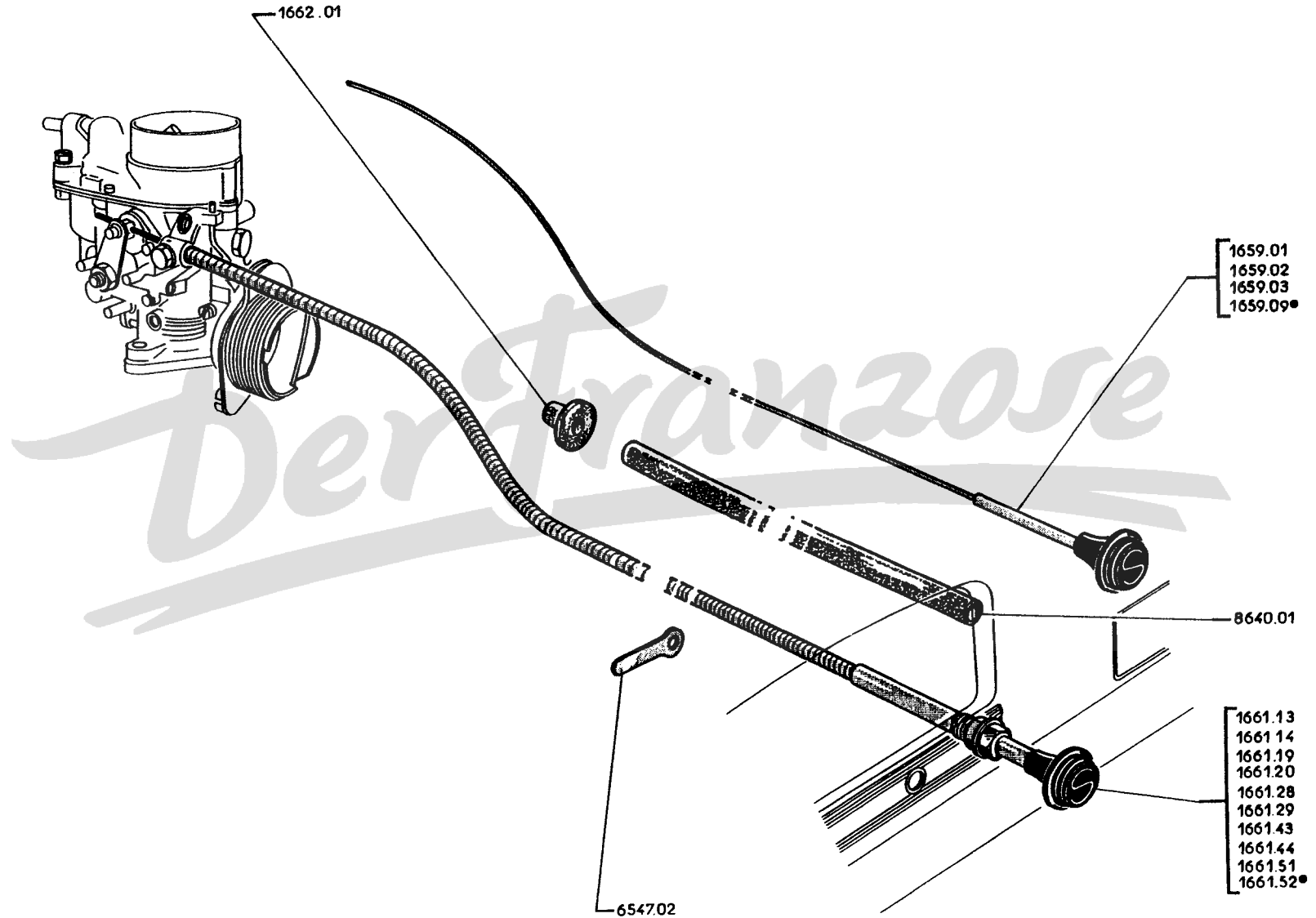

A - EINSPRITZPUMPE "CAC4" und "SILTO" → 403 BD : 3.081.100; 403 B8D : 3.110.000 und alle 403 BLD, 403 B5D A
 B - EINSPRITZPUMPE "BOSCH" → 403 BD : 3.081.101; 403 B8D : 3.110.001 B

	1601.15	GASPEDAL (→ 403 BD : 3.052.976; 403 B8D : 3.099.615 und alle 403 LD, 403 U5D) (→ 403 D : 3.035.126; 403 LD : 3.055.430; 403 U5D : 3.071.220; 403 : 3.071.220; 403 U8D : 3.087.367 ist 1 Ueberzug 1604.02 einzubauen) († 1601.19 + Büchse 1638.04)	1	
	1601.19	GASPEDAL (→ 403 BD : 3.052.977; 403 B8D : 3.099.616)	1	1
○	1604.01	UEBERZUG aus Gummi, 91 mm lang (→ 403 D : 3.035.125; 403 LD : 3.055.429; 403 U5D : 3.071.219; 403 B8D : 3.087.366)	1	
○	1604.02	UEBERZUG aus Gummi, 134 mm lang (→ 403 D : 3.035.126; 403 LD : 3.055.430; 403 U5D : 3.071.220; 403 B8D : 3.087.367)	1	1
○	1606.02	ACHSE 10×57	1	1
○	1630.24	GASREGULIERSEIL mit Gleitkopf, 1100 mm lang, (↷) (bei Fabr. der Spalte B ist die Einbaulänge 1025 mm)	1	1
○	1630.29	GASREGULIERSEIL mit Gleitkopf, 775 mm lang, (↷)	1	
◇	1631.09	DRAHTKLEMMSCHRAUBE 5×13	1	
○	1630.35	GASREGULIERSEIL mit Gleitkopf, 810 mm lang, (↷)		1
○	1631.11	DRAHTKLEMME		1
○	1631.12	DRAHTKLEMMSCHRAUBE		1
◇	1636.02	DRUCKFEDER	1	1
◇	1637.01	FUEHRUNGSHUELSE	1	1
○	1638.01	BUECHSE (→ 403 BD : 3.052.976; 403 B8D : 3.099.615 und alle 403 BLD, 403 B5D)	1	
○	1638.04	BUECHSE (→ 403 BD : 3.052.977; 403 B8D : 3.099.616)	1	1
○	1638.02	FUEHRUNGSSCHEIBE aus Celoron, 2×12×1,5, für Gasregulierseil	1	1
○	1639.02	GUMMISCHIEBE 16×36×10, als Anschlag des Gaspedals	1	1
○	1639.07	ANLAUFSCHEIBE 16×36×0,2, für Gaspedal	1	1
○	1614.06	FUEHRUNGSHUELLE mit Gleitkopf, 558 mm lang, (↷) (→ 403 BD : 3.040.763; 403 BLD : 3.056.922; 403 B5D : 3.075.589; 403 B8D : 3.091.708)		1
○	1611.12	FUEHRUNGSHUELLE, 950 mm lang, (↷)	1	
○	1614.13	FUEHRUNGSHUELLE, mit Gleitkopf, 620 mm lang, (↷) (→ 403 BD : 3.040.764; 403 BLD : 3.056.923; 403 B5D : 3.075.590; 403 B8D : 3.091.709)		1
○	1614.20	FUEHRUNGSHUELLE, 870 mm lang, (↷)		1
○	1644.21	FUEHRUNGSHUELLE, mit Gleitkopf, 650 mm lang, (↷)		1
●	9162.02	GUMMTUELLE für Gasregulierseil		1
○	6444.03	DURCHFUEHRUNGSTUELLE 5,5 mm, für 10,5 mm Loch, (→ 403 D : 3.031.796; 403 LD : 3.055.124; 403 U5D : 3.070.553; 403 U8D : 3.085.675)	1	
○	6545.10	GUMMTUELLE 5,5 mm, für 12,5 mm Loch, (→ 403 D : 3.031.797; 403 LD : 3.055.125; 403 U5D : 3.070.554; 403 U8D : 3.085.676)	1	1
○	1617.01	GLEITKOPF für Gasregulierseil (→ 403 D : 3.031.207; 403 LD : 3.055.089; 403 U5D : 3.070.361; 403 U8D : 3.085.458)	2	
◇	6547.02	SCHELLE für Gasregulierseil (↷)	1	1
○	1653.03	LASCHE für Reglerhebel	1	
○	1653.05	REGLERHEBEL mit Lasche (→ 403 D : 3.040.763; 403 LD : 3.056.922; 403 U5D : 3.075.589; 403 U8D : 3.091.708)	1	
□	1654.03	ZUGFEDER für Reglerhebel	1	1
○	1654.08	ZUGFEDER für Reglerhebel		1
○	1655.02	HALTER (→ 403 D : 3.040.763; 403 LD : 3.056.923; 403 U5D : 3.075.590; 403 U8D : 3.091.709 → 3.066.791, 3.058.003, 3.080.496, 3.103.092)	1	
○	1655.05	HALTER	1	
○	1653.08	OESE für Zugfeder an Halter (für Einspritzpumpe "SILTO") }	2	
		→ 403 BD : 3.066.792; 403 B8D : 3.103.093		

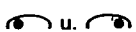
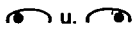
FUER BENZINMOTOR, SIEHE SEITE 16 A, 16 B.



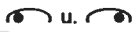

Lenkung	Knopf	STARTERZUG KPL.	Länge	DRAHTZUG MIT KNOPF	Länge (a)
 	grau beige	1661.13	755	1659.01	895
		1661.14	820		
   u. 	grau	1661.19	770	1659.02	1015
		1661.28	940		
		1661.43	900		
   u. 	beige	1661.20	770	1659.03	1015
		1661.29	940		
		1661.44	900		
 	schwarz	1661.51	770	1659.09	975
		1661.52	900		

(a) ist jedoch nach dem Einbau abzuschneiden.

◇ ● □ ⊕	6547.02	SCHELLE	1	
58 1 J-58 OP } 64 1 J-64 UV } 65 1 J-79 CD }	● ⊕	1662.01	DURCHFÜHRUNGSTÖLLE	1
	● ⊕	8640.01	GUMMISCHLAUCH 6,5×9, (Meterware)	0,30

FÜR LEERLAUF-, ÜBERLASTUNGS-, U. STOPPZUG } 1. AUSF. : SIEHE SEITE 16 I, 16 J.
2. AUSF. : SIEHE SEITE 16 K, 16 L.

EINSPRITZPUMPE "CAC4" : → 403 BD : 3.040.763; BLD : 3.056.922; B5D : 3.075.589;
B8D : 3.091.708

DRAHTZUG für Leerlaufverstellung :
1661.16 775 mm lang, mit grauem Knopf }
1661.17 775 mm lang, mit beige Knopf } 1

581J-58 OP }
641J-64 UV } ● ⊕
651J-79 CD }

1662.01 DURCHFÜHRUNGSTÜLLE 1

1663.01 SECHSKANTSCHRAUBE 6×8 :
für Führungshülle } → 403 BD : 3.035.207; BLD : 3.056.093; B5D : 3.072.253; }
für Drahtklemme } B8D : 3.087.964 } 3
1

◇ ○ 1663.02 GLEITKOPF aus Nylon, für Führungshülle (→ 403 D : 3.032.807; LD : 3.055.248; U5D : 3.070.695;
U8D : 3.086.075) 3
◇ ○ 1663.03 DRAHTKLEMMSCHRAUBE 5×10 } → 403 BD : 3.035.208; BLD : 3.056.094; B5D : 3.072.254; }
1664.03 DRAHTKLEMME kpl. } B8D : 3.087.965 } 3
1664.04 DRAHTKLEMME nackt } 3

1665.01 DRUCKFEDER 1

1668.02 ÜBERLASTUNGSHEBEL (ist jedoch 1 Drahtklemme 1664.03 einzubauen : → 403 BD : 3.035.207;
BLD : 3.056.093; B5D : 3.072.253; B8D : 3.087.964) 1
 1669.01 LAGERBOLZEN für Überlastungshebel 1
 1670.01 UNTERLEGSCHIBE 6,5×10,5×0,5, zum Lagerbolzen 1
 1670.02 FEDERSCHIBE "Tors", 5,1×8,1×0,95 zum Lagerbolzen 1
 1671.01 BEILEGSCHIBE, 6,2×9×1, für Überlastungshebel 1
 1672.01 DRAHTKLEMMSCHRAUBE (→ 403 D : 3.032.806; LD : 3.055.247; U5D : 3.070.694; U8D :
3.086.074) 1

1680.07 STOPPZUG, 1225 mm lang, mit Sperrnute für Lenkschloss,
 (passend bei); jedoch entweder 1 Knopf
1682.05 oder 1 Knopf 1682.06 einbauen } → 403 BD : 3.038.506; BLD : }
1681.01 FÜHRUNGSHÜLLE für Stoppzug, 676 mm lang, } 3.056.493; B5D : 3.073.734; }
1682.01 KNOPF grau, für Stoppzug } B8D : 3.089.986 } 1
1682.02 KNOPF beige, für Stoppzug } 1
1683.01 SPRENGRING "Truarc", 9,15, 0,60 mm dick, type 2900 1
1684.02 SPERRFINGER für Stoppzug 1

FÜR STARTERZUG SIEHE SEITE 16 G, 16 H.
FÜR LEERLAUF-, ÜBERLASTUNGS- UND STOPPZUG (2. AUSF.), SIEHE SEITE 16 K, 16 L.

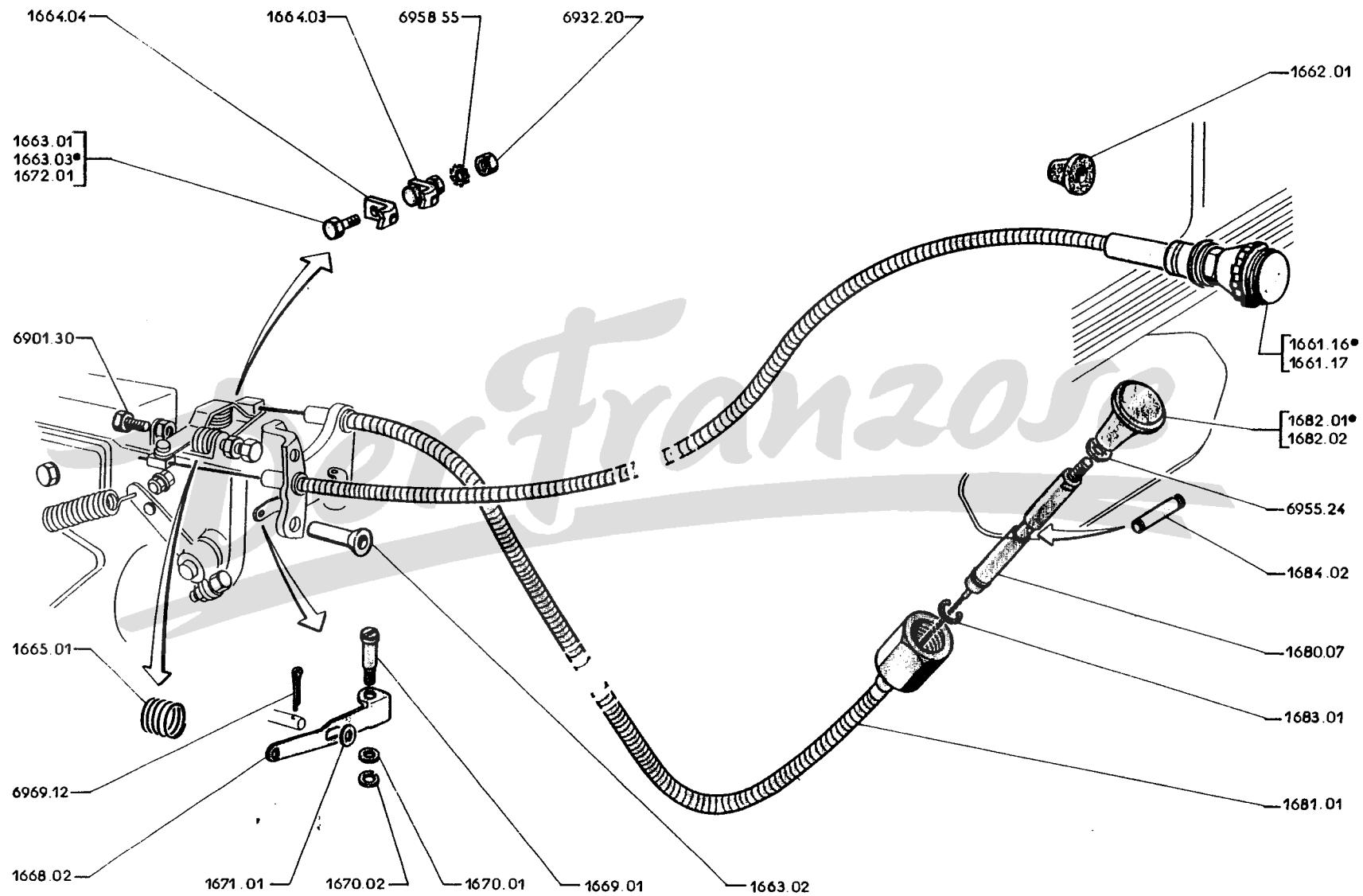

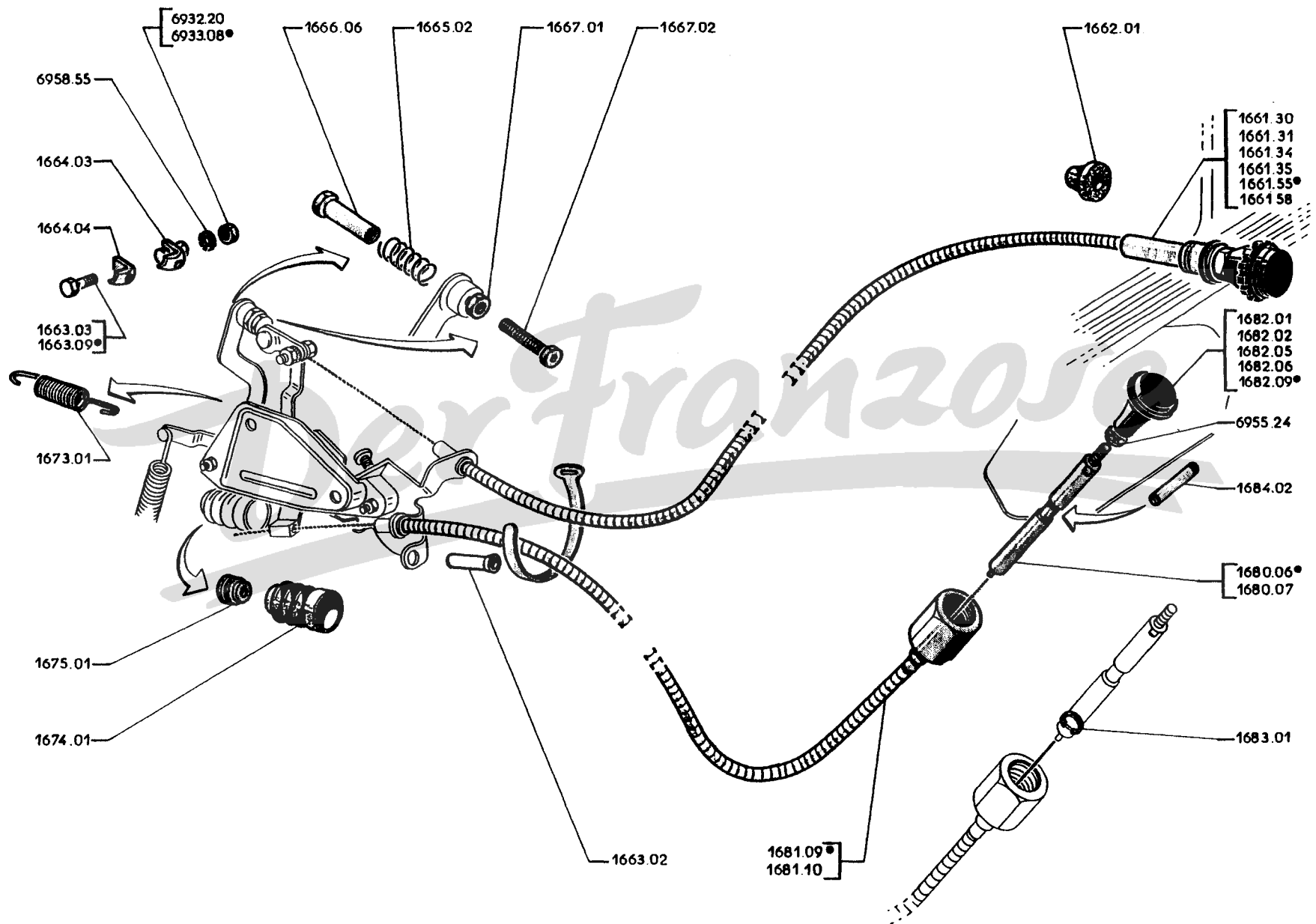

- 403 BD : 3.081.100; 403 BLD : 3.058.003; 403 B5D : 3.080.496; 403 B8D : 3.110.000
- 403 BD : 3.040.764; 403 BLD : 3.056.923; 403 B5D : 3.075.590; 403 B8D : 3.091.709
- 3.081.100, 3.058.003, 3.080.496, 3.110.000

DRAHTZUG für Leerlaufverstellung :

- 1661.30 1060 mm lang, Knopf grau 1
- 1661.31 1060 mm lang, Knopf beige 1
- 1661.34 885 mm lang, Knopf grau 1
- 1661.35 885 mm lang, Knopf beige 1
- 1661.55 885 mm lang, Knopf schwarz, 1
- 1661.58 1060 mm lang, Knopf schwarz, 1

58 IJ-64 IJ }
 64 UV-65 IJ }
 79 CD }

- 1662.01 GUMMITULLE zur Durchführung des Drahtzuges am Schrägen Bodenblech 3
- 1663.02 GLEITKOPF aus Nylon, für Drahtzugespirale 3
- 1663.03 SECHSKANTSCHRAUBE 5x10 (→ 403 BD : 3.068.237; 403 BLD : 3.058.003; 403 B5D : 3.080.496; 403 B8D : 3.106.490) 3
- 1663.09 SECHSKANTSCHRAUBE 5x10 (→ 403 BD : 3.068.238; 403 B8D : 3.106.491) 3
- 1664.03 DRAHTKLEMME aus Zamak, kpl. 3
- 1664.04 DRAHTKLEMME aus Zamak, nackt 3
- 1665.02 DRUCKFEDER zum Anschlag 1
- 1666.06 SCHRAUBENTRÄGER 1
- 1667.01 SECHSKANTMUTTER 1
- 1667.02 VERSTELLSCHRAUBE 1
- 1673.01 ZUGFEDER 1
- 1674.01 FALTENMANSCHETTE 1
- 1675.01 TELLERSCHEIBE für Faltenmanschette 1

zur Leerlaufverstellung }

zur Überlastungsregulierung }

STOPPZUG :

- 1,225 mm lang
- bis auf 880 mm verkürzen

Teilnummer	automatische Rückstellung	Gewinde	Anwendung	Bemerkungen
◇ ○ 1680.06	mit	ISO	→ 403 BD : 3.068.742; B8D : 3.106.783	jedoch 1 Knopf 1682.05 bzw. 1682.06 bei SI-Gewinde → 403 BD : 3.068.741; B8D : 3.106.782
1680.07	ohne	ISO	→ 403 BD : 3.068.741; BLD : 3.058.003; B5D : 3.080.496; B8D : 3.106.782	jedoch 1 Knopf 1682.05 bzw. 1682.06 bei SI-Gewinde

- 1681.09 } FÜHRUNGSHÜLLE { 771 mm lang → 1
- 1681.10 } { 1.106 mm lang → 1
- 1682.01 } KNOPF für Stoppzug { grau → 403 BD : 3.068.741; BLD : 3.058.003; B5D : 3.080.496; B8D : 3.106.782
- 1682.02 } { beige 1
- 1682.05 } { grau → 403 BD : 3.068.742; B8D : 3.106.783
- 1682.06 } { beige 1
- 1682.09 } { schwarz 1
- 1683.01 DRAHTSPRENGRING "Truarc" 9, 15 mm, 0,6 mm dick, "type 2.900" für Stoppzug (für Lenk-Zündschloss ohne automatische Rückschaltung) 1
- 1684.02 SPERRFINGER für Stoppzug 1

STARTERZUG SIEHE SEITE 16 G, 16 H.
FÜR 1. AUSFÜHRUNG, SIEHE SEITE 16 I, 16 J.
FÜR EINSPIRITZPUMPE "BOSCH", SIEHE SEITE 16 M, 16 N.

58 II-64 II }
64 UV-65 II }
79 CD }

	↳ 403 BD : 3.081.101; 403 B8D : 3.110.001		
	DRAHTZUG für Leerlaufverstellung :		
1661.30	1.060 mm lang, Knopf grau . . .	}	1
1661.31	1.060 mm lang, Knopf beige . . .		
1661.34	885 mm lang, Knopf grau . . .		
1661.35	885 mm lang, Knopf beige . . .		
● ○ 9162.02	GUMMITULLE zur Durchführung des Drahtzuges an Rohrachelle		1
● ⊕ 1662.01	GUMMITULLE zur Durchführung des Drahtzuges am schrägen Bodenblech		2
◇ □ ○ 1663.02	GLEITKOPF aus Nylon, für Drahtzugspirale		2
		{ für Leerlaufverstellung (↳ 403 BD : 3.068.238; 403 B8D : 3.106.491)	1
◇ ○ 1663.09	SECHSKANTSCHRAUBE 5x10	{ für Leerlaufverstellung und Stoppzug (↳ 403 BD : 3.068.238; 403 B8D : 3.106.491 → 3.081.345, 3.112.058 und alle 403 BLD, 403 B5D	
	DRAHTKLEMME :		
◇ □ ○ 1664.03	aus Zamak, kpl. { für Leerlaufverstellung	} ↳ 403 BD : 3.081.345; 403 B8D : 3.112.058 und alle 403 BLD, 403 B5D	1
	{ für Leerlaufverstellung und Stoppzug		
□ ○ 1664.04	aus Zamak, nackt { für Leerlaufverstellung und Stoppzug	} ↳ 403 BD : 3.081.345; 403 B8D : 3.112.058 und alle 403 BLD, 403 B5D	2
	{ für Leerlaufverstellung		
○ 1631.13	vollständig, für Stoppzug	} Montage mit Spannplatte	1
○ 1631.14	nackt, für Stoppzug		
◇ ○ 1631.11	für Stoppzug	} Montage ohne Spannplatte	1
◇ ○ 1631.12	SECHSKANTSCHRAUBE 5x10, für Stoppzug		
○ 1631.15	SPANNPLATTE zur Drahtklemme für Stoppzug	} ↳ 403 BD : 3.081.346; B8D : 3.112.057	1
○ 6914.10	SECHSKANTSCHRAUBE 5x12		
○ 1665.04	ANSCHLAG für Leerlaufverstellung		1
◇ ○ 1680.06	STOPPZUG mit automatischer Rückstellung (ISO-Gewinde), 1225 mm lang, bei Einbaulänge 880 (↳ 403 BD : 3.068.742; B8D : 3.106.783)		1
◇ ○ 1665.11	DRUCKFEDER		1
◇ ○ 1666.09	GEWINDEBUCHSE	} zur Leerlaufverstellung	1
◇ ○ 1667.06	SECHSKANTSCHRAUBE		
◇ ○ 1667.07	SECHSKANTMUTTER		
	FÜHRUNGSHÜLLE :		
1681.09	771 mm lang,		1
1681.10	1.106 mm lang,		1
	KNOPF für Stoppzug :		
1682.01	grau	} ↳ 403 BD : 3.068.741; 403 BLD : 3.058.003; 403 B5D : 3.080.498; B8D : 3.106.782	1
1682.02	beige		
1682.05	grau	} ↳ 403 BD : 3.068.742; 403 B8D : 3.106.783	1
1682.06	beige		
1684.02	SPERRFINGER für Stoppzug		1

FÜR STARTERZUG SIEHE SEITE 16 G, 16 H.
FÜR DIESELMOTOR "EINSPRITZPUMPE SILTO", SIEHE SEITE 16 K, 16 L.
FÜR 1. AUSFÜHRUNG, SIEHE SEITE 16 I, 16 J.

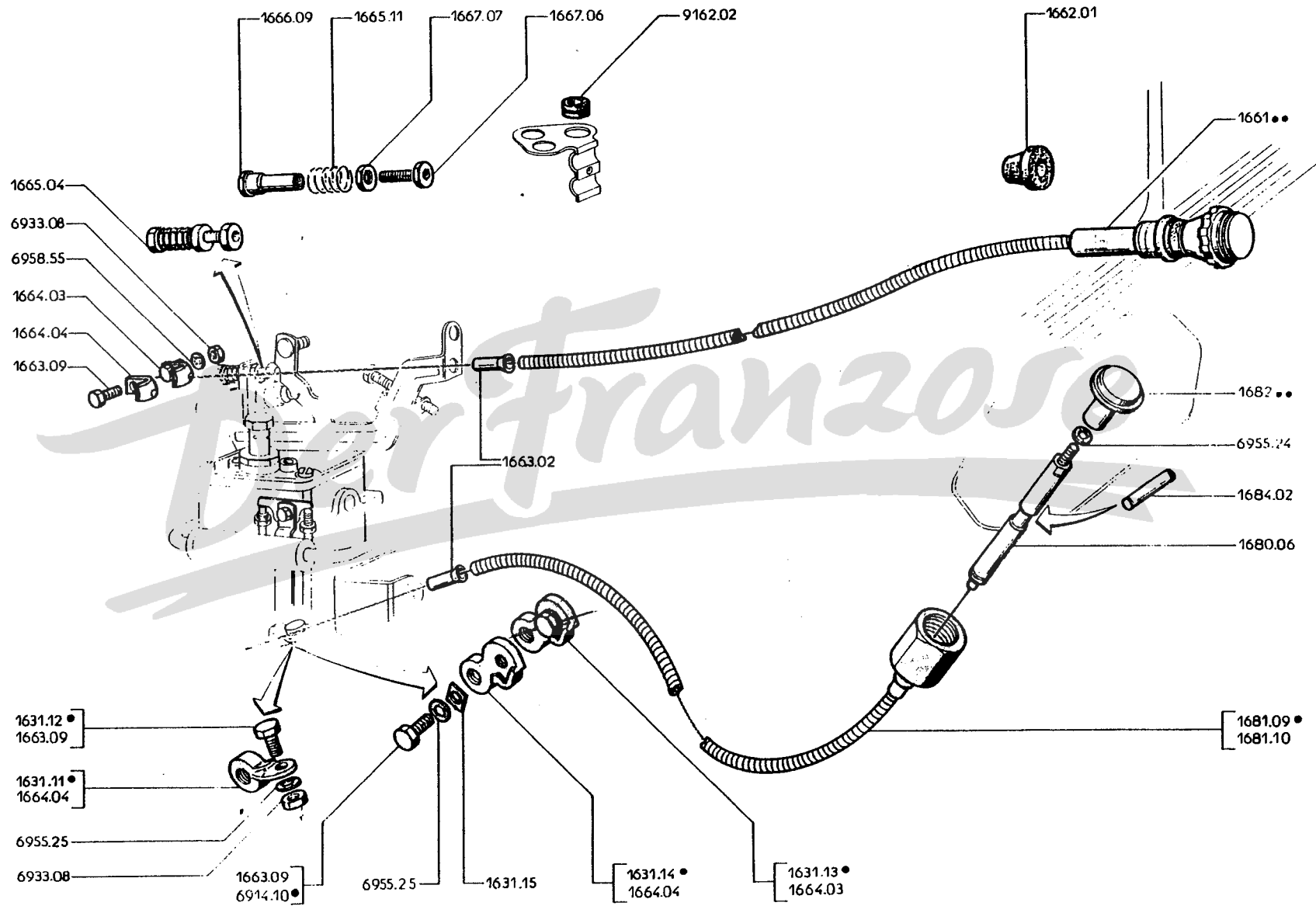

A	—	{	Benzinmotor : Alle Typen			
			Dieselmotor : →	403 D : 3.033.878; 403 LD : 3.055.435; 403 U5D : 3.071.291; 403 U8D : 3.087.386		A
B	—		Dieselmotor : →	403 D : 3.033.879; 403 LD : 3.055.436; 403 U5D : 3.071.292; 403 U8 D : 3.087.387		B

VORDERES AUSPUFFROHR :

1701.29	für Benzinmotor					1
1701.30	für Dieselmotor					
1701.37	403 D					
1701.38	403 LD, 403 U5D					1
1701.39	403 U8D					
1701.40	403 D					
1701.41	403 LD, 403 U5D					1
1701.42	403 U8D					
1710.04	DICHTRING 39x53x1,5					1
1711.03	FLANSCH für vorderes Auspuffrohr					1
1711.04	SECHSKANTMUTTER aus Messing, 10 mm					2
1712.01	STEBBOLZEN 10x32x15					2



ROHRSCHELLE :

1715.07	für Auspuffvortopf					2
1715.08	für Auspuffleitung an Kupplungsgehäuse					1
1718.01	SECHSKANTMUTTER für Rohrschelle (→ 403 : 2.483.458, 2.618.628; 403/7 : 3.207.241; 403 D : 3.033.405; 403 L : 2.772.162; 403 LD : 3.055.346; 403 U5 : 2.872.644; 403 U5D : 3.071.068; 403 U8 : 2.956.190; 403 U8D : 3.087.065 → 2.547.410, 2.620.568, 3.269.182, 3.047.695, 2.782.788, 3.057.920, 3.410.210, 3.079.764, 2.977.128, 3.096.069)					1
1719.01	SICHERUNGSBLECH für 10 mm					1

1720.02	AUSPUFFVORTOPF					1
---------	----------------	--	--	--	--	---

MITTLERES AUSPUFFROHR vorn :

1722.01	403, 403 D					1
1722.02	403 L, 403 LD, 403 U5, 403 U5D					1
1722.03	403 U8, 403 U8D					1

1724.13	AUSPUFFLEITUNG hinten (403, 403 D) (→ 403 : 2.002.317, die neue Aufhängung des Auspuffendstückes einbauen)					1
1724.14	AUSPUFFLEITUNG hinten (403 L, 403 LD, 403 U5, 403 U5D)					1
1724.16	AUSPUFFLEITUNG hinten (403 U8, 403 U8D) (→ 403 U8 : 2.928.492 ◀ S.B. Nr. 141 vom April 1959)					1

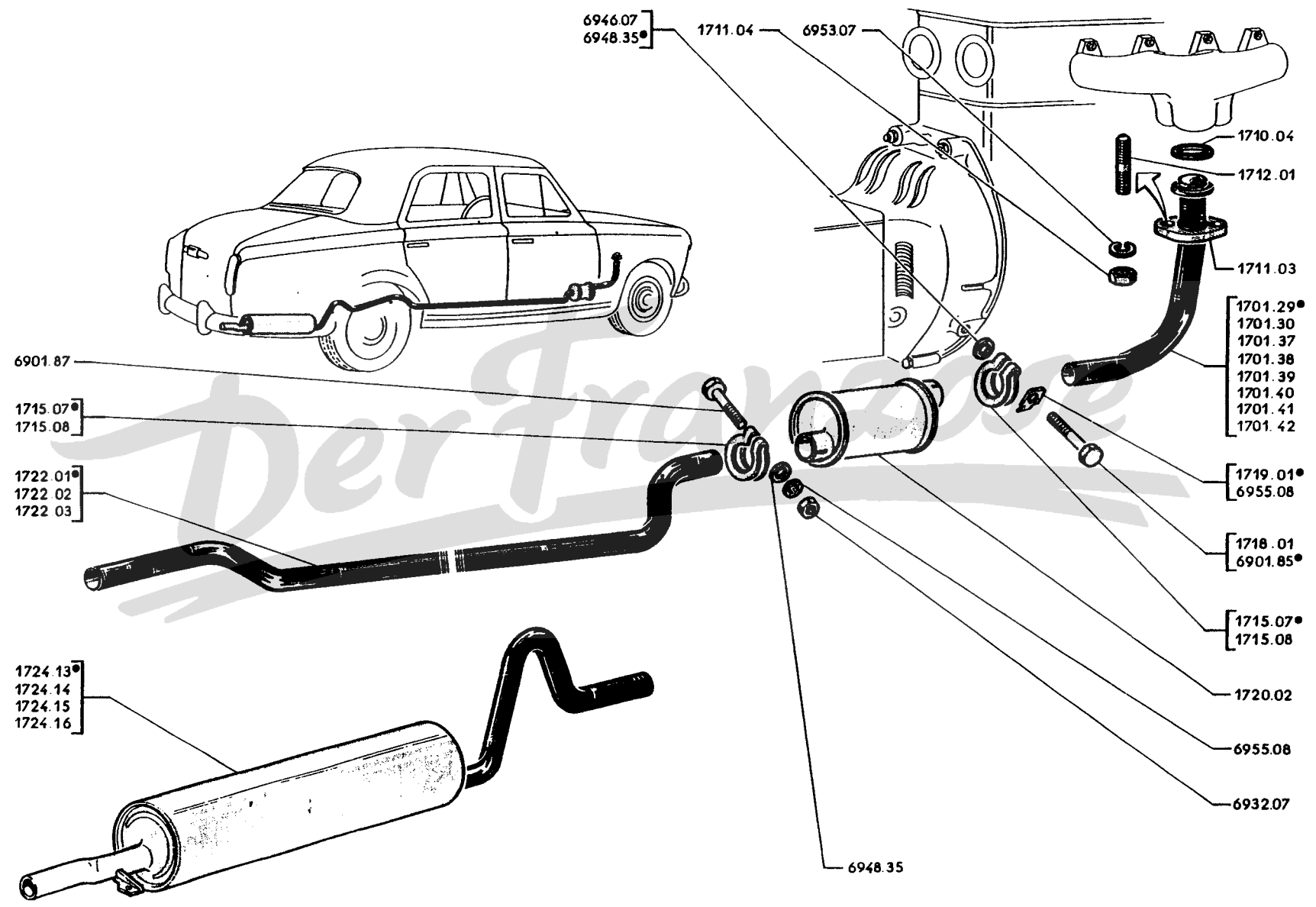

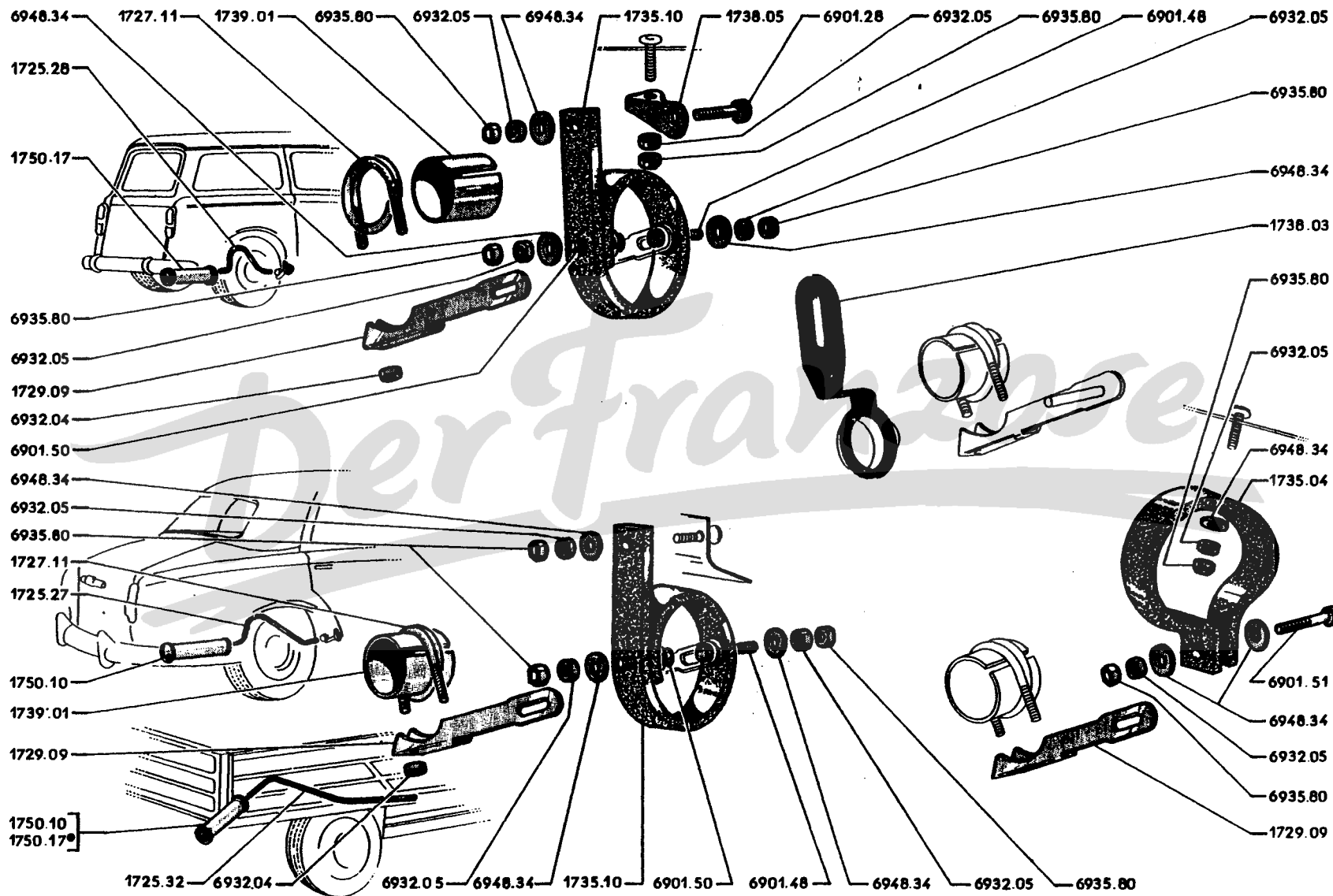

A	—	→	403 : 2.003.121	A
B	—	→	403 : 2.003.122; L : 2.750.001; U5 : 2.800.001; U8 : 2.900.001	B
		→	2.174.774, 2.756.079, 2.815.650, 2.911.516	B
C	—	→	403 : 2.174.775; L : 2.756.080; U5 : 2.815.651; U8 : 2.911.517 und alle 403/7, 403 D, LD, U5D, U8D	C

MITTLERES AUSPUFFROHR hinten :

1725.27	403, 403/7, 403 D	1	1	1
1725.28	403 L, LD U5, U5D		1	1
1725.32	403 U8, U8D (jedoch das Auspuffendstück 1765.12 um ca. 200 mm verkürzen und der Winkel des mittleren Auspuffrohres 1725.32 um ca. 5° zu schliessen → 403 U8 : 2.911.517 → 2.928.491; ausserdem ist Haltekorb zu verschieben indem das mittlere Loch zur Befestigung des Spannbandes um 40 mm nach rechts zu versetzen; ferner ist Halter zur hinteren Aufhängung 1761.23 am rechten Längsträger bis 135 mm vom hinteren Querträger → 403 U8 : 2.911.516)		1	1

<input type="checkbox"/>	1727.11	SPANNBÜGEL	1	1	1
--------------------------	---------	----------------------	---	---	---

+	1729.09	HALTER für Spannschelle (jedoch 1 Aufhängelasche 1735.10 bei Fahrz. der Spalte "B")	1	1	1
	1735.04	AUFHÄNGELASCHE	1		

	1735.03	SCHWINGBEGRENZLASCHE (wird nicht mehr geliefert; jedoch die neue Aufhängelasche einbauen : — 1 Aufhängelasche 1735.10, 1 Spannhülse 1739.01, 1 Spannbügel 1727.11, 1 Halter 1729.09 und Befschrauben für 403 und 403 U8 — 1 Aufhängelasche 1735.10, 1 Halter 1738.05, 1 Spannhülse 1739.01, 1 Spannbügel 1727.11, 1 Halter 1729.09 und Befschrauben für 403 L, 403 U5		1	
○	1735.10	AUFHÄNGELASCHE			1

17 EF	1738.02	HALTER verstellbar, zur Schwingbegrenzung (403, 403 U8)		1	
	1738.03	HALTER für Aufhängelasche (403 L, LD, U5, U5D)		1	1
	1739.01	SPANNHÜLSE	1	1	1

	1750.16	AUSPUFFTOPF hinten, kpl. (→ 403 U8 : 2.903.859 und alle 403, 403/7, 403 D)	1	1	1
	1750.17	AUSPUFFTOPF hinten, kpl. (→ 403 U8 : 2.903.860 und alle 403 L, LD, U5, U5D, U8D)		1	1

Alle 403, 403/7, 403 D
 Alle 403 L, LD, U5, U5D
 Alle 403 U8, U8D.

		A	B	C
	Alle 403, 403/7, 403 D			
	Alle 403 L, LD, U5, U5D			
	Alle 403 U8, U8D.			
1754.06	HALTER zur Aufhängung des Auspuffendstückes (→ 403 L : 2.760.349; U5 : 2.828.261 und alle 403, 403/7, 403 U8) (jedoch 2 Aufhängelaschen 1755.06 einbauen → 403 : 2.002.316)	1	1	1
1754.07	HALTER zur Aufhängung des Auspuffendstückes (→ 403 L : 2.760.350; U5 : 2.828.262 und alle 403 LD, U5D)		1	
1755.05	AUFHÄNGELASCHE	2		
1738.02	VERSTÄRKUNGSPLATTE	8		
◇ ○ 1755.06	AUFHÄNGELASCHE für Auspuffendstück (→ 403 : 2.002.317 und alle 403/7, 403 D, L, LD, U5, U5D, U8, U8D).	2	2	2
1761.22	LAGERBOCK für hintere Auspuffleitung am Längsträger (→ 403 U8 : 2.911.517 → 2.928.491)			1
1761.23	LAGERBOCK für hintere Auspuffleitung am Längsträger (→ 403 U8 : 2.928.492 und alle 403 U8D)		1	1
AUSPUFFENDSTÜCK :				
1765.04	→ 403 U8 : 2.903.860 → 2.911.516 (jedoch Auspuffendstück um 80 mm verkürz. → 2.903.859)	1		
1765.07	→ 403 U8 : 2.903.860 → 2.911.516 (jedoch Auspuffendstück um 80 mm verkürz. → 2.903.859)			1
1765.10	jedoch ist der eingebauten Halter gegen 1 Halter 1754.07 auszutauschen → 403 L : 2.760.349; U5 : 2.828.261).		1	
1765.12	→ 403 U8 : 2.911.507 und alle 403 U8D (jedoch auf die richtige Länge zu bringen → 2.928.491)			1
1766.01	AUSPUFF-ÜBERROHRBLENDE	1		
1766.02	AUSPUFF-ÜBERROHRBLENDE (nicht für 403 U5, U5D)		1	

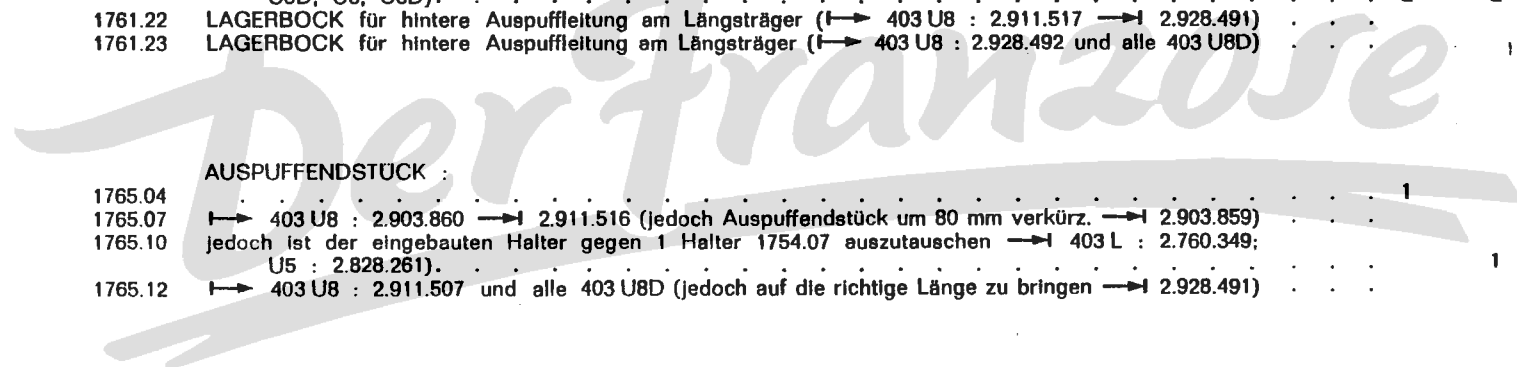

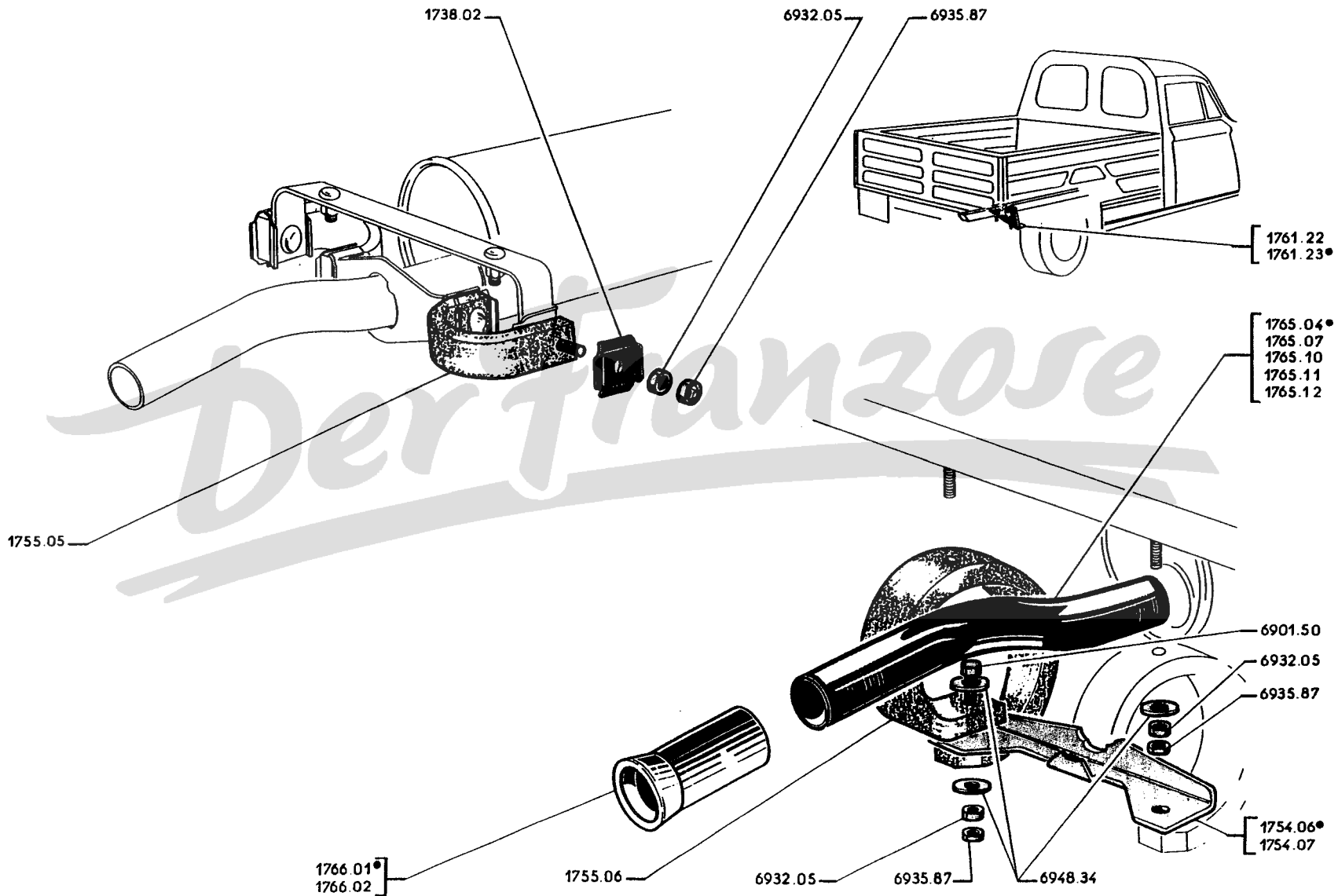

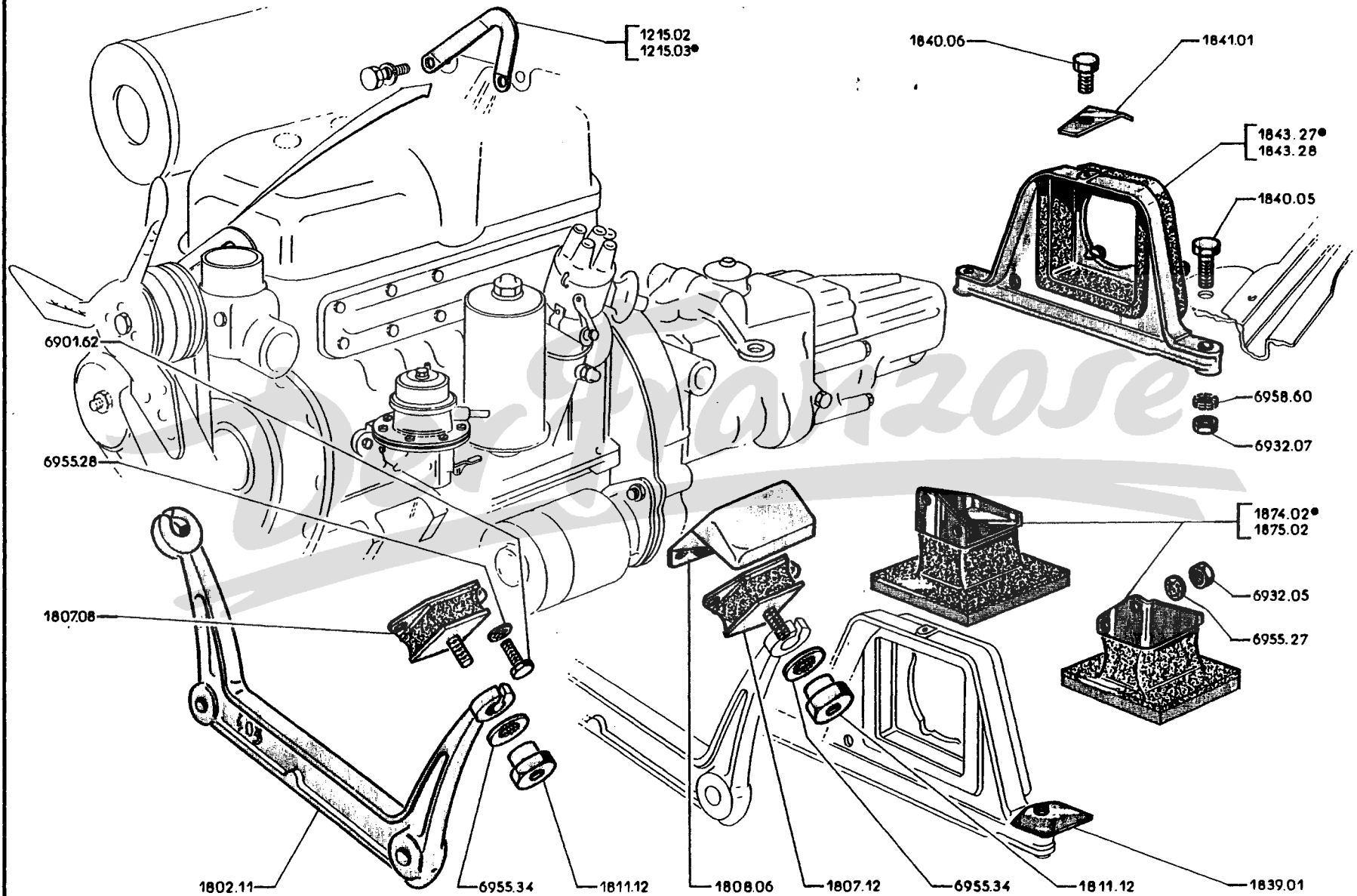

	◇ □	1215.02 } HALTEBUEGEL } für Dieselmotor	1
	⊕	1215.03 } } für Benzinmotor	
		1802.11 LAGERBOCK vorn	1
	○	1807.08 } GUMMILAGER zum vorderen Lagerbock { für Benzinmotor	2
	○	1807.12 } } für Dieselmotor	
	○	1808.06 ABSCHIRMBLECH für Gummilager (für Dieselmotor)	2
	□ ⊕	1811.12 SECHSKANTROHRMUTTER 10 mm	2
		1839.01 GEGENPLATTE zur unteren Befestigung des hinteren Lagerbockes (403 B8D)	2
51 GH	+	1840.03	
	⊕	1840.05 SECHSKANTSCHRAUBE 10×35, zur unteren Befestigung des hinteren Lagerbockes	2
	⊕	1840.06 SECHSKANTSCHRAUBE 10×21, zur oberen Befestigung des hinteren Lagerbockes	1
		1841.01 SICHERUNGSBLECH	1
		1843.27 } LAGERBOCK hinten { 403, 403 D, 403 mit automat. Kupplung, 403 L, 403 LD, 403 U5,	1
	+	1843.28 } } 403 U5D, 403 U8, 403 U8D	1
		1874.02 Satz SCHLAGDAEMPFER ◁▷ und ◁▷, aufeinander abgestimmt	1
		1875.02 AUSWUCHTGEWICHT 78×80×20, für Schlagdämpfer ◁▷ (↔ 403 D : 3.032.658; 403 BLD : 3.056.170; 403 B5D : 3.732.741; 403 B8D : 3.088.295 → 3.045.654, 3.057.633, 3.078.027, 3.094.619)	1

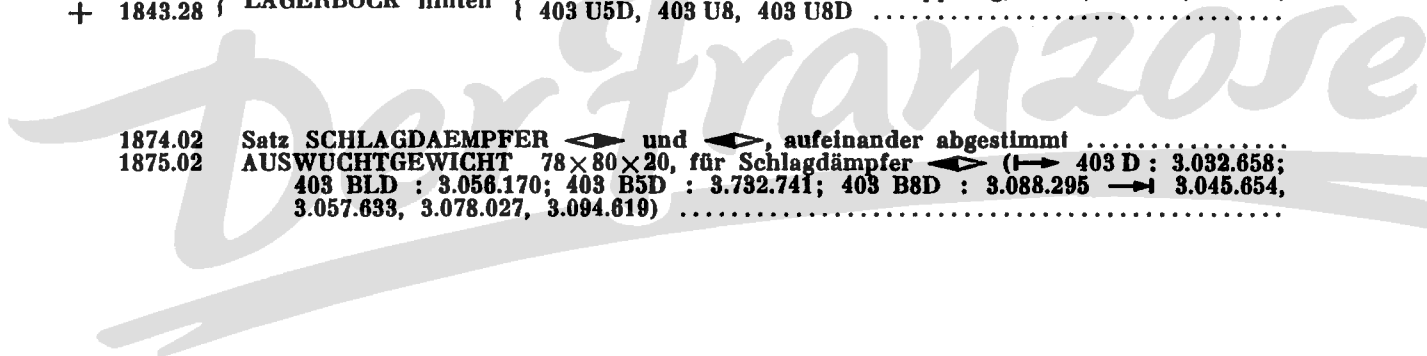

A - Einspritzpumpe "CAC4"	→	403 BD : 3.040.763; 403 BLD : 3.056.922; 403 B5D : 3.075.589; 403 B8D : 3.091.708A
B - Einspritzpumpe "SILTO"	}	→ 403 BD : 3.081.100; 403 BLD : 3.058.003; 403 B5D : 3.080.496; 403 B8D : 3.110.000
		→ 403 BD : 3.040.764; 403 BLD : 3.056.923; 403 B5D : 3.075.590; 403 B8D : 3.091.709;
		→ 3.081.100, 3.058.003, 3.080.496, 3.110.000B
C - Kraftstoff-Filter mit Wasserglas :	→	403 BDA : 3.081.100; 403 B8D : 3.110.000 (bei Montage mit Einspritzpumpe "SILTO", S.B. Nr. 423 a vom September 1964)C

<input type="checkbox"/>	1901.01	KRAFTSTOFF-FILTER G.A.Y.O.A.	1	
<input type="checkbox"/>	1901.02	KRAFTSTOFF-FILTER CP 30 A		1
	1901.09	KRAFTSTOFF-FILTER mit Wasserglas PP 50 DN		1
	1902.06	LAGERBOCK für Kraftstoff-Filter		1
<input type="checkbox"/>	1904.01	DECKEL für Kraftstoff-Filter	1	
<input type="checkbox"/>	1904.04	HANDPUMPE kpl.		1
<input type="checkbox"/>	1904.06	HANDPUMPE kpl.		1
<input type="checkbox"/>	1906.01	FILTEREINSATZ	1	
<input type="checkbox"/>	1906.02	FILTEREINSATZ		1
<input type="checkbox"/>	1906.05	FILTEREINSATZ		1
<input type="checkbox"/>	1907.01	FUEHRUNGSSTUECK	1	
<input type="checkbox"/>	1907.02	DICHTRING 18×25×5, oben am Filtereinsatz		1
<input type="checkbox"/>	1907.03	TELLERSCHEIBE zum oberen Dichtring		1
<input type="checkbox"/>	1908.01	DICHTRING aus Gummi, 9×25×5, unten am Filtereinsatz	1	
<input type="checkbox"/>	1908.02	KEGELDICHTRING unten am Filtereinsatz		1
<input type="checkbox"/>	1908.03	TELLERSCHEIBE zum Kegeldichtring		1
<input type="checkbox"/>	1909.01	FILTERBODEN	1	
<input type="checkbox"/>	1909.02	DRUCKFEDER		1
<input type="checkbox"/>	1911.01	FILTERGEHAEUSE	1	
<input type="checkbox"/>	1911.02	FILTERGEHAEUSE		1
<input type="checkbox"/>	1911.07	FILTERGEHAEUSE		1
<input type="checkbox"/>	1912.01	DICHTRING aus Gummi, 92×96×3	1	
<input type="checkbox"/>	1912.02	DICHTRING aus Gummi, 73×77×3		1
<input type="checkbox"/>	1914.01	SPANNMUTTER	1	
<input type="checkbox"/>	1914.02	SECHSKANTSCHRAUBE 7×90		1
<input type="checkbox"/>	1914.06	KLEMMSCHELLE		1
<input type="checkbox"/>	1915.01	DICHTRING 8×14×2, für Schraube zum Zusammenbau des Filters		1
<input type="checkbox"/>	1917.01	ENTLUEFTUNGSSCHRAUBE 8×9	2	
<input type="checkbox"/>	1917.03	ENTLUEFTUNGSSCHRAUBE		1
<input type="checkbox"/>	1918.01	DICHTRING 8×13,5×2	2	
<input type="checkbox"/>	1562.24	DICHTRING aus Faser, 12×17×1 { für Entlüftungsschraube		1
		{ für Verschlusschraube am Deckel		1

KRAFTSTOFF-FILTER MIT WASSERGLAS (MONTAGE BOSCH), SIEHE SEITE 19 C, 19 D.

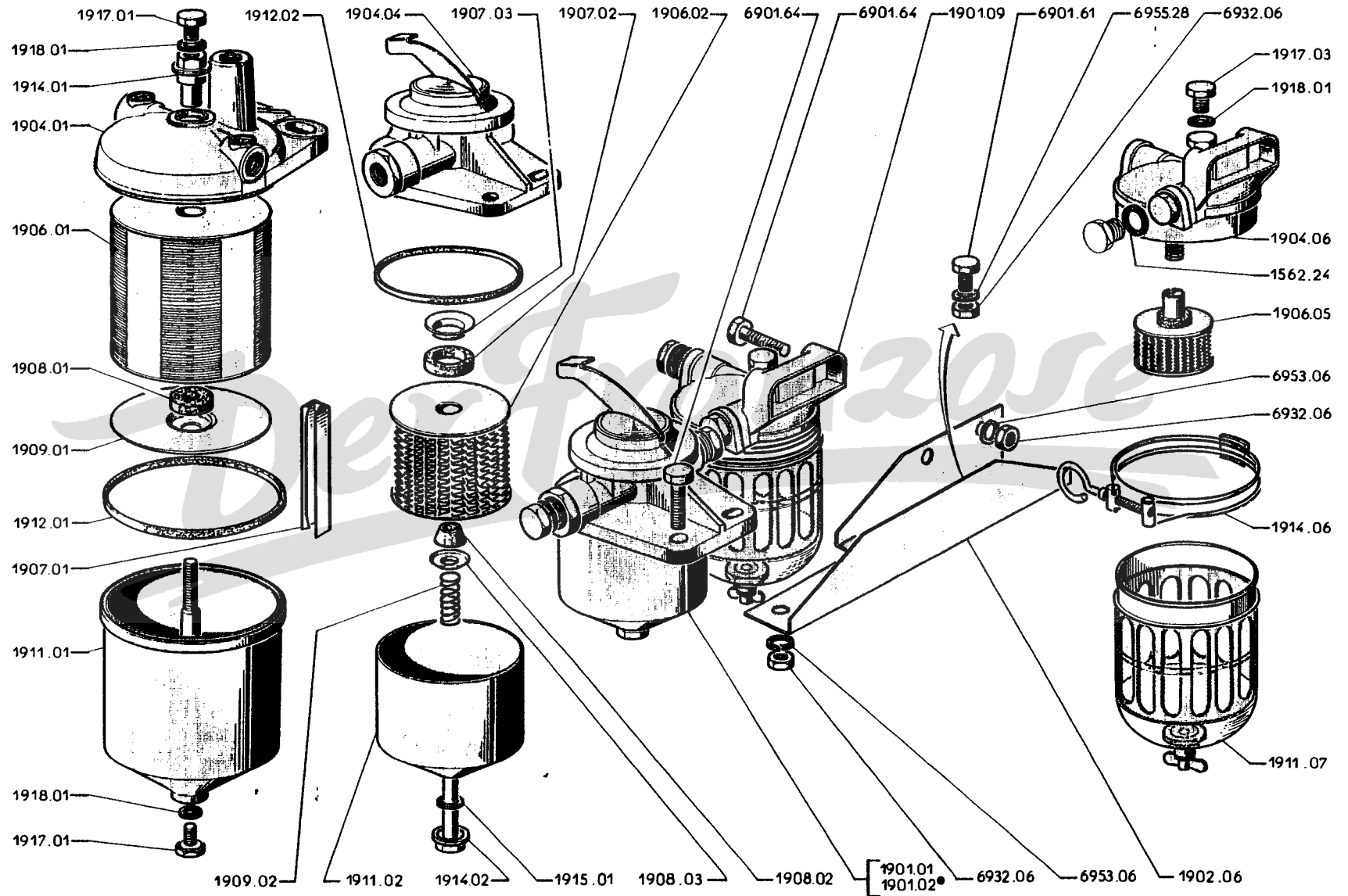

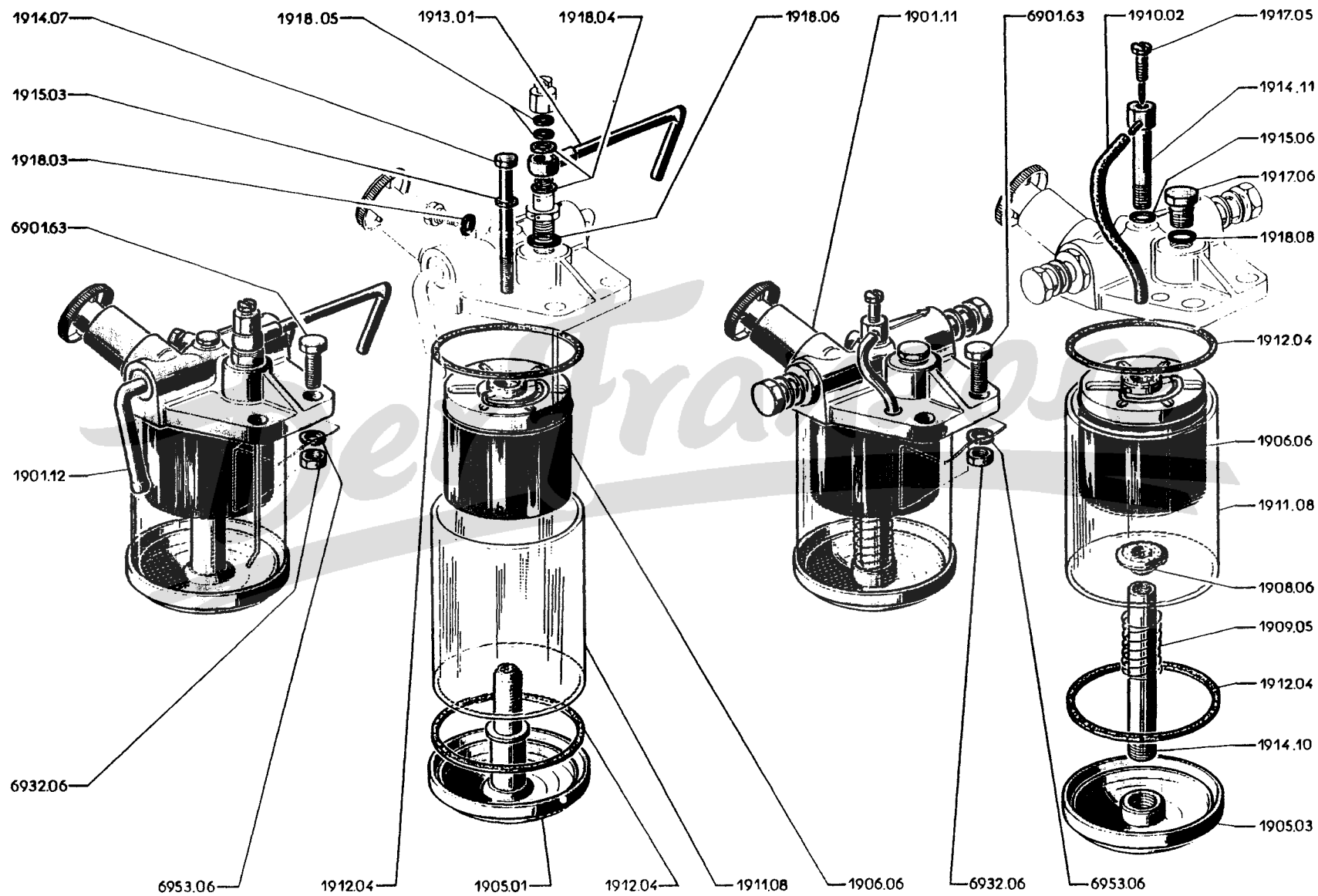

	Kraftstoff-Filter	A — mit Übergangstutzen : → 403 BDA : 3.081.101; B8D : 3.110.001 → 3.081.619, 3.112.999	A	
		B — mit Ringstutzen : → 403 BDA : 3.081.620; B8D : 3.113.000		B
◇ ○	1901.11	KRAFTSTOFF-FILTER		1
	1901.12	KRAFTSTOFF-FILTER	1	
○	1905.01	GEHÄUSEBODEN	1	
◇ ○	1905.03	GEHÄUSEBODEN		1
◇ ○	1906.06	FILTEREINSATZ	1	1
◇ ○	1908.08	TELLERSCHEIBE mit Dichtring		1
◇ ○	1909.05	DRUCKFEDER		1
◇ ○	1910.02	GUMMISCHLAUCH 3,5×6×300, für Wasserabfluss		1
◇ ○	1911.08	GEHÄUSEROHR	1	1
◇ ○	1912.04	DICHTRING aus Gummi, 75×83×3	2	2
◇ ○	1913.01	RINGSTUTZEN für Entlüftung	1	
◇ ○	1914.07	SECHSKANTSCHRAUBE 8×80, zum Zusammenbau	1	
◇ ○	1914.10	GEWINDEROHR 14×108, zum Zusammenbau		1
◇ ○	1914.11	SCHRAUBSTUTZEN 10×50, für Wasserentlüftung		1
		DICHTRING :		
◇ ○	1915.03	aus Faser, 13×18×1,5	1	
◇ ○	1915.06	aus Faser, 10×14×0,8		1
◇ ○	1917.05	ENTLÜFTUNGSVENTIL 6×24, für Wasserentlüftung		1
◇ ○	1917.06	ENTLÜFTUNGSSCHRAUBE 14 × 10		1
		DICHTRING :		
○	1918.03	aus Faser, 6×10×1, für Entlüftungsschraube	1	
○	1918.04	aus Leder, 10,2×13,9×1, für Ringstutzen	2	
○	1918.05	aus Leder, 6×9×2, für Entlüftungsventil	2	
○	1918.08	aus Faser, 12×16×1, für Schraubstutzen	1	
◇ ○	1918.08	14×18×1, für Entlüftungsschraube		1

KRAFTSTOFF-FILTER MIT WASSERGLAS (MONTAGE "SILTO"), SIEHE SEITE 19 A, 19 B.

→ 403 BD : 3.040.763; 403 BLD : 3.056.922; 403 B5D : 3.075.589; 403 B8D : 3.091.708

	1921.01	EINSPRITZPUMPE	1
	1922.01	LAGERBOCK	1
◇	1925.04	DICHTBEILAGE zwischen Steuergehäuse und Einspritzpumpe	1
◇	1930.01	SCHRAUBENRAD 40 ▲▲	1
◇	1931.01	ZYLINDERSTIFT 6×12	1
◇	1932.01	SICHERUNGSBLECH	2
	1936.01	OELDUNSTENTLUEFTER	1
	1937.01	DICHTRING aus Faser, 10×15×1	1
	1938.02	UEBERSTROEMLEITUNG	1
	1562.08	DICHTRING 8,2×12×1	2
	1940.01	ABLASSSCHRAUBE 6×22	1
	1940.02	OELSTANDSTOPFEN	1
	1941.01	DICHTRING aus Kupfer, 6,2×10×1, für Ablasstopfen	1
	1941.02	DICHTRING aus Faser, 8,2×12×1,5, für Oelstandstopfen	1
	1972.01	DRUCKVENTIL	4
	1973.01	SCHRAUBENFEDER für Druckventil	4
	1975.01	ROHRANSCHLUSS	4
	1976.01	DICHTRING aus Nylon, konkav, 12×19×3,6, für Rohranschluss	4
	1977.01	KLEMMBACKE zum Festklemmen der Rohranschlüsse	2
	1977.02	KLEMMBACKE mit Stehholzen, zum Festklemmen der Rohranschlüsse	2
	1978.01	ENTLUEFTUNGSSCHRAUBE 12×10	1
	1562.11	DICHTRING aus Faser, 12×17×2	1
	1979.01	DUESENHALTER mit Einspritzdüse	4
	1981.01	DICHTRING aus Kupfer, 14,5×21×2,2	4
	1981.02	FEDERSCHEIBE 7,2×13,6×0,4	4
◇	1982.01	FLANSCH	4
◇	1982.02	STEBBOLZEN 8×16×60	8
	1984.01	EINSPRITZDUESE ohne Dichtring D.N.O.S.D. 211	4
	1988.01	DRUCKFEDER für Düsenhalter	4
	1989.02	EINSTELLSCHEIBE 4,8×9,5×0,10	}
	1989.03	EINSTELLSCHEIBE 4,8×9,5×0,20	
	1989.04	EINSTELLSCHEIBE 4,8×9,5×0,50	
	1989.05	EINSTELLSCHEIBE 4,8×9,5×1	
	1991.01	DICHTRING aus Kupfer, 16,3×20×0,30, für Düsenhalterkappe († 1991.03 + die Einstellscheiben)	4
	1991.03	DICHTRING aus Kupfer, 16,3×20×1, für Düsenhalterkappe	4
	1993.01	UEBERGANGSSTUTZEN für Druckleitung an Einspritzdüse	4
	1994.01	DICHTRING aus Kupfer, 5,5×11,5×2, für Uebergangsstutzen	4
	1995.01	KRAFTSTOFF-DURCHGANGSFILTER für Düsenhalter	4

EINSPRITZPUMPE "SILTO", SIEHE SEITE 19 G, 19 H.
EINSPRITZPUMPE "BOSCH", SIEHE SEITE 19 I, 19 J.

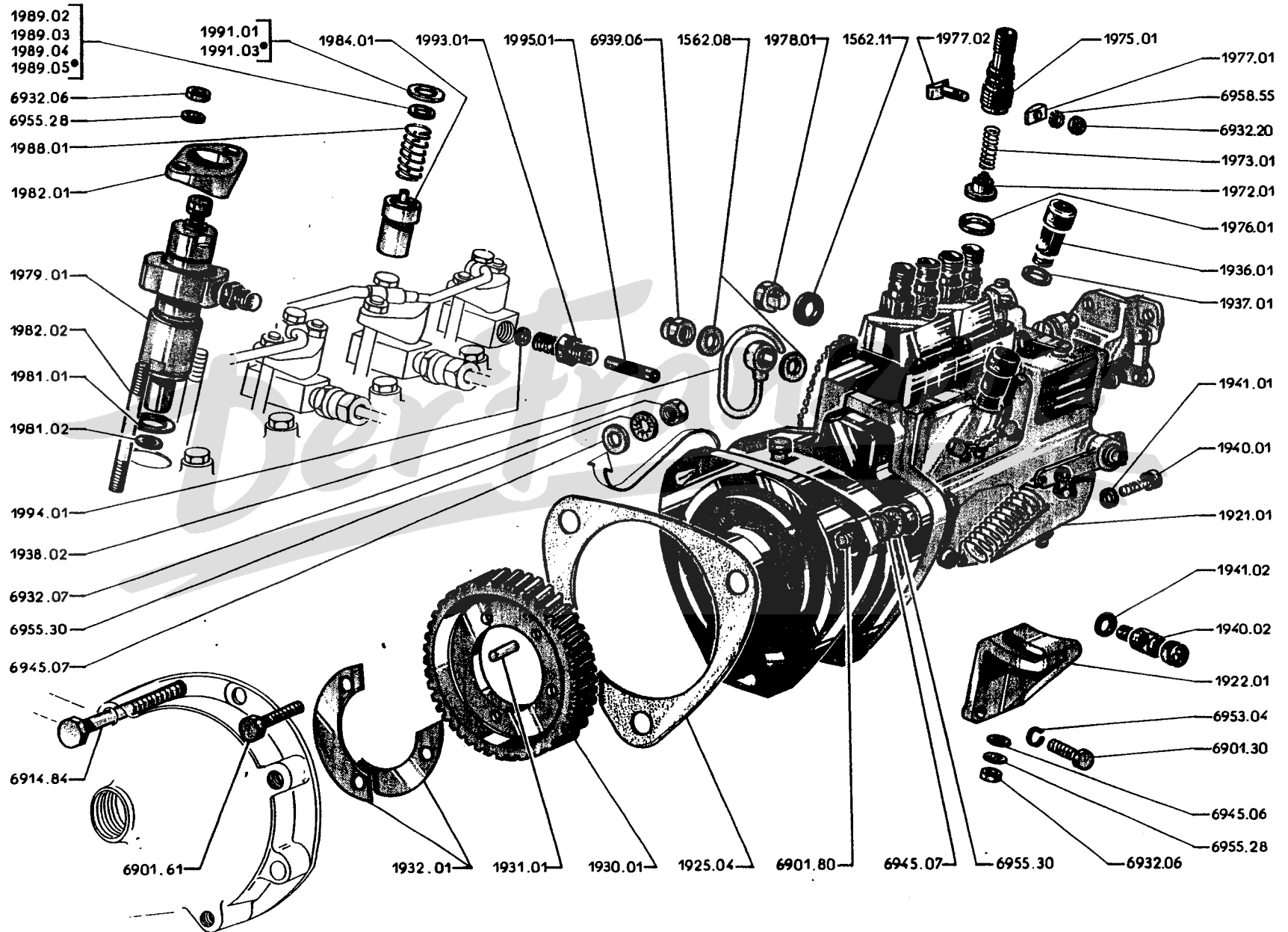

19 G - 403

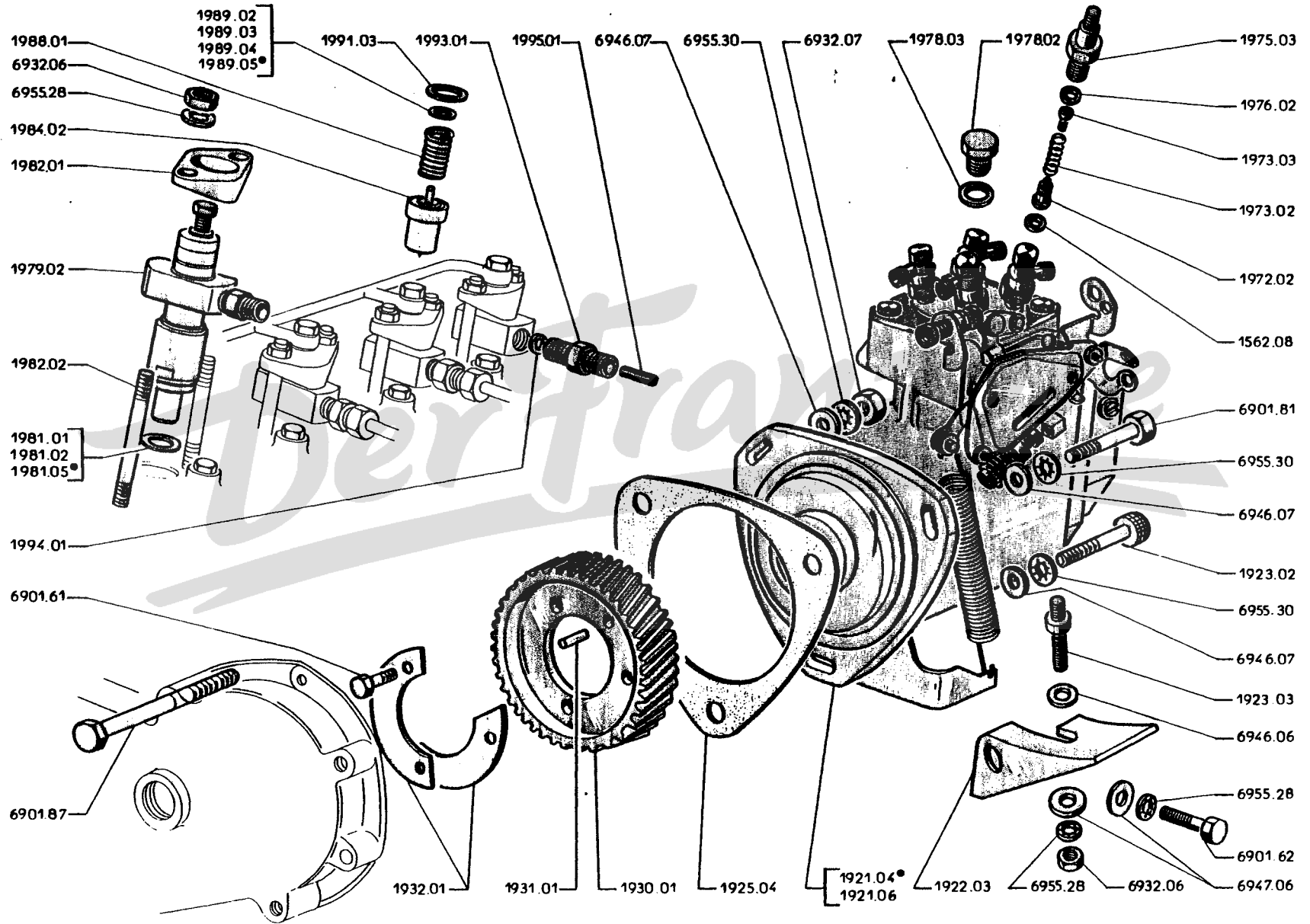

Austausch- Teil	Neu			
		→	403 BD : 3.081.100; 403 BLD : 3.058.003; 403 B5D : 3.080.496; 403 B8D : 3.110.000	
		→	403 BD : 3.036.001; 403 BLD : 3.056.923; 403 B5D : 3.075.590; 403 B8D : 3.091.709	
		→	3.081.100, 3.058.003, 3.080.496, 3.110.000	
1921.06	1921.04		EINSPRITZPUMPE Typ A 4.90 d	1
	1922.03		LAGERBOCK hinten	1
	1923.02		INNENSECHSKANTSCHRAUBE 10×45	1
	1923.03		STEBBOLZEN 8 mm	1
	1925.04		DICHTBEILAGE zwischen Steuergehäuse und Einspritzpumpe	1
	1930.01		SCHRAUBENRAD 40 AAA	1
	1931.01		ZYLINDERSTIFT 6×12	1
	1932.01		SICHERUNGSBLECH	2
	1972.02		DRUCK-SAUG-VENTIL	4
	1973.02		DRUCKFEDER für Druck-Saug-Ventil	4
	1973.03		ANSHLAG für Druck-Saug-Ventil	4
	1562.08		DICHTRING 8,2×12×1, für Druck-Saug-Ventil	4
	1975.03		ROHRANSCHLUSS für Druckventil	4
	1976.02		DICHTRING 9×11×1, für Rohranschluss	4
	1978.02		VERSCHLUSSCHRAUBE	1
	1978.03		DICHTRING für Verschlusschraube	1
	1979.02		DUESENHALTER mit Einspritzdüse	4
	1981.01		DICHTRING aus Kupfer 14,5×21,2×2,2	4
	1981.02		FEDERSCHEIBE 7,2×13,6×0,4 zum Dichtring } → 403 BD : 3.042.550; 403 BLD : 3.057.176; 403 B5D : 3.076.721; 403 B8D : 3.092.637	4
	1981.05		DICHTRING aus Kupfer 15,6×21,2×2,2, für Düsenhalter (→ 403 BD : 3.042.551; 403 BLD : 3.057.177; 403 B5D : 3.076.722; 403 B8D : 3.092.638 und Vorserienproduktion)	4
	1982.01		FLANSCH	4
	1982.02		STEBBOLZEN 8×16×60	8
	1984.02		EINSPRITZDUESE O.G.D. 230, ohne Dichtring	4
	1988.01		DRUCKFEDER für Düsenhalter	4
	1989.02		EINSTELLSCHEIBE 4,8×9,5×0,10	}
	1989.03		EINSTELLSCHEIBE 4,8×9,5×0,20	
	1989.04		EINSTELLSCHEIBE 4,8×9,5×0,50	
	1989.05		EINSTELLSCHEIBE 4,8×9,5×1	
	1991.03		DICHTRING aus Kupfer, 16,3×20×1, für Düsenhalterkappe	4
	1993.01		UEBERGANGSSTUTZEN für Druckleitung an Einspritzdüse	4
	1994.01		DICHTRING aus Kupfer, 5,5×11,5×2, für Uebergangsstutzen	4
	1995.01		KRAFTSTOFF - DURCHGANGSFILTER für Düsenhalter	4

EINSPRITZPUMPE "CAC4", SIEHE SEITE 19 E, 19 F.
EINSPRITZPUMPE "BOSCH", SIEHE SEITE 19 I, 19 J.

↳ 403 BD : 3.081.101; 403 B8D : 3.110.001

◇	◇	1921.19	EINSPRITZPUMPE	1		
◇	□	1925.04	DICHTBEILAGE zwischen Steuergehäuse und Einspritzpumpe	1		
◇	□	1930.01	SCHRAUBENRAD 40 AAA , für Einspritzpumpe	1		
◇	□	1931.01	ZYLINDERSTIFT 6×12	1		
◇	□	1932.01	SICHERUNGSBLECH	2		
○	○	1975.05	ROHRANSCHLUSS an den Druckventilen	4		
○	○	1978.04	ENTLUEFTUNGSSCHRAUBE	1		
○	○	1978.05	DICHTRING aus Kupfer, 6,2×9,9×1, für Entlüftungsschraube	1		
◇	○	1979.04	DUESENHALTER mit Einspritzdüsen	4		
◇	□	1981.05	DICHTRING aus Kupfer, 15,6×21,2×2,2	4		
◇	○	1982.01	FLANSCH	4		
◇	○	1982.02	STEBBOLZEN 8×16×60	8		
○	○	1984.03	EINSPRITZDUESE ohne Dichtring	4		
○	○	1988.02	DRUCKFEDER für Düsenhalter	4		
UNTERLEGSCHIEBE aus Stahl, 6,7×13,5, zur Einstellung des Einspritzdruckes :						
Stärke	Teilnummer	Stärke	Teilnummer	Stärke	Teilnummer	
1	○ 1989.06	1,35	○ 1989.13	1,70	○ 1989.20	1
1,05	○ 1989.07	1,40	○ 1989.14	1,75	○ 1989.21	
1,10	○ 1989.08	1,45	○ 1989.15	1,80	○ 1989.22	
1,15	○ 1989.09	1,50	○ 1989.16	1,85	○ 1989.23	
1,20	○ 1989.10	1,55	○ 1989.17	1,90	○ 1989.24	
1,25	○ 1989.11	1,60	○ 1989.18	1,95	○ 1989.25	
1,30	○ 1989.12	1,65	○ 1989.19			
○	1993.02	UEBERGANGSSTUTZEN mit Kraftstoffdurchgangfilter	4			
○	1994.02	DICHTRING 6,5×12×1 für Uebergangsstutzen	4			

EINSPRITZPUMPE "CAC4", SIEHE SEITE 19 E, 19 F.
EINSPRITZPUMPE "SILTO", SIEHE SEITE 19 G, 19 H.

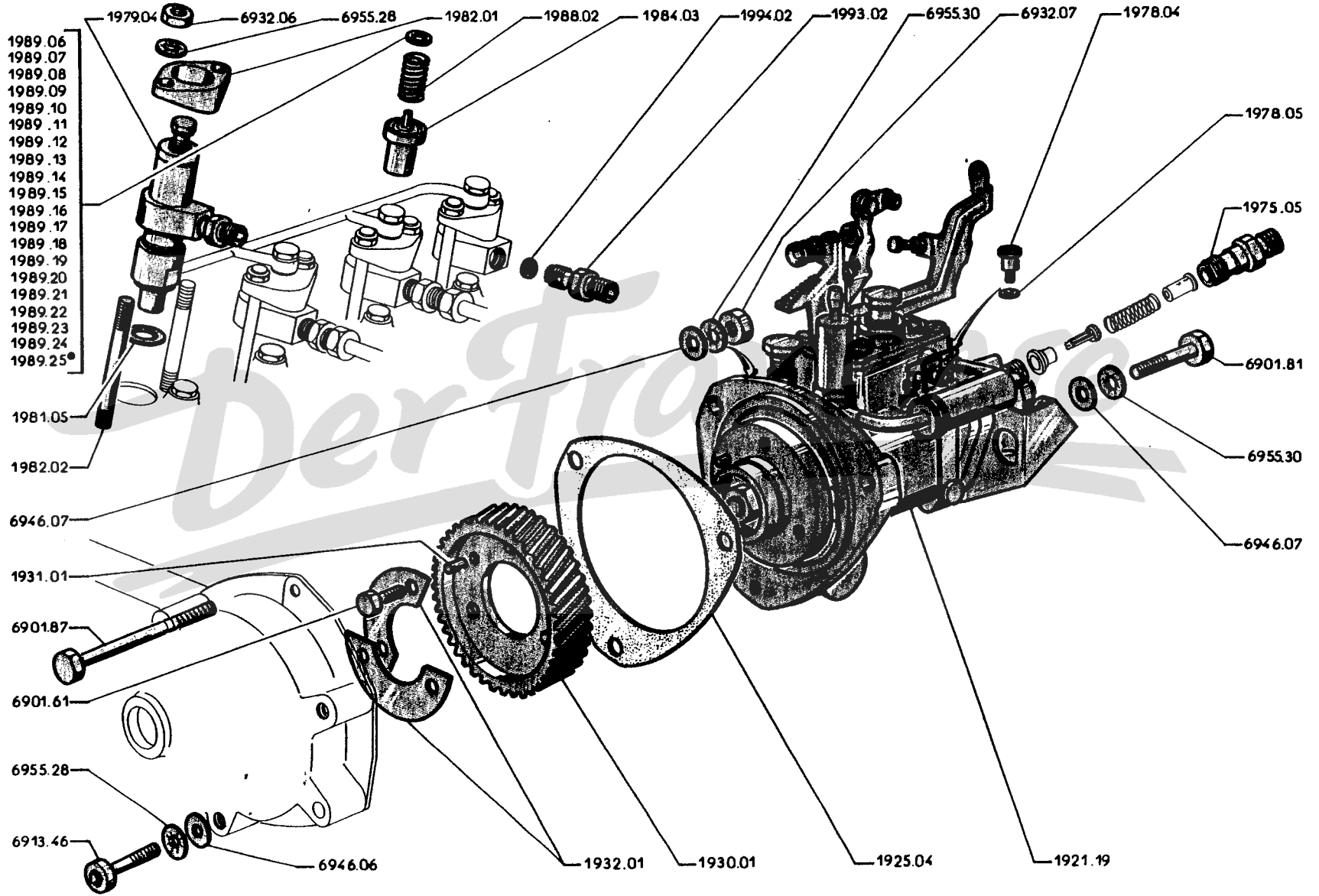

2 - KRAFTUEBERTRAGUNG

Kupplung, Getriebe, Gelenkwelle

1/65	20.A	Automatische Kupplung	6/64	23.G	Getriebe (2 Ausführung) : Synchronkörper 1. und 4. Gang
1/64	20.B		6/64	23.H	
1/64	20.C	Mechanische Kupplung (für Benzinmotor)	6/64	23.I	Getriebe (2. Ausführung) : Vorgelege- und Rückwärtsgangräder
1/64	20.D		6/64	23.J	
1/64	20.E	Mechanische Kupplung (für Dieselmotor)	6/64	24.A	Getriebe : Schaltung am Lenkrad
1/64	20.F		5/61	24.B	
1/64	21.A	Kupplung : Kupplungsgehäuse	5/61	24.C	Getriebe : Schaltgestänge an Lenksäule
5/62	21.B		5/64	24.D	
5/62	21.C	Kupplung : Ausrückgabel, Ausrücklager Schmierung	5/64	24.E	Getriebe : Schaltung am Getriebe (Verbindungsstangen, Zwischenwelle)
12/64	21.D		12/64	24.F	
12/64	21.E	Kupplung : Kupplungspedal, Ausrückteile	12/64	25.A	Getriebe (1. Ausführung) : Getriebegehäuse- deckel oben, Schaltgabeln
12/64	21.F		5/61	25.B	
12/64	21.G	Kupplung : Regulierstangen, Zwischen- Lager	5/61	25.C	Getriebe (2. Ausführung) : Getriebegehäuse- deckel, oben, Schaltgabeln
12/64	21.H		5/61	25.D	
12/64	21.I	Kupplung : Automat. Kupplungsbetätigung	5/61	26.A	Getriebe : Kreuzgelenkgehäuse, Kreuzgelenk
12/64	21.J		5/61	26.B	
12/64	22.A	Getriebe : Getriebe kpl., Gehäuse	5/61	26.C	Getriebe (1. Ausführung) : Geschwindig- keitsmesser-Antrieb
3/63	22.B		3/64	26.D	
3/63	23.A	Getriebe (1. Ausführung) : Antriebswelle, Hauptwelle, Synchronkörper 1., 2., 3. Gang	3/64	26.E	Getriebe (2. Ausführung) : Geschwindig- keitsmesser-Antrieb
5/61	23.B		1/64	26.F	
5/61	23.C	Getriebe (1. Ausführung) : Schnellgang-, Vorgelege- und Rückwärtsgangräder	1/64	28.A	Gelenkwelle (für Limousine und Kabriolett)
6/64	23.D		1/64	28.B	
6/64	23.E	Getriebe (2. Ausführung) : Antriebswelle, Hauptwelle, Synchronkörper 2. u. 3. Gang	1/64	28.C	Gelenkwelle (für Nutzfahrzeuge)
6/64	23.F		1/64	28.D	
			1/64	28.E	Gelenkwellenrohr
			1/64	28.F	

TEILE-NUMMER		B E Z E I C H N U N G	A N Z A H L	
Austausch-Teile	Neu			
		A - Automatische Kupplung « 9 S » : 403 bis Wagen-Nr. 2.617.541	A	
		B - Automatische Kupplung « 9 B » : 403 ab Wagen-Nr. 2.617.542		B
2001.03	2001.06	AUTOMAT. KUPPLUNG kpl., mit Anlasszahnkranz und Schwungrad, ohne Stahlpulver (bei 403 vor Wagen-Nr. 2.617.542, ein Beutel Stahlpulver 2079.02 verwenden; ausserdem bei 403 vor Wagen-Nr. 2.608.127, ein Kohlehalter 2084.02 einbauen)	1	1
	○ 2002.01	ZYLINDERSTIFT 6×14, als Passtift für Kupplungsautomat an Schwungrad	2	2
	○ 2002.02	BEFESTIGUNGSSCHRAUBE 7×58, für Kupplungsautomat an Schwungrad	6	6
	○ 2005.05	DECKSCHEIBE vorn, schwungradseitig, für automatische Kupplung	1	
	○ 2005.06	DECKSCHEIBE vorn, schwungradseitig, für automatische Kupplung		1
	○ 2006.04	DECKSCHEIBE hinten, mit Kollektor, für automatische Kupplung	1	1
	○ 2007.01	ABDICHTFILZRING für automatische Kupplung	2	2
	○ 2007.02	ABDICHTRING für Deckscheibe an automatischer Kupplung	2	2
	○ 2008.07	LINSENKOPFSCHRAUBE 4x10, zur Befestigung der Deckscheibe an automatischer Kupplung	16	16
	○ 2013.05	ANLAUFSCHLEIBE mit 3 Nieten, 2×4, für automatische Kupplung	2	2
	○ 2037.03	ANSCHLUSS zur automatische Kupplung	2	2
	○ 2038.02	ISOLIERSCHEIBE zum Anschluss der automatische Kupplung	4	4
	○ 2038.03	ISOLIERHUELSE zum Anschluss der automatische Kupplung	2	2
	○ 2054.18	POLARMASSE in der automatische Kupplung (bei Fahrzeugen der Spalte A sind 1 Deckscheibe 2005.06, 1 Deckscheibe 2006.04 und Beutel Stahlpulver 2079.02 einzub.)	1	1
	2079.01	STAHPULVER 110 Gramm, in Plastikbeutel	1	
	2079.02	STAHPULVER 105 Gramm, in blauen Plastikbeutel		1
2084.03	○ 2081.01	EINFUELLVERSCHLUSSSCHRAUBE für Stahlpulver, an Kupplungsautomat.	1	1
	○ 2084.02	KOHLEBUERSTENHALTER « Subal » mit Kohlebürsten	1	1
	○ 2085.01	Satz KOHLEBUERSTEN (4 Stck.)	1	1

MECHANISCHE KUPPLUNG (FUER BENZINMOTOR), SIEHE SEITE 20 C, 20 D.
MECHANISCHE KUPPLUNG (FUER DIESELMOTOR), SIEHE SEITE 20 E, 20 F.

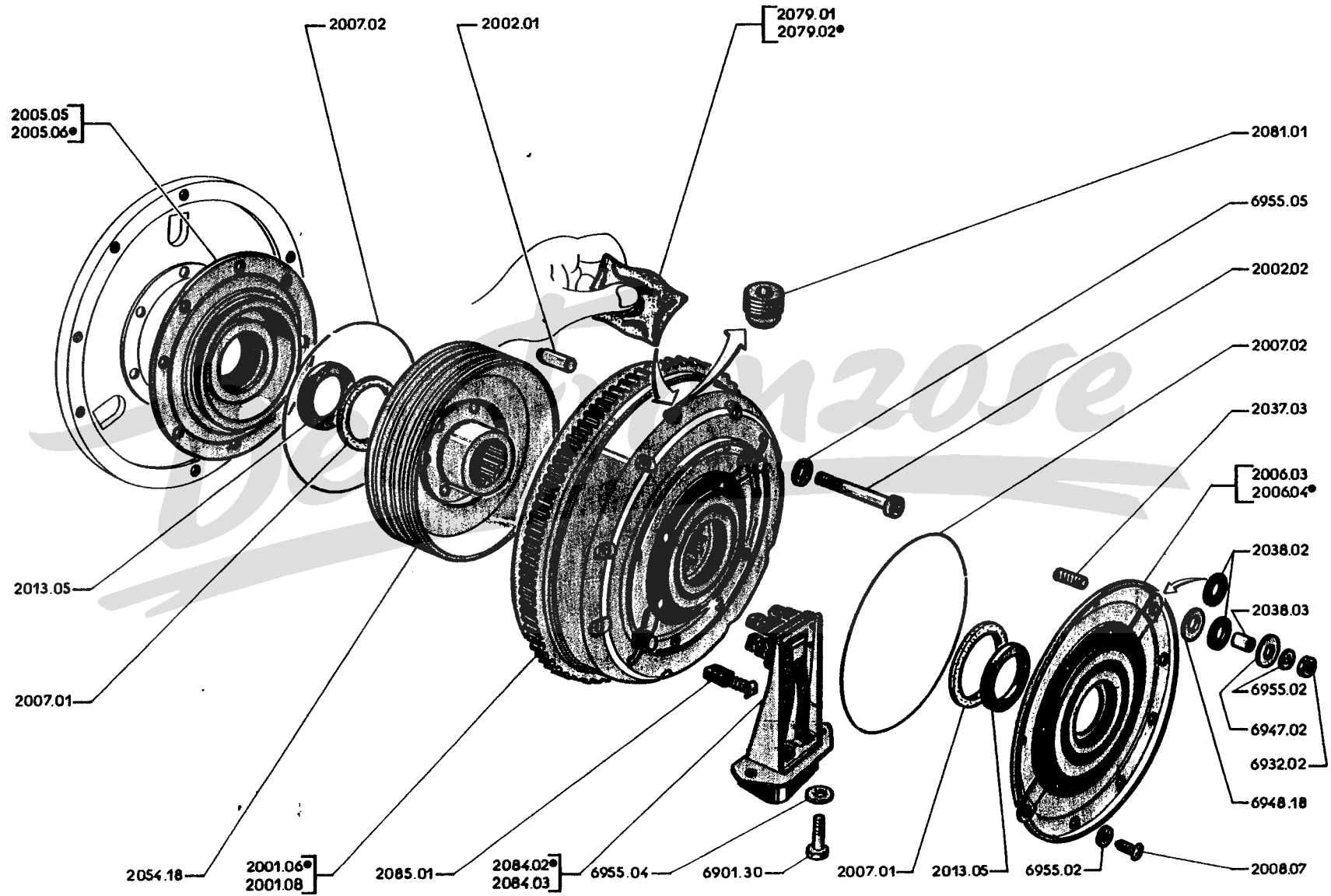

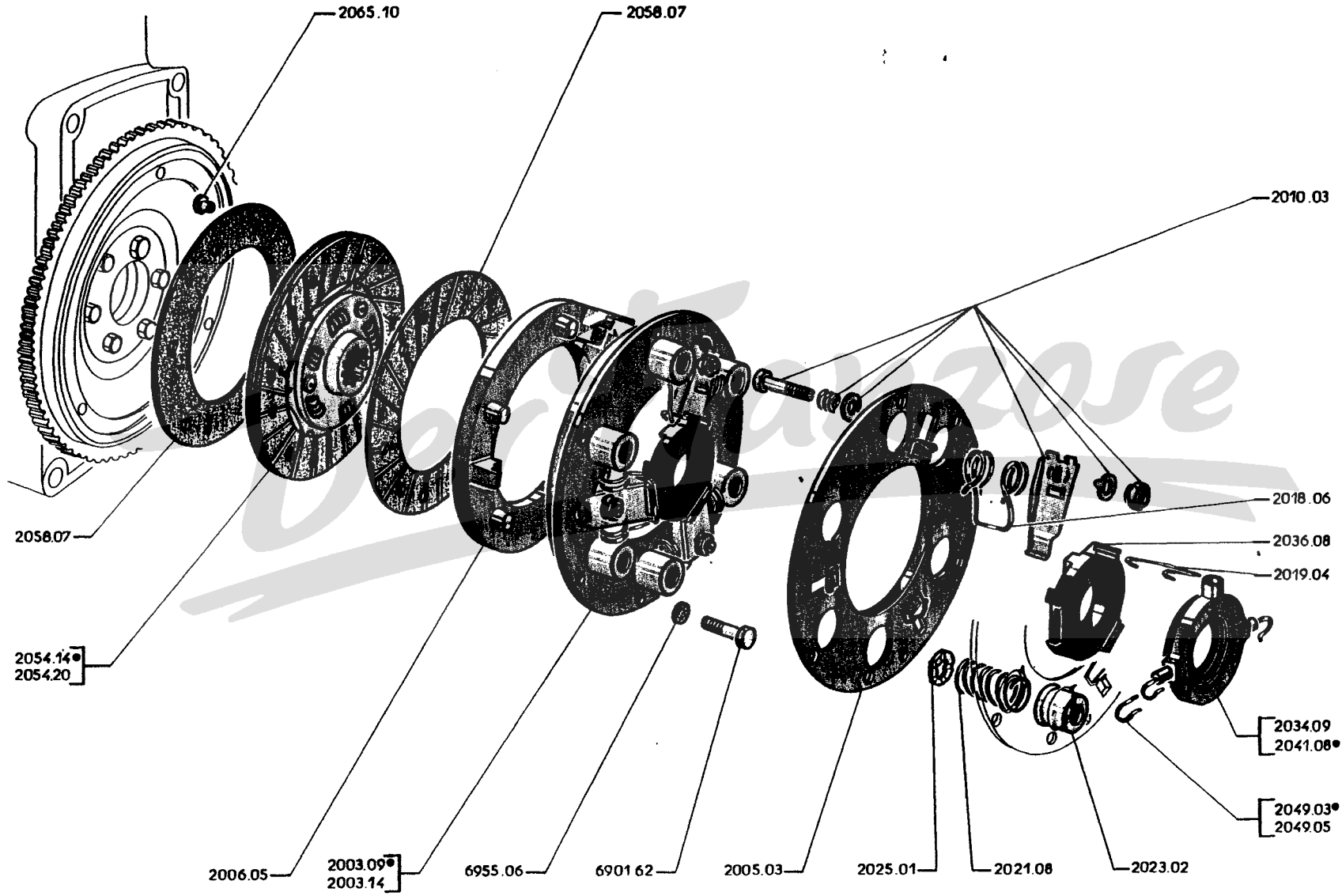

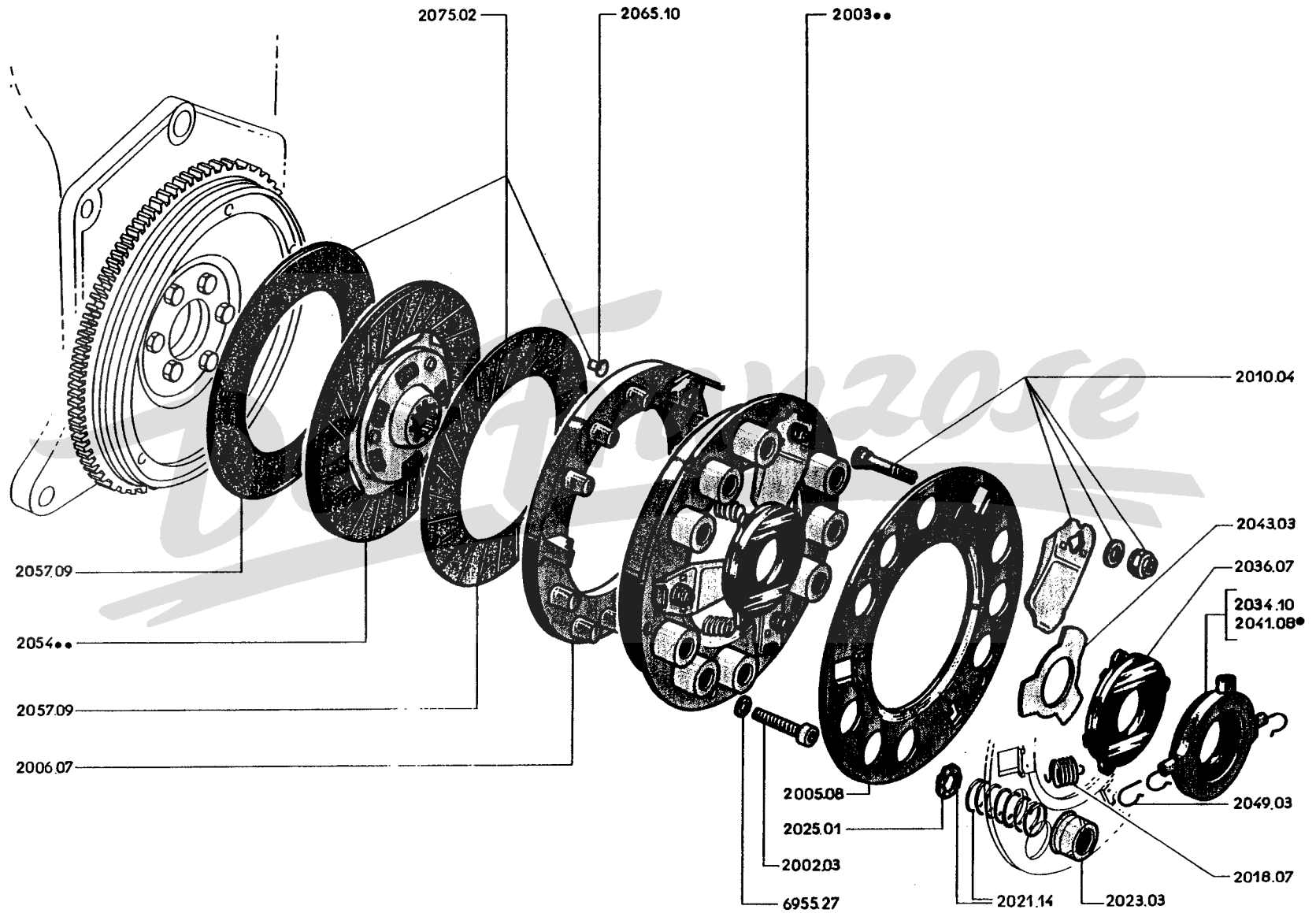

Austausch- Teile	Neu		
2003.45	□	2003.44	KUPPLUNGSDRUCKPLATTE 1
	□+	2005.07	ABSCHLUSSPLATTE kpl., 1
	□+	2006.05	ANPRESSPLATTE: - → 403 : 2.600.000; ↳ 2.650.001 → 2.670.000; ↳ 4.240.001 → 4.241.842 - → 403/7 : 3.381.095 - → 403 U8 : 2.999.999; ↳ 2.670.001 → 2.700.000; ↳ 4.510.001 → 4.513.244 und alle 403 L, U5... 1
	□+	2010.03	Satz HEBEL (3 Stück) 1
	□+	2018.06	SCHENKELFEDER für Hebel 3
	□+	2019.04	DRAHTBUEGEL für Schenkelfeder 3
	□	2021.15	Satz DRUCKFEDERN (6 Stück) und 6 Isoli erscheiben] → 403 : 2.600.000; ↳ 2.650.001 → 2.670.000; [... 1 ↳ 4.240.001 → 4.241.842, → 403/7 : 3.381.095 → 403 U8 : 2.999.999 ↳ 2.670.001 → 2.700.000; [... 6 ↳ 4.510.001 → 4.513.244 und alle 403 L, U5
	□+	2023.02	FEDERTÜLLE 6
	◆ □ ○ ×	2025.01	ISOLIERSCHEIBE für Druckfeder: - ↳ 403 B : 2.507.813 → 2.600.000; ↳ 2.650.001 → 2.670.000; ↳ 4.240.001 → 4.241.842 - ↳ 403/7 : 3.237.336 → 3.381.095 - ↳ 403 BL : 2.776.451 → 2.782.788 - ↳ 403 B5 : 2.887.215 → 2.899.999; ↳ 3.400.001 → 3.410.210 - ↳ 403 B8 : 2.966.116 → 2.999.999; ↳ 2.670.001 → 2.700.000; ↳ 4.510.000 → 4.513.244 6
	□ ○	2034.10	AUSRÜCKLAGER 1
	□ +	2036.08	AUSRÜCKRING 1
		2041.11	AUSRUECKRING 1
	□ ○ +	2049.03	KLAMMER für Ausrücklager (→ 403 : 2.156.091; 403 L : 2.754.391; 403 U5 : 2.812.198; 403 U8 : 2.908.485 und ↳ 403 B : 2.507.813; 403 7 : 3.237.336; 403 BL : 2.776.451, 403 B5 : 2.887.215; 403 B8 : 2.966.116) 2
	□ ○ +	2049.05	KLAMMER für Ausrücklager (↳ 403 : 2.156.092; 403/7 : 3.200.001; 403 L : 2.754.392; 403 U5 : 2.812.199; 403 U8 : 2.908.486 → 2.507.812, 3.237.335, 2.776.450, 2.887.214, 2.966.115) 2
2054.20		2054.14	KUPPLUNGSSCHEIBE kpl , Ø200 1
	□ +	2058.07	KUPPLUNGSBELAG 200 x 130 x 3,2 2
	◆ ● □ ○ +	2065.10	NIET 4 x 5,3 12
		2075.01	Satz KUPPLUNGSBELAEGE (2 Stück), A3 S, 200 x 130 x 3,2, mit 12 Nieten 1

Austausch- Teile	Neu		
<input type="checkbox"/> O	2002.03	INNENSECHSKANTSCHRAUBE 7 x 20, zur Befestigung der Abschlussplatte	6
KUPPLUNGSDRUCKPLATTE :			
2003.50	<input type="checkbox"/> O	2003.47 → ca.: 403 BD : 3.081.200; B8D : 3.111.140 und alle 403 BLD, B5D] 1
2003.48	<input type="checkbox"/> O	2003.48 → ca.: 403 BD : 3.081.200; B8D : 3.111.140	
<input checked="" type="checkbox"/> O	2005.08	ABSCHLUSSPLATTE	1
	2006.07	ANPRESSPLATTE	1
<input type="checkbox"/> O	2010.04	Satz Hebel (3 Stück)	1
<input type="checkbox"/> O	2018.07	ZUGFEDER	3
<input type="checkbox"/> O	2021.14	Satz DRUCKFEDERN (9 Stück), bestehend aus : 3 dunkelroten, 6 azurblauen mit 9 Isolierscheiben	1
<input checked="" type="checkbox"/> O	2023.03	FEDERTÜLLE	9
<input checked="" type="checkbox"/> O +	2025.01	ISOLIERSCHEIBE für Druckfeder (→ 403 BD : 3.035.182; BLD : 3.056.071; B5D : 3.072.241; B8D : 3.087.877)	9
<input type="checkbox"/> O	2034.10	AUSRÜCKLAGER mit Kugellager (◀ Werkstattunterlage XDP 85-XD 85 Nr. 760, Seiten 2. 03. 01 und 2. 03. 02)	1
<input type="checkbox"/> O	2036.07	AUSRÜCKRING	1
O +	2041.11	AUSRÜCKLAGER mit Graphitring	1
<input type="checkbox"/> O	2043.13	BLECHAUFLAGE für Graphitring	1
<input type="checkbox"/> O +	2049.03	KLAMMER für Ausrücklager	2
2054.19	<input type="checkbox"/> O	2054.15 KUPPLUNGSSCHEIBE kpl. Ø 215 (→ 403 BD : 3.054.798; B8D : 3.100.842 und alle 403 LD, U5D)] 1
2054.21	<input type="checkbox"/> O	2054.16 KUPPLUNGSSCHEIBE kpl. Ø 215 (→ 403 BD : 3.054.799; B8D : 3.100.843)	
<input checked="" type="checkbox"/> O	2057.09	KUPPLUNGSBELAG 215 x 145 x 3,2	2
<input checked="" type="checkbox"/> O +	2065.10	NIET 4 x 5,3	12
<input checked="" type="checkbox"/> O	2075.02	Satz KUPPLUNGSBELAGE (2 Stück), A3 S, 215 x 145 x 3,2, mit 12 Nieten	1











Benzinmotor	A
Dieselmotor	B

KUPPLUNGSGEHAUSE :

	2102.39	- 	→ 403BD:3 044 824; BLD: 3 057 522; B5D: 3 077 981; B7D: 3 094.028	[.....]	1
	2102.40	- 	→ 403B: 2.535.169; 403B: 7: 3.259 930; BL: 2 780.724; B5D: 2 780.196; B8: 2 974.403;		1
	2102.41	- 	→ 403: 2 306.350; 2.750.001; U5: 2 800.001; U8: 2 900 001 → 2 927.106, 2 764 106, 2 839.326, 2 933 088; ferner ist Abdeckblech 2107.16 einbauen → 403: 2 347 521, 2 765 570; U5: 2.845 720; U8: 2 937.284)		1
	2102.45	-	jedoch 1 Abdeckblech 2107 16 einbauen → 403 mit automat. Kupplung: 2 612 301; ferner ist 1 Abdeckplatte 7518.12 → 403 B mit automat. Kupplung: 2.619 999		1
<input type="checkbox"/>	2103.01	INNENSECHSKANTSCHRAUBE 12 x 64, für Kupplungsgehäuse an Zylinderblock			3
<input type="checkbox"/>	2104.01	SPANNHÜLSE 11,5 x 18 x 20, für Kupplungsgehäuse			2
<input type="checkbox"/>	2104.03	SPANNHÜLSE 13,5 x 20 x 20, für Kupplungsgehäuse			2
	2106.02	GUMMISTOPFEN oben am Kupplungsgehäuse (403 mit automat. Kupplung bis September 1959)			1

ABDECKBLECH :

<input type="checkbox"/>	2107.05	- 			1
<input type="checkbox"/>	2107.11	- 			1
	2107.13	-	unten (→ 403: 2.193.975; L: 2 757.688; U5: 2.819 779; U8: 2.915.056 → 2.347.521, 2.765.570, 2.845 720, 2.937.284) (nicht für 403 mit automat. Kupplung)		1
	2107.14	LAGERBLECH für Kohleburstenhalter für automat. Kupplung (403 → 2 612.301)			1
		ABDECKBLECH :			
<input type="checkbox"/>	2107.16	-	unten (→ 403: 2 347.522; 403/7: 3.200.001; L: 2.765.571; U5: 2.845.721; U8: 2.937.285 → 2.495.464, 3.228.697, 2.774 984, 2.881.980, 2.961.802, 3.036.554, 3 056.219, 3.072.940, 3.088.605 und alle Diesel		1
<input type="checkbox"/>	2107.17	- 			1
<input type="checkbox"/>	2107.18	- 			1
<input type="checkbox"/>	2107.19	- Mitte			1
<input type="checkbox"/>	2107.32	- 			1
<input type="checkbox"/>	2107.33	- 			1

*a jedoch 2 Lagerbüchsen 2121 05, 1 Welle 2120 21 bei  bzw. 2120 22 bei , 1 Sicherungsring 6979 11, 1 Druckfeder 2119 05, 1 Anlaufscheibe 2121 06, 1 Gummiring 2121 07, 1 Tellerscheibe 2121 08, 1 Sprenring 6979 41 einbauen

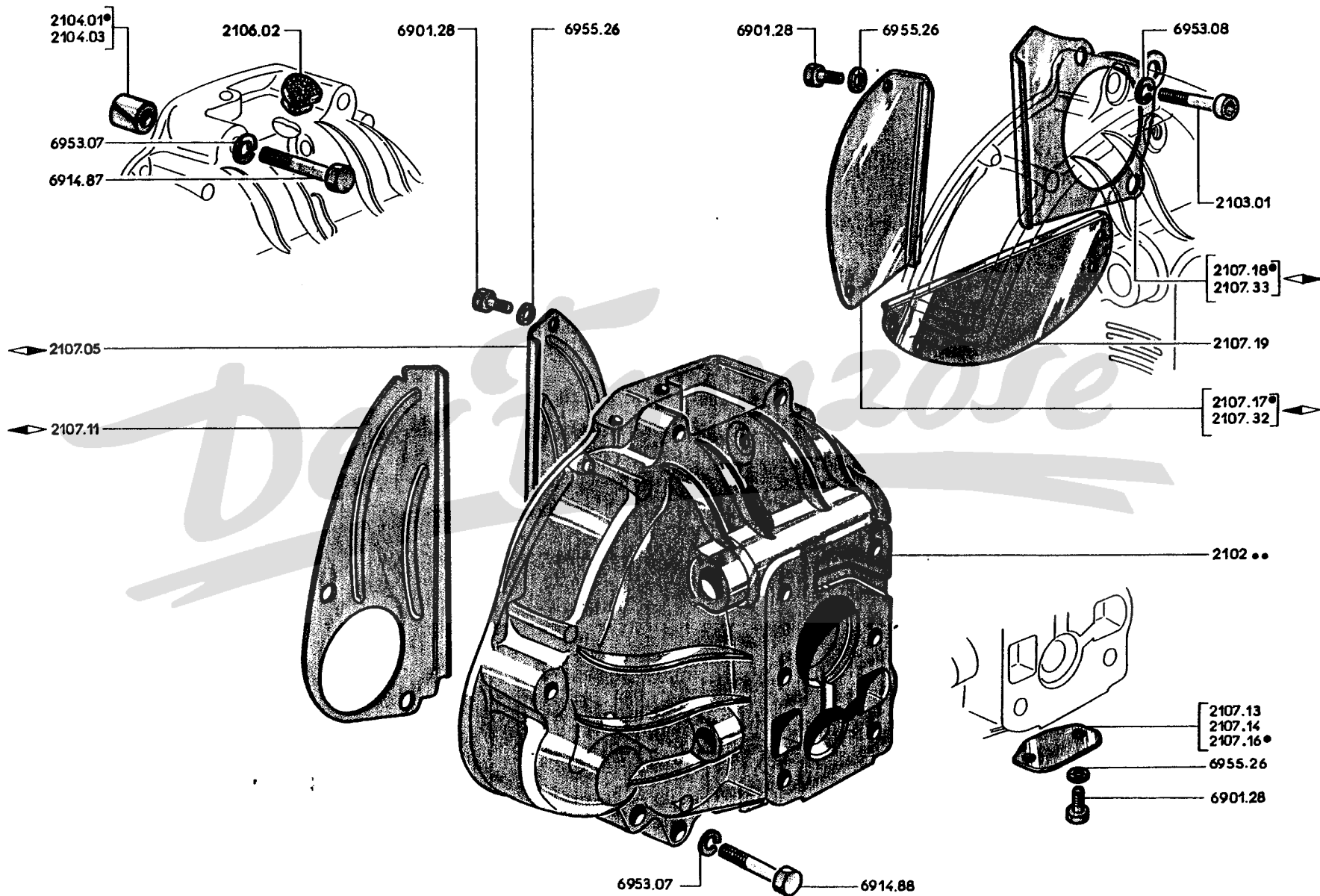

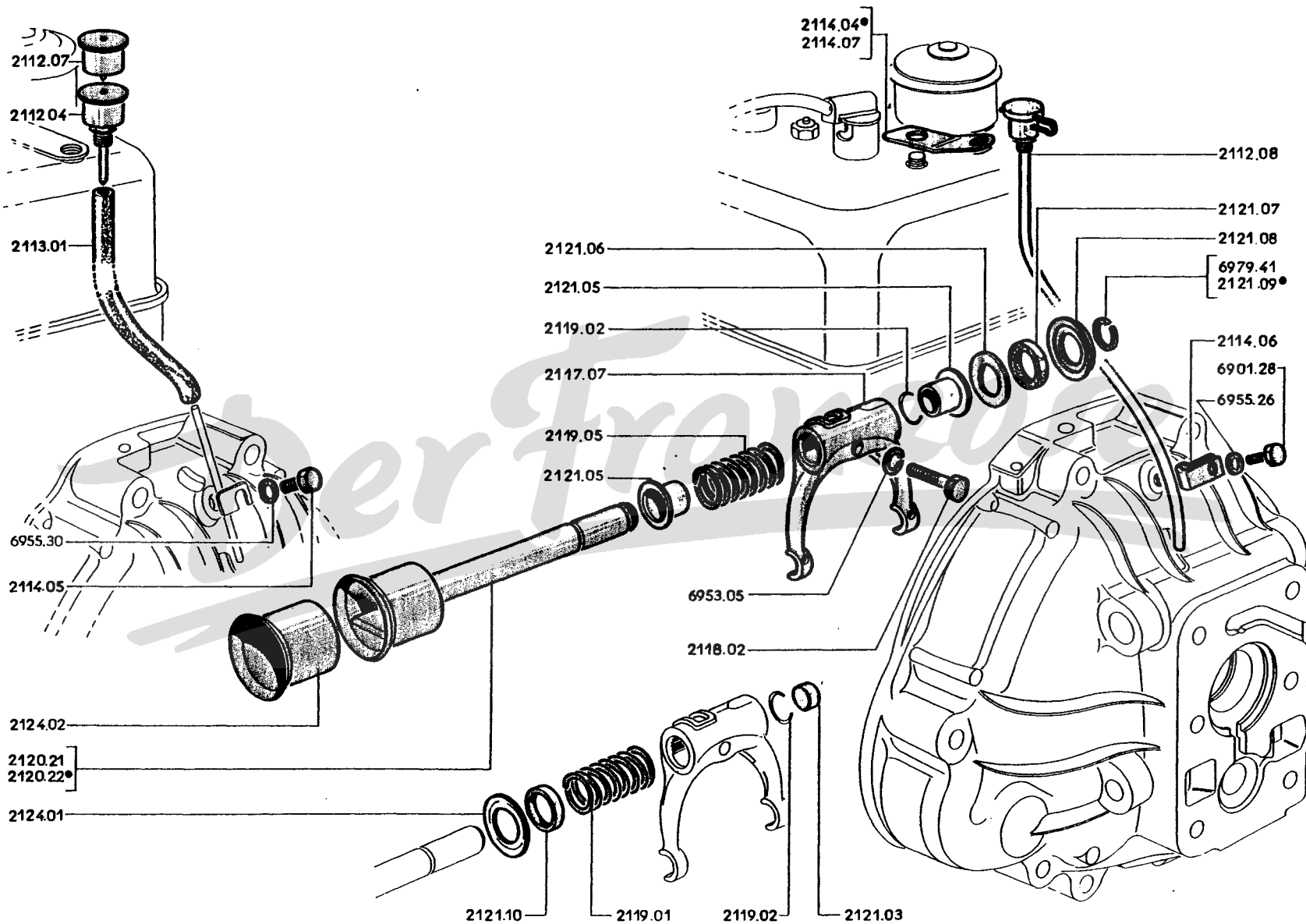

TEILE-
NUMMER

BEZEICHNUNG

ANZAHL

A - 403 B bis Wagen-Nr. 2.535.169; 403/7 bis 3.259.930; 403 BD bis 3.044.824; 403 BL bis 2.780.724; 403 BLD bis 3.057.522; 403 B5 bis 3.400.196; 403 B5D bis 3.077.907; 403 B8 bis 2.974.403; 403 B8D bis 3.094.028 A
 B - 403 B ab Wagen-Nr. 2.535.170; 403/7 ab 3.259.931; 403 BD ab 3.044.825; 403 BL ab 2.780.725; 403 BLD ab 3.057.523; 403 B5 ab 3.400.197; 403 B5D ab 3.077.908; 403 B8 ab 2.974.404; 403 B8D ab 3.094.029 B

+ 2112.04	SCHMIERNIPPEL aus Metall, für Ausrücklager		1	
+ 2112.07	KAPPE für Schmiernippel	403 von Wagen-Nr. 2.306.350	1	
2113.01	GUMMISCHLAUCH 3,5×8×260, für Ausrücklager-Schmierung	bis Wag.-Nr. 2.321.027; 403 L bis 2.764.106; 403 U5 bis 2.839.326; 403 U8 bis 2.933.088	1	
2114.05	SECHSKANTSCHRAUBE 10×15, zur Befestigung der Schmierleitung		1	
○ 2112.08	SCHMIERBECHER aus Nylon, für Ausrücklager (403 BD bis Wagen-Nr. 3.045.770; 403 BLD bis 3.057.677; 403 B5D bis 3.078.514; 403 B8D bis 3.094.807 und alle 403, 403 L, 403 U5, 403 U8)		1	1
○ 2114.06	KLEMMSCHELLE für Schmierleitung (403 ab Wagen-Nr. 2.321.028; 403 L ab 2.764.107; 403 U5 ab 2.839.327; 403 U8 ab 2.933.089; 403 BD bis Wagen-Nr. 3.045.770; 403 BLD bis 3.057.677; 403 B5D bis 3.078.514; 403 B8D bis 3.094.807)		1	1
2114.04	TRAEGER für Schmiernippel auf der Zylinderkopfschraube (403 ab Wagen-Nr. 2.306.350 und alle 403 L, 403 U5, 403 U8)		1	1
○ 2114.07	TRAEGER für Schmiernippel auf der Zylinderkopfschraube (403 BD bis Wag.-Nr. 3.045.770; 403 BLD bis 3.057.677; 403 B5D bis 3.078.514; 403 B8D bis 3.094.807)		1	1
2117.07	AUSRUECKGABEL		1	1
□ ⊕ 2118.02	SECHSKANTSCHRAUBE 7×27, für Ausrückgabel		1	1
○ 2119.01	DRUCKFEDER für Ausrückgabel		1	
□ 2119.02	SPRENGRING für Ausrückgabel an Welle		1	1
○ 2119.03	DRUCKFEDER für Ausrückgabel		1	
○ 2119.05	DRUCKFEDER für Ausrückgabel		1	1
○ 2120.21	WELLE mit Muffe, für Ausrückgabel (für Linkslenkung)	bei 403 B vor Wagen-Nr. 2.556.311, 403/7 vor 3.277.235, 403 BD vor 3.049.292, 403 B5 vor 3.409.894, 403 B5D vor 3.080.444, 403 B8 vor 2.980.186 und 403 B8D vor 3.097.030 ist 1 Sprengring 2121.11 einzubauen; ausserdem sind bei den Fahrzeugen der Spalte A 1 Druckfeder 2119.05, 3 Anlaufscheiben 2121.06, 1 Gummiring 2121.07, 1 Tellerscheibe 2121.08, 1 Sprengring 2121.09 und 1 Lagerbüchse 2121.05 einzubauen	1	1
○ 2120.22	WELLE mit Muffe, für Ausrückgabel (für Rechtslenkung)		1	1
⊕ 2121.03	DECKEL für Ausrückgabelwelle auf dem Kupplungsgehäuse		1	
○ 2121.05	LAGERBUECHSE 16×18×20, für Ausrückgabelwelle			2
○ 2121.06	ANLAUFSCHIEBE 16×28×0,5, für Ausrückgabelwelle			1
○ 2121.07	GUMMIRING 16×26×5, für Ausrückgabelwelle			1
○ 2121.08	TELLERSCHIEBE für Ausrückgabelwelle			1
○ 2121.09	SPRENGRING für Ausrückgabelwelle (403 B bis Wagen-Nr. 2.556.310; 403/7 bis 3.277.234; 403 BD bis 3.049.291; 403 B5 bis 3.409.893; 403 B5D bis 3.080.443; 403 B8 bis 2.980.185; 403 B8D bis 3.097.029)		1	1
○ 2121.10	DISTANZRING 18,3×25×7, für Ausrückgabelwelle		1	
○ 2121.11	SPRENGRING "Truarc" für Ausrückgabelwelle (403 B ab Wagen-Nr. 2.556.311; 403/7 ab 3.277.235; 403 BD ab 3.049.292; 403 B5 ab 3.409.894; 403 B5D ab 3.080.444; 403 B8 ab 2.980.186; 403 B8D ab 3.097.030)			1
○ 2124.01	ANSCHLAGSCHIEBE für Ausrückgabelwelle		1	
○ 2124.02	MUFFE zur Ausrückgabelwelle		1	1

09 E F

TEILE- NUMMER	BEZEICHNUNG	ANZAHL
2126.13	KUPPLUNGSPEDAL mit senkrechter Sohle und Welle (für Rechtslenkung) (403 bis Wagen-Nr. 2.085.314)	
2126.18	KUPPLUNGSPEDAL mit Sohle u. Welle (für Rechtslenkung) (403 ab Wagen-Nr. 2.085.315) (bei 403 vor Wagen-Nr. 2.101.601, 403 L vor 2.751.294, 403 U5 vor 2.802.939; 403 U8 vor 2.900.773 ist 1 Gummiring 1639.02 einzubauen)	1
2127.15	KUPPLUNGSPEDAL mit Sohle (f. Linkslenkung)	
16 A B-45 A B ⊕ 2130.05	UEBERZUG für Kupplungspedal, 66 mm lang (403 bis Wagen-Nr. 2.470.792; 403/7 bis 3.211.857; 403 BD bis 3.035.126; 403 BL bis 2.773.049; 403 BLD bis 3.055.430; 403 U5 bis 2.874.067; 403 U5D bis 3.071.220; 403 B8 bis 2.956.894; 403 B8D bis 3.087.367)	
45 A B □ ○ 2130.06	UEBERZUG für Kupplungspedal, 74 mm lang (403 ab Wagen-Nr. 2.470.793; 403/7 ab 3.211.858; 403 BD ab 3.035.127; 403 BL ab 2.773.050; 403 BLD ab 3.055.431; 403 U5 ab 2.874.068; 403 U5D ab 3.071.221; 403 B8 ab 2.956.895; 403 B8D ab 3.087.368)	1
2131.05	FALTENMANSCHETTE für Hebel an Kupplungspedalwelle (Paulstra 821.012 oder Kléber-Colombes 21.511)	1
2131.06	GUMMIABDECKPLATTE für Kupplungspedalwellen-Hebeldurchgang am Fussboden (403 mit automatischer Kupplung)	1
2134.12	PEDALWELLE mit Hebel, für Kupplungsbetätigung (Linkslenkung)	1
2141.06	LAGERBUECHSE 15,5×18×15, für Kupplungspedalwelle	2
24 E F ○ 2141.07		
24 E F ⊕ 2141.09		
45 A B ○ 2146.01	GUMMIANSCHLAG für Kupplungspedal	1
45 A B ○ 2147.01	NACHSTELLSCHRAUBE 7×31, für Kupplungspedalanschlag	1
2148.01	DREHFEDER für Kupplungspedal (für Linkslenkung)	1
2148.02	DREHFEDER für Kupplungspedal (für Rechtslenkung)	1

FUER REGULIERSTANGEN, ZWISCHENLAGER, SIEHE SEITE 21 G, 21 H.

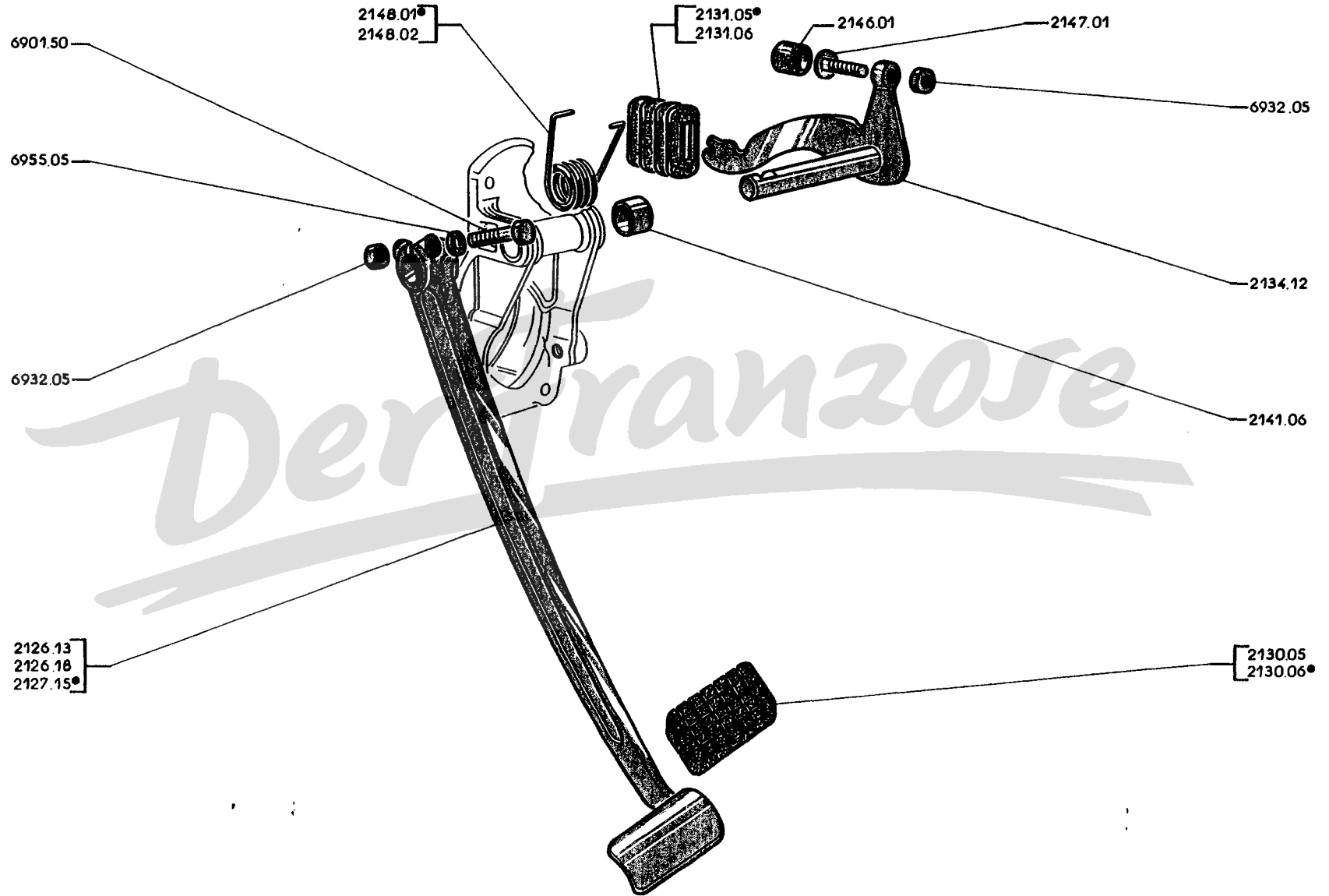

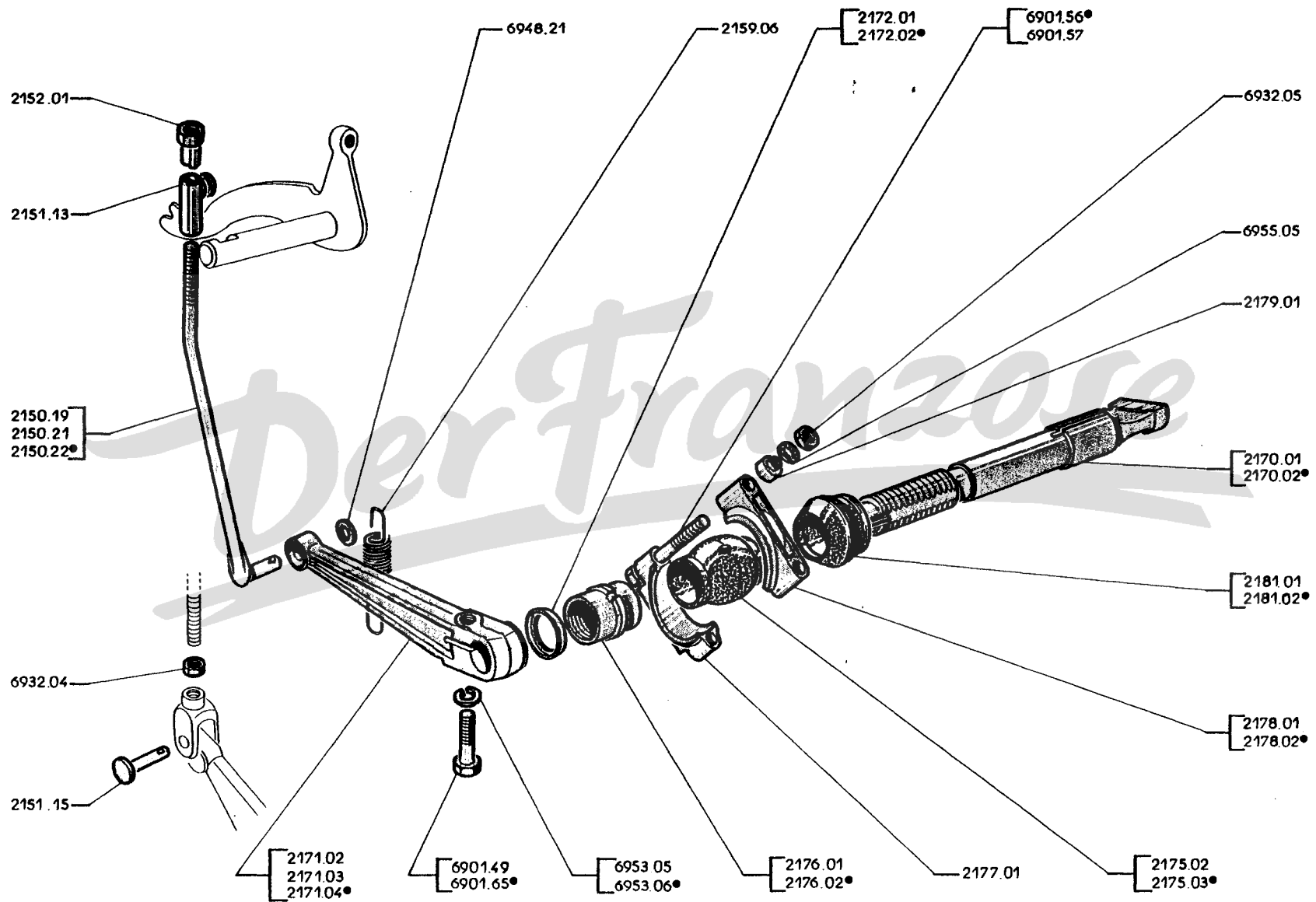

TEILE-NUMMER	BEZEICHNUNG	ANZAHL
	A - 403 B bis Wagen-Nr. 2.652.967; 403/7 bis 3.341.171; 403 BD bis 3.068.847; 403 B8 bis 2.675.834; 403 B8D bis 3.107.382 und alle 403 L, 403 LD, 403 U5, 403 U5D A	
	B - 403 B ab Wagen-Nr. 2.652.968; 403/7 ab 3.341.172; 403 BD ab 3.068.848; 403 B8 ab 2.675.835; 403 B8D ab 3.107.383 B	
	2150.19 REGULIERSTANGE für Kupplungsbetätigung (403 B ab Wagen-Nr. 2.574.545; 403/7 ab 3.293.406; 403 BD ab 3.053.635; 403 B8 ab 2.987.140; 403 B8D ab 3.100.224) (ersetzt durch 2150.22) 1	
	2150.21 REGULIERSTANGE mit Lasche, f. Kupplungsbetätigung (ersetzt durch 2150.22, jedoch Hebel 2171.02 einbauen) (Taxi) 1	1
	2150.22 REGULIERSTANGE für Kupplungsbetätigung (bei 403 B vor Wagen-Nr. 2.574.545; 403/7 vor 3.293.406; 403 BD vor 3.053.635; 403 B8 vor 2.987.140; 403 B8D vor 3.100.224 ist Unterlegscheibe 6948.21 einzubauen) 1	1
	2151.13 HAKENHUELSE für Regulierstange 1	1
	2151.15 LAGERBOLZEN 6x24,5, für Lasche an Zwischenhebel (Taxi) 1	1
	2152.01 VERSTELLMUTTER 6 mm, für Regulierstange 1	1
25 AB-25 CD	2154.01	
	2159.06 ZUGDEFER für Regulierstange 1	1
47 AB	2162.08	
	2170.01 ZWISCHENWELLE für Kupplungsbetätigung 1	
	2170.02 ZWISCHENWELLE für Kupplungsbetätigung 1	
	2171.02 ZWISCHENHEBEL für Kupplungsbetätigung (bei 403 B vor Wagen-Nr. 2.574.545; 403/7 vor 3.293.406; 403 BD vor 3.053.635; 403 B8 vor 2.987.140; 403 B8D vor 3.100.224 sind Regulierstange 2150.22, Unterlegscheibe 6948.21 einzubauen) 1	
	2171.03 ZWISCHENHEBEL für Kupplungsbetätigung, (für Taxi) (ersetzt durch 2171.02, jedoch Regulierstange 2150.22 einzubauen) 1	1
	2171.04 ZWISCHENHEBEL für Kupplungsbetätigung 1	1
	2172.01 ABDICHTRING für Zwischenlager 1	
	2172.02 ABDICHTRING für Zwischenlager 1	
	2175.02 LAGERSCHALE aus Gummi, für Zwischenlager 1	
	2175.03 LAGERSCHALE aus Gummi, für Zwischenlager 1	1
	2176.01 LAGERBUECHSE für Zwischenlager 1	
	2176.02 LAGERBUECHSE für Zwischenlager 1	1
	2177.01 LAGERHAELFTE für Zwischenlager 1	1
	2178.01 LAGERDECKEL für Zwischenlager 1	
	2178.02 LAGERDECKEL für Zwischenlager 1	1
	2179.01 DISTANZHUELSE zur Befestigung des Zwischenlagers 2	2
	2181.01 MANSCHETTE für Zwischenlager 1	
	2181.02 MANSCHETTE für Zwischenlager 1	1

TEILE-NUMMER		B E Z E I C H N U N G	A N Z A H L		
Austausch- Teile	neu				
		A - 403 B bis Wagen-Nr. 2.617.541		A	
		B - 403 B von Wagen-Nr. 2.617.542 bis Wagen-Nr. 2.620.000		B	
		C - 403 B ab Wagen-Nr. 2.620.001		C	
2185.03	<input type="radio"/> 2185.02	RELAISKASTEN "Corel" (Jaeger 45/70.063/012 oder Austauschteil 45/70.063/912)	1	1	1
	<input type="checkbox"/> ⊕ 5948.06	KONDENSATOR für Corel-Relaiskasten (Ducellier 1203/B)	1	1	1
2189.07	2189.02	UMSCHALTER "Cobur" am Vergaser (Jaeger 45/70.024/01 oder Austauschteil 45/70.024/901)	1		
2189.08	2189.03	DOPPELUMSCHALTER "Conac" für Leerlauf- und Sparwiderstand, mit Drahtzug zur Gasregulierung, kpl. (Linkslenkung) (Jaeger 45/70.028/001 oder Austauschteil 45/70.028/901)		1	1
	2189.01	DOPPELUMSCHALTER "Conac" für Leerlauf- und Sparwiderstand, mit Drahtzug zur Gasregulierung, kpl. (Rechtslenkung) (Jaeger 45/70.029/001)		1	1
	<input type="checkbox"/> ⊕ 3131.01	SECHSKANTMUTTER 12 mm, zur Befestigung des Doppelumschalters « Conac » an Stirnwand		1	1
	<input type="checkbox"/> ⊕ 0366.01	DICHTBEILAGE für Umschalter	1		
	2190.01	MITNEHMER für Cobur-Umschalter am Vergaser (Jaeger 45/70.025/01)	1		
	2191.01	STUETZE für Cobur-Umschalter	1		
2193.03	2193.01	FLIEHKRAFTREGLER "Governor" (Jaeger 45/70.094/00 od. Austauschteil 45/70.094/900)	1	1	
2193.04	<input type="radio"/> 2193.02	FLIEHKRAFTREGLER "Governor" (Jaeger 45/70.095/051 od. Austauschteil 45/70.095/900)			1
	2194.01	STUETZE zur Befestigung des Flichkraftreglers (Jaeger 810.168)	1	1	
	<input type="radio"/> 2196.01	ANTRIEBSRITZEL 17 Zähne, für Flichkraftregler (Jaeger 810.312/Z)			1
	<input type="radio"/> 2197.01	SICHERUNGSRING für Antriebsritzel am Flichkraftregler (Jaeger 810.103)			1
	<input type="radio"/> 2196.02	ANTRIEBSRITZEL 17 Zähne, für Flichkraftregler (Jaeger 810.312) ...			1
	<input type="radio"/> 2197.02	KUGELSCHEIBE 8,2 × 12, für Flichkraftregler-Antriebsritzel (Jaeger 810.093)			1
	<input type="radio"/> 2197.03	SICHERUNGSSTIFF für Antriebsritzel (Jaeger 810.382)			2
	<input type="radio"/> 2197.04	SICHERUNGSRING für Zylinderstift			1
	<input type="radio"/> 2198.01	PAPHERDICHTUNG für Flichkraftregler an Getriebe			1

22 AB

12/64

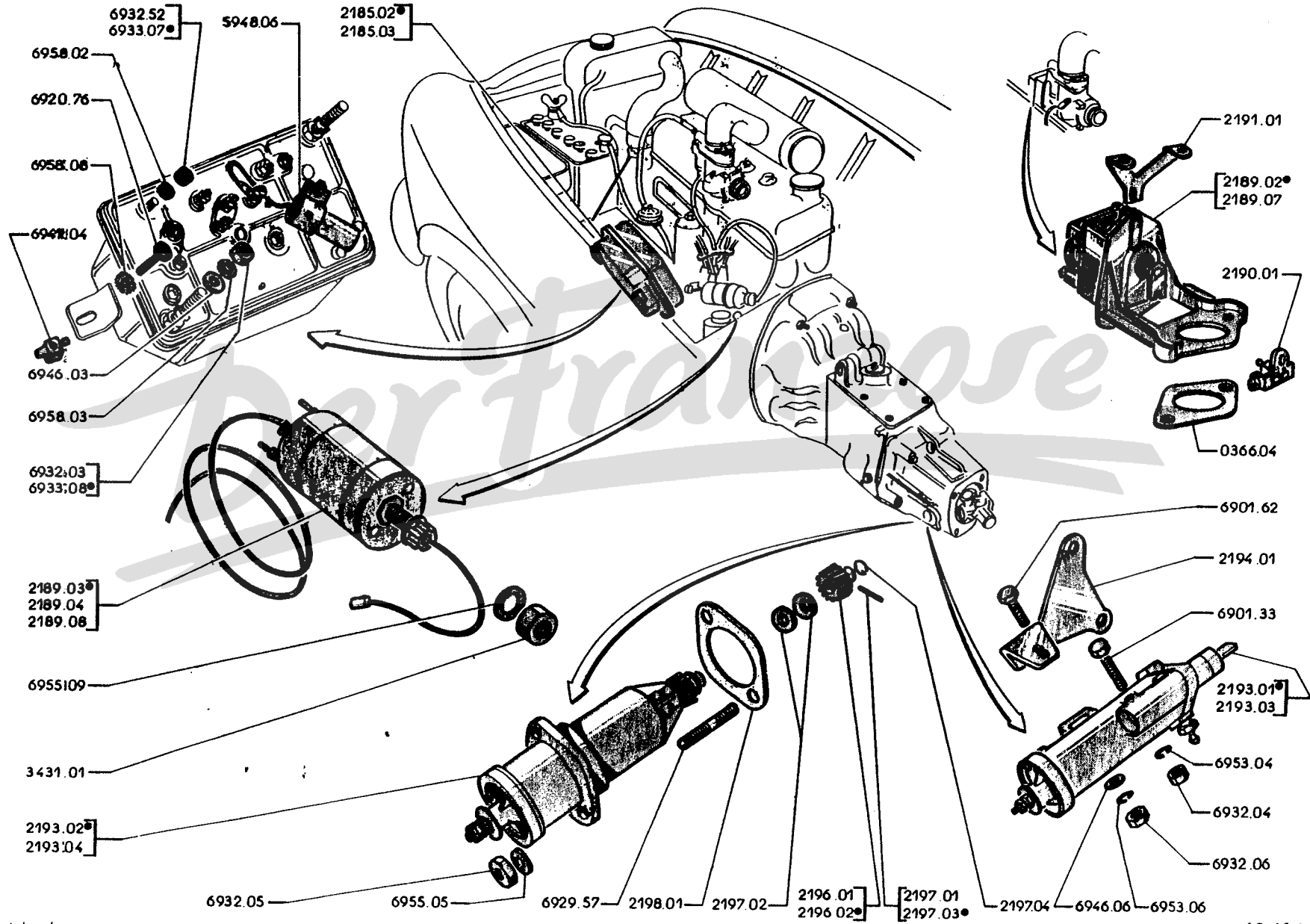

TEILE- NUMMER	BEZEICHNUNG	ANZAHL
Getriebe mit 4. Gang Schnellgang	A-1. Ausführung : 403 bis Wagen-Nr. 2.472.867, 2.619.033; 403/7 bis 3.213.026; 403 D bis 3.033.953; 403 L bis 2.772.790; 403 LD bis 3.055.453; 403 U5 bis 2.874.416; 403 U5D bis 3.071.396; 403 U8 bis 2.954.816; 403 U8D bis 3.086.281	A
Getriebe mit 4. Gang direkter Gang	B-2. Ausführung : 403 B ab Wag.-Nr. 2.474.001, 2.620.001; 403/7 ab 3.214.001; 403 BD ab 3.035.001; 403 BL ab 2.773.001; 403 BLD ab 3.056.001; 403 BD ab 2.875.001; 403 B5D ab 3.072.001; 403 B8 ab 2.956.001; 403 B8D ab 3.087.001	B
2201.68	GETRIEBE vollständig, mit zentriertem Kreuzgelenk und Kupplungsgehäuse (f. Benzinmotor) (Fahrz. mit Linkslenkung und automat Kupplung)	1
2201.77	GETRIEBE vollständig, ohne Kreuzgelenk und ohne Kupplungsgehäuse (für Benzin- und Dieselmotor) (Fahrz. mit Linkslenkung und mechanischer Kupplung)	1
2201.78	GETRIEBE vollständig, ohne Kreuzgelenk und ohne Kupplungsgehäuse (für Linkslenkung) (bei 403 vor Wag.-Nr. 2.130.749; 403 L vor 2.752.849; 403 U5 vor 2.807.340; 403 U8 vor 2.904.525 ist die eingebaute Regul.-stange gegen 2452.10 auszutauschen)	1
⊕ 2203.02	DICHTUNG für Kupplungsgehäuse (Curty 10.205)	1
⊕ 2204.05	STEBBOLZEN 10×35, zur Befestigung des Kupplungsgehäuses	6
+ 2204.06	STEBBOLZEN 10×95, oben rechts, zur Befestigung des Schnellganggetriebes	1
+ 2204.08	STEBBOLZEN 10×104, seitlich links, zur Befestigung des Schnellganggetriebes	3
+ 2204.09	STEBBOLZEN 10×110, unten rechts, zur Befestigung des Schnellganggetriebes	1
+ 2204.10	STEBBOLZEN 10×62, Mitte rechts, zur Befestigung des Schnellganggetriebes	1
○ 2204.11	STEBBOLZEN 8×76, zur Befestigung des hinteren Getriebegehäuses und Masseanschlusses	3
○ 2204.12	STEBBOLZEN 8×68, zur Befestigung des hinteren Getriebegehäuses	3
+ 2205.01	SPANNHUELSE 10,5×13×15, für Schnellganggetriebehäuse	2
+ 2205.02	SPANNHUELSE 8,5×12×15, für hinteres Getriebegehäuse	2
+ 2206.10	GETRIEBEGEHAEUSE	1
+ 2206.16	GETRIEBEGEHAEUSE	1
+ 2207.03	SCHNELLGANGGETRIEBEGEHAEUSE	1
○ 2207.07	HINTERES GETRIEBEGEHAEUSE, mit Stehbolzen (bis Getriebe Nr. 39.999) (bei Fahrz. mit mechanischer Kupplung sind 1 Abdeckplatte 2244.02, 1 Dichtring 2198.01, 2 Fächerscheiben 6955.05, 2 Sechskantmuttern 6932.05 einzubauen)	1
○ 2207.09	HINTERES GETRIEBEGEHAEUSE, mit Stehbolzen (ab Getriebe Nr. J. 40.000) (bei Fahrz. mit mechanischer Kupplung sind 1 Abdeckplatte 2244.02, 1 Dichtring 2198.01, 2 Fächerscheiben 6955.05, 2 Sechskantmuttern 6932.05 einzubauen)	1
□ ⊕ 0311.04	OELSTANDSTOPFEN	1
□ ⊕ 2221.03	VERSCHLUSSCHRAUBE magnetisiert, für Oelablass	1
□ ⊕ 0313.02	DICHTRING aus Metallasbest, 18 × 24 × 2, für Oelstandstopfen bzw. Oellablasstopfen (Curty 8832)	2
○ 2244.02	ABDECKPLATTE zum Verschliessen des Fliehkraftregler-Loches "Governor" am hinteren Getriebegehäuse	1
○ 2198.01	DICHTUNG aus Papier, für Abdeckplatte	1

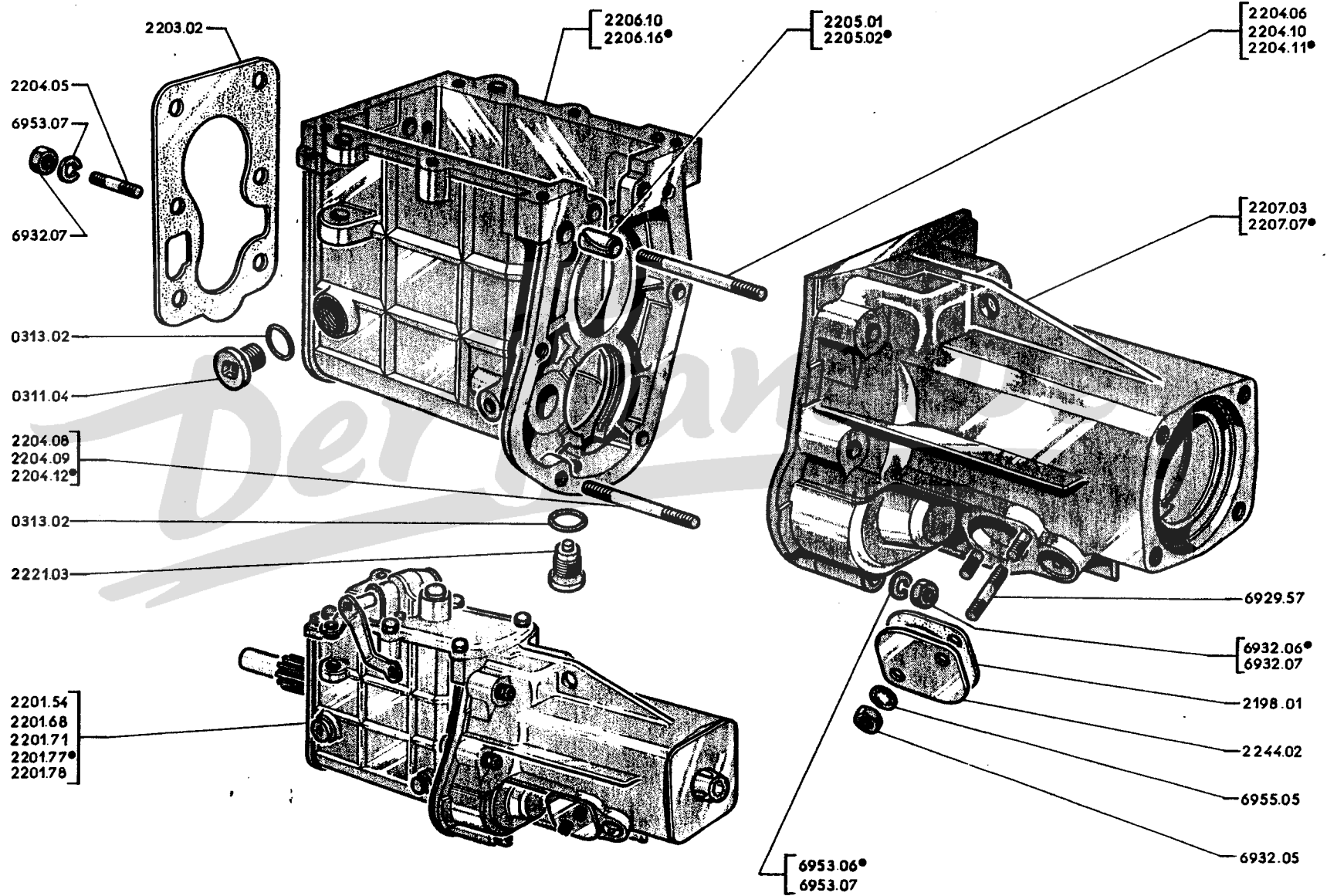

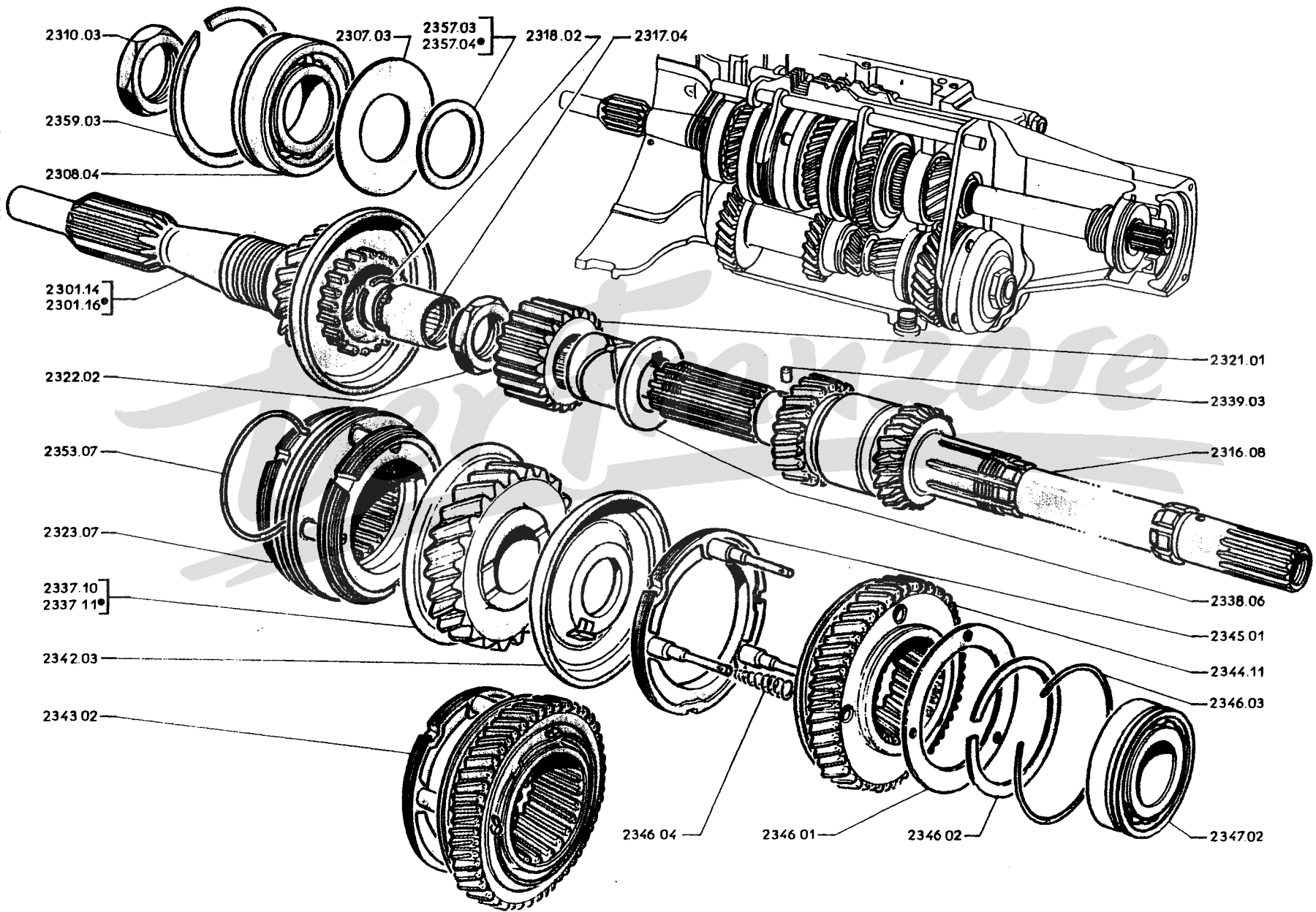

TEILE-NUMMER	BEZEICHNUNG	ANZAHL
Fahrzeuge bis Wagen-Nr. 2.472.867, 2.619.033, 2.772.790, 2.874.416, 2.954.816, 3.033.953, 3.055.453, 3.071.936, 3.086.281 und 3.213.026		
	+ 2301.14 ANTRIEBSWELLE 19 und 21 Zähne, mit Synchronkegel des 3. Ganges (bis Getriebe J 1)	
	+ 2301.16 ANTRIEBSWELLE 23 und 21 Zähne, mit Synchronkegel des 3. Ganges (ab Getriebe J 1)	1
23 FF	⊕ 2307.03 SCHUTZSCHEIBE 36×64×0,2, für Kugellager auf der Antriebswelle	1
	+ 2357.03 AUSGLEICHSCHEIBE 36×44×0,15, für Antriebswelle	—
	+ 2357.04 AUSGLEICHSCHEIBE 36×44×0,50, für Antriebswelle	—
23 FF	⊕ 2308.04 KUGELLAGER 35×72×17, für Antriebswelle (SKF 6207 N)	1
23 FF	⊕ 2310.03 SECHSKANTMUTTER 32 mm, für Kugellager an Antriebswelle (per 10 Stck. geliefert)	1
23 FF	⊕ 2359.03 SPRENGRING für Kugellager	1
	+ 2316.08 HAUPTWELLE 20 Zähne (bei Fahrzeugen vor Wagen-Nr. 2.227.499, 2.600.648, 2.759.510, 2.825.680, 2.920.440 und Vorserienproduktion, Schiebemuffe 2344.11 einbauen)	1
23 FF	⊕ 2317.04 NADPELLAGER vorn, 16,4×22,4×20, für Hauptwelle (Nadella CA 1616)	1
23 FF	⊕ 2318.02 SPRENGRING für vorderes Nadellager an Hauptwelle (Nadella J 16)	1
	+ 2321.01 SYNCHRONNABE 21 Zähne, für 2. und 3. Gang	1
23 CD-23 FF	⊕ 2322.02 SECHSKANTMUTTER 25 mm, für Synchronnabe 2. und 3. Gang (per 10 Stck. geliefert)	1
	+ 2323.07 SYNCHRONKOERPER für 2. und 3. Gang, kpl.	1
	⊕ 2353.07 SPBENGRING für Synchronkörper	1
	+ 2337.10 SCHRAUBENRAD 21 und 25 Zähne, für 2. Gang, mit Synchronkegel (bis Getriebe J 1)	1
	+ 2337.11 SCHRAUBENRAD 21 und 28 Zähne, für 2. Gang, mit Synchronkegel (ab Getriebe J 1)	1
	+ 2338.06 LAGERBUECHSE für Schraubenrad 2. Gang	1
23 CD-23 FF	⊕ 2339.03 ZYLINDERSTIFT 4×6, für Schraubenrad-Lagerbüchse	1
	+ 2342.03 SYNCHRONKEGEL für 1. Gang	1
	+ 2343.02 SYNCHRONKOERPER kpl., für 1. Gang	1
	+ 2344.11 SCHIEBEMUFFE 20 und 43 Zähne, für 1. und RW. Gang } bei Fahrzeugen bis Wagen-Nr. 2.227.499, 2.600.648, 2.759.510, 2.825.680, 2.920.440 und Vorserienproduktion, Hauptwelle 2316.08 einbauen	1
23 FF	⊕ 2345.01 SYNCHRONRING für 1. Gang, mit Stiften	1
23 FF	⊕ 2346.01 ZENTRIERSCHEIBE für Synchronring	1
23 FF	⊕ 2346.02 SPRENGRING für Zentrierscheibe	1
23 FF	⊕ 2346.03 SICHERUNGSRING für Synchronring	1
23 FF	⊕ 2346.04 KEGELDRUCKFEDER für Synchronring 1. Gang	3
23 FF	+ 2347.02 KUGELLAGER Mitte, 30×62×16, für Hauptwelle (SKF. 6206 N)	1

Für Getriebe (2. Ausführung) siehe Seite 23 E, 23 F, 23 G und 23 H.

TEILE- NUMMER	BEZEICHNUNG	ANZAHL
Fahrzeuge bis Wagen-Nr. 2.172.867, 2.619.033, 2.772.790, 2.874.146, 2.954.816, 3.033.953, 3.055.153, 3.071.396, 3.086.281 und 3.213.026		
23 AB-23 EF	- 2351.02 VORGELEGERAD 21 und 32 Zähne, für Schnellgang (bis Getriebe J 1)	1
	+ 2351.03 VORGELEGERAD 21 und 34 Zähne, für Schnellgang (ab Getriebe J 1)	1
	+ 2352.02 LAGERBUECHSE für Vorgelegerad	1
	⊕ 2330.03 ZYLINDERSTIFT 4×6, für Vorgelegerad-Lagerbüchse	1
	+ 2353.06 SYNCHRONRING für Schnellgang, mit Stiften	1
	⊕ 2353.07 SPRENGRING für Synchronring	1
	+ 2353.08 SCHALTMUFFE 21 Zähne, für) Schnellgang)	1
	+ 2354.04 SCHALTRING mit Konus, für) Schnellgang)	
	⊕ 2322.02 MUTTER 25 mm, für Schnellgang-Synchronkörper (per 10 Stck. geliefert)	1
	+ 2355.03 SCHRAUBENRAD 17 Zähne, für Schnellgang (bis Getriebe J 1)	1
+ 2355.04 SCHRAUBENRAD 19 Zähne, für Schnellgang (ab Getriebe J 1)		
+ 2356.03 SECHSKANTMUTTER 30 mm, für Schraubenrad		
23 A B	+ 2357.03)	1
	+ 2357.04)	
23 EF	⊕ 2357.05 AUSGLEICHSCHEIBE 25,5×35×0,15, für Hauptwelle (per 10 Stck. geliefert)	—
23 EF	⊕ 2357.06 AUSGLEICHSCHEIBE 25,5×35×0,50, für Hauptwelle	—
23 GH	⊕ 2358.02 KUGELLAGER hinten, 25×62×17, für Hauptwelle bzw. Vorgelegewelle (SKF. 6305 N) ..	2
23 A B	⊕ 2359.03)	2
23 GH	⊕ 2359.04)	
23 EF	⊕ 2362.02 ABDICHTRING 35×62×10, an Hauptwelle hinten (Paulstra 722.493)	1
	+ 2364.10 ANTRIEBSSCHNECKE 8 Gewindegänge, für Geschwindigkeitsmesser	1
87 EF) ⊕ 2367.02 SPERRKUGEL 5 mm, für Antriebsschnecke	1
91 A B		
23 EF		
	+ 2370.16 VORGELEGERAEDER 17, 21 und 27 Zähne, für 2. Gang (bis Getriebe J 1)	1
	+ 2370.17 VORGELEGERAEDER 17, 23 und 31 Zähne, für 2. Gang (ab Getriebe J 1)	1
	+ 2371.06 VORGELEGEWELLE mit 15, 17 und 19 Zähne	1
23 GH	⊕ 2372.05 KUGELLAGER vorn, 20×52×15, für Vorgelegewelle (SKF. 440.016)	1
	+ 2377.01 SECHSKANTMUTTER 20 mm, für Vorgelegewelle (per 10 Stck. geliefert)	1
	+ 2378.01 SCHEIBE elastisch, für Vorgelegewelle	1
	+ 2381.07 RUECKLAUFRAD 28 Zähne	1
	+ 2382.07 RUECKLAUFACHSE 18×69,5	1
	+ 2383.09 LAGERBUECHSE 18×22×35, für Rücklaufgrad	1
	+ 2384.03 SCHRAUBE 8×48, für Rücklaufachse	1

Für Getriebe (2. Ausführung) siehe Seite 23 E, 23 F, 23 G, 23 H

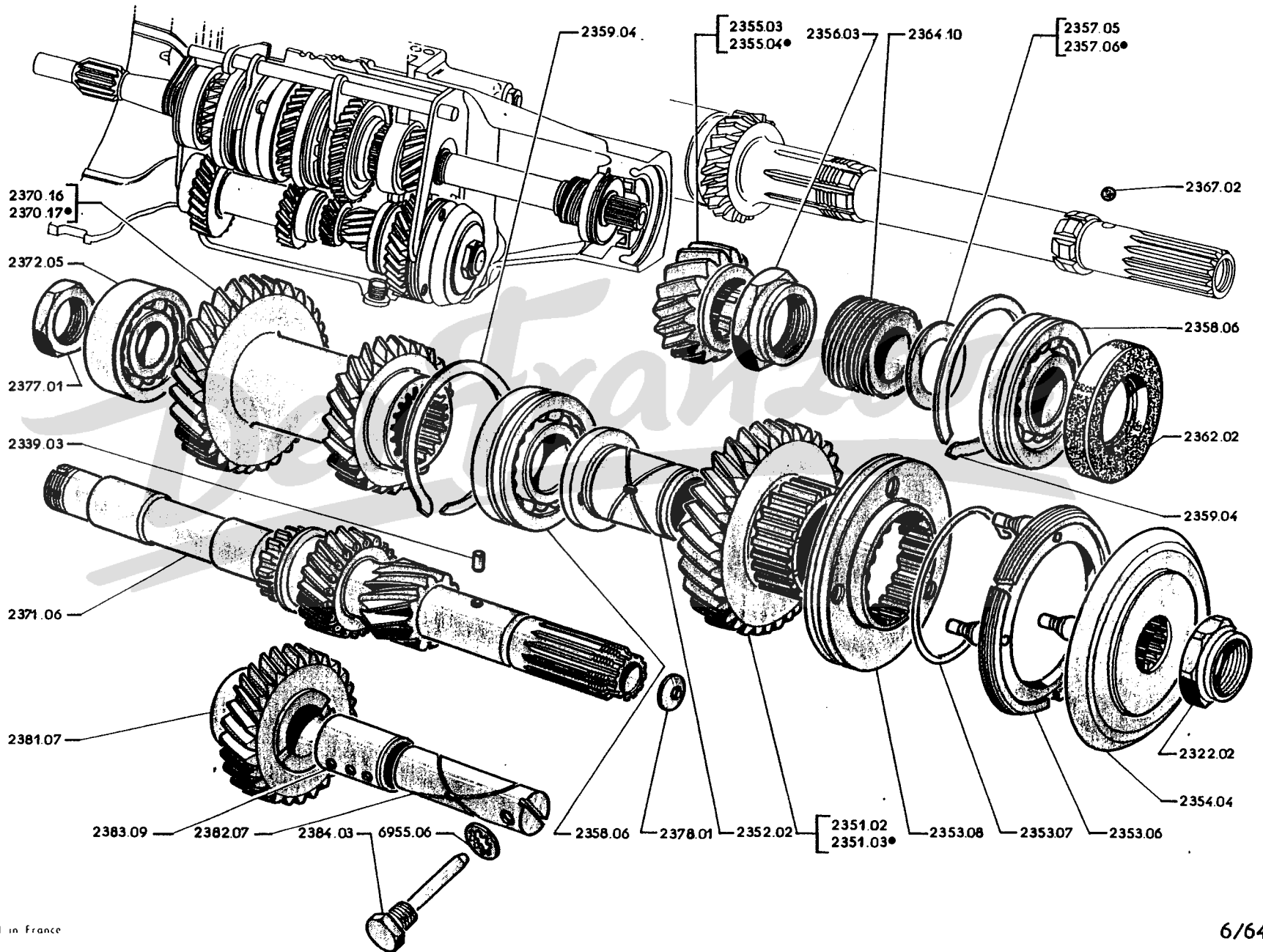

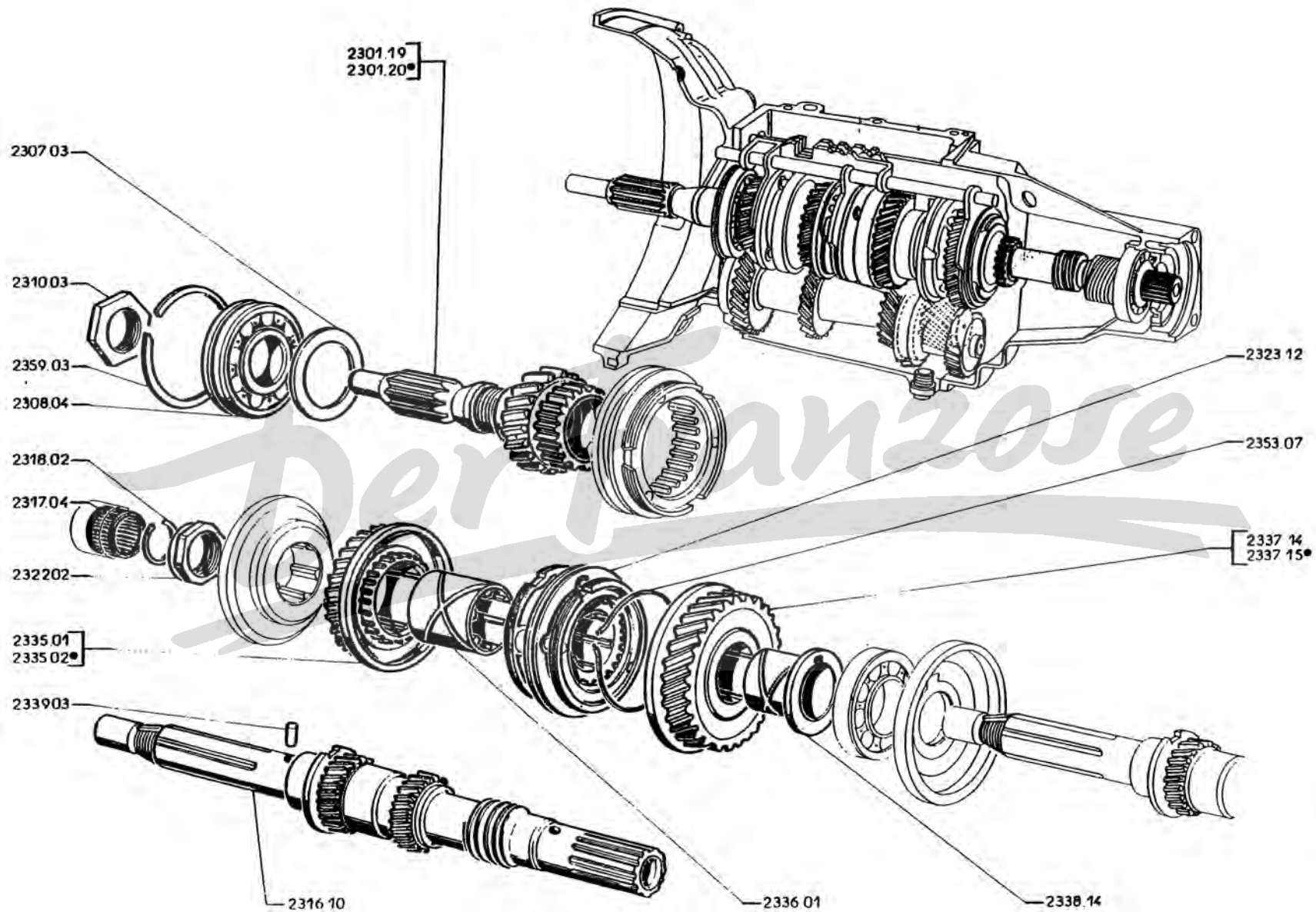

A - \rightarrow 403 B : 2.474.001, 2.620.001; 403/7 : 3.214.001; 403 BD : 3.035.001; 403 BL : 2.773.001; 403 BLD : 3.056.001; 403 B5: 2.875.001; 403 B5D: 3.072.001; 403 B8: 2.956.001; 403 B8D : 3.087.001
 \rightarrow Getriebe N 53.000 = 2.665.385, 2.620.568, 3.367.247, 3.081.337, 2.782.788, 3.058.003, 3.410.210, 3.080.496; 2.961.238, 3.112.014A
 B - \rightarrow Getriebe N 53.001 = 403 B : 2.665.386; 403/7 : 3.367.248; 403-BD : 3.081.338; 403 B8 : 2.961.239; 403 B8D : 3.112.015B

○	2301.19	ANTRIEBSWELLE 19 und 21 ▲▲▲ (\rightarrow Getriebe : A. 99.999)	1	
○	2301.20	ANTRIEBSWELLE 23 und 21 ▲▲▲ (\rightarrow Getriebe : B. 00.001)	1	1
⊕	2307.03	SCHUTZSCHEIBE 36×64×0,2, für Kugellager	1	1
⊕	2308.04	KUGELLAGER 35×72×17	1	1
⊕	2310.03	SECHSKANTMUTTER 32 mm	1	1
⊕	2359.03	SPRENGRING	1	1
○	2316.10	HAUPTWELLE 20 ▲▲▲ (bei 403 mit automat. Kupplung, 403 BL, 403 BLD, 403 B5, 403 B5D) und \rightarrow 403 B : 2.578.385; 403/7 : 3.297.264; 403 BD : 3.054.478; 403 B8 : 2.988.709; 403 B8D : 3.100.724 ist 1 Innensechskantschraube 2636.02 einzubauen)	1	1
⊕	2317.04	NADELLAGER voru, 16,4×22,4×20, mit Sprengring	1	1
⊕	2318.02	SPRENGRING	1	1
⊕	2322.02	SECHSKANTMUTTER 25 mm	1	1
○	2323.12	SYNCHRONKOERPER ⊕ und ⊕ mit Nabe 21 ▲▲▲	1	
○	2323.18	SYNCHRONKOERPER ⊕ und ⊕ mit Nabe 21 ▲▲▲		1
○	2335.01	SCHRAUBENRAD 21 und 23 ▲▲▲, für ⊕, mit Synchronkegel (\rightarrow Getriebe : A. 99.999)	1	
○	2335.02	SCHRAUBENRAD 21 und 28 ▲▲▲, für ⊕, mit Synchronkegel (\rightarrow Getriebe : B. 00.001)	1	
○	2335.05	SCHRAUBENRAD 21 und 28 ▲▲▲, für ⊕, mit Synchronkegel		1
○	2336.01	LAGERBUECHSE für Schraubenrad ⊕	1	1
○	2337.14	SCHRAUBENRAD 21 und 28 ▲▲▲, für ⊕, mit Synchronkegel (\rightarrow Getriebe : A. 99.999)	1	
○	2337.15	SCHRAUBENRAD 21 und 29 ▲▲▲, für ⊕, mit Synchronkegel (\rightarrow Getriebe : B. 00.001)	1	
○	2337.18	SCHRAUBENRAD 21 und 29 ▲▲▲, für ⊕, mit Synchronkegel		1
○	2338.14	LAGERBUECHSE für Schraubenrad ⊕	1	1
⊕	2339.03	ZYLINDERSTIFT 4×6	1	1
⊕	2353.07	SPRENGRING für Synchronkörper ⊕ und ⊕	1	1

GETRIEBE (1. AUSFUEHRUNG), SIEHE SEITE 23 A, 23 B, 23 C, 23 D.

→ 403 B : 2.474.001, 2.620.001; 403/7 : 3.214.001; 403 BD : 3.035.001; 403 BL : 2.779.001; 403 BLD : 3.056.001; 403 B5 : 2.875.001; 403 B5D : 3.072.001; 403 B8 : 2.956.001; 403 B8D : 3.087.001

	○	2342.04	SYNCHRONKEGEL für ①		1
	○	2343.03	SYNCHRONKOERPER für ①		1
	○	2344.14	SCHIEBEMUFFE 20 und 46 AAA, für ① und ②	} → Getriebe : J. 39.999	1
	○	2344.19	SCHIEBEMUFFE 20 und 46 AAA, für ① und ②, mit Hauptwelle ..		1
	⊕	2345.01	SYNCHRONRING für ①, mit Stiften		1
	○	2343.04	SYNCHRONKOERPER für ① (→ Getriebe : J. 40.000)		1
				→ Getriebe : J. 40.000	
	○	2344.15	SCHIEBEMUFFE 20 und 46 AAA, für ① und ②	} → 403 B : 2.663.826; 403/7 : 3.364.999; 403 BD : 3.081.273; 403 B8 : 2.689.341; 403 B8D : 3.111.583 und alle 403 BL, 403 BLD, 403 B5, 403 B5D	1
	○	2345.02	SYNCHRONRING für ① mit Stiften		1
	○	2346.05	ZENTRIERSCHEIBE für Synchronring ①		1
				→ 403 B : 2.663.827; 403/7 : 3.365.000; 403 BD : 3.081.274; 403 B8 : 2.689.342; 403 B8D : 3.111.584	
		2344.21	SCHIEBEMUFFE 20 und 46 AAA, für ① und ②		1
		2345.03	SYNCHRONRING für ①, mit Stiften		1
		2346.06	ZENTRIERSCHEIBE für Synchronring ① ..		1
	⊕	2346.02	SICHERUNGSRING für Zentrierscheibe		1
	⊕	2346.03	SPRENGRING für Synchronring		1
	⊕	2346.04	KEGELDRUCKFEDER für Synchronkörper ①		3
	○	2347.03	MITTLERES KUGELLAGER 30×62×16		1
	○	2351.05	SCHALTRING 21 AAA, für ②, mit Synchronkegel		1
23 EF	⊕	2353.07	SPRENGRING für Synchronkörper ②		1
	○	2353.10	SYNCHRONKOERPER für ②		1
	●	2357.05	AUSGLEICHSCHEIBE 25,5×35×0,15		---
	⊕	2357.06	AUSGLEICHSCHEIBE 25,5×35×0,50		---
			DISTANZSCHEIBE für Kugellager :		
	○	2357.12	55×61,9×1,9	}	1
	○	2357.13	55×61,9×2		
	○	2357.14	55×61,9×2,1		
	○	2357.15	55×61,9×1,94		
	○	2357.16	55×61,9×2,04		
	○	3730.01	HINTERES KUGELLAGER 25×62×17		1
	□	2358.06			
23 IJ	●	2359.03			
23 EF	⊕	2359.04			
23 IJ	●	2359.08	SICHERUNGSRING für hinteres Kugellager		1
	○	2362.02	DICHTRING 35×62×10 oder 12		1
	○	2364.15	ANTRIEBSSCHNECKE 8 Windungen, für Geschwindigkeitsmesser		1
87 EF-91 AB	□	2367.02	SPERRKUGEL 5 mm, für Antriebsschnecke		1

FUER GETRIEBE 1. AUSFUEHRUNG, SIEHE SEITE 23 A, 23 B, 23 C, 23 D.

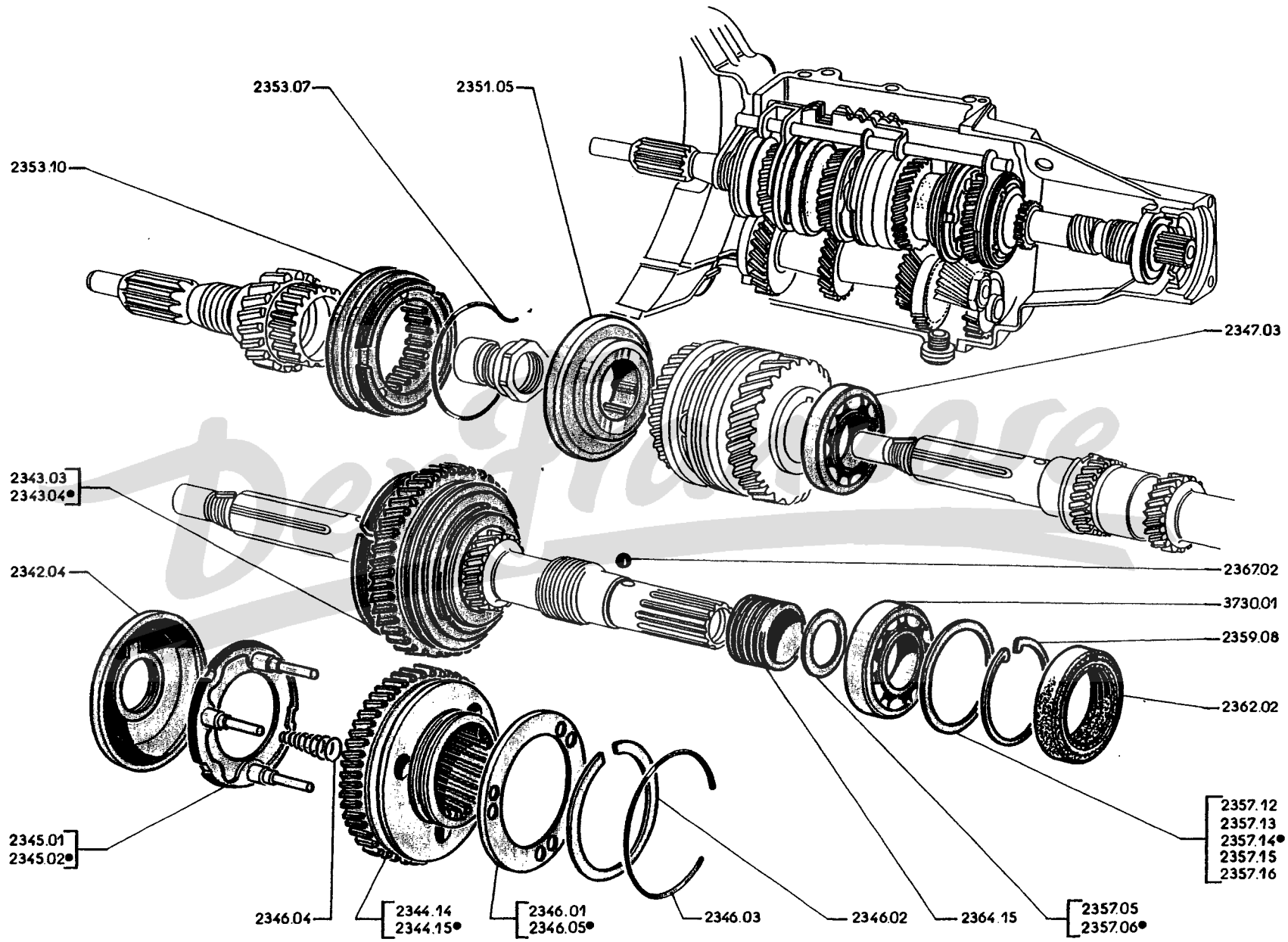

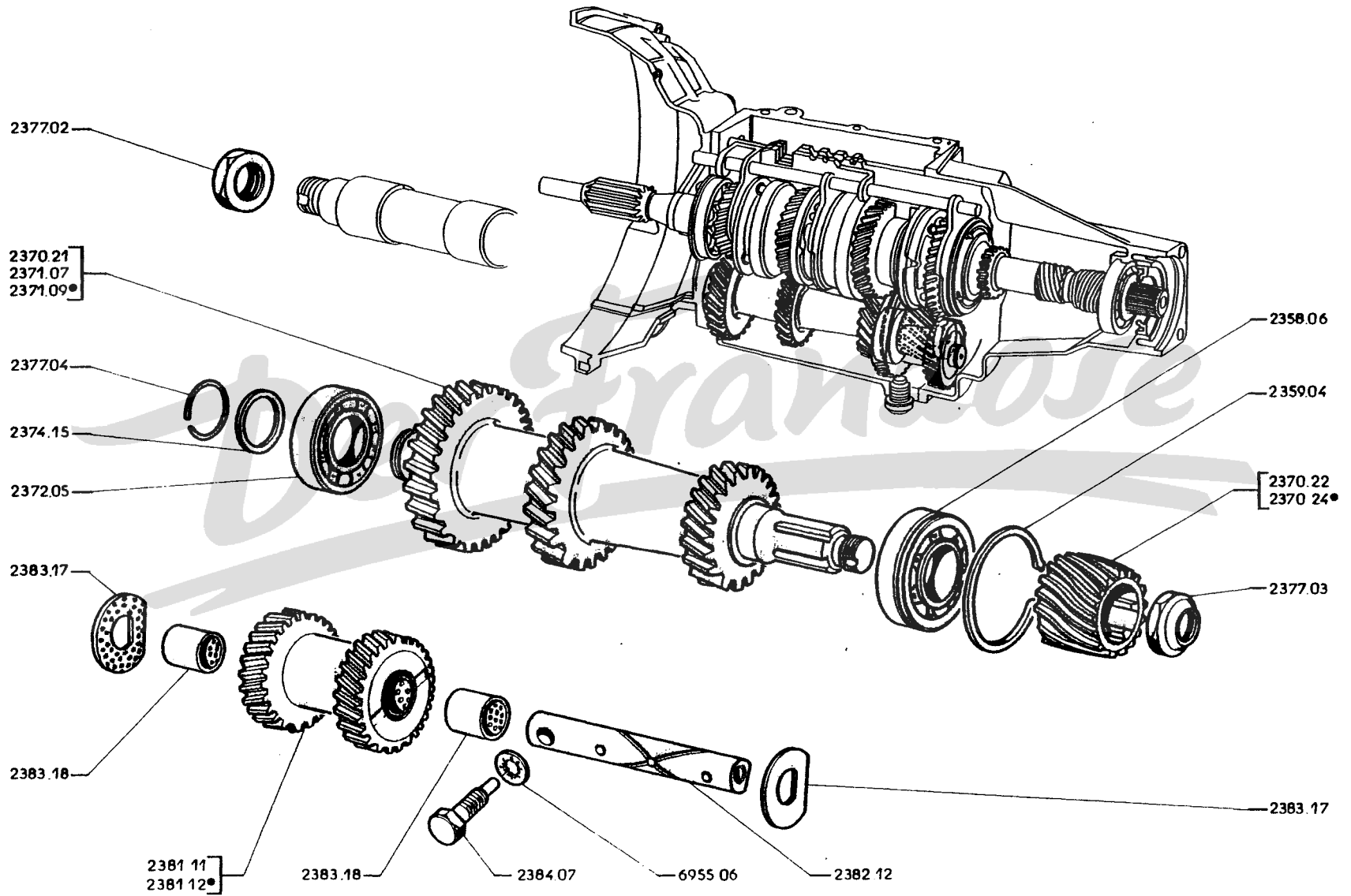

TEILE- NUMMER	BEZEICHNUNG	ANZAHL
403 B ab Wagen-Nr. 2.474.001, 2.620.001, 403 B/7 ab 3.214.001, 403 BD ab 3.035.001, 403 BL ab 2.773.001, 403 BLD ab 3.056.001, 403 B5 ab 2.875.001, 403 B5D ab 3.072.001, 403 B8 ab 2.956.001, 403 B8D ab 3.087.001		
○	2370.21 VORGELEGEZAHNRAD 27 und 23 Zähne, für 3. Gang (bis Getriebe : A 99.999).....	1
○	2370.22 SCHRAUBENRAD 16 Zähne, für 1. und RW-Gang (bis Getriebe : J 99.999)	1
○	2370.24 SCHRAUBENRAD 16 Zähne, für 1. und RW-Gang (ab Getriebe : J 40.000)	1
○	2371.07 VORGELEGERAD 18 Zähne (bis Getriebe : A 99.999)	1
○	2371.09 VORGELEGERAEDERBLOCK 32, 27 und 18 Zähne (ab Getriebe B 00.001) (bei Getriebe vor B 99.999 sind 1 Spannscheibe 2374.15, 1 Sprengring 2377.04 einzubauen) ..	1
23 CD	⊕ 2372.05 KUGELLAGER vorn, 20 × 52 × 15, für Vorgelegeräder (SKF 440.016)	1
23 CD	⊕ 2358.06 KUGELLAGER hinten, 25 × 62 × 17, für Vorgelegeräder (SKF 440.321)	1
23 CD	⊕ 2359.04 SPRENGRING zum hinteren Kugellager, für Vorgelegeräder	1
○	2374.15 SPANNSCHEIBE 20,2 × 28 × 1, vorn am Vorgelegeräderblock (ab Getriebe : C 00.001)	1
○	2377.02 SECHSKANTMUTTER 18 mm, für Vorgelegerad des 3. Ganges (bis Getriebe : B 99.999)	1
○	2377.03 SECHSKANTMUTTER 18 mm, für Schraubenrad des 1. und RW-Ganges	1
○	2377.04 SPRENGRING für Vorgelegeräderblock (ab Getriebe : C 00.001)	1
○	2381.11 VORGELEGERAD 27 und 25 Zähne, für RW-Gang (bis Getriebe : J 99.999)	1
○	2381.12 VORGELEGERAD 27 und 25 Zähne, für RW-Gang (ab Getriebe : J 40.000).....	1
○	2382.12 ACHSE 20 × 116, zum Vorgelegerade für RW-Gang	1
○	2383.17 ANLAUFSCHLEIFE zellenförmig, für Vorgelegerad	2
○	2383.18 LAGERBUECHSE zellenförmig, 20 × 22,2 × 22, für Vorgelegerad	2
○	2384.07 SECHSKANTSCHRAUBE 8 × 25, zum Feststellen der RW-Gangrad-Achse	1
○	2399.02 REPARATURSATZ für Getriebe	1

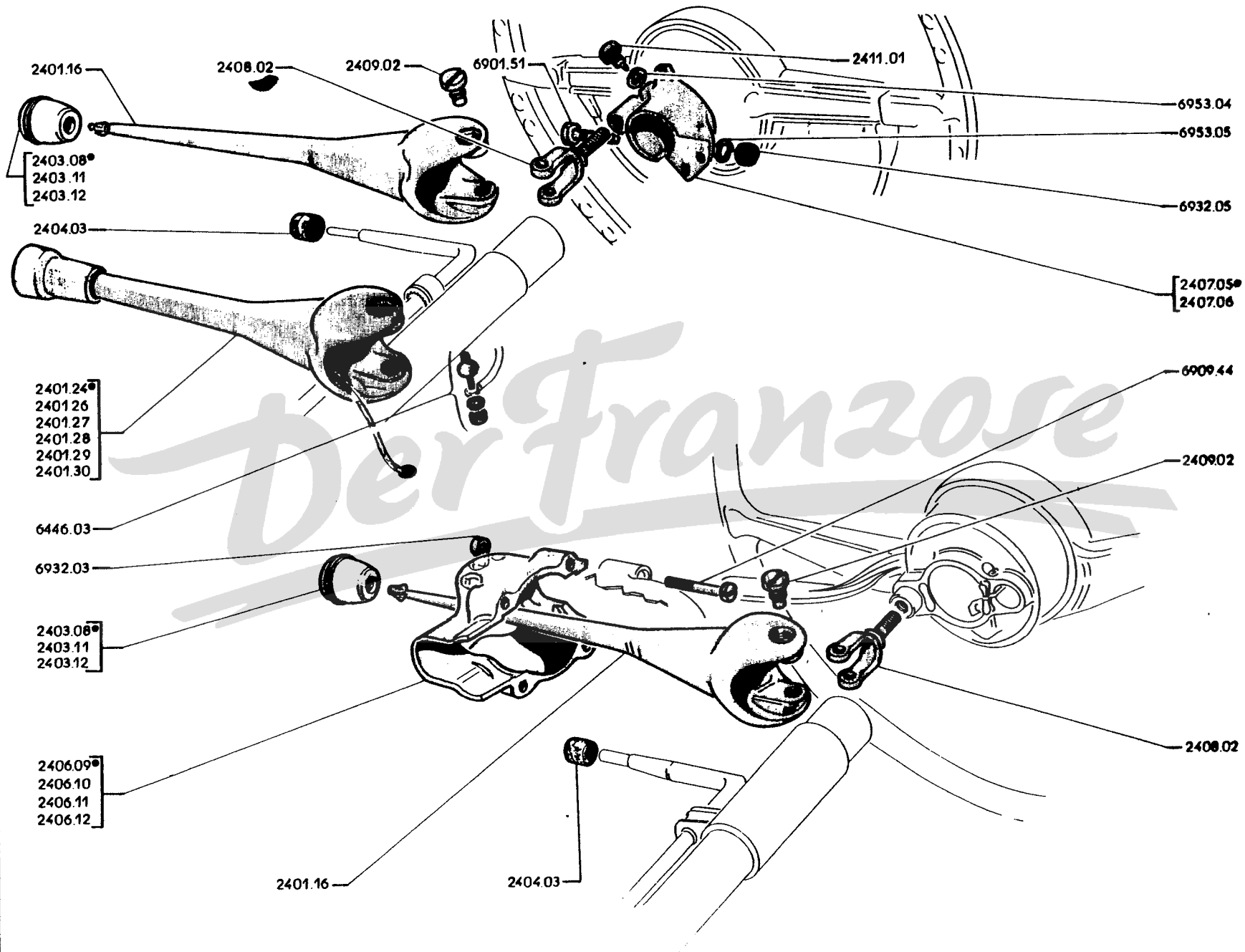

Der Franzose

Austausch- Teile	Neu			
		A — Alle 403, 403 Komfort, 403 L, 403 U5 Commerciale; → 403 BD : 3.036.000; 403 BLD : 3.056.389; 403 U5 Kasten-Lieferwagen : 2.868.314; 403 B5D : 3.073.463; 403 U8 : 2.952.019; 403 B8D : 3.089.506		A
		B — Alle 403/7; → 403 BD : 3.036.001; 403 BLD : 3.056.390; 403 U5 Kasten-Lieferwagen : 2.868.315; 403 B5D : 3.073.464; 403 U8 : 2.952.020; 403 B8D : 3.089.507		B
	+ 2401.16	LENKRADSCHALTHEBEL (nicht für automatische Kupplung)	1	1
		LENKRADSCHALTHEBEL mit elektrischem Schalter "Pogel" :		
2401.34	2401.26	grau-beige, Kabellänge 200 (→ 403 mit automat. Kupplung : 2.605.244)		1
2401.35	2401.24	grau beige, Kabellänge 100		
2401.37	2401.27	grau, Kabellänge 100		
2401.38	2401.28	beige, Kabellänge 100		
2401.39	2401.29	grau, Kabellänge 150		
2401.40	2401.30	beige, Kabellänge 150		
	6446.03	LEITUNGSVERBINDER Ø 4 und 5 mm, für Schalter "Pogel" (→ 403 mit automat. Kupplung : 2.605.245 sind 1 Fächerscheibe 6958.03, 1 Sechskantmutter 6934.03 einzubauen und Loch im Kabelschuh ist nachzubohren	1	
		SCHALTHEBELKNOPF (nicht für automat. Kupplung) :		
	+ 2403.08	grau beige		1
	+ 2403.11	grau		
	+ 2403.12	beige		
	+ 2403.15	schwarz		
	+ 2404.03	GUMMIRING für Schaltstange	1	1
		LAGERKAPPE für Lenkradschalthebel :		
	+ 2406.09	grau		1
	+ 2406.10	beige		
	+ 2406.11	grau		
	+ 2406.12	beige		
		HALTEFLANSCH für Schalthebel und Schalter :		
	2407.05	(→ 2407.11)		1
	2407.06	(→ 2407.12)		
	2407.11		
	2407.12		
		ca. 403 : 2.658.000, 3.252.000 sind 3 Flachrundkopfschrauben 4133.03 einzubauen		
		ca. 403 : 2.658.000, 3.252.000		
	+ 2408.02	GELENKGABEL	1	1
	+ 2409.02	LAGERBOLZEN 8x14	2	2
◇ ● ○	+ 2411.01	FESTSTELLSCHRAUBE 6x13, für Halteflansch	1	

A - Fahrzeuge bis Wagen-Nr. 2.474.796, 2.773.042, 2.875.370, 2.868.314, 2.952.019,
3.035.344, 3.056.006, 3.071.044 und 3.087.499 A

B - Fahrzeuge ab Wagen-Nr. 2.474.797, 2.773.043, 2.875.371, 2.868.315, 2.952.020,
3.035.345, 3.056.007, 3.071.045, 3.087.500 und 3.200.001 B

	2414.09	SCHALTSTANGE	1	
	2414.10	SCHALTSTANGE		1
	⊕ 2415.01	SPRENGRING für unteren Hebel an Schaltstange	1	
	○ 2415.02	SPRENGRING für unteren Hebel an Schaltstange		1
	2416.03	HEBEL unten, mit Kugelzapfen, für Schaltstange (Linkslenkung)	1	1
	2416.04	HEBEL unten, mit Kugelzapfen, für Schaltstange (Rechtslenkung)	1	1
◇ □ ⊕	2520.02	KUGELZAPFEN für unteren Hebel bzw. Zwischenhebel	2	2
+	2417.01	FUEHRUNGSSPULE für Wählzwischenhebel	1	
	2417.03	FUEHRUNGSSPULE für Wählzwischenhebel		1
47 AB	+	DRUCKFEDER für Führungsspule	2	1
	2418.01	DRUCKFEDER für Führungsspule	2	
	2419.01	ABSTANDHUELSE 9,5×12×35, oben bzw. unten, für Schaltstange	2	
	2419.02	ABSTANDHUELSE Mitte, 9,25×16×13, für Schaltstange	1	
	2419.06	SECHSKANTMUTTER 9 mm, für Führungsspule an Schaltstange		1
	2420.01	FEDERTELLER 12,5×22×1,5, für Druckfeder	2	
	2420.03	FEDERTELLER für Druckfeder an Schaltstange		2
	+	2428.07	LAGERBLOCK (Gummi) mit Lagerbüchse, für Schaltstange oben (alle 403/7, 403 U5 Kasten-Lieferwagen und 403 U8; 403 BDA, 403 BLD, 403 B5D und 403 B8D ab Wagen-Nr. 3.036.001, 3.056.390, 3.073.464 und 3.089.507)	1
● ⊕	2430.04	GUMMILAGER mit Lagerbüchse, für Schaltstange (Paulstra 564.221) : — unten	1	1
		— oben (für alle 403, 403 L und 403 U5 Kombiwagen mit Ladefläche; 403 U5 Kasten- Lieferwagen, 403 U8, 403 D, 403 LD, 403 U5D, 403 U8D. bis Wagen-Nr. 2.868.314, 2.952.019, 3.036.000, 3.056.389, 3.073.463 und 3.089.506)	1	
	+	4132.01	KLEMMSCHELLE zur Führung der Schaltstange	1
	2435.06	WAEHLZWISCHENHEBEL mit Führungsbolzen und Kugelzapfen (Linkslenkung)	1	
	2435.07	WAEHLZWISCHENHEBEL mit Führungsbolzen und Kugelzapfen (Rechtslenkung)		1
	2435.08	WAEHLZWISCHENHEBEL mit Führungsbolzen und Kugelzapfen (Linkslenkung)		1
	2435.09	WAEHLZWISCHENHEBEL mit Führungsbolzen und Kugelzapfen (Rechtslenkung)		1
	+	2436.01	FUEHRUNGSBOLZEN für Wählzwischenhebel	1
	○ 2436.02	GLEITSTEIN für Führungsspule, an Wählzwischenhebel		1
	+	2437.04	HEBELTRAEGER für Wählzwischenhebel (Linkslenkung)	1
	+	2437.05	HEBELTRAEGER für Wählzwischenhebel (Rechtslenkung)	1
	2437.06	HEBELTRAEGER für Wählzwischenhebel (Linkslenkung)		1
	2437.07	HEBELTRAEGER für Wählzwischenhebel (Rechtslenkung)		1
24 EF	+	2438.03	DRUCKFEDER zur Spielbehebung am Lenkradschalthebel	1
	● ⊕ 2438.04	DRUCKFEDER für Gangwähl-Zwischenhebel	1	1

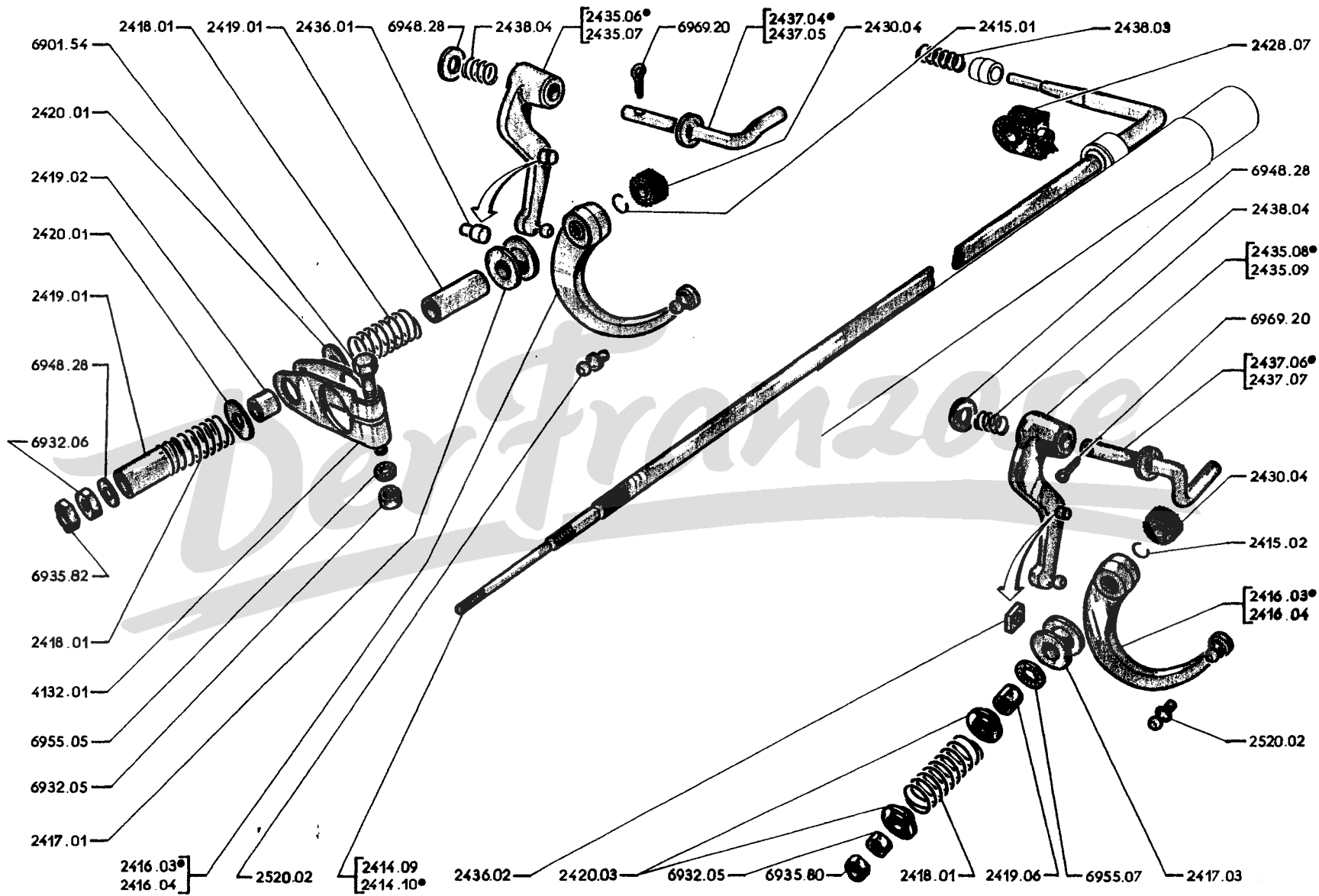

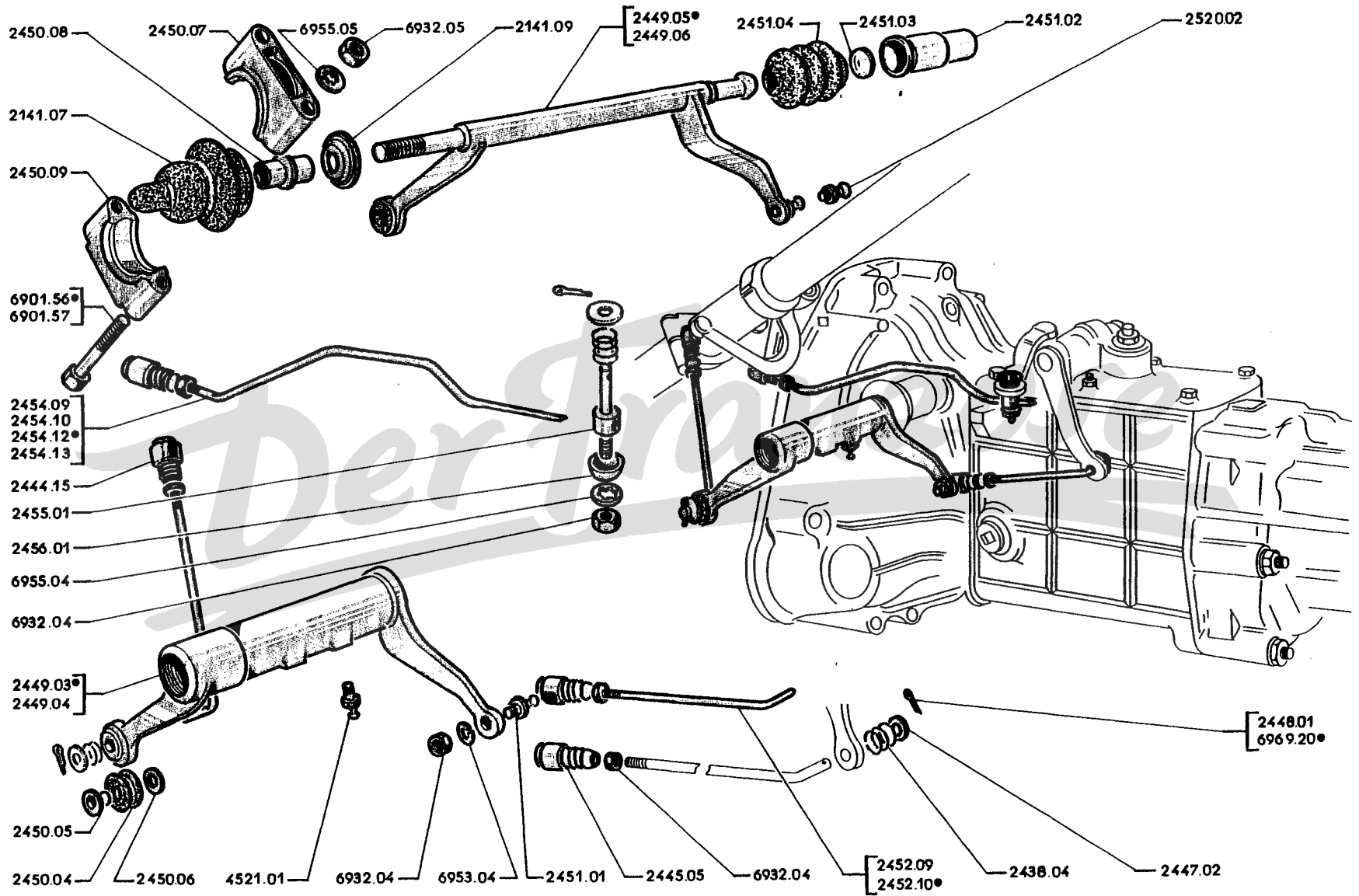

TEIL- NUMMER	BEZEICHNUNG	ANZAHL	
		403-403 L 403 U5-403 U8	403 J
□ ○ 2444.15	REGULIERSTANGE mit Gelenkkopf, vom Schaltstangenhebel an Zwischenlager	1	1
⊕ 2445.05	GELENKKOPF ohne Kugelzapfen, für Regulierstange	3	3
⊕ 2438.04	DRUCKFEDER zur Befestigung der Regulierstange	3	3
2447.02	TELLERSCHEIBE 6,5 × 14 × 0,6, für Druckfeder	3	3
2448.01	SPLINT 2,5 × 10, für Regulierstange (403 bis Wagen-Nr. 2.036.241)	3	3
2449.03	ZWISCHENWELLE mit Gummiring (für Linkslenkung)	1	1
2449.04	ZWISCHENWELLE mit Gummiring (für Rechtslenkung)		
2449.05	ZWISCHENWELLE mit Kugelzapfen und Gummiring (für Linkslenkung)		
2449.06	ZWISCHENWELLE mit Kugelzapfen und Gummiring (für Rechtslenkung)		
2449.13	ZWISCHENLAGER mit Gummiring (für Linkslenkung)		
2449.14	ZWISCHENLAGER mit Gummiring (für Rechtslenkung)	1	1
25 AB-25 CD ○	2450.04 GUMMIRING für Zwischenlager	1	1
25 AB-25 CD ○	2450.05 HOHLNIET für Gummiring	1	1
25 AB-25 CD ○	2450.06 SCHEIBE 8,50 × 18 × 0,8, für Hohlriet	1	1
○	2450.07 LAGERHAELFTE für Zwischenwelle	1	1
○	2450.08 LAGERBUECHSE für Zwischenwelle	1	1
○	2450.09 LAGERDECKEL für Zwischenwelle	1	1
⊕	2141.07 LAGERSCHALE aus Gummi, für Zwischenwellenlager	1	1
⊕	2141.09 TELLERSCHEIBE für Lagerschale	1	1
⊕	2451.01 KUGELZAPFEN für Zwischenlager	1	1
⊕	2520.02 KUGELZAPFEN für Zwischenwelle auf dem Kupplungsgehäuse	1	1
○	2451.02 HALTEBUECHSE für Zwischenwelle auf dem Kupplungsgehäuse	1	1
○	2451.03 VERSCHLUSSSCHEIBE zur Haltebüchse an Zwischenwelle	1	1
⊕	2451.04 FALTENMANSCHETTE aus Gummi, für Zwischenwelle	1	1
○	4521.01 SCHMIERNIPPEL 8 mm, für Zwischenlager (C.I.P. 451.464)	1	1
○	2452.09 REGULIERSTANGE 137 mm lang, mit Gelenkkopf (403 bis Wagen-Nr. 2.130.748; 403 L bis 2.752.848; 403 U5 bis 2.807.339; 403 U8 bis 2.904.524)	1	1
○	2452.10 REGULIERSTANGE 116 mm lang, mit Gelenkkopf (403 ab Wagen-Nr. 2.130.749; 403 L ab 2.752.849; 403 U5 ab 2.807.340; 403 U8 ab 2.904.525 und alle 403 D, 403 LD, 403 U5D, 403 U8D)	1	1
○	2454.09 REGULIERSTANGE mit Gelenkkopf, für Wählhebel (f. Linkslenkung)	1	1
○	2454.10 REGULIERSTANGE mit Gelenkkopf, für Wählhebel (f. Rechtslenkung)		
○	2454.12 REGULIERSTANGE mit Gelenkkopf, für Wählhebel (f. Linkslenkung)	1	1
○	2454.13 REGULIERSTANGE mit Gelenkkopf, für Wählhebel (f. Rechtslenkung)		
○	2455.01 LAGERBOLZEN für Regulierstange an Wählhebel	1	1
○	2456.01 HOHLSCHLEIFE zum Festklemmen der Regulierstange an Wählhebel	1	1

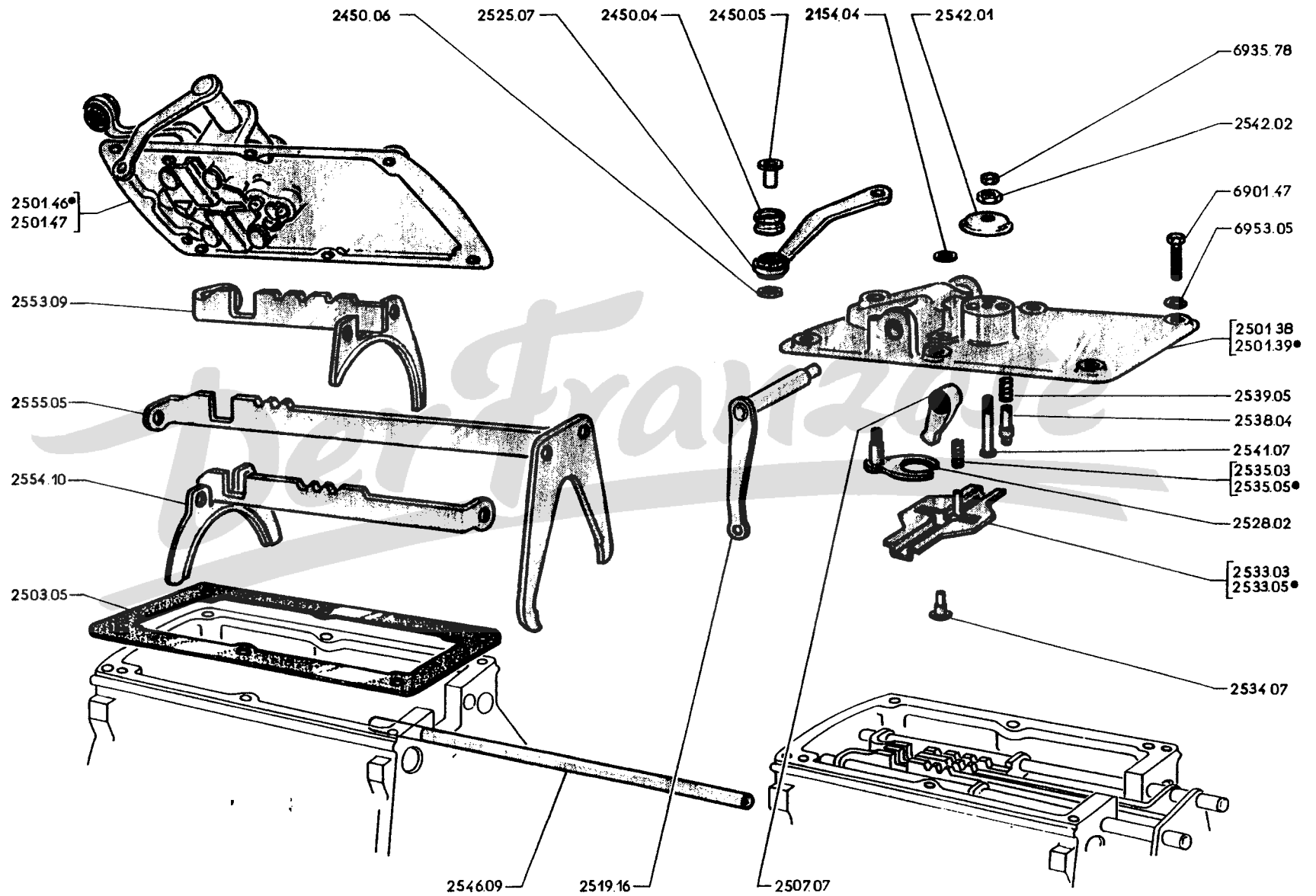

TEILE- NUMMER	BEZEICHNUNG	ANZAHL
	Getriebe mit 4. Gang Schnellgang — 403 bis Wagen-Nr. 2.472.867, 2.619.033; 403/7 bis 3.213.026; 403 D bis 3.033.953; 403 L bis 2.772.790; 403 LD bis 3.055.453; 403 U5 bis 2.874.416; 403 U5D bis 3.071.396; 403 U8 bis 2.954.816; 403 U8D bis 3.086.281...	
+ 2501.38	GETRIEBEGEHAEUSEDECKEL oben, nackt (für Rechtslenkung)	1
+ 2501.39	GETRIEBEGEHAEUSEDECKEL oben, nackt (für Linkslenkung)	1
2501.46	GETRIEBEGEHAEUSEDECKEL oben, kpl., (für Linkslenkung)	1
2501.47	GETRIEBEGEHAEUSEDECKEL oben, kpl., (für Rechtslenkung)	
	bei 403 vor Wagen-Nr. 2.130.749; 403 L vor 2.752.849; 403 U5 vor 2.807.340; 403 U8 vor 2.904.525 ist die eingebaute Regulierstange gegen 2452.10 auszutauschen und Nocken auf der Schaltgabel des 2. und 3. Ganges abflachen	
+ 2503.05	DICHBEILAGE zum oberen Getriebegehäusedeckel	1
25 CD ⊕ 2507.07	SCHALTFINGER	1
25 CD 2519.16	SCHALTHEBEL mit Welle, auf dem oberen Getriebegehäusedeckel	1
25 CD } ⊕ 2520.02		
24 EF		
25 CD	2525.09 WAEHLHEBEL mit Gummiring	1
	2450.04 GUMMIRING für Wählhebel	1
	2450.05 HOHLNIET für Gummiring am Wählhebel	1
	2450.06 SCHEIBE 8,5×18×0,8, für Hohlriet	1
25 CD + 2528.02	FUEHRUNGSGABEL mit Bolzen für Schaltfinger	1
25 CD + 2533.03	VERRIEGELUNGSSCHIEBER mit Arretierungsplatten (403 bis Wagen-Nr. 2.233.060, 2.601.256; 403 L bis 2.759.776; 403 U5 bis 2.826.484; 403 U8 bis 2.921.277 und alle 403 D, 403 LD, 403 U5D, 403 U8D)	1
+ 2533.05	VERRIEGELUNGSSCHIEBER mit Federführung (403 ab Wagen-Nr. 2.233.061, 2.601.257, 403 L ab 2.759.777; 403 U5 ab 2.826.485; 403 U8 ab 2.921.278)	1
25 CD ⊕ 2534.07	HOHLNIET 6×21, zur Befestigung des Verriegelungsschiebers	4
25 CD ⊕ 2154.04	SCHEIBE 6×12×1,5, für Hohlriet	4
25 CD + 2535.03	DRUCKFEDER für Verriegelungsschieber (403 bis Wag.-Nr. 2.233.060, 2.601.256; 403 L bis 2.759.776; 403 U5 bis 2.826.484; 403 U8 bis 2.921.277 und alle 403 D, 403 LD, 403 U5D, 403 U8D)	1
+ 2535.05	DRUCKFEDER für Verriegelungsschieber (403 ab Wag.-Nr. 2.233.061, 2.601.257, 403 L ab 2.759.777; 403 U5 ab 2.826.485; 403 U8 ab 2.921.278)	1
25 CD ⊕ 2538.04	SCHALTRIEGEL	3
25 CD ⊕ 2539.05	DRUCKFEDER für Schaltriegel	3
25 CD ⊕ 2541.09	SCHRAUBE 6×36, zum Festhalten der Schaltriegeln, jedoch 1 Abdeckteller 2542.04 einbauen	1
+ 2542.01	ABDECKTELLER zu den Schaltriegeln	1
+ 2542.02	SECHSKANTMUTTER 6 mm, für Abdeckteller	1
+ 2546.09	WELLE für Schaltgabeln	2
+ 2553.09	SCHALTGABEL für 1. und Rückwärtsgang	1
+ 2554.10	SCHALTGABEL für 2. und 3. Gang	1
+ 2555.05	SCHALTGABEL für Schnellgang	1

OBERER GETRIEBEGEHAEUSEDECKEL, SCHALTGABELN (GETRIEBE 2. AUSFUEHRUNG),
SIEHE SEITE 25 C, 25 D.

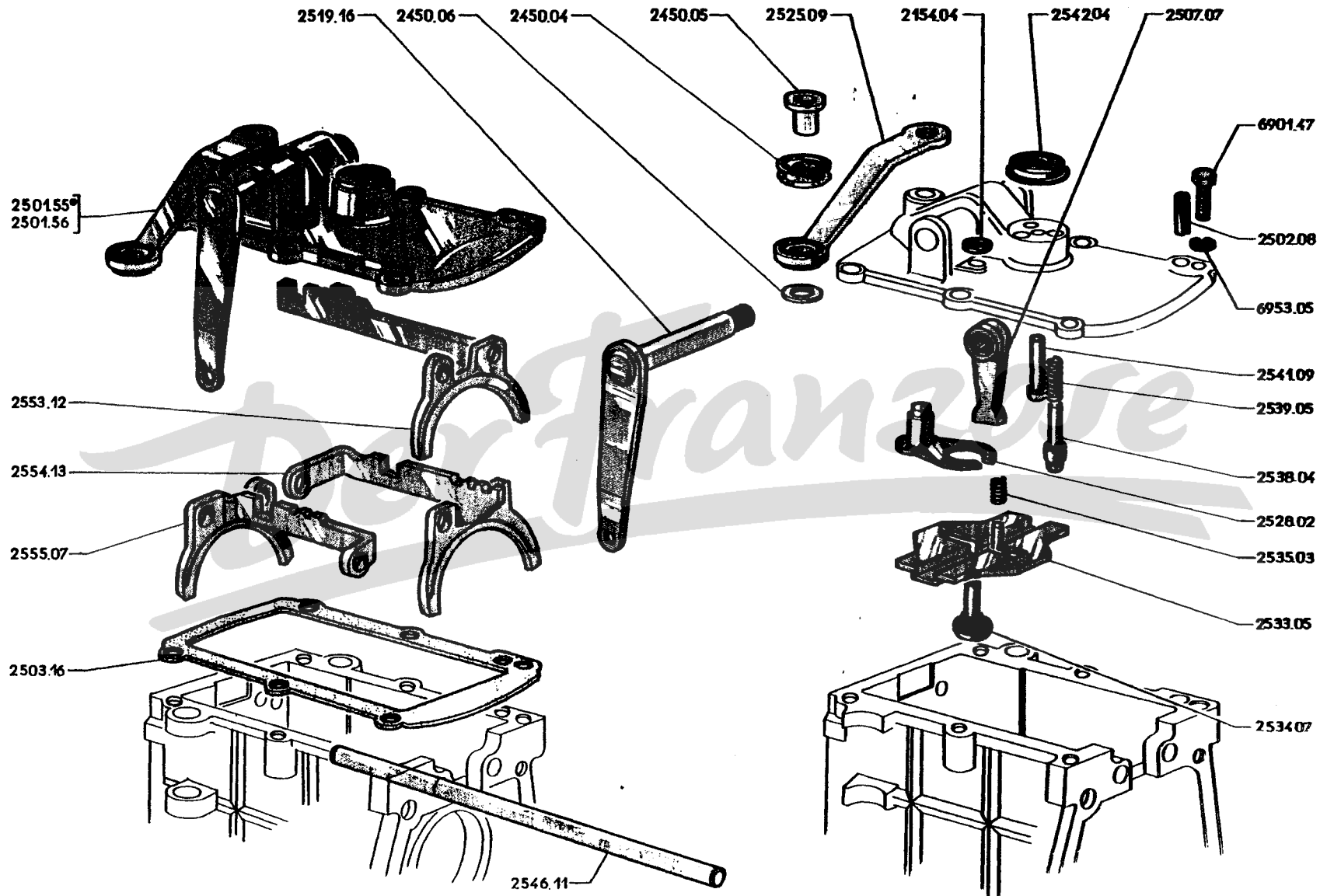



↳ 403 B : 2.474.001, 2.620.001; 403/7 : 3.214.001; BD : 3.035.001; BL : 2.773.001; BLD : 3.056.001;
 B5 : 2.875.001; B5D : 3.072.001; B8 : 2.956.001; B8D : 3.087.001

	2501.55	GETRIEBEGEHAUSEDECKEL kpl., 	1
	2501.56	GETRIEBEGEHAUSEDECKEL kpl., 	1
● ○	2502.08	SPANNHÜLSE 5×8×18	1
○	2503.16	DICHTBEILAGE	1
○	2507.07	SCHALTFINGER	1
	2519.16	SCHALTHEBEL mit Welle	1
24 CD- 24 EF } ◇ □ ⊕	2520.02		
	2525.09	WÄHLHEBEL mit Gummling	1
● ○	2450.04	GUMMLING für Wählhebel	1
● ○	2450.05	HOHLNIET für Gummling	1
○	2450.10	UNTERLEGSCHIEBE 8,5×18×8	1
+	2528.02	FÜHRUNGSGABEL für Schaltfinger, mit Welle	1
+	2533.03	VERRIEGELUNGSSCHIEBER mit Arretierungsplatten	1
⊕	2534.07	NIET 6×21	4
⊕	2154.04	UNTERLEGSCHIEBE 6×12×1,5	4
+	2535.03	DRUCKFEDER	1
⊕	2538.04	SPERRFINGER	3
⊕	2539.05	DRUCKFEDER für Sperrfinger	3
○	2541.09	BOLZEN 6×36, für Sperrfinger	1
○	2542.04	ABDECKTELLER für Sperrfinger	1
○	2546.11	WELLE 11×269 (↳ Getriebe-Nr. J 39.999)	2
○	2546.12	WELLE 11×270 (↳ Getriebe-Nr. J 40.000)	2
		SCHALTGABEL :	
○	2553.13	für ① und ② (↳ Getriebe-Nr. J 39.999)	1
○	2553.14	für ① und ③ (↳ Getriebe-Nr. J 40.000)	1
○	2554.18	für ② und ③ (jedoch 1 Schaltgabel 2553.13 einbauen ↳ 403 B : 2.545.999; 403/7 : 3.267.773; BD : 3.047.388; BL : 2.781.939; BLD : 3.057.880; B5D : 3.079.498; B8 : 2.977.470; B8D : 3.095.833) (↳ 403 B5 : 2.899.999 und ↳ 3.400.001 ↳ 3.405.199)	1
○	2555.08	für ④	1

FÜR 1. AUSF. SIEHE SEITE 25 A, 25 B.

Fahrz. mit nichtzentriertem Kreuzgelenk :

A — → 403 : 2.472.867, 2.604.805; C : 2.142.900; 403/7 : 3.213.026; D : 3.033.953; L : 2.772.790;
LD : 3.055.453; U5 : 2.874.146; U5D : 3.071.396; U8 : 2.954.816; U8D : 3.086.281 A

Fahrz. mit zentriertem Kreuzgelenk :

B — → 403 B : 2.474.001, 2.604.806; C : 2.142.901; 403/7 : 3.214.001; BD : 3.035.001; BL :
2.773.001; BLD : 3.056.001; B5 : 2.875.001; B5D : 3.072.001; B8 : 2.956.001; B8D :
3.087.001 B

⊕	2608.10	KREUZGELENKGEHÄUSE kpl., mit Schrauben	1	1
⊕	2609.03	GUMMIRING	1	1
⊕	2611.07	INNENSECHSKANTSCHRAUBE 10×72	4	4
⊕	2612.01	SECHSKANTSCHRAUBE 8×36	2	2
□ ⊕	2613.02	SCHMIERNIPPEL 8 mm	1	1
28 AB- 28 CD } ⊕	2613.03			
KREUZGELENK :				
+	2619.09	vollständig	1	
○	2619.11	vollständig (→ 403 B : 2.558.650; 403/7 : 3.279.235; D : 3.050.039; BL : 2.782.788; BLD : 3.058.003; B5D : 3.080.496; B8 : 2.980.769; B8D : 3.097.319) (→ 403 B5 : 2.899.999 und → 3.400.001 → 3.410.210)	1	1
○	2619.14	vollständig (→ 403 : 2.558.651; 403/7 : 3.279.236; BD : 3.050.040; B8 : 2.980.770; B8D : 3.097.320)		1
+	2621.07	GELENKGABEL vorn	1	
+	2622.05	GELENKGABEL hinten	1	
+	2624.05	KREUZGELENKSTERN	1	
+	2628.02	NADEL 2,5×9,8 für Kreuzgelenk	80	
+	2629.07	NADELBUCHSE für Kreuzgelenk	4	
+	2631.01	SICHERUNGSRING	4	
⊕	2634.02	ANLAUFSCHIBE aus Bronze, 25,5×34×0,3	1	1
SPRENGRING für hintere Gelenkgabel :				
⊕	2635.02	→ 403 B : 2.503.040; 403/7 : 3.233.501; BD : 3.038.339; BL : 2.775.857; BLD : 3.056.461; B5 : 2.885.174; B5D : 3.073.802; B8 : 2.964.582; B8D : 3.089.872	1	1
⊕	2635.04	→ 403 B : 2.503.041; 403/7 : 3.233.502; BD : 3.038.340; BL : 2.775.858; BLD : 3.056.462; B5D : 3.073.803; B8 : 2.964.583; B8D : 3.089.873 → 2.558.650, 3.279.235, 3.050.039, 2.782.788, 3.058.003, 3.080.496, 2.980.769, 3.097.319 → B5 : 2.885.175 → 2.899.999 und → 3.400.001 → 3.410.210		1
○	2635.05	→ 403 : 2.558.651; 403/7 : 3.279.236; BD : 3.050.040; B8 : 2.980.770; B8D : 3.097.320		1
	2635.03	SPANNSCHIBE	1	
⊕	2636.01	INNENSECHSKANTSCHRAUBE 12×35 (→ 303 B : 2.578.384; 403/7 : 3.297.262; BD : 3.054.477; B8 : 2.988.708; B8D : 3.100.723 und alle 403 mit automat. Kupplung, B, L, BLD, B5, B5D)	1	1
○	2636.02	INNENSECHSKANTSCHRAUBE 10×35 (→ 403 B : 2.578.385; 403/7 : 3.297.264; BD : 3.054.478; B8 : 2.988.709; B8D : 3.100.724)		1

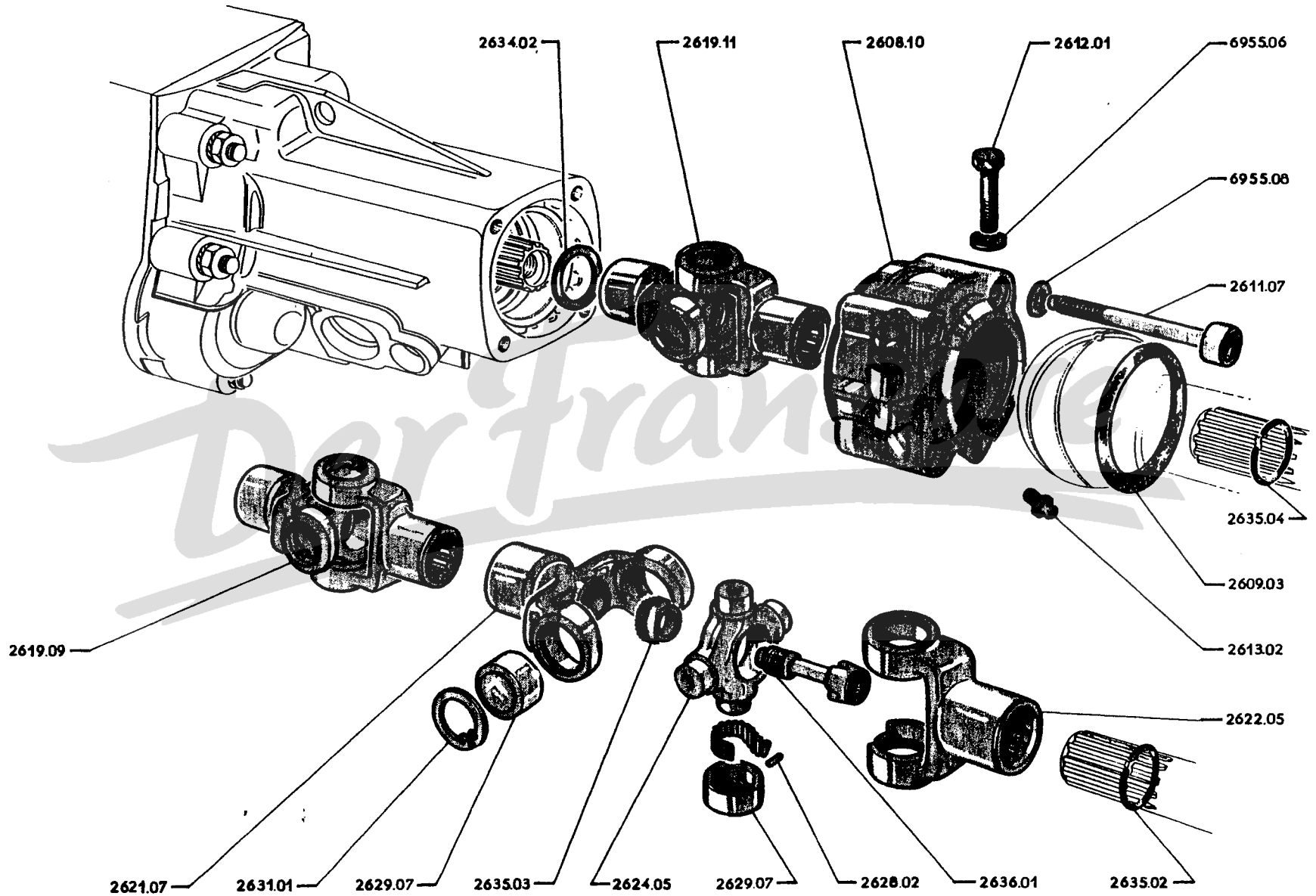

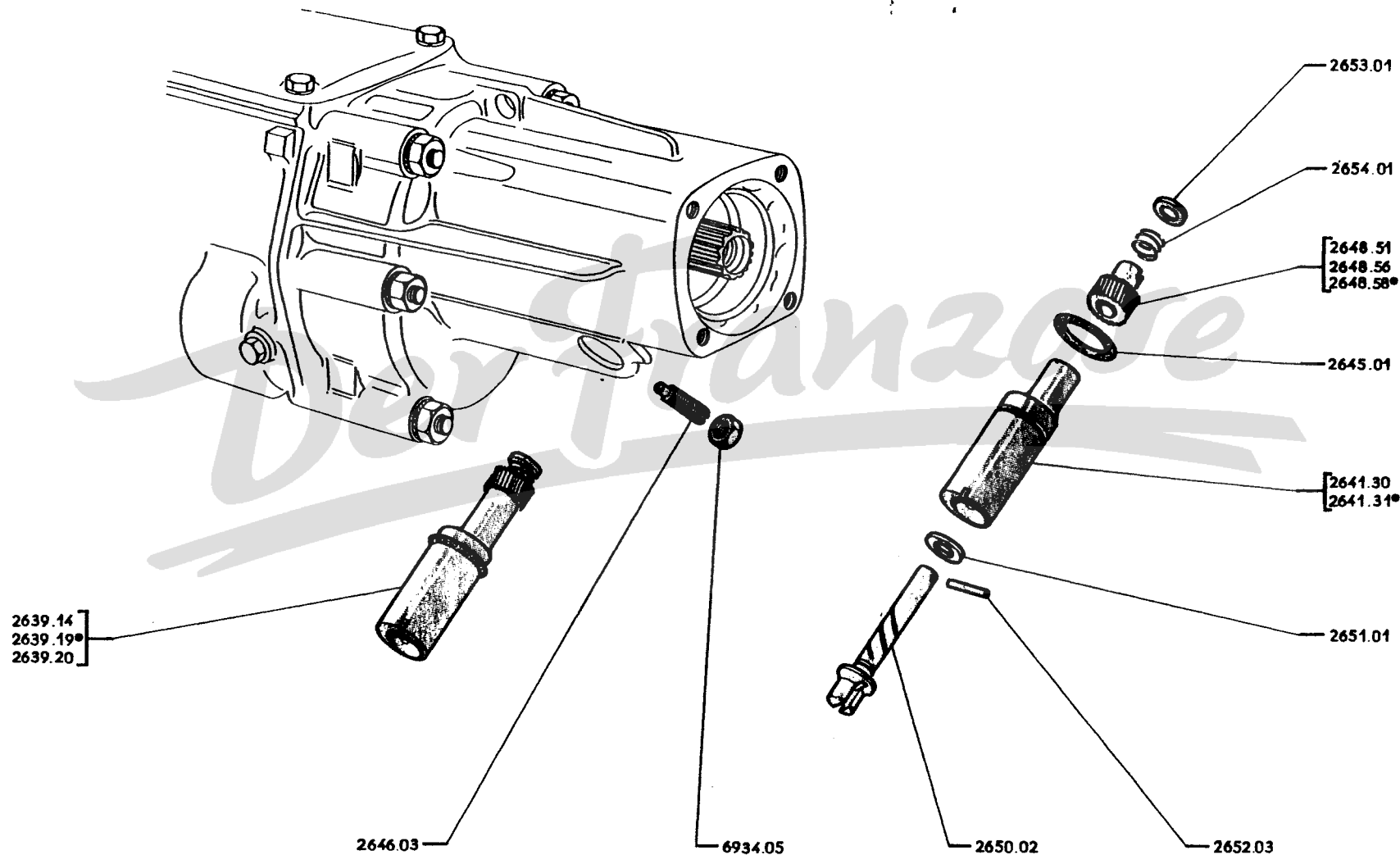

Teile- NUMMER	BEZEICHNUNG	ANZAHL
	403 bis Wagen-Nr. 2.472.867, 2.619.033, 403/7 bis 3.213.026, 403 D bis 3.033.953, 403 L bis 2.772.790, 403 LD bis 3.055.453, 403 U5 bis 2.874.416, 403 U5D bis 3.071.396, 403 U8 bis 2.954.816, 403 U8D bis 3.086.281	
2639.14	GESCHWINDIGKEITSMESSER-ANTRIEB kpl. (Uebersetzung 8×23, Antriebsritzel aus Stahl) 403 mit autom. Kupplung)	
+ 2639.19	GESCHWINDIGKEITSMESSER-ANTRIEB kpl. (Uebersetzung 8×23, Antriebsritzel aus weissem Nylon) (403, 403/7)	1
+ 2639.20	GESCHWINDIGKEITSMESSER-ANTRIEB kpl. (Uebersetzung 8×25, Antriebsritzel aus schwarzem Nylon) (403 L, 403 U5, 403 U8)	
+ 2641.30	FUEHRUNGSBUCHSE für Antriebsritzel (403 L, 403 U5 und 403 U8)	1
+ 2641.31	FUEHRUNGSBUCHSE für Antriebsritzel (403 und 403 mit automat. Kupplung)	1
26 EF-53 CD 26 EF	⊕ 2645.01 ABDICHTRING für Führungsbüchse	1
	⊕ 2646.03 MADENSCHRAUBE 7×27, für Führungsbüchse	1
	2648.51 ANTRIEBSRITZEL aus Stahl, 23 Zähne, für Geschwindigkeitsmesser 403 mit automat. Kupplung)	
+ 2648.56	ANTRIEBSRITZEL aus schwarzem Nylon, 25 Zähne, für Geschwindigkeitsmesser (403 L, 403 U5 und 403 U8)	1
+ 2648.58	ANTRIEBSRITZEL aus weissem Nylon, 23 Zähne, für Geschwindigkeitsmesser (403) ...	
26 EF	⊕ 2650.02 WELLE für Geschwindigkeitsmesser-Antriebsritzel	1
26 EF	⊕ 2651.01 ABDICHTSCHEIBE 7×14×1,5, für Antriebsritzel-Welle	1
26 EF	⊕ 2652.03 ZYLINDERSTIFT 2,5×14, für Antriebsritzel an Welle	1
26 EF	⊕ 2653.01 FEDERTELLER für Druckfeder an Antriebsritzel	1
26 EF	⊕ 2654.01 DRUCKFEDER für Antriebsritzel	1

FUER GESCHWINDIGKEITSMESSER-ANTRIEB (GETRIEBE 2. AUSFUEHRUNG)
SIEHE SEITE 26 E UND 26 F.

TEILE-NUMMER	BEZEICHNUNG	ANZAHL
	A - 403 B von Wagen-Nr. 2.474.001, 2.620.001 bis 2.478.950, 2.620.125, 403/7 von 3.214.001 bis 3.215.625, 403 BD von 3.035.001 bis 3.035.225, 403 BL von 2.773.001 bis 2.773.528, 403 BLD von 3.056.001 bis 3.056.032, 403 B5 von 2.875.001 bis 2.877.350, 403 B5D von 3.072.001 bis 3.072.128, 403 B8 von 2.956.001 bis 2.958.000, 403 B8D von 3.087.001 bis 3.087.638A	
	B - 403 B ab Wagen-Nr. 2.478.951, 2.620.126, 403/7 ab 3.215.626, 403 BD ab 3.035.226, 403 BL ab 2.773.529, 403 BLD ab 3.056.033, 403 B5 ab 2.877.351, 403 B5D ab 3.072.129, 403 B8 ab 2.958.001, 403 B8D ab 3.087.639B	
○ 2639.22	GESCHWINDIGKEITSMESSER-ANTRIEB kpl. (Uebersetzung 8×17, Antriebsritzel aus rotem Nylon (403 B)	
○ 2639.21	GESCHWINDIGKEITSMESSER-ANTRIEB kpl. (Uebersetzung 8×19, Antriebsritzel aus amberfarbigem Nylon) (403/7, 403 BL und 403 B5) (nicht für 403 B5 mit X-Reifen)	
2639.26	GESCHWINDIGKEITSMESSER-ANTRIEB kpl. (Uebersetzung 8×20, Antriebsritzel aus blauem Nylon) (403 B8 bis Wagen-Nr. 2.984.980, 403 B8D bis 3.099.344)	
○ 2639.27	GESCHWINDIGKEITSMESSER-ANTRIEB kpl. (Uebersetzung 8×17, Antriebsritzel aus Stahl) (403 B)	
2639.28	GESCHWINDIGKEITSMESSER-ANTRIEB kpl. (Uebersetzung 8×18, Antriebsritzel aus Stahl) (403 B8 ab Wagen-Nr. 2.984.981, 403 B8D ab 3.099.345, 403 B5 mit X-Reifen) 1 1	
○ 2639.29	GESCHWINDIGKEITSMESSER-ANTRIEB kpl. (Uebersetzung 8×19, Antriebsritzel aus schwarzem Nylon) (403/7, 403 BL, 403 B5)	
2639.30	GESCHWINDIGKEITSMESSER-ANTRIEB kpl. (Uebersetzung 8×20, Antriebsritzel aus Stahl) (403 B8 bis Wagen-Nr. 2.984.980, 403 B8D bis 3.099.344)	
2639.31	GESCHWINDIGKEITSMESSER-ANTRIEB kpl. (Uebersetzung 8×18, Antriebsritzel aus schwarzem Nylon) (403 B8 ab Wagen-Nr. 2.984.981, 403 B8D ab 3.099.345, 403 B5 mit X-Reifen)	
○ 2641.10	FUERUNGSBUECHSE für Antriebsritzel 1 1	
⊕ 2645.01	ABDICHTUNG für Führungsbüchse 1 1	
⊕ 2646.03	MADENSCHRAUBE 7×27, für Führungsbüchse 1 1	
○ 2648.66	ANTRIEBSRITZEL aus rotem Nylon, 17 Zähne. (403 B bei Fahrz. der Spalte A sind)	
○ 2648.67	ANTRIEBSRITZEL aus Stahl, 17 Zähne..... (1 Tellerscheibe 2653.03 und 1)	
2648.68	ANTRIEBSRITZEL aus schwarzem Nylon, 18 Zähne (Druckfeder 2654.02 einzubauen)	
2648.69	ANTRIEBSRITZEL aus Stahl, 18 Zähne (403 B ab Wagen-Nr. 2.984.981,)	
○ 2648.70	ANTRIEBSRITZEL aus amberfarbigem Nylon, 19 Zähne (403 BD ab 3.099.345, 403 B5 mit)	
○ 2648.71	ANTRIEBSRITZEL aus Stahl, 19 Zähne (X-Reifen)	
2648.72	ANTRIEBSRITZEL aus blauem Nylon, 20 Zähne (403 B8 bis Wagen-Nr. 2.984.980, 403 B8D bis 3.099.344) (bei Fahrz. der Spalte A sind 1)	
2648.73	ANTRIEBSRITZEL aus Stahl, 20 Zähne (ersetzt durch 2648.72)..... (1 Tellerscheibe 2653.03 und 1 Druckfeder 2654.02 einzubauen) 403 B8	
26 CD ⊕ 2650.02	WELLE für Antriebsritzel 1 1	
26 CD ⊕ 2651.01	ABDICHTSCHEIBE 7×14×1,5, zur Welle für Antriebsritzel 1 1	
26 CD ⊕ 2652.03	ZYLINDERSTIFT 2,5×14, für Antriebsritzel 1 1	
26 CD ⊕ 2653.01	TELLERSCHEIBE zur Druckfeder 1 1	
26 CD ⊕ 2653.03	TELLERSCHEIBE zur Druckfeder 1 1	
26 CD ⊕ 2654.01	DRUCKFEDER für Antriebsritzel 1 1	
○ 2654.02	DRUCKFEDER für Antriebsritzel 1 1	

GETRIEBE (I. AUSFUEHRUNG), SIEHE SEITE 26 C UND 26 D.

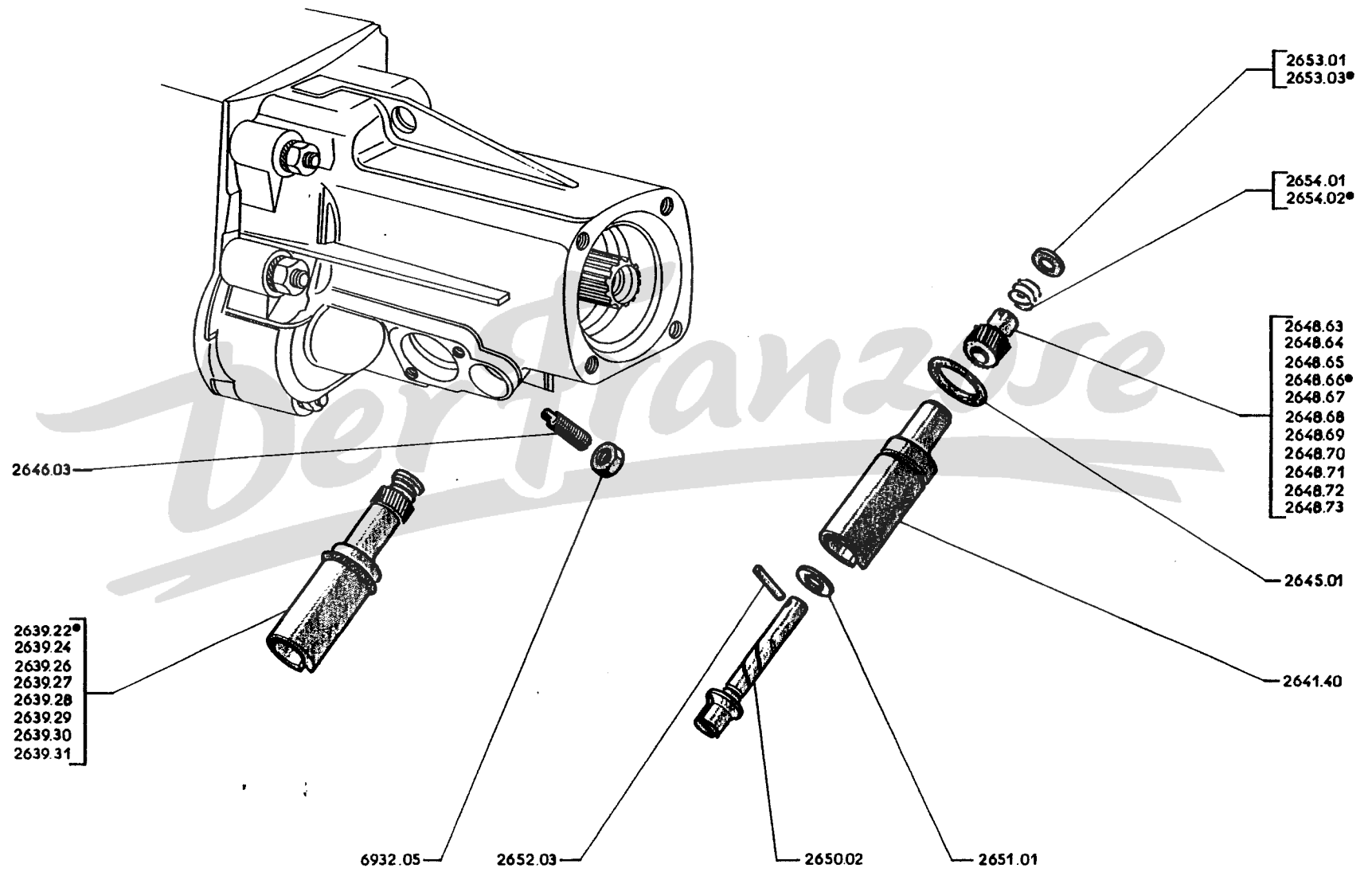

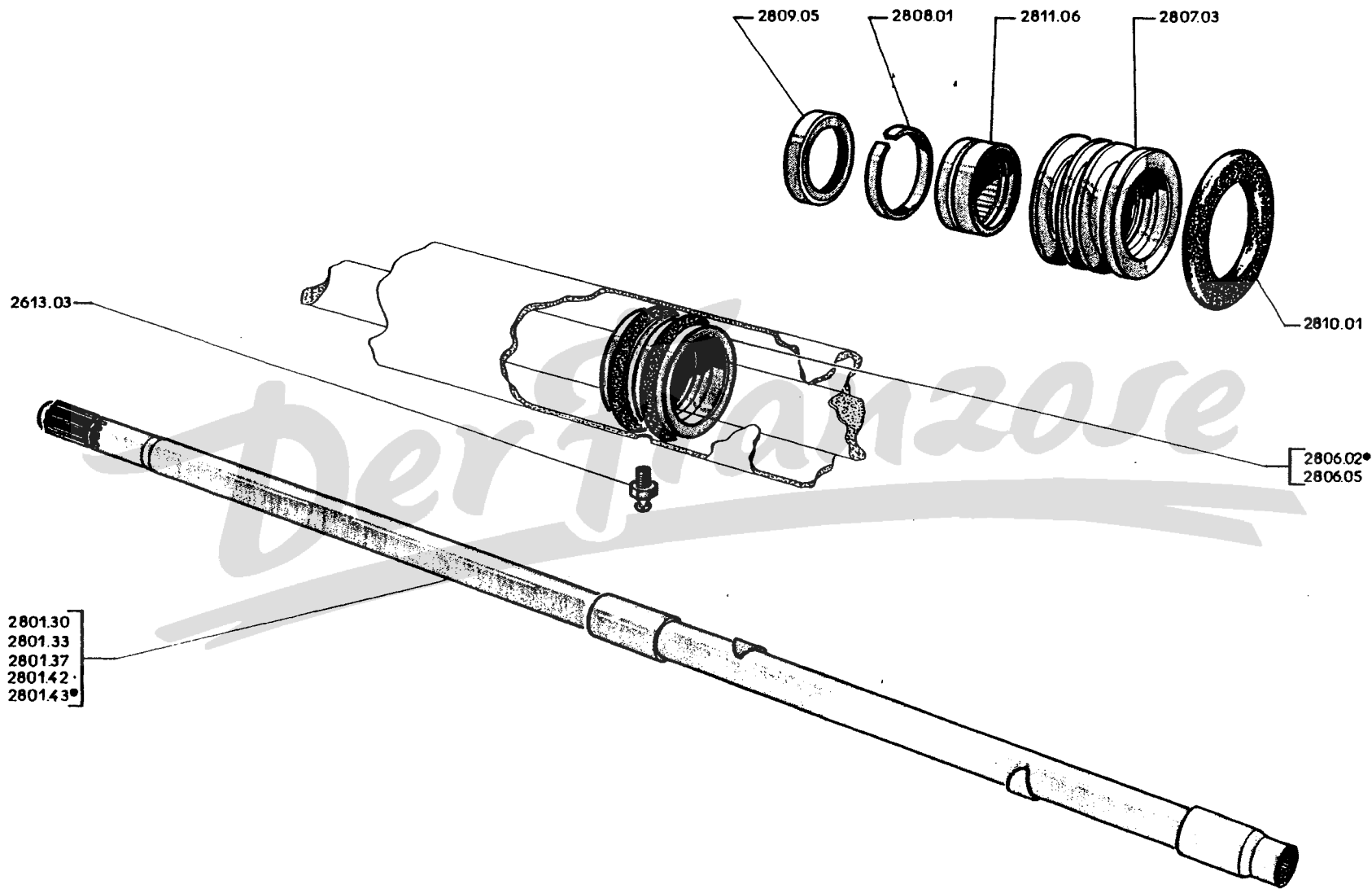

TEILE-
NUMMER

BEZEICHNUNG

ANZAHL

Gelenkwelle :

Teilnummer	Spreng- ring	Nute für Spreng- ring	für Kreuzge- lenk	für Gelenk- welle Ø	Stoß- dämpfer	für Getriebe	ANWENDUNG					
							403 mit mechan. Kupplung	403 D	403/7	403 C Kabriolett	403 mit automat. Kupplung	
2801.30 ersetzt durch 2801.43	mit	an der Gelenk- welle	nicht- zentriert und zentriert	31 mm	Hebel und Teleskop.	1. und 2. Ausführ.	bis Wag.-Nr. 2.558.650	bis Wag.-Nr. 3.050.039	bis Wag.-Nr. 3.279.235	bis Wag.-Nr. 2.142.900 und von 2.474.001 bis Produk- tionsstop	bis Wag.-Nr. 2.604.805 und von 2.620.001 bis Produk- tionsstop	1
2801.33	mit	an der Gelenk- welle	zentriert	37 mm	Hebel und Teleskop.	1. Ausführ.				von Wag.-Nr. 2.142.901 bis 2.474.000	von Wag.-Nr. 2.604.806 bis 2.620.000	1
2801.37 ersetzt durch 2801.43	ohne	am Kreuzge- lenk	zentriert	31 mm	Teleskop.	2. Ausführ.	von Wag.-Nr. 2.558.651 bis 2.574.725	von Wag.-Nr. 3.050.040 bis 3.053.657	von Wag.-Nr. 3.279.236 bis 3.293.619			1
2801.42 ersetzt durch 2801.43	ohne	an der Gelenk- welle und am Kreuzge- lenk	zentriert	31 mm	Teleskop.	2. Ausführ.	ab Wag.-Nr. 2.574.726	ab Wag.-Nr. 3.053.658	ab Wag.-Nr. 3.293.620			1
2801.43	ohne	an der Gelenk- welle und am Kreuzge- lenk	nicht- zentriert und zentriert	31 mm	Hebel und Teleskop.	1. und 2. Ausführ.	vereinheitlicht, ersetzt die gesamten Gelenkwellen mit Ø 31 mm. Bei Limousinen 403 vor Wagen-Nr. 2.503.011; 403 D vor 3.038.340; 403/7 vor 3.233.502 und alle Kabriolette und Fahrz. mit automat. Kupplung ist ein Sprengring 2635.04 einzubauen					1

A - Limousinen und Kabriolett mit Gelenkwelle Ø 31 mm : nicht für Kabriolett bei 403 von Wagen-Nr. 2.142.901 bis 2.474.000 und Limousinen mit automat. Kupplung bei 403 von 2.604.806 bis 2.620.000

B - Kabriolett und Limousinen mit automat. Kupplung, mit Gelenkwelle Ø 37 mm : 403 von Wagen-Nr. 2.142.901, 2.604.806 bis 2.474.000, 2.620.000

	⊕	2806.02	MITTLERES GELENKWELLENLAGER mit Nadellager und Gummiringen	1	
		2806.05	MITTLERES GELENKWELLENLAGER mit Nadellager und Gummiringen		1
	⊕	2807.03	MITTLERES GELENKWELLENLAGER nackt (bei 403 vor Wagen-Nr. 2.156.006, fällt ein; Distanzring 2808.01 und ein Druckring 2809.05 weg)	1	
28 E F	⊕	2808.01	DISTANZRING für mittleres Nadellager } 403 bis Wagen-Nr. 2.156.005	2	
			} 403 ab Wagen-Nr. 2.156.006	1	
28 I F	⊕	2809.05	DRUCKRING für mittleres Nadellager } 403 bis Wagen-Nr. 2.156.005	2	
			} 403 ab Wagen-Nr. 2.156.006	1	
28 I F	⊕	2810.01	GUMMRING für mittleres Gelenkwellenlager (Kléber-Colombes 21.607)	2	2
28 C D	+	2811.05			
28 I F	⊕	2811.06	NADELLAGER 38,2×52×18, für mittleres Gelenkwellenlager (Nadella 1030 SBi)....	1	
	⊕	2613.03	SCHMIERNIPPEL 8 mm, für mittleres Gelenkwellenlager (C.I.P. 467.745)	1	1

Gelenkwelle (für Nutzfahrzeuge), siehe 28 C, 28 D

TEILE-
NUMMER

BEZEICHNUNG

ANZAHL

GELENKWELLE :

Teilnummer	Spreng- ring	Nute für Spreng- ring	für Kreuzge- lenk	Ø für Gelenk- welle	für Getriebe	für Hinter- achse aus	ANWENDUNG						
							403 L	403 LD	403 U5	403 U5D	403 U8	403 U8D	
2801.32	mit	an der Gelenk- welle	nicht- zentriert	37 mm	1. Ausführ.	Stahl	bis Wag.-Nr. 2.773.000	bis Wag.-Nr. 3.056.000	bis Wag.-Nr. 2.875.000	bis Wag.-Nr. 3.072.000	bis Wag.-Nr. 2.956.000	bis Wag.-Nr. 3.087.000	1
2801.35 ersetzt durch 2801.41 jedoch ist ein Sprengring 2635.04 einzubauen	mit	an der Gelenk- welle	zentriert	31 mm	2. Ausführ.	Stahl und Leicht- metall	von Wag.-Nr. 2.773.001 bis Produk- tionsstop	von Wag.-Nr. 3.056.001 bis Produk- tionsstop	von Wag.-Nr. 2.875.001 bis Produk- tionsstop	von Wag.-Nr. 3.072.001 bis Produk- tionsstop	von Wag.-Nr. 2.956.001 bis 2.980.769	von Wag.-Nr. 3.087.001 bis 3.097.319	1
2801.38	ohne	am Kreuzge- lenk	zentriert	31 mm	2. Ausführ.	Leicht- metall					von Wag.-Nr. 2.980.770 bis 2.987.231	von Wag.-Nr. 3.097.320 bis 3.100.243	1
2801.41	ohne	an der Gelenk- welle und Kreuzge- lenk	zentriert	31 mm	2. Ausführ.	Leicht- metall					ab Wag.-Nr. 2.987.232	ab Wag.-Nr. 3.100.244	1

- A - Nutzfahrzeuge mit Gelenkwelle Ø 37 mm : 403 L bis Wagen-Nr. 2.773.000; 403 LD bis 3.056.000; 403 U5 bis 2.875.000; 403 U5D bis 3.072.000; 403 U8 bis 2.956.000; 403 U8D bis 3.087.000 A
- B - Nutzfahrzeuge mit Gelenkwelle Ø 31 mm : 403 BL ab Wagen-Nr. 2.773.001; 403 BL.D ab 3.056.001; 403 B5 ab 2.875.001; 403 B5D ab 3.072.001; 403 B8 ab 2.956.001; 403 B8D ab 3.087.001 B

	⊕	2806.03	MITTLERES GELENKWELLENLAGER mit Nadellager und Gummiringen	1
	⊕	2806.04	MITTLERES GELENKWELLENLAGER mit Nadellager und Gummiringen	1
	⊕	2807.04	MITTLERES GELENKWELLENLAGER nackt	1
28 A B	⊕	2808.01	DISTANZRING für mittleres Nadellager	1
28 A B	⊕	2809.05	DRUCKRING für mittleres Nadellager	1
28 A B	⊕	2810.01	GUMMIRING für mittleres Gelenkwellenlager (Kléber-Colombes 21.607)	2
28 C D	+	2811.05		2
28 A B	⊕	2811.06	NADELLAGER, 38,2×52×18, für mittleres Gelenkwellenlager (Nadella 1030 SBi).....	1
	□ ⊕	2613.03	SCHMIERNIPPEL 8 mm, für mittleres Gelenkwellenlager (C.I.P. 467.745)	1

Gelenkwelle (für Limousinen und Kabriolett), siehe Seite 28 A, 28 B

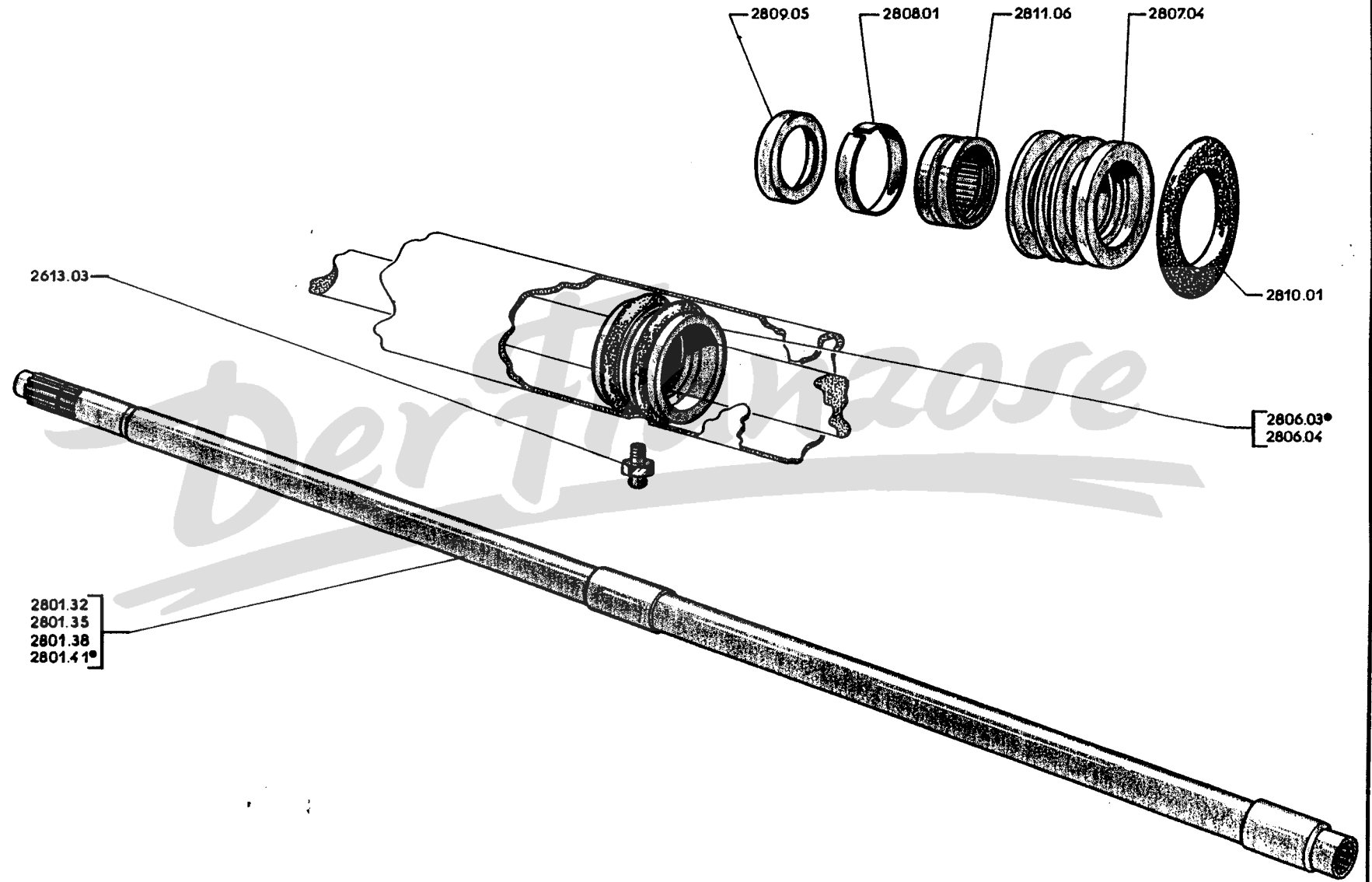

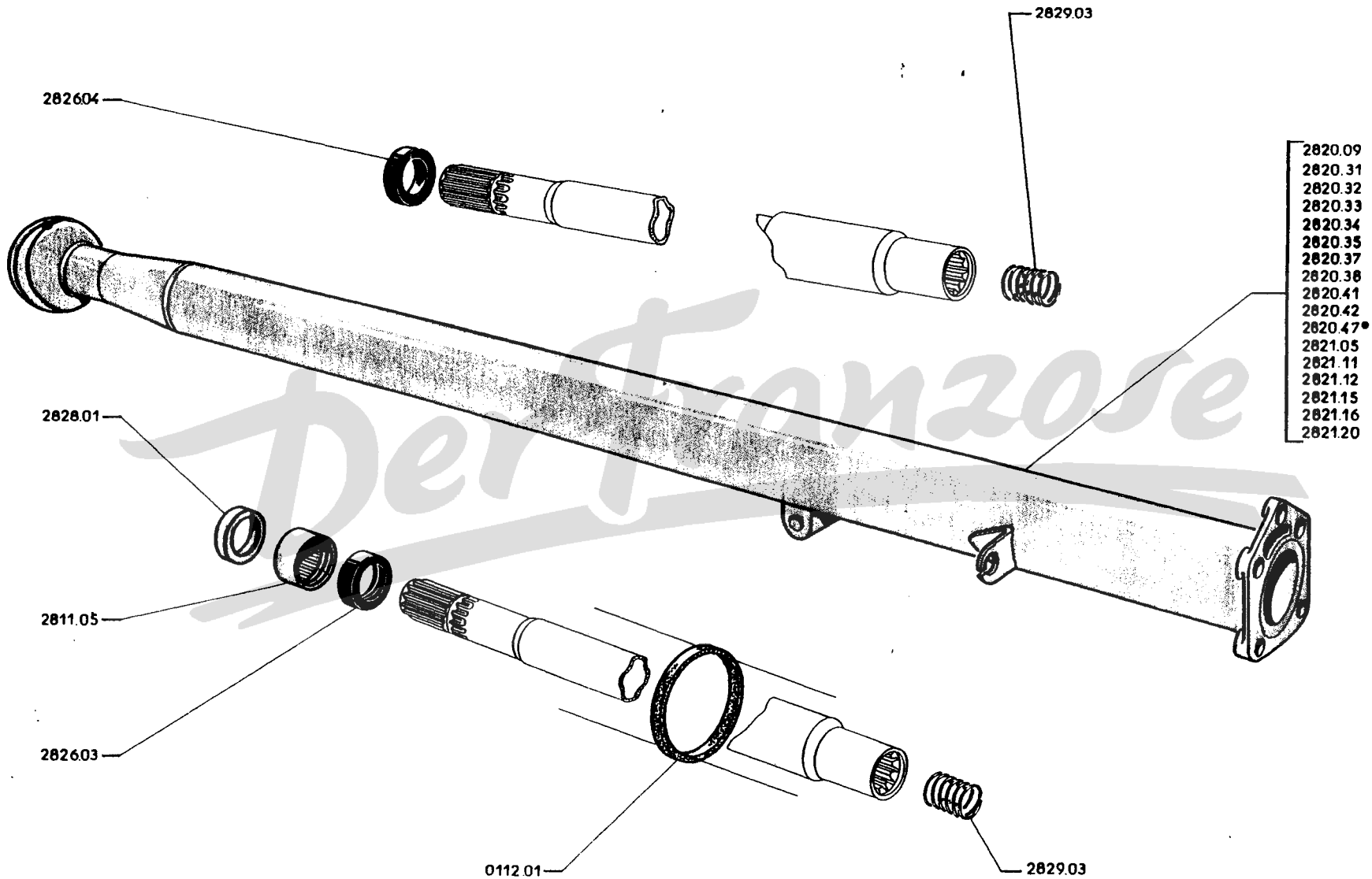

GELENKWELLENROHR für Limousine und Kabriolett :

Gelenkwellenlager		Für Kreuzgelenk	Für Gelenkwelle Ø	Stossdämpfer	Für Getriebe	ANWENDUNG					
Mit	Ohne					403 mit mechan. Kupplung	403 D	403/7	403 C Kabriolett	403 mit automat. Kupplung	
2820.29	2821.05	Nicht-zentriert	31 mm	Mit Hebel	1. Ausführ.	→ 2.369.796			→ 2.142.900	→ 2.604.805	1
2820.33		Zentriert	37 mm	Mit Hebel	1. Ausführ.				→ 2.142.901 → 2.369.796	→ 2.604.806 → 2.613.692	1
2820.34	2821.11	Nicht-zentriert	31 mm	Teleskop.	1. u. 2. Ausführ.	→ 2.369.797	Anfang der Serie	Anfang der Serie	→ 2.474.001 → Produktionsstop	→ 2.620.000 → Produktionsstop	1
2820.35	2821.12	Zentriert	37 mm	Teleskop.	1. Ausführ.				→ 2.369.797 → 2.474.000	→ 2.613.693 → 2.620.000	1

GELENKWELLENROHR für Nutzfahrzeuge :

Gelenkwellenlager		Für Kreuzgelenk	Für Gelenkwelle Ø	Stossdämpfer	Für Getriebe	ANWENDUNG						
Mit	Ohne					403 L	403 LD	403 U5	403 USD	403 U8	403 U8D	
2820.31		Nicht-zentriert	37 mm	Mit Hebel	1. Ausführ.	→ 2.773.000	→ 3.056.000	→ 2.875.000	→ 3.072.000			1
2820.32		Nicht-zentriert	37 mm	Mit Hebel oder Teleskop.	1. Ausführ.					→ 2.956.000	→ 3.087.000	1
2820.37		Zentriert	31 mm	Mit Hebel	2. Ausführ.	→ 2.773.001 → 2.780.700	→ 3.056.001 → 3.057.500	→ 2.875.001 → 3.400.700	→ 3.072.001 → 3.077.900			1
2820.38		Zentriert	31 mm	Teleskop.	2. Ausführ.					→ 2.956.001 → 2.974.500	→ 3.087.001 → 3.094.100	1
2820.50	2821.15	Zentriert	31 mm	Teleskop.	2. Ausführ.					→ 2.974.501	→ 3.094.101	1
2820.42	2821.16	Zentriert	31 mm	Mit Hebel	2. Ausführ.	→ 2.780.701 → Produktionsstop	→ 3.057.501 → Produktionsstop	→ 3.400.701 → Produktionsstop	→ 3.077.901 → Produktionsstop			1

für Hinterachse aus Stahl

für Hinterachse aus Leichtmetall

- + 2811.05 NADELLAGER 25,8×38×18, vorn 1
- + 2826.03 ÖLFANGRING 26×38×10, für Gelenkwelle (Kreuzgelenk-Seite) } für nichtzentriertes Kreuzgelenk { 1
- + 2828.01 DRUCKRING für vorderes Nadellager } 1
- 2826.04 ÖLFANGRING 27×38×10, für Gelenkwelle (Kreuzgelenk-Seite) (für zentriertes Kreuzgelenk) 1
- (→| 403 B : 4.243.570; 403/7 : 3.384.799; BD : 3.082.366; U8 : 4.516.345; U8D : 3.116.249, und alle 403 mit automat. Kupplung, BL, BLD, B5, B5D) 1
- ⊕ 2829.03 DRUCKFEDER hinten an Gelenkwelle 1
- + 0112.01 GUMMIRING zur hinteren Befestigung der Bremsleitung am Gelenkwellenrohr (→| 403 : 2.369.796, 2.613.692) 1

3 - ACHSEN - HINTER - und VORDERACHSE

6/66	30.A	} Hinterachse : Hinterachse vollständig, Ausgleichgetriebegehäuse, Verschlusschrauben (Ölablass und Öleinfüllung) (403).
10/61	30.B	
10/61	30.C	} Hinterachse : Hinterachsrohre (403).
6/65	30.D	
6/65	30.E	} Hinterachse : Hinterachse vollständig, Ausgleichgetriebegehäuse, Verschlusschrauben (Ölablass und Öleinfüllung) (403 L, 403 U5, 403 U8).
2/62	30.F	
2/62	30.G	} Hinterachse : Hinterachsrohre (403 L, 403 U5, 403 U8).
6/66	30.H	
6/66	31.A	} Hinterachse : Ausgleichgetriebe (403).
2/62	31.B	
2/62	31.C	} Hinterachse : Ausgleichgetriebe (403 L, 403 U5, 403 U8).
6/66	31.D	
6/66	32.A	} Hinterachse : Antriebsschnecke (403).
2/62	32.B	
2/62	32.C	} Hinterachse : Antriebsschnecke (403 L, 403 U5, 403 U8).
6/66	32.D	
6/66	33.A	} Hinterachse : Hinterachswellen (403).
5/64	33.B	
5/64	33.C	} Hinterachse : Hinterachswelle (403 L, 403 U5, 403 U8).
5/64	33.D	
5/64	34.A	} Hinterachse : Dreieckstreben (403).
10/61	34.B	
10/61	35.A	} Vorderachse : Vorderachsträger.
10/61	35.B	
10/61	36.A	} Vorderachse : Achsschenkel und Achsschenkelbolzen.
6/63	36.B	
6/63	37.A	} Vorderachse : Radnaben.
1/62	37.B	
1/62	38.A	} Vorderachse : Spurstangen.
6/63	38.B	

Übersetzung	Ausgleich- getriebe vollständig	Gehäuse nackt	DECKEL	BENZINMOTOR			DIESELMOTOR
				403	403 automat. Kupplung	403/7	403 D
4×23	+ 3003.23	⊕ 3003.24 (a)	⊕ 3009.06	→ 2.369.796	→ 2.613.692		
4×23	3003.26	⊕ 3003.24	⊕ 3009.06	→ 2.369.797	→ 2.613.693	→ 3.200.001	→ 3.030.032
				→ 2.472.867	→ 2.619.033	→ 3.213.026	→ 3.035.000
5×21	○ 3003.27	⊕ 3003.24	⊕ 3009.06	→ 2.474.001	→ 2.620.001		→ 3.035.001
5×23	3003.28					→ 3.214.001	

} A
 } B
 } C

(a) jedoch Verschlusschraube 0311.04 und Dichtring 0313.02 einbauen : → 403 : 2.104.528.

3001.57	HINTERACHSE vollständig, Übersetzung 5×21, (für zentriertes Kreuzgelenk) (jedoch Kreuzgelenk 2619.12 einbauen : → 403 B : 2.558.651, 2.620.568; BD : 3.050.040)	1		
3001.59	HINTERACHSE vollständig, Übersetzung 5×23 (für zentriertes Kreuzgelenk) (jedoch Kreuzgelenk 2619.12 einbauen : → 403/7 : 3.279.236)	1		
⊕ 3010.03	DICHTUNG	1	1	1
⊕ 3012.01	HALTEPLATTE für Rollenlager	2	2	2
⊕ 3013.01	SICHERUNGSBLECH	4	4	4
⊕ 3016.04	DECKEL hinten	1	1	1
+ 3024.03	VERSCHLUSSCHRAUBE Ø 42, zur Öleinfüllung	1		
+ 3025.02	DICHTRING aus Metallasbest, 41,5×48×1,5	1		
+ 3026.03	SICHERUNGSBÜGEL	1		
◇ □ ⊕ 0311.04	VERSCHLUSSCHRAUBE Ø 18 : zum Ölabblass	1	1	1
	zur Öleinfüllung (→ 403 : 2.104.528)	1	1	1
◇ ● □ ⊕ 0313.02	DICHTRING aus Metallasbest, 18,3×24×2 : für Verschlusschraube zur Ölabblass	1	1	1
	für Verschlusschraube zur Öleinfüllung (→ 403 : 2.104.528)	1	1	1

FÜR 403 L, 403 U5, 403 U8, SIEHE SEITE 30 E, 30 F.

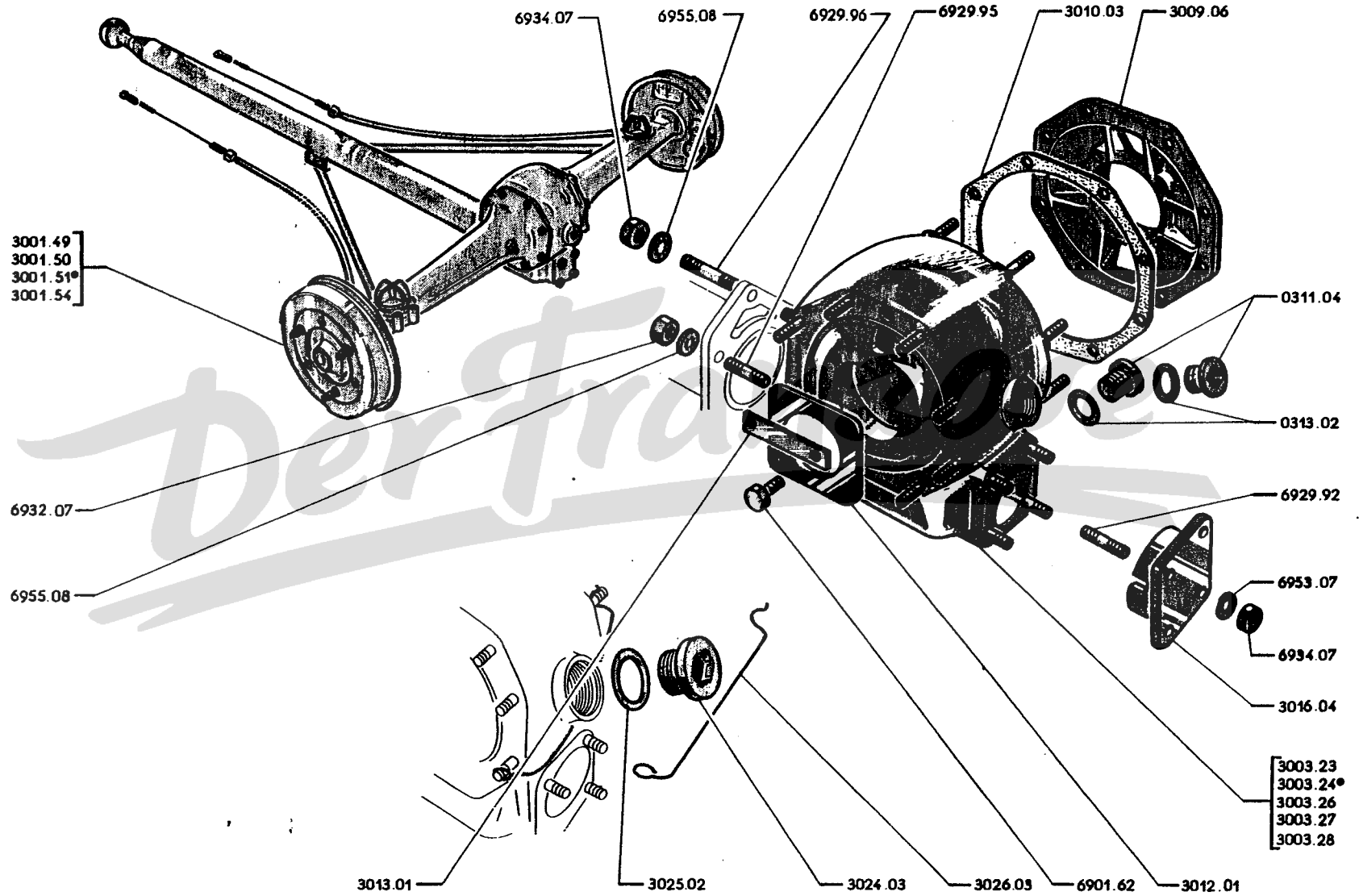

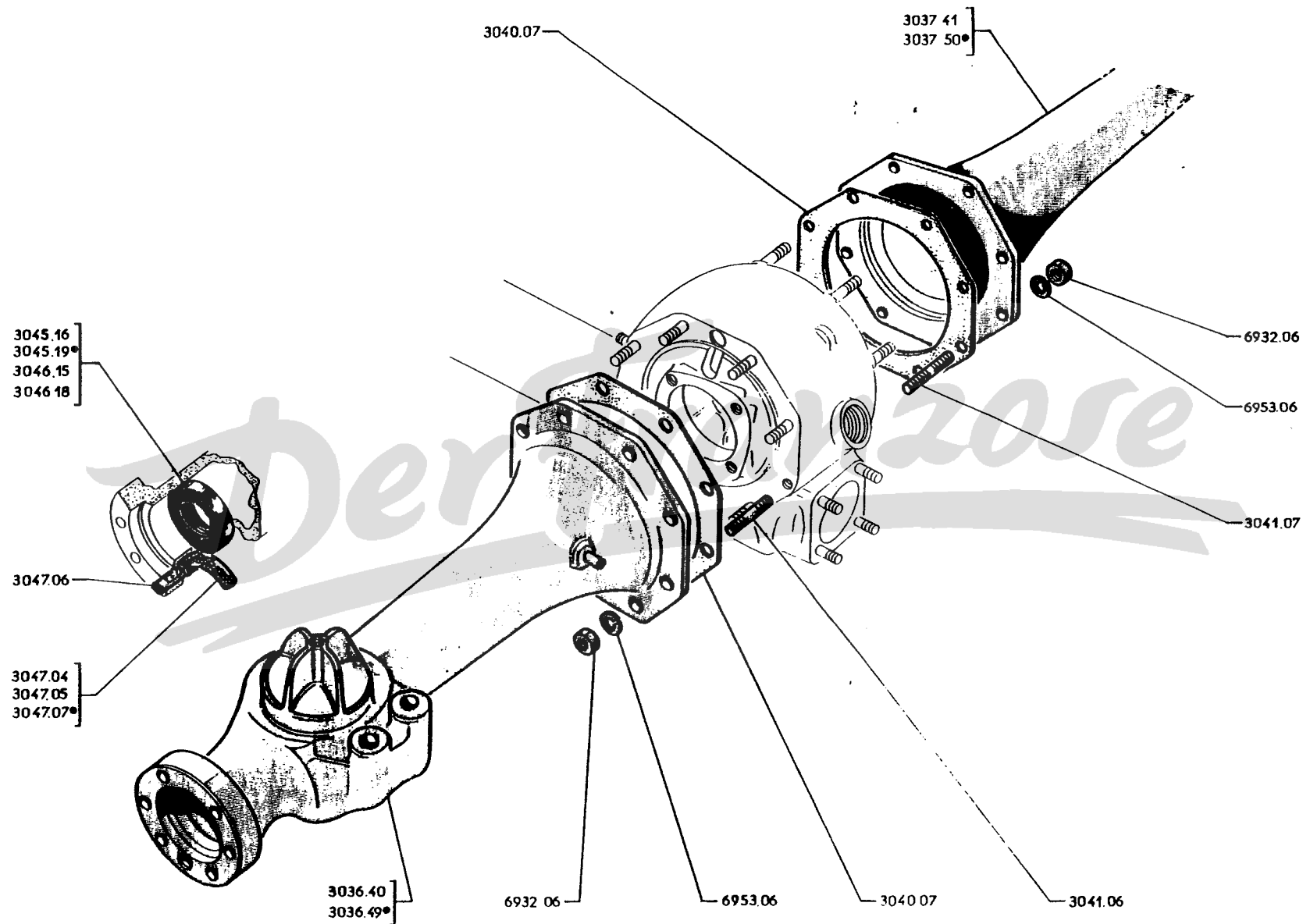

TEILE- NUMMER	BEZEICHNUNG	ANZAHL
	A - 403 bis Wagen-Nr. 2.369.796 und 2.613.692	A
	B - 403 ab Wagen-Nr. 2.369.797, 2.613.693; 403/7 ab 3.200.001; 403 D ab 3.030.032	B
3036.40	HINTERACHSROHR links, kpl.	1
3037.41	HINTERACHSROHR rechts, kpl.	1
	bei 403 vor Wagen-Nr. 2.204.939, eine Kunststoff- leitung 3047.05 einbauen; ausserdem bei 403 von Wagen-Nr. 2.005.115 bis 2.010.416, ein Flansch 3340.08 und 6 Stehbolzen 3341.01 einbauen bei 403 vor Wagen-Nr. 2.481.671, 2.620.384; 403 BD vor 3.035.950; 403 B7 vor 3.219.730, ein Uebergangsnippel 3047.06 u. ein Gummischlauch 3047.07 einbauen	
○ 3036.49	HINTERACHSROHR links, kpl.	1
○ 3037.50	HINTERACHSROHR rechts, kpl.	1
⊕ 3040.07	DICHTUNG für Hinterachsrohr an Ausgleichgetriebegehäuse (Curty)	2
⊕ 3041.08	STEBBOLZEN 8×47, zur Befestigung des rechten Hinterachsrohrs	8
○ 3041.09	STEBBOLZEN 8×13×27, zur Befestigung des linken Hinterachsrohres	8
+ 3045.16	OELFANGRING 32,3×50×15, im linken Hinterachsrohr	1
⊕ 3045.19	OELFANGRING 35,1×50×15, im linken Hinterachsrohr	1
+ 3046.15	OELFANGRING 32,3×50×15, im rechten Hinterachsrohr	1
⊕ 3046.18	OELFANGRING 35,1×50×15, im rechten Hinterachsrohr	1
+ 3047.04	OELABLAUFROHR aus Stahl, für Hinterradbremse (bis Wagen-Nr. 2.204.938)	2
○ 3047.06	UEBERGANGSNIPPEL für Oelablauf an Hinterradbremse ..	2
○ 3047.07	GUMMISCHLAUCH für Oelablauf an Hinterradbremse	2
	403 B ab Wagen-Nr. 2.481.671, 2.620.384; 403 BD : 3.035.950; 403 B/7 ab : 3.219.730	

FUER HINTERACHSROHRE 403 L, 403 U5, 403 U8, SIEHE SEITE 30 G, 30 H.

TEILE-NUMMER	BEZEICHNUNG	ANZAHL
	A - Fahrz. mit Hinterachse aus Stahl : 403 BL bis Wagen-Nr. 2.780.700; 403 BLD bis 3.057.500; 403 B5 bis 3.400.700; 403 B5D bis 3.077.900; 403 B8 bis 2.974.500; 403 B8D bis 3.094.100	A
	B - Fahrz. mit Hinterachse aus Leichtmetall : 403 BL ab 2.780.701; 403 BLD ab 3.057.501; 403 B5 ab 3.400.701; 403 B5D ab 3.077.901; 403 B8D ab 3.094.101 403 B8 von Wagen-Nr. 2.974.501 bis 2.999.999 und ab Wagen-Nr. 2.670.001	B
3001.61	HINTERACHSE vollständig, Uebersetzung 4×19, (für zentriertes Kreuzgelenk) (403 B8, 403 B8D) (bei 403 B8 vor Wagen-Nr. 2.984.981; 403 B8D vor 3.099.315 ist Antriebsritzel 2648.68 bzw. 2648.69 einzubauen, für 403 B8 vor Wagen-Nr. 2.980.770; 403 B8D vor 3.097.320 ist Kreuzgelenk 2619.12 einzubauen, ausserdem bei 403 B8, 403 B8D der Spalte A sind Sechskantmütern 3431.01 einzubauen an Stelle der Schrauben zur Befestigung der Hinterfeder) (ersetzt durch 3001.63)	1
3001.63	HINTERACHSE vollständig, Uebersetzung 4×19 (für zentriertes Kreuzgelenk) (403 B8, 403 B8D)	1
+ 3003.20	FLANSCH für Ausgleichgetriebegehäuse	1
+ 3003.25	AUSGLEICHGETRIEBEGEHÄUSE mit Stehbolzen, nackt (für 403 L vor Wagen-Nr. 2.755.995; 403 U5 vor 2.815.436; 403 U8 vor 2.911.300 sind Verschlusschraube 0311.04 und 1 Dichtring 0313.02 einzubauen)	1
○ 3003.29	AUSGLEICHGETRIEBEGEHÄUSE mit Stehbolzen nackt (403 B8 bis Wag.-Nr. 2.680.574; 403 B8D bis 3.109.093 und alle 403 BL, 403 BLD, 403 B5, 403 B5D) (ersetzt durch 3003.33)	1
○ 3003.30	AUSGLEICHGETRIEBE vollständig, Uebersetzung 4×19 (403 B8 von Wagen-Nr. 2.984.981 bis 2.999.999 und von 2.670.001 bis 2.680.574; 403 B8D von Wagen-Nr. 3.099.315 bis 3.109.093 und alle 403 BL, 403 BLD, 403 B5, 403 B5D)	1
○ 3003.31	AUSGLEICHGETRIEBE vollständig, Uebersetzung 4×21, (403 B8 bis Wag.-Nr. 2.984.980; 403 B8D bis 3.099.311)	1
○ 3003.33	AUSGLEICHGETRIEBEGEHÄUSE mit Stehbolzen (403 B8 ab Wagen-Nr. 2.680.575; 403 B8D ab 3.109.094) ..	1
○ 3003.36	AUSGLEICHGETRIEBE vollständig, Uebersetzung 4×19 (403 B8 bis Wag.-Nr. 2.683.913; 403 B8D bis 3.109.800)	1
○ 3003.38	AUSGLEICHGETRIEBE vollständig, Uebersetzung 4×19 (403 B8 ab Wag.-Nr. 2.683.914; 403 B8D ab 3.109.801)	1
+ 3009.05	DECKEL oben, am Ausgleichgetriebegehäuse	1
○ 3009.08	DECKEL seitlich, am Ausgleichgetriebegehäuse (403 B8 bis Wagen-Nr. 2.680.574; 403 B8D bis 3.109.093 und alle 403 BL, 403 BLD, 403 B5, 403 B5D)	1
○ 3009.09	DECKEL seitlich, am Ausgleichgetriebegehäuse (403 B8 ab Wag.-Nr. 2.680.575; 403 B8D ab Wag.-Nr. 3.109.094)	1
○+ 3010.02	DICHTUNG zum oberen Deckel am Ausgleichgetriebegehäuse	1
○+ 3010.06	DICHTUNG zum seitlichen Deckel am Ausgleichgetriebegehäuse	1
+ 3011.02	SECHSKANTSCHRAUBE 8×18, zur Befestigung des oberen Deckels	10
⊕ 3012.01	HALTEPLATTE zum Rollenlager am Ausgleichgetriebe	2
⊕ 3013.01	SICHERUNGSBLECH zur Halteplatte, für Rollenlager	4
+ 3014.03	STEBBOLZEN 12×47, zur Befestigung des Gelenkwellenrohres	4
⊕ 3014.01	STEBBOLZEN 12×50, zur Befestigung des Gelenkwellenrohres	4
● □ ⊕ 3431.01	SECHSKANTMUTTER 12 mm, zur Befestigung des Gelenkwellenrohres	4
⊕ 3016.04	DECKEL hinten am Ausgleichgetriebegehäuse	1
+ 3016.05	DECKEL hinten am Ausgleichgetriebegehäuse	1
+ 3017.03	DICHTUNG zum hinteren Deckel am Ausgleichgetriebe	1
+ 3021.03	VERSCHLUSSCHRAUBE Ø 42 mm, zur Oeleinfüllung	1
+ 3025.02	DICHTRING am Metallasbest, 41,5×48×1,5, für Verschlusschraube zur Oel- einfüllung	1
□ ⊕ 0311.04	VERSCHLUSSCHRAUBE Ø 18 mm : — zum Oelablass	1
	— zur Oeleinfüllung (403 L ab Wagen-Nr. 2.755.995; 403 U5 ab 2.815.436; 403 U8 ab 2.911.300 und alle 403 LD, 403 U5D, 403 U8D)	1
● □ ⊕ 0313.02	DICHTRING aus Metallasbest 18×24×2, zur Verschlusschraube : — zum Oelablass	1
	— zur Oeleinfüllung (403 L ab Wagen-Nr. 2.755.995; 403 U5 ab 2.815.436; 403 U8 ab 2.911.300 und alle 403 LD, 403 U5D, 403 U8D)	1

53 AB

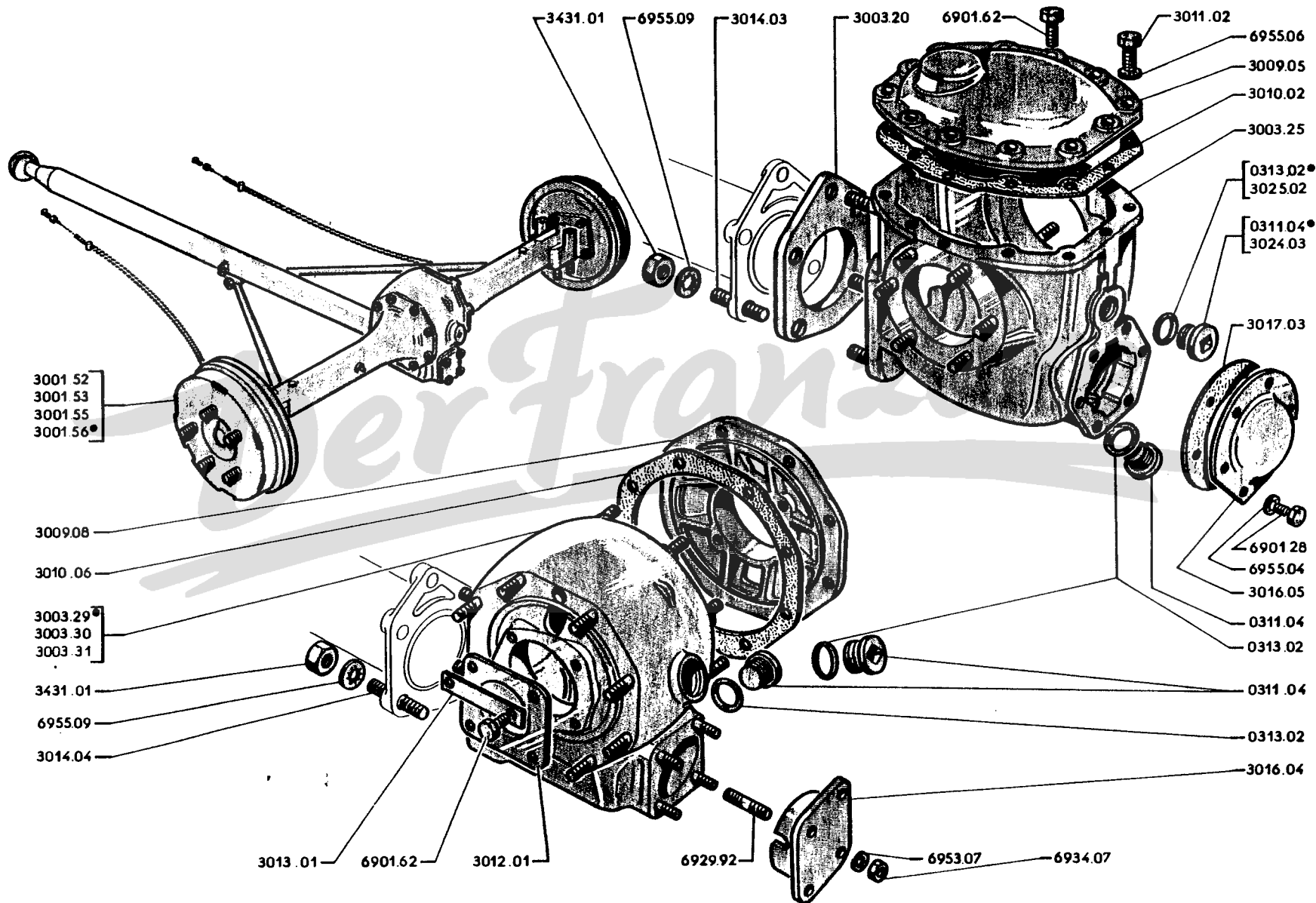

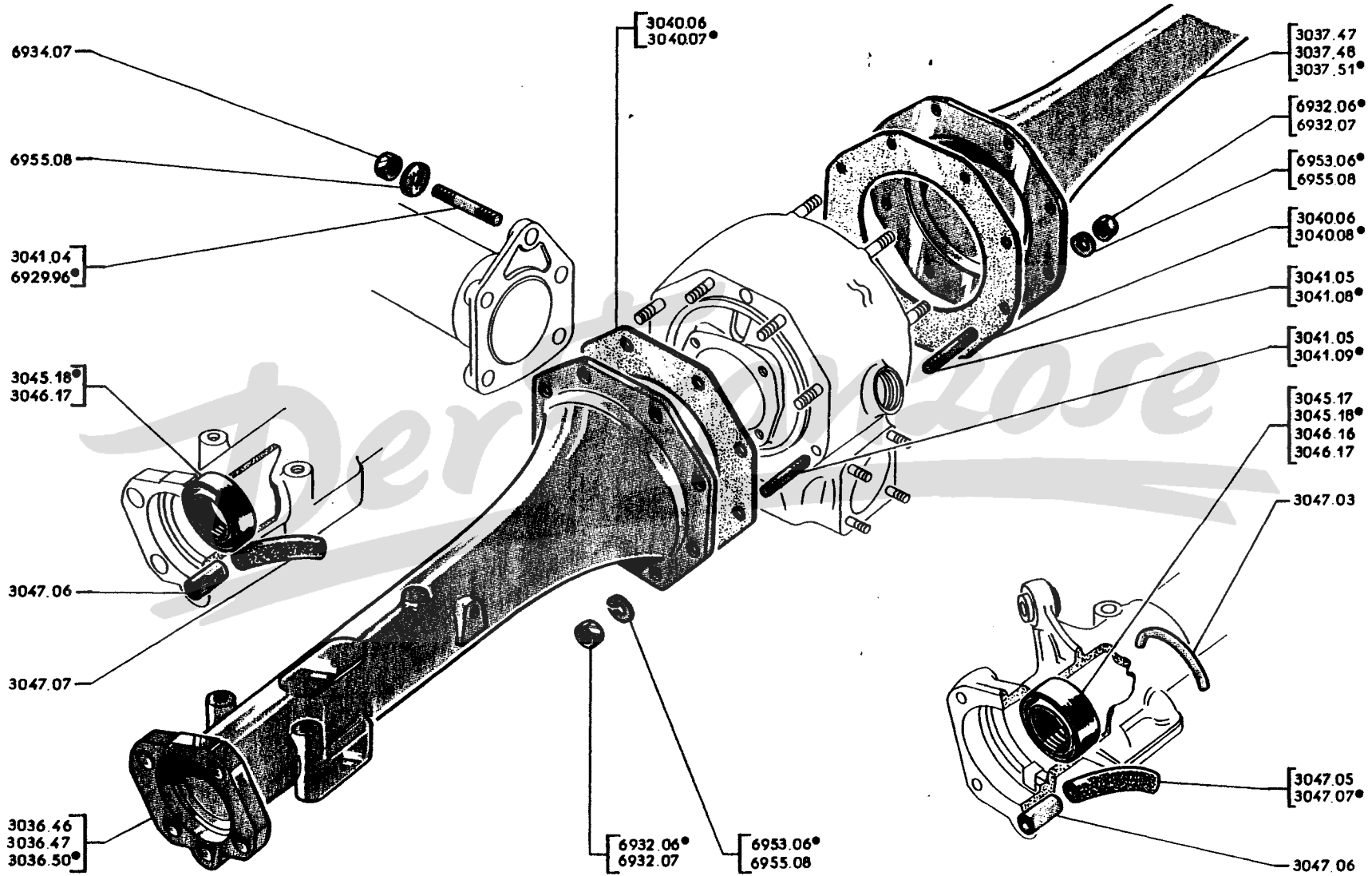

Hinterachse aus Stahl	}	A — Ölfangring Loch-Ø 37 : → 403 L : 2.762.982; U5 : 2.836.273; U8 : 2.930.229 A	
		B — Ölfangring Loch-Ø 40 : → 403 L : 2.762.983; U8 : 2.930.230 → 2.780.700, 2.974.500 ↳ 403 U5 : 2.836.274 → 2.899.999 und ↳ 3.400.001 → 3.400.700 → 403 BLD : 3.057.500; B5D : 3.077.900; B8D : 3.094.100 B	
Hinterachse aus Leichtmetall	}	C — ↳ 403 BL : 2.780.701; BLD : 3.057.501; B5 : 3.400.701; B5D : 3.077.901; B8 : 2.974.501; B8D : 3.094.101 C	

HINTERACHSROHR vollständig :					
3036.46	◀▶	} jedoch ein Übergangsnippel 3047.06 und 1 Gummischlauch 3047.07 einbauen	} 1		
3036.47	◀▶				
3037.47	◀▶			} → 403 L : 2.771.750; LD : 3.055.300; B5 : 2.870.126; U5D : 3.070.950; B8 : 2.954.180; U8D : 3.086.200	} 1
3037.48	◀▶				
3036.50	◀▶				
3037.51	◀▶				

DICHTUNG für Hinterachsrohr :			
⊕ 3040.06	◀▶		2
⊕ 3040.07	◀▶		2
⊕ 3040.08	◀▶		1

STEBBOLZEN :			
⊕ 3041.04	10×52, zur oberen Befestigung des Gelenkwellenrohres		1
⊕ 3041.05	10×38, für Hinterachsrohr		12
⊕ 3041.08	8×47, für Hinterachsrohr ◀▶		8
⊕ 3041.09	8×40, für Hinterachsrohr ◀▶		8

ÖLFANGRING :			
⊕ 3045.17	37,3×61×20, ◀▶		1
⊕ 3046.16	37,3×61×20, ◀▶		1
⊕ 3045.18	40,2×61,12×20, ◀▶		1
⊕ 3046.17	40,2×61,12×20, ◀▶		1

○ 3047.06	ÜBERGANGSNIPPEL für Ölablaufleitung (↳ 403 L : 2.771.750; LD : 3.055.300; U5 : 2.870.126; U5D : 3.070.950; U8 : 2.954.180; U8D : 3.086.200)		2	2
○ 3047.07	GUMMISCHLAUCH für Ölablaufleitung		2	2

FÜR 403, SIEHE SEITE 30 C, 30 D.

TRAG-SCHALE	SCHNEK-KENGETR.	SCHNEK-KENRAD	für ANTRIEBS-SCHNECKE	Übersetzung	BENZINMOTOR			DIESELMOTOR
					403	403 automat. Kupplung	403/7	403 D
glatt ⊕ 3118.18	3101.40	+ 3103.72	+ 3201.46	4×23	→ 2.369.796	→ 2.613.692		→ 3.030.031
	3101.42	+ 3103.72	+ 3201.46	4×23	→ 2.369.797	→ 2.613.693	→ 3.200.001	→ 3.030.032
					→ 2.472.867	→ 2.619.033	→ 3.213.026	→ 3.035.000
	⊖ 3118.18	⊖ 3101.43	⊖ 3103.76	⊖ 3201.57	5×21	→ 2.474.001	→ 2.620.001	
→ 2.508.967						→ 2.620.568		→ 3.039.221
	3101.44	3103.77	3201.59	5×23			→ 3.214.001 → 3.238.170	
verstärkt ⊖ 3118.21	3101.43	⊖ 3103.67	⊖ 3201.57	5×21	→ 2.508.968			→ 3.039.222
	3101.44	3103.69	3201.59	5×23			→ 3.238.171	

⊕	3108.10	ACHSE 15×98							1	1	1
⊕	3109.10	AUSGLEICHKEGELRAD 10 ▲▲							2	2	2
⊕	3110.05	FÜHRUNGSBLOCK							2	2	2
+	3114.10	ACHSKEGELRAD 16 ▲▲▲ (mit 12 Rillen)							2		
⊕	3114.14	ACHSKEGELRAD 16 ▲▲▲ (mit 23 Rillen)								2	2
⊕	3115.06	ANLAUFSCHLEIBE aus céloron, 35×52×1,5							2	2	2
⊕	3119.18	SECHSKANTSCHRAUBE 10×47							6	6	
⊖	3119.16	SECHSKANTSCHRAUBE 11×52									6
●	3125.06	ROLLENLAGER 40×80×20							2	2	2

AUSGLEICHSCHEIBE 66×79,5 :

Dicke	0,10	0,30	0,40	0,05	0,95
Teilnummer	● ⊕ 3126.08	● ⊕ 3126.15	● ⊕ 3126.16	● ⊕ 3126.17	⊕ 3126.18

FÜR 403 L, 403 U5, 403 U8, SIEHE SEITE 31 C, 31 D.

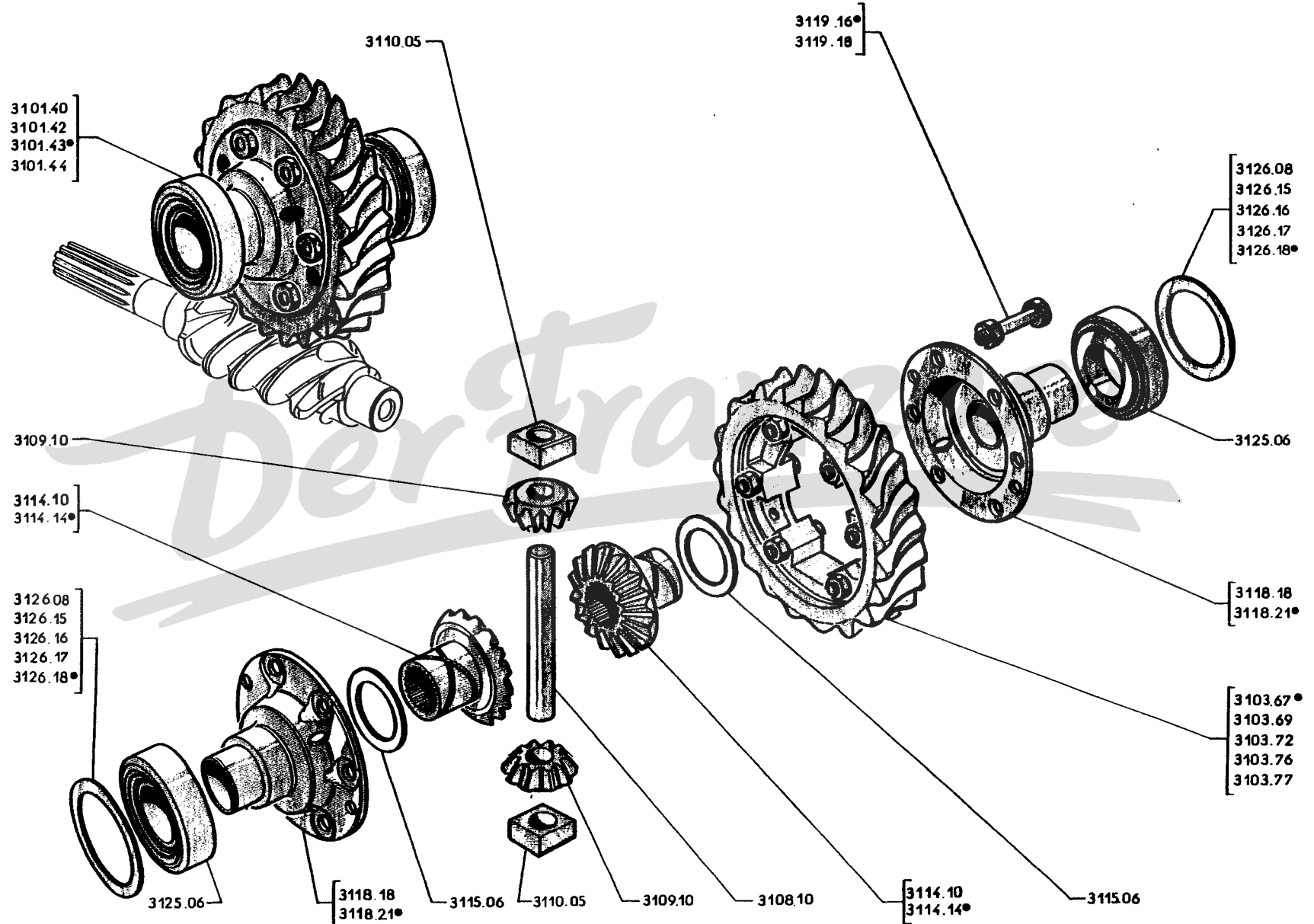

3101.38
3101.39
3101.45
3101.46
3101.47
3101.48*

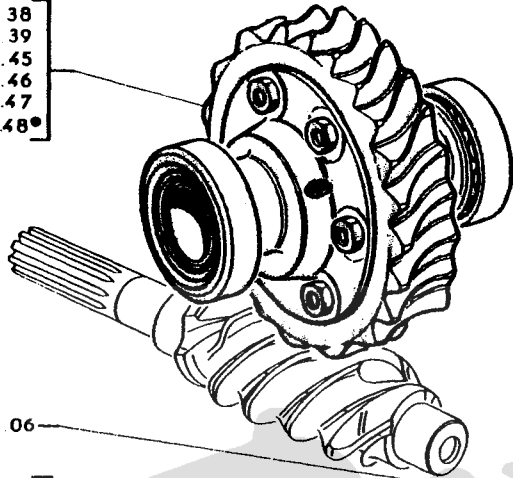

3119.19
3119.21*
3126.08
3126.13
3126.14
3126.15
3126.16
3126.17
3126.18*
3126.19

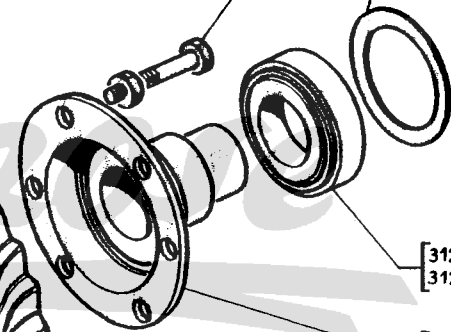

3125.06*
3125.07

3118.15
3118.25*

3103.73
3103.74
3103.78
3103.79
3103.80
3103.81*

3110.06

3109.06
3109.11*

3114.12
3114.13
3114.19*

3118.15
3118.25*

3126.08
3126.13
3126.14
3126.15
3126.16
3126.17
3126.18*
3126.19

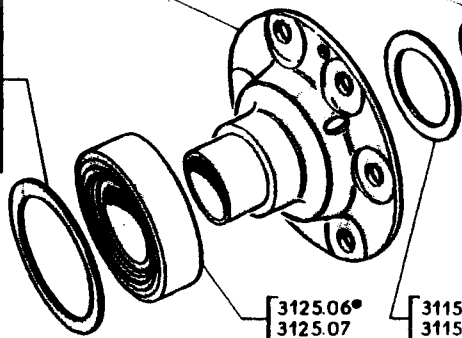

3125.06*
3125.07

3115.08
3115.11*

3109.06
3109.11*

3110.06

3108.11

3114.12
3114.13
3114.19*

3115.08
3115.11*

IDENTIFIZIERUNG		SCHNEK. KENGETR.	SCHNEK. KENRAD	für ANTRIEBS-SCHNECKE	ÜBERSET-ZUNG	BENZINMOTOR			DIESELMOTOR			
Hinter-achse	Tragschale					403 L	403 U5	403 U8	403 LD	403 U5D	403 U8D	
aus Stahl	glatt + 3118.15	+ 3101.38	+ 3103.73	+ 3201.49	4 × 25	→	2.773.000	2.875.000		3.056.000	3.072.000	
		3101.45	3103.78	+ 3201.61	4 × 19	→ → →	2.773.001	2.875.001 2.899.999 3.400.001		3.056.001	3.072.001	
						→	2.780.700	3.400.700		3.057.500	3.077.900	
		+ 3101.39	+ 3103.74	+ 3201.50	4 × 27	→			2.956.000			3.087.000
		3101.46	3103.79	3201.62	4 × 21	→ →			2.956.001 2.974.500			3.087.001 3.094.100
aus Leichtmetall	verstärkt ○ 3118.29 + 6 Schrauben 3119.27	3101.48	3103.81	3201.64	4 × 21	→ →			2.974.501 2.984.980			3.094.101 3.099.344
		○ 3101.53	○ 3103.80	○ 3201.63	4 × 19	→ → →	2.780.701	3.400.701	2.984.981 2.999.999 2.670.001	3.057.501	3.077.901	3.099.345
						→	2.782.788	3.410.210	2.683.913	3.058.003	3.080.496	3.109.800
	verstärkt ○ 3118.29	○ 3101.53	○ 3103.89	○ 3201.63	4 × 19	→			2.683.914			3.109.801

A
B
C

⊕ 3108.11	ACHSE 15×107								1	1	1	
⊕ 3109.11	AUSGLEICHKEGELRAD 10 ▲▲▲	(jedoch 2 Ausgleichkegelräder 3114.13 einbauen → 403 L : 2.750.221; U5 : 2.800.515)					403 U8 → 2.999.999 → 2.670.001 → 2.700.000 und → 4.510.001 → 4.514.819					
⊕ 3108.15	ACHSE 15×107									2	2	2
○ 3109.15	AUSGLEICHKEGELRAD 10 ▲▲▲						→ 403 B8 : 4.514.820; B8D : 3.115.990					2
⊕ 3110.06	FÜHRUNGSBLOCK									2		
+ 3114.13	ACHSKEGELRAD 16 ▲▲▲	(sind jedoch 2 Ausgleichkegelräder 3109.11 einzubauen : → 403 L : 2.750.221; U5 : 2.800.515)								2		
○ 3114.19	ACHSKEGELRAD 16 ▲▲▲										2	2
⊕ 3115.11	ANLAUFSCHLEIBE aus céloron, 45×63×1,5										2	2
○ 3119.19	SECHSKANTSCHRAUBE 12 × 55									6		
○ 3119.21	SECHSKANTSCHRAUBE 12 × 59										6	
○ 3119.27	SECHSKANTSCHRAUBE 12 × 70											6
⊕ 3125.06	ROLLENLAGER 40×80×20										2	2
⊕ 3125.07	ROLLENLAGER 45×85×19										2	

AUSGLEICHSCHEIBE :

Dicke	70×83			66×79,5				
	0,10	0,15	0,50	0,10	0,30	0,40	0,05	0,95
Teilnummer	+ 3126.13	+ 3126.14	+ 3126.19					
				⊕ 3126.08	⊕ 3126.15	⊕ 3126.16	⊕ 3126.17	⊕ 3126.18

4-Gang-GETRIEBE	Breite des Schneckenrades	TRAG-SCHALE	Antriebs-schnecke und Schneckenrad	ANTRIEBS-SCHNECKE	für SCHNECKENRAD	SATZ DICHTUNGEN	Übersetzung	BENZINMOTOR			DIESEL-MOTOR
								403	403 automat. Kupplung	403/7	403 D
Schnellgang	36	glatt ⊕ 3118.18	⊕ 3242.20	⊕ 3201.46	⊕ 3103.72	⊕ 3298.01	4 × 23	→ 2.472.867	→ 2.619.033	→ 3.213.026	→ 3.035.000
direkter Gang			○ 3242.24	○ 3201.57	○ 3103.76		5 × 21	→ 2.474.001	→ 2.620.001		→ 3.035.001
								→ 2.508.967	→ 2.620.568		→ 3.039.221
											→ 3.214.001
					3242.25		3201.59	3103.77	5 × 23		
	39	verstärkt ○ 3118.21	○ 3242.18	○ 3201.57	○ 3103.67		5 × 21	→ 2.508.968			→ 3.039.222
											→ 3.238.171

- ⊕ 3203.07 DRUCKLAGER vorn 1
- ⊕ 3206.02 DICHTRING "AD" 1
- ⊕ 3206.03 DICHTRING aus Gummi 1
- ⊕ 3221.05 KUGELLAGER 30×72×19, vorn. 1
- ⊕ 3230.04 KUGELLAGER 25×62×17, hinten 1

AUSGLEICHSCHIBE, 52×60 :

Dicke	0,10	0,05	0,30	0,40	0,075
Teilnummer	⊕ 3237.02	⊕ 3237.05	⊕ 3237.06	⊕ 3237.07	⊕ 3237.08

FÜR 403 L, 403 U5, 403 U8, SIEHE SEITE 32 C, 32 D.

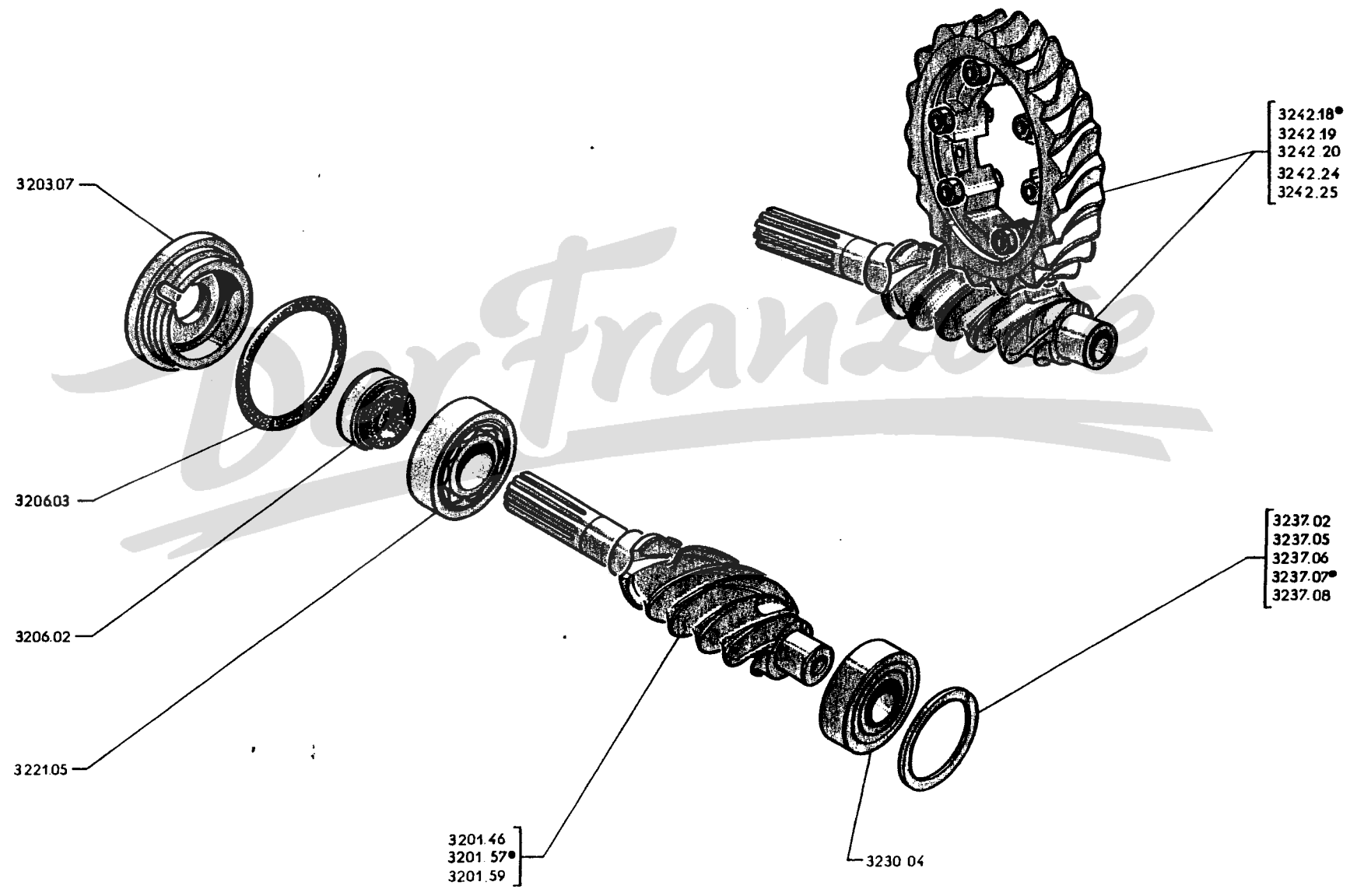

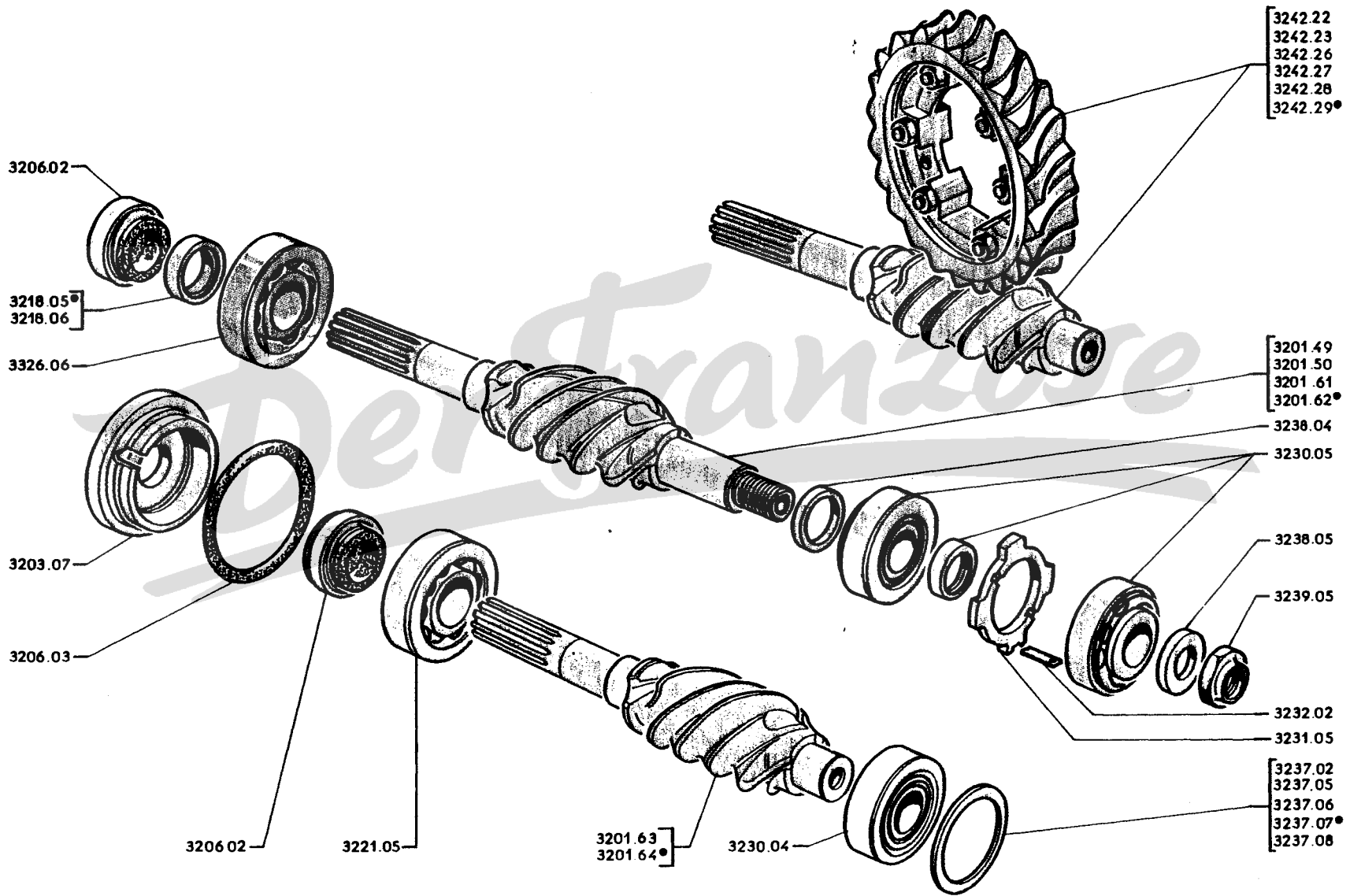

Hinter- achse	TRAG- SCHALE	Antriebs- schnecke mit Schneckenrad	ANTRIEBS- SCHNECKE	für SCHNECKEN- RAD	SATZ DICHTUNGEN	Überset- zung	BENZINMOTOR			DIESELMOTOR				
							403 L	403 B5	403 B8	403 BLD	403 B5D	403 B8D		
aus Stahl	glatt + 3118.15	+ 3242.22	+ 3201.49	+ 3103.73	3298.03	4 × 25	→	2.773.000	2.875.000		3.056.000	3.072.000	A	
		3242.26	3201.61	3103.78		4 × 19	→ → →	2.773.001	2.875.001 2.899.999 3.400.001		3.056.001	3.072.001		
		+ 3242.23	+ 3201.50	+ 3103.74		4 × 27	→			2.956.000				3.087.000
		3242.27	3201.62	3103.79		4 × 21	→ →			2.956.001 2.974.500				3.087.001 3.094.100
aus Leicht- metall	verstärkt ○ 3118.29 + 6 Schrauben 3119.27	○ 3242.28 + 1 Ritzel 2648.69	3201.64	3103.81	○ 3298.03	4 × 21	→ →			2.974.501			3.094.101	
		○ 3242.28	○ 3201.63	○ 3103.80		4 × 19	→ → →	2.780.701	3.400.701	2.984.980	3.057.501	3.077.901	3.099.344	
									2.984.981 2.999.999 2.670.001 2.683.913				3.099.345 3.109.800	
	verstärkt ○ 3118.29	○ 3242.42	○ 3201.63	○ 3103.89		4 × 19	→			2.683.914			3.109.801	

⊕ 3203.07	DRUCKLAGER vorn	1
⊕ 3206.02	DICHTRING "AD"	1
⊕ 3206.03	DICHTRING aus Gummi	1
+ 3218.05	DISTANZRING 10 mm dick	1
+ 3218.06	DISTANZRING 11 mm dick	
⊕ 3221.05	KUGELLAGER, 30×72×19, vorn	1
+ 3326.06	KUGELLAGER, 30×72×19, vorn	1
⊕ 3230.04	KUGELLAGER, 25×62×17, hinten	1
+ 3230.05	HINTERES DRUCKLAGER, 25×62×50	1
+ 3231.05	DRUCKRING hinten	1
+ 3232.02	EINLEGKEIL	1

AUSGLEICHSCHIBE 52×60 :

Dicke	0,10	0,05	0,30	0,40	0,075
Teilnummer	⊕ 3237.02	⊕ 3237.05	⊕ 3237.06	⊕ 3237.07	⊕ 3237.08

+ 3238.04	ANLAUFSCHIBE zum hinteren Kugellager	1
+ 3238.05	SPANNSCHIBE, 20,5×44×5,5, hinten an Antriebsschnecke	1
+ 3239.05	SECHSKANTMUTTER 20 mm, hinten	1
+ 3298.02	REPARATURSATZ	1

FÜR 403, SIEHE SEITE 32 A, 32 B.

A — → 403 : 2.005.114 und → 403 : 2.010.417 → 2.369.796 A
 B — → 403 : 2.005.115 → 2.010.416 B
 C — → 403 : 2.369.797; 403/7 : 3.200.001; D : 3.030.032 C

HINTERACHSWELLE mit Radbefestigungsbolzen :

	○ 3301.23	mit Kugellager und Flansch			
	+ 3301.25	mit Kugellager und Flansch (jedoch 1 Ölfangring 3045.19 linkes bzw. 3046.18 für rechtes Hinterachsrohr einbauen)	} S.B. Nr. 380 vom Januar 1964	2	2
	○ 3302.44				
	+ 3302.45	jedoch 1 Kugellager 3326.10, 1 Simmerring 3334.17 und 1 Ölfangring 3045.19 für linkes bzw. 3046.18 für rechtes Hinterachsrohr		2	2
	⊕ 3302.46				
37 AB	⊕ 3311.09	RADBEFESTIGUNGSBOLZEN 12 mm		6	6
	+ 3326.07	KUGELLAGER 35×72×17, für Radnabe		2	2
	⊕ 3326.10	KUGELLAGER 35×72×17, für Radnabe			2
	+ 3334.14	NUTMUTTER 35 mm.		2	2
	⊕ 3334.17	SIMMERRING 35×48×10			2
	3340.11	FLANSCH (mit glatten Löchern).			2
	○ 3340.19	FLANSCH (Löcher mit Gewinde) (S.B. N. 380 vom Januar 1964)		2	2
	⊕ 3341.01	STEBBOLZEN 8×53		12	12
	3341.04	INNENSECHSKANTSCHRAUBE 8 × 43			12
	⊕ 3345.10	DICHTRING 45×62×12		2	2

FÜR 403 L, 403 U5, 403 U8, SIEHE SEITE 33 C, 33 D.

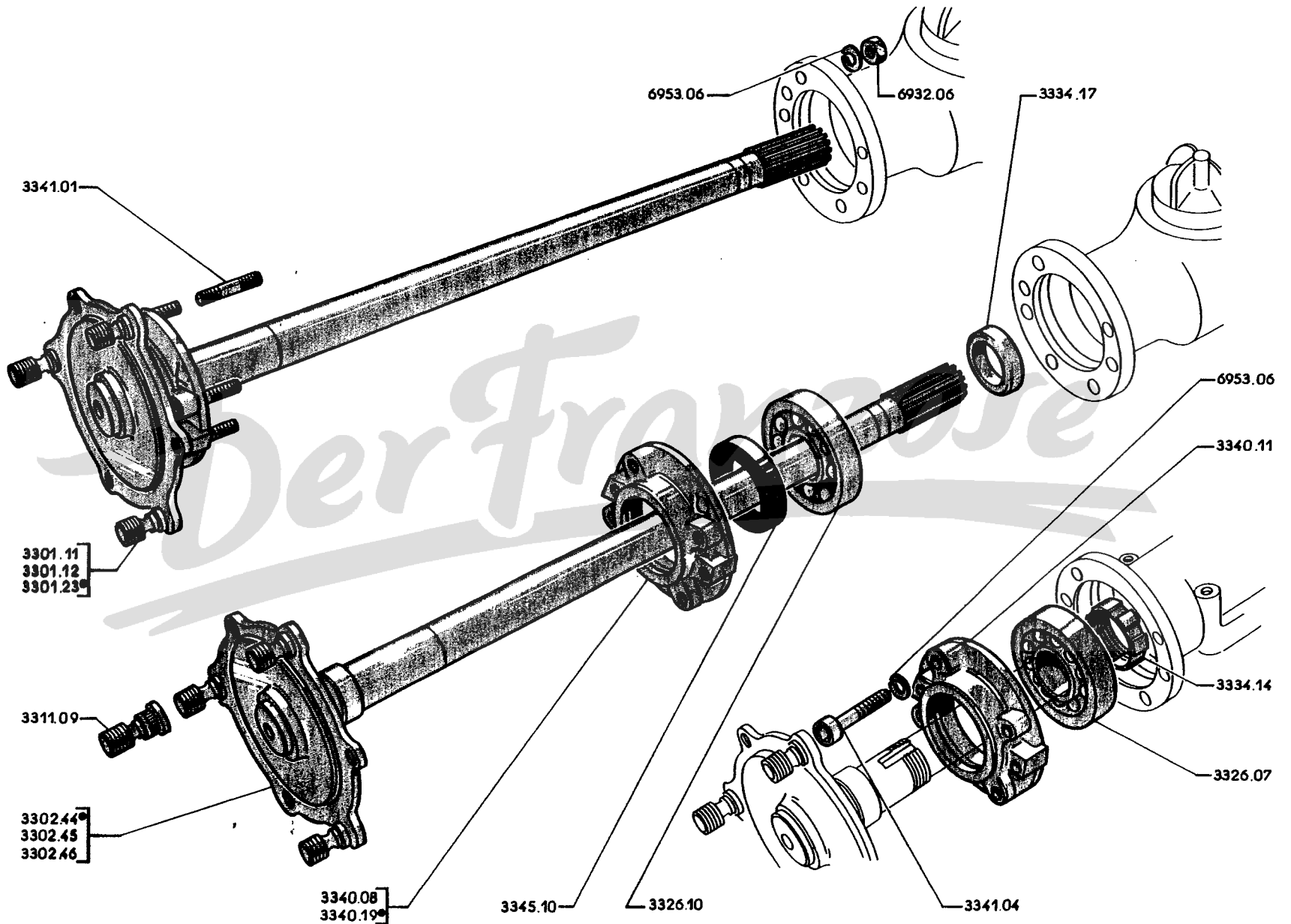

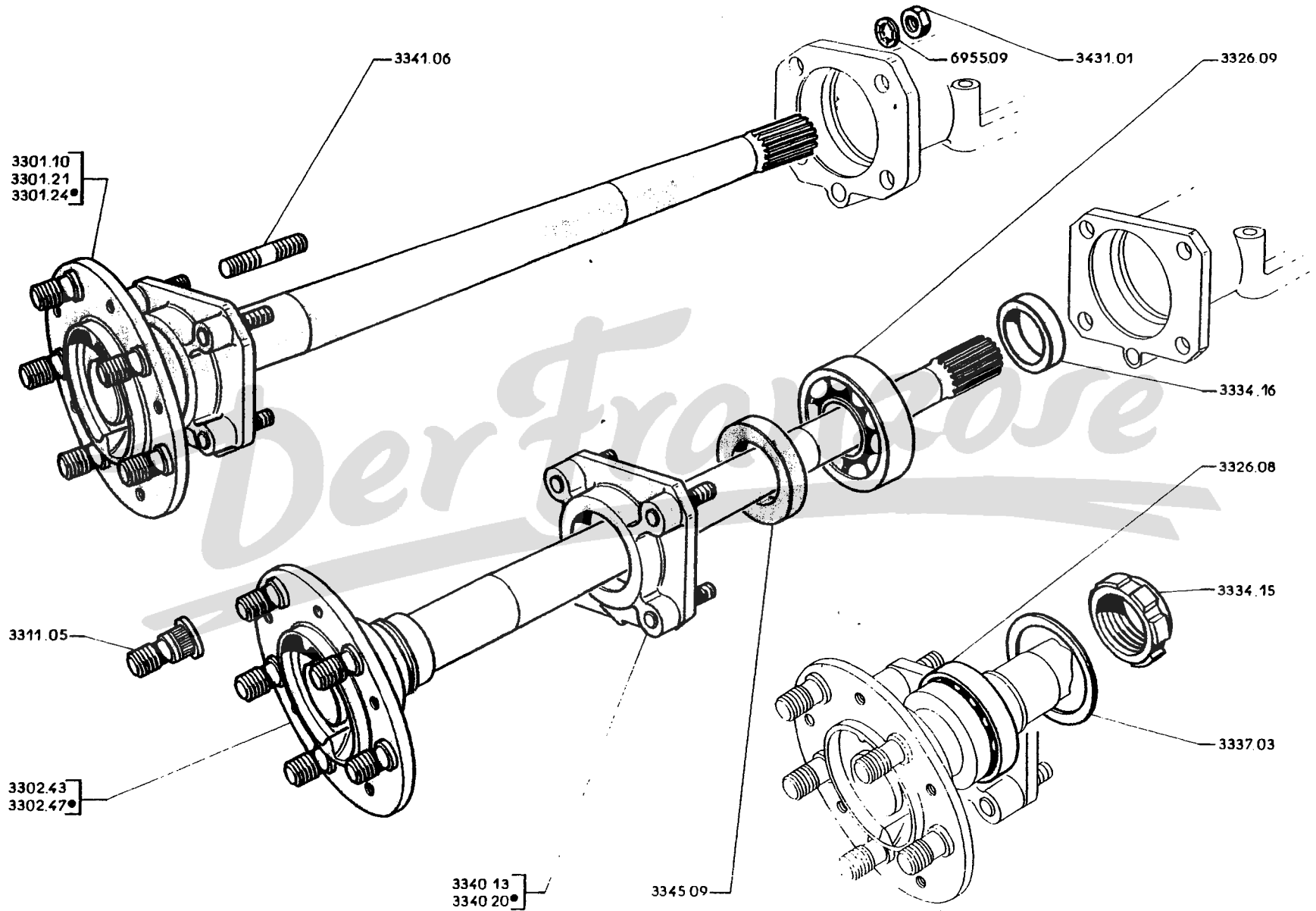

TEILE-NUMMER	BEZEICHNUNG	ANZAHL
A - 403 L bis Wagen-Nr. 2.762.982, 403 U5 bis 2.836.273, 403 U8 bis 2.930.229.....A		
B - 403 L ab Wagen-Nr. 2.762.983, 403 U5 ab 2.836.274, 403 U8 ab 2.930.230		B
3301.10	HINTERACHSWELLE mit Radbefestigungsbolzen, Kugellager und Flansch (bei Fahrz. der Spalte A, ist 1 Oelfangring 3045.18 für linkes bzw. 3046.17 für rechtes Hinterachrohr einzubauen) (403 BL bis Wagen-Nr. 2.780.700, 403 BLD bis 3.057.500, 403 B5 bis 3.400.700, 403 B5D bis 3.077.900, 403 B8 bis 2.974.500, 403 B8D bis 3.094.100)	2
○ 3301.21	HINTERACHSWELLE mit Radbefestigungsbolzen, Kugellager und Flansch (403 BL von Wagen-Nr. 2.780.701 bis 2.782.788, 403 BLD von 3.057.501 bis 3.058.003, 403 B5 von 3.400.701 bis 3.410.210, 403 B5D von 3.077.901 bis 3.080.496, 403 B8 von 2.974.501 bis 2.998.656, 403 B8D von 3.094.101 bis 3.104.174) (ersetzt durch 3301.24, jedoch 2 Dichtungen 4222.07 einbauen) (siehe S.B. Nr. 380 vom Januar 1964).....	2
○ 3301.24	HINTERACHSWELLE mit Radbefestigungsbolzen, Kugellager und Flansch (403 B8 ab Wagen-Nr. 2.998.657, 403 B8D ab 3.104.175 und Fahrz. vor Serienproduktion) (siehe S.B. Nr. 380 vom Januar 1964)	2
+ 3302.13	HINTERACHSWELLE mit Radbefestigungsbolzen (bei Fahrz. der Spalte A sind 1 Kugellager 3326.09, 1 Simmerring 3334.16 und 1 Oelfangring 3045.18 für linkes bzw. 3046.17 für rechtes Hinterachrohr einzubauen) (403 BL bis Wagen-Nr. 2.780.700, 403 BLD bis 3.057.500, 403 B5 bis 3.400.700, 403 B5D bis 3.077.900, 403 B8 bis 2.974.500, 403 B8D bis 3.094.100)	2
○ 3302.17	HINTERACHSWELLE mit Radbefestigungsbolzen (403 BL ab Wagen-Nr. 2.780.701, 403 BLD ab 3.057.501, 403 B5 ab 3.400.701, 403 B5D ab 3.077.901, 403 B8 ab 2.974.501, 403 B8D ab 3.094.101)	2
37 A B 32 C D	□ ⊕ 3311.05 RADBEFESTIGUNGSBOLZEN 16 mm	10
	⊕ 3326.06	2
	⊕ 3326.08 KUGELLAGER 40×90×23, für Radnabe (SKF. 6308)	2
	⊕ 3326.09 KUGELLAGER 40×90×23, (mit grösserem Spielraum), für Radnabe (SKF. 6308 C4)	2
	⊕ 3334.15 NUTMUTTER 40 mm, für Kugellager an Radnabe	2
	⊕ 3334.16 SIMMERRING 40×53×10, für Kugellager	2
	+ 3337.03 AUSGLEICHSCHEIBE 71×86×0,15, für Kugellager (403 L bis Wagen-Nr. 2.757.712, 403 U5 bis 2.819.824, 403 U8 bis 2.915.133)	2
	○ 3340.13 FLANSCH mit Stehbolzen, zur Befestigung des Kugellagers (403 B8 bis Wagen-Nr. 2.998.656, 403 B8D bis 3.104.174)	2
	○ 3340.20 FLANSCH mit Stehbolzen, zur Befestigung des Kugellagers (403 B8 ab Wagen-Nr. 2.998.657, 403 B8D ab 3.104.175 und Fahrz. vor Serienproduktion) (siehe S.B. Nr. 380 vom Januar 1964).....	2
	○ 3341.06 STEH BOLZEN 12×72, zur Befestigung des Flansches	8
	□ ⊕ 3431.01 SECHSKANTMUTTER 12 mm, zur Befestigung des Flansches	8
	⊕ 3345.09 DICHTRING 52×75×12, für Hinterradnabe (Paulstra 722.502 oder Curty 75.152).....	2

TEILE- NUMMER	BEZEICHNUNG	ANZAHL	
	A - 403 bis Wagen-Nr. 2.369.796	A	
	B - 403 ab Wagen-Nr. 2.369.797; 403/7 ab 3.200.001; 403 D ab 3.030.032	B	
	C - 403 L, 403 U5 und 403 U8		C
3403.17	DREIECKSTREBENARM hinten mit Federauflagerteller 73 mm hoch (bei 403 vor Wag- Nr. 2.000.220, eine Unterlegscheibe 5 mm dick, unter Gummipuffer einbauen)...	2	
3403.18	STREBENSTANGE links, für Hinterachse		1
3403.19	STREBENSTANGE links, für Hinterachse	1	
3404.11	STREBENSTANGE rechts, für Hinterachse		1
3404.12	STREBENSTANGE rechts, für Hinterachse	1	
⊕ 3412.07	SECHSKANTBOLZEN 12×96,5, zur vorderen Befestigung der Strebenstangen.....		1
3412.08	SECHSKANTSCHRAUBE 12×24, zur vorderen Befestigung der Dreieckstrebe	2	
3414.02	SICHERUNGSBLECH für vordere Befestigung der Dreieckstrebe	1	
3415.01	SECHSKANTMUTTER 12 mm, zur vorderen Befestigung des Dreieckstrebe.....	2	
3430.11	LAGERBOLZEN 10×108, zur hinteren Befestigung der Dreieckstrebe und Stoss- dämpferhalter	5	
3430.12	LAGERBOLZEN 10×100, zur hinteren Befestigung des Dreieckstrebenarmes	1	
3430.13	LAGERBOLZEN 15×107, zur hinteren Befestigung der Strebenstange		2
○ 3430.14	LAGERBOLZEN 12×97,5, zur hintren Befestigung der Strebenstange	2	
⊕ 3431.01	SECHSKANTMUTTER 12 mm, zur Befestigung der Strebenstange	1	3

09 CD-21 GH
30 EF-33 CD
35 A B-38 A B
50 AB-51 AB
51 GH-52 AB
52 CD-58 AB
58 CD-58 GH
62 IJ-74 AB

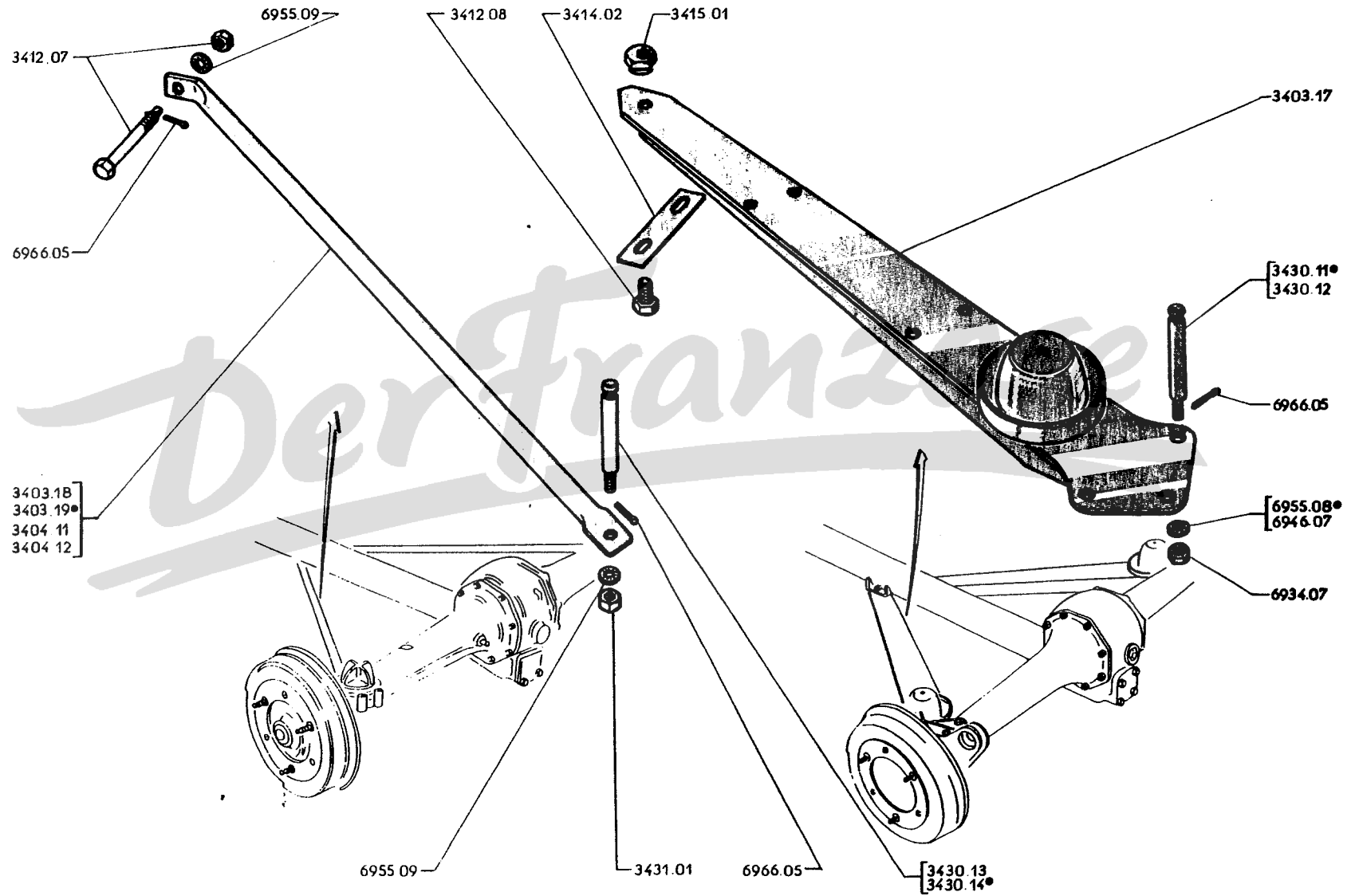

35 A - 403

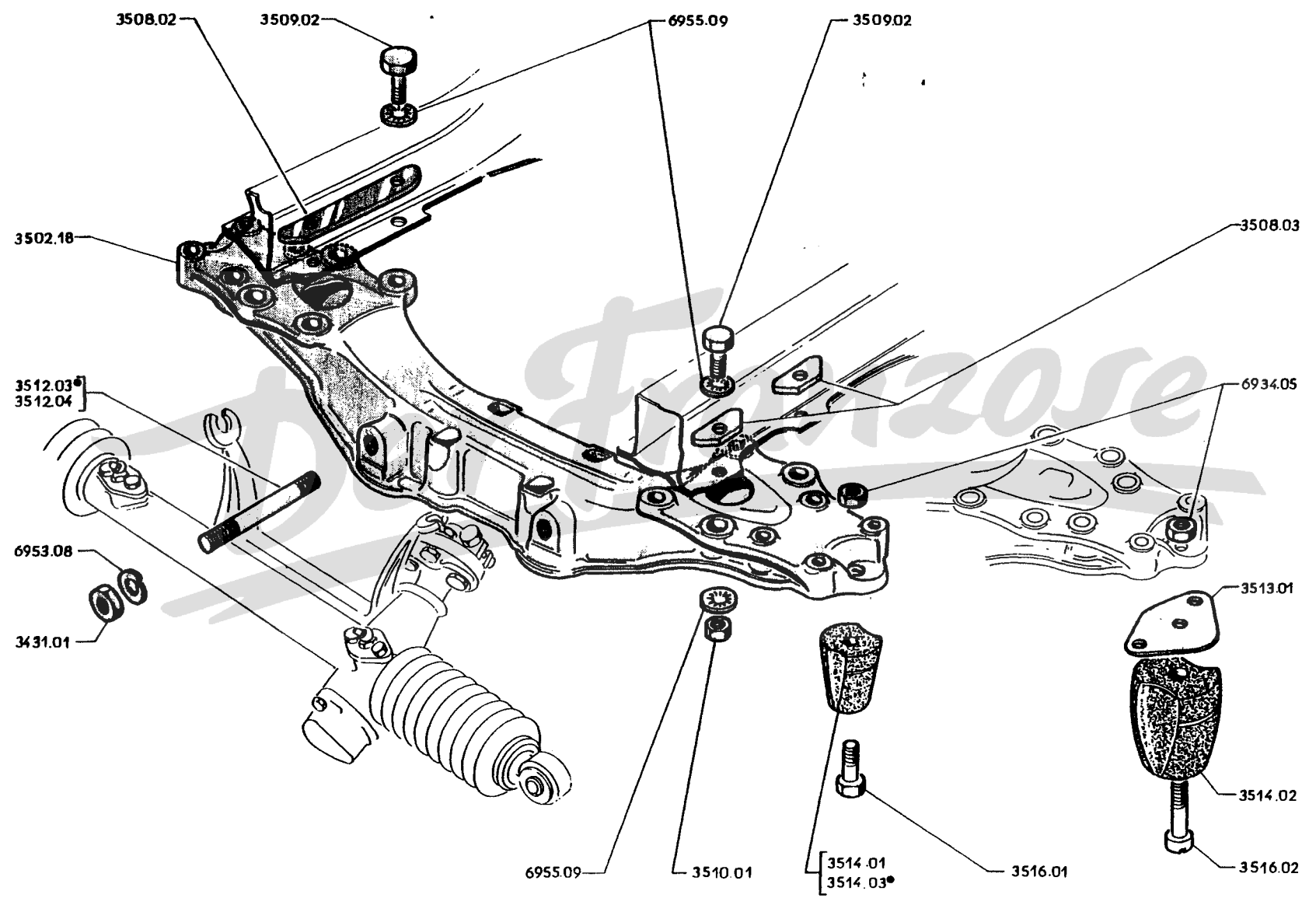

TEILE- NUMMER	BEZEICHNUNG	ANZAHL
+ 3502.18	VORDERACHSTRAEGER	1
+ 3508.02	VERSTAERKUNGSPLATTE innen, zur Befestigung des Vorderachsträgers	2
+ 3508.03	VERSTAERKUNGSPLATTE aussen, zur Befestigung des Vorderachsträgers	4
+ 3509.02	SECHSKANTSCHRAUBE 12×40, zur Befestigung des Vorderachsträgers	8
+ 3510.01	SECHSKANTMUTTER 12 mm, zur Befestigung des Vorderachsträgers	8
+ 3512.03	STIFTSCHRAUBE 12×95, zur Befestigung des Lenkgetriebes an Vorderachsträger : — Fahrzeuge mit Lenkslenkung	2
	— Fahrzeuge mit Rechtslenkung	1
3512.04	STIFTSCHRAUBE 12×107, zur Befestigung des Lenkgetriebes und Lichtschalter-Schutz- kappe an Vorderachsträger (Rechtslenkung)	1
☐ ⊕ 3431.01	SECHSKANTMUTTER 12 mm, zur Befestigung des Lenkgetriebes an Vorderachsträger (per 50 Stck. geliefert)	2
+ 3513.01	BLECHHALTER für Gummipuffer an Vorderachsträger (403 U8)	2
+ 3514.01	GUMMIPUFFER 50 mm hoch, für Vorderachsträger (403 bis Wagen-Nr. 2.033.147)	2
+ 3514.02	GUMMIPUFFER für Vorderachsträger (403 U8)	2
3514.03	GUMMIPUFFER 60 mm hoch, für Vorderachsträger (403 ab Wagen-Nr. 2.033.148, 403 L und 403 U5)	2
+ 3516.01	KOPFSCHRAUBE mit Schlitz, 7×32, zur Befestigung des Gummipuffers (403, 403 L und 403 U5)	2
+ 3516.02	KOPFSCHRAUBE mit Schlitz, 7×40, zur Befestigung des Gummipuffers (403 U8)	2

TEILE- NUMMER	BEZEICHNUNG	ANZAHL	
	A - Fahrzeuge bis Wagen-Nr. 2.244.688, 2.601.893, 2.757.712, 2.819.824 und 2.915.133	A	-
	B - Fahrzeuge ab Wagen-Nr. 2.244.689, 2.601.894, 2.757.713, 2.819.825 und 2.915.134		B
+ 3608.20	ACHSSCHENKELBOLZEN ohne Schmiernuten, mit Mutter (bei Fahrzeugen der Spalte A, sind 2 Lagerbüchsen 3650.12 oder 3650.13 einzubauen)	2	2
□ ⊕ 3611.01	DICHTRING 34×42×7, für Achsschenkelbolzen an Achsschenkel, oben	2	2
⊕ 3612.02	ANLAUFSCHLEIBE 24×36×2, für Achsschenkelbolzen an Achsschenkel, oben (per 10 Stck. geliefert)	2	2
+ 3615.01	DICHTRING 26×34×7,5, für Achsschenkelbolzen an Achsschenkel, unten (per 5 Stck. geliefert)	2	2
+ 3616.03	FEDERGABEL zur Aufhängung der Vorderfeder an Achsschenkelbolzen	2	2
+ 3617.02	BEILAGSCHLEIBE 18,25×30×2,5, für Achsschenkelbolzen, unten	2	2
+ 3739.04	KRONENMUTTER 18 mm, für Achsschenkelbolzen (403 bis Wagen-Nr. 2.035.345)	2	2
□ ⊕ 3739.07	SECHSKANTMUTTER 18 mm, für Achsschenkelbolzen (403 ab Wagen-Nr. 2.035.346, 403 L, 403 U5 und 403 U8) (per 20 Stck. geliefert)	2	2
+ 3644.29	ACHSSCHENKEL vorn links, mit Lagerbüchsen, Lenkhebel und Mutter	1	
+ 3644.30	ACHSSCHENKEL vorn links, mit Lagerbüchsen, Lenkhebel und Mutter		1
+ 3645.33	ACHSSCHENKEL vorn rechts, mit Lagerbüchsen, Lenkhebel und Mutter	1	
+ 3645.34	ACHSSCHENKEL vorn rechts, mit Lagerbüchsen, Lenkhebel und Mutter		1
+ 3650.10	LAGERBUECHSE (ohne Schmiernute) 21,4×24,31×27, für Achsschenkel (Uebergrosse)	--	
⊕ 3650.12	LAGERBUECHSE (mit Schmiernute) 21,7×24,01×26, für Achsschenkel (normal)		4
⊕ 3650.13	LAGERBUECHSE (mit Schmiernute) 21,7×24,51×26, für Achsschenkel (Uebergrosse)		--
38 A B-40 A B } 40 C D-50 A B } □ ⊕	3655.02 SCHMIERNIPPEL 8 mm, für Achsschenkel (C.I.P. 454.670) (per 10 Stck. geliefert)	2	2

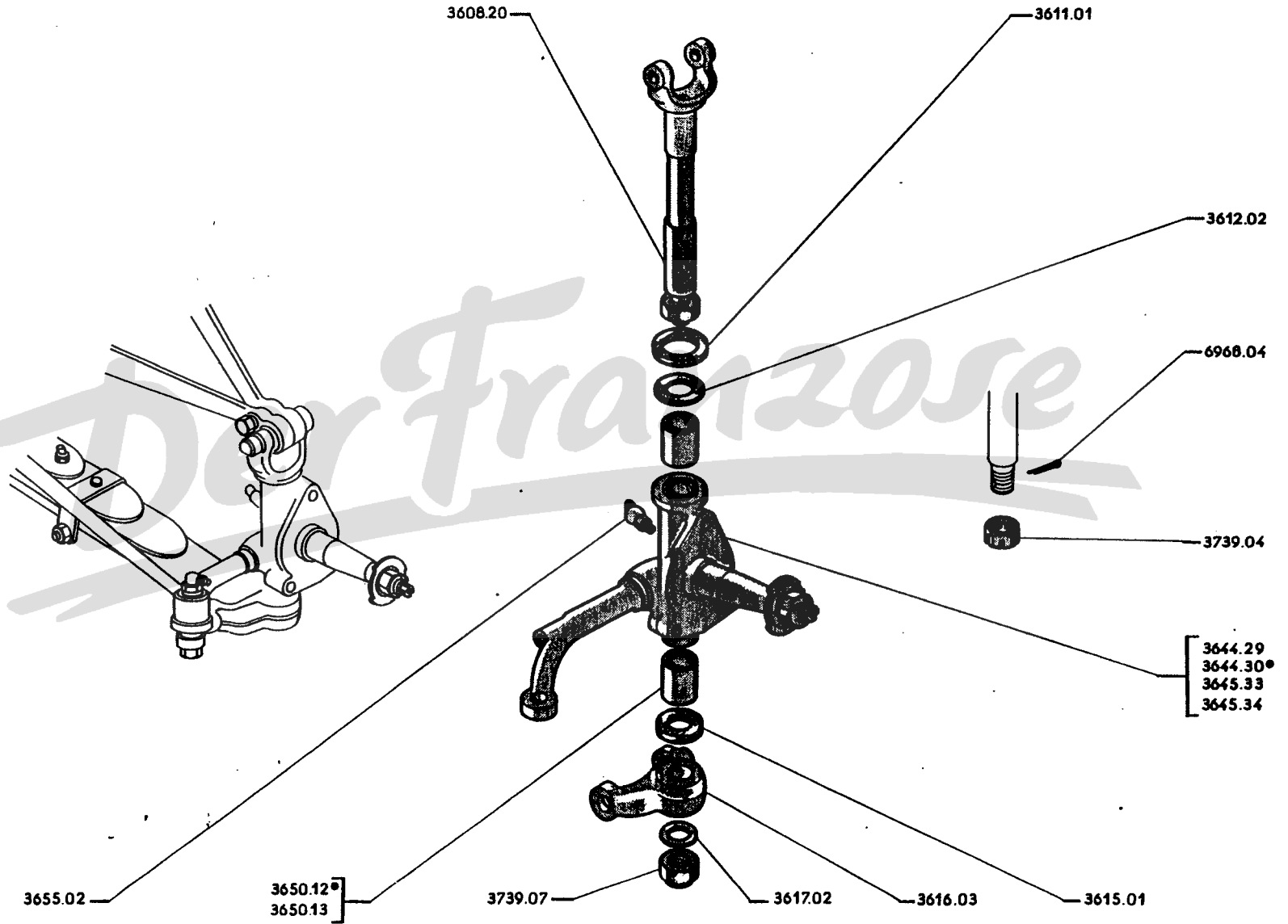

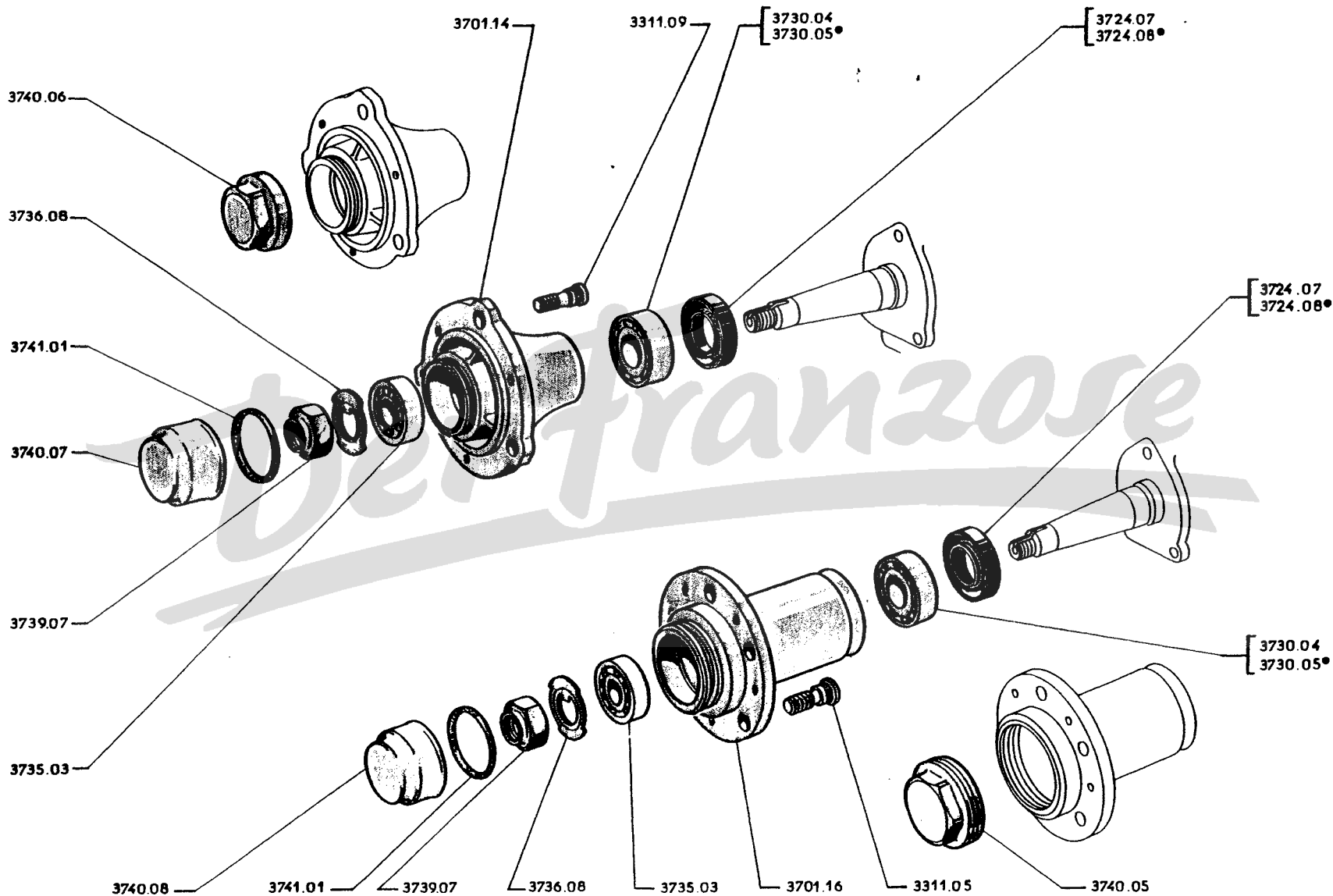

TEILE- NUMMER		BEZEICHNUNG	ANZAHL			
		A - 403 bis Wagen-Nr. 2.444.688, 403 J bis Nr. 2.601.893	A			
		B - 403 ab Wagen-Nr. 2.244.689, 403 J ab Nr. 2.601.894, 403/7, 403 D		B		
		C - 403 L bis Wagen-Nr. 2.757.712, 403 U5 bis Nr. 2.819.824, 403 U8 bis Nr. 2.915.133 ..			C	
		D - 403 L ab Wagen-Nr. 2.757.713, 403 U5 ab Nr. 2.819.825, 403 U8 ab Nr. 2.915.134 ..				D
	⊕ 3701.14	VORDERRADNABE nackt (bei Fahrzeugen vor Wagen-Nr. 2.122.755, ist der eingebaute Radnabendeckel und Dichtring gegen 3740.07 und 3741.01 auszutauschen)	2	2		
	+ 3701.16	VORDERRADNABE nackt (bei Fahrzeugen vor Wagen-Nr. 2.758.131, 2.820.998 und 2.916.093, ist der eingebaute Radnabendeckel und Dichtring gegen 3740.08 und 3741.01 auszutauschen)			2	2
	⊕ 3311.05	RADBEFESTIGUNGSBOLZEN 16 mm (per 10 Stck. geliefert)			10	10
	⊕ 3311.09	RADBEFESTIGUNGSBOLZEN 12 mm	6	6		
	+ 3724.07	ABDICHRING 38×62×10, für inneres Kugellager an Vorderradnabe (Paulstra 722.556 oder Curty 75.141)	2		2	
	⊕ 3724.08	ABDICHRING 42×62×10, für inneres Kugellager an Vorderradnabe (Paulstra 722.057 oder Curty 75.340)			2	2
23 EF	⊕ 3730.01	KUGELLAGER innen, 30×62×16, für Vorderradnabe (SKF. 7206 A1)	2		2	
	+ 3730.04	KUGELLAGER innen, 30×62×17,25, für Vorderradnabe (SKF. 431.993)			2	2
	⊕ 3730.05	KUGELLAGER innen, 30×62×17,25, für Vorderradnabe (SKF. 431.993)	2		2	2
	⊕ 3735.03	KUGELLAGER aussen, 20×52×15, für Vorderradnabe (SKF. 7304 A1)	2	2	2	2
	⊕ 3736.08	SICHERUNGSSCHEIBE für Vorderradnabe	2	2	2	2
36 A B	+ 3739.04					
36 A B	⊕ 3739.07	SECHSKANTMUTTER 18 mm, für Vorderradnabe (per 20 Stck. geliefert)	2	2	2	2
	+ 3740.05	RADNABENDECKEL (bis Wagen-Nr. 2.758.130, 2.820.997 und 2.916.092)			2	2
	+ 3740.06	RADNABENDECKEL (bis Wagen-Nr. 2.122.754)	2			
	⊕ 3740.07	RADNABENDECKEL (ab Wagen-Nr. 2.122.755)	2	2		
	+ 3740.08	RADNABENDECKEL (ab Wagen-Nr. 2.758.131, 2.820.998 und 2.916.093)				2
	⊕ 3741.01	GUMMIDICHRING für Radnabendeckel (ab Wagen-Nr. 2.122.755, 2.758.131, 2.820.998 und 2.916.093)	2	2		2

TEIL- NUMMER	BEZEICHNUNG	ANZAHL	
A - 403 bis Wagen-Nr. 2.481.155 u. ab Wagen-Nr. 2.522.778, 403 J bis Wagen-Nr. 2.620.252, 403 L bis Wagen-Nr. 2.773.620 und ab Wagen-Nr. 2.778.689, 403 U5 bis Wagen-Nr. 2.876.922 und ab Wagen-Nr. 2.893.571, 403 U8 bis Wagen-Nr. 2.958.171 und ab Wagen-Nr. 2.969.545, 403 D bis Wagen-Nr. 3.035.159 und ab Wagen-Nr. 3.041.397, 403 LD bis Wagen-Nr. 3.056.086 und ab Wagen-Nr. 3.057.036, 403 U5D bis Wagen-Nr. 3.072.446 und ab Wagen-Nr. 3.075.659, 403 U8D bis Wagen-Nr. 3.087.925 und ab Wagen-Nr. 3.092.069, 403/7 bis Wagen-Nr. 3.218.417 und ab Wagen-Nr. 3.249.076			
B - 403 ab Wagen-Nr. 2.481.156 u. bis Wagen-Nr. 2.522.777, 403 J ab Wagen-Nr. 2.620.253, 403 L ab Wagen-Nr. 2.773.621 und bis Wagen-Nr. 2.778.688, 403 U5 ab Wagen-Nr. 2.876.923 und bis Wagen-Nr. 2.893.570, 403 U8 ab Wagen-Nr. 2.958.172 und bis Wagen-Nr. 2.969.544, 403 D ab Wagen-Nr. 3.035.160 und bis Wagen-Nr. 3.041.396, 403 LD ab Wagen-Nr. 3.056.087 und bis Wagen-Nr. 3.057.035, 403 U5D ab Wagen-Nr. 3.072.447 und bis Wagen-Nr. 3.075.658, 403 U8D ab Wagen-Nr. 3.087.926 und bis Wagen-Nr. 3.092.068, 403/7 ab Wagen-Nr. 3.218.418 und bis Wagen-Nr. 3.249.075 und Produktionsstop des Modelles 403 J			
			11
+ 3813.21	SPURSTANGE kpl., mit Kugelbolzen und Befestigungsbolzen	2	2
+ 3815.04	SPURSTANGE nackt	2	2
<input type="checkbox"/> ⊕ 3821.07	KUGELPFANNENHAELEFTE aus nylon, ohne Schmiernute, f. Kugelbolzen an Spurstange (per 30 Stck. geliefert)	4	
<input type="checkbox"/> 3821.09	KUGELPFANNENHAELEFTE aus Nylon, mit Schmiernute, f. Kugelbolzen an Spurstange (per 30 Stck. geliefert)		4
<input type="checkbox"/> ⊕ 3822.02	FEDERSCHNITZE « Belleville », 8 mm, für Spurstangengelenk (per 50 Stck. geliefert) ..	8	8
<input type="checkbox"/> ⊕ 3823.03	ABDECKSCHEIBE für Spurstangengelenk	2	2
<input type="checkbox"/> ⊕ 3824.01	SPRENGRING für Abdeckscheibe an Spurstangengelenk	2	2
+ 3830.03	GUMMIKAPPE für Spurstangengelenk (per 10 Stck. geliefert)	2	2
⊕ 3834.02	BOLZEN 12×62,5, zur Befestigung der Spurstange an Zahnstange	2	2
⊕ 3431.01	SECHSKANTMUTTER 12 mm, zur Befestigung der Spurstange an Zahnstange (per 50 Stck. geliefert)	2	2
<input type="checkbox"/> ⊕ 3873.13	KUGELBOLZEN für Spurstange an Lenkhebel (per 10 Stck. geliefert)	2	
<input type="checkbox"/> 3873.16	KUGELBOLZEN für Spurstange an Lenkhebel		2
<input type="checkbox"/> ⊕ 3655.02	SCHMIERNIPPEL 8 mm, für Spurstangengelenk (C.I.P. 454.670) (per 10 Stck. geliefert)	2	2
+ 3899.01	REPARATURSATZ für Spurstangengelenk	1	1

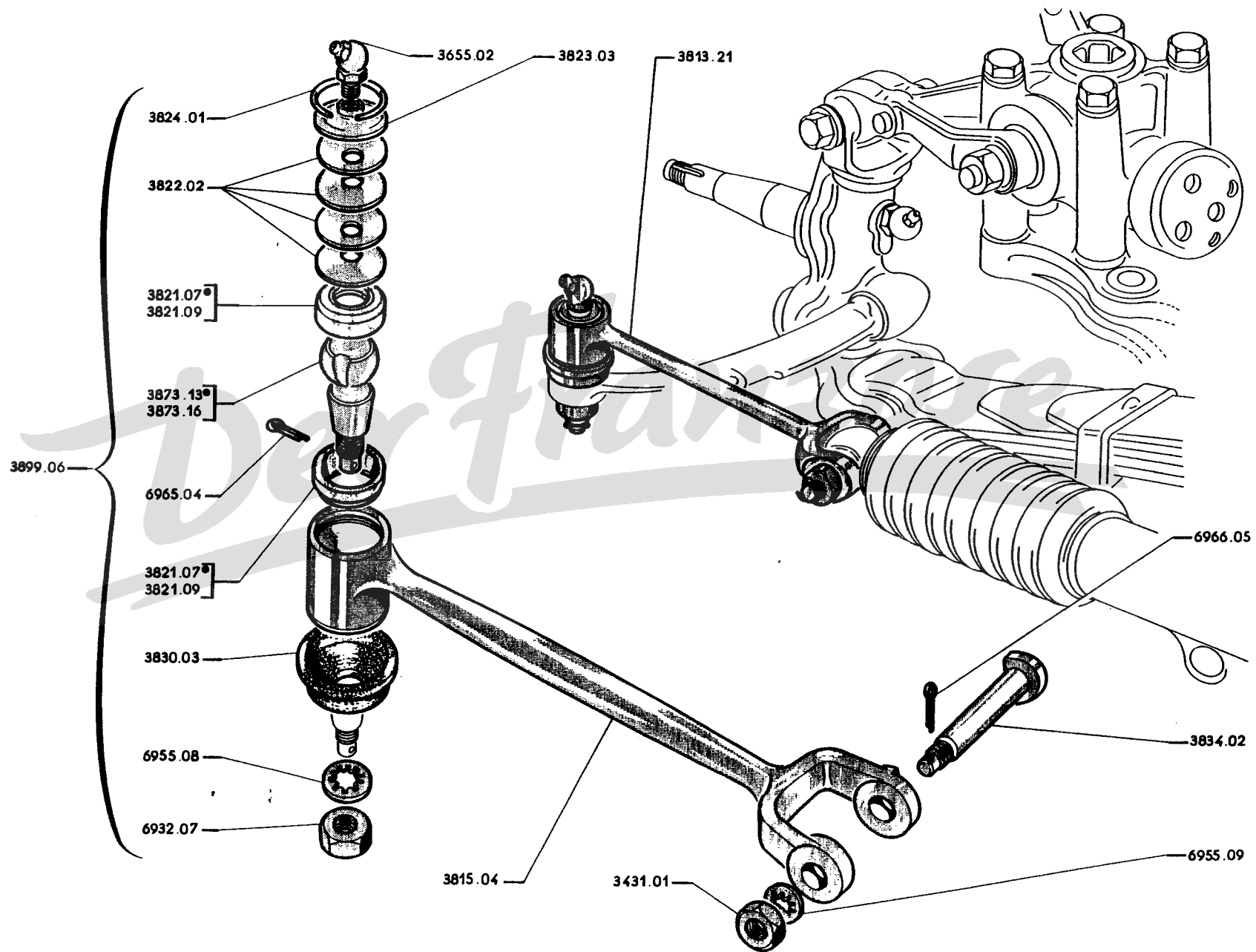

4 — LENKUNG, BREMSSEN

5/67	40.A] Lenkung: Lenkgetriebe, Lenkgetriebegehäuse, Antriebsritzeln
5/67	40.B	
5/67	40.C] Lenkung: Zahnstange
1/65	40.D	
1/65	41.A] Lenkung: Lenksäule, Lenkrad (Ausführung «grand Luxe»)
11/63	41.B	
11/63	41.C] Lenkung: Lenksäule, Lenkrad (Ausführung «de Luxe»)
5/66	41.D	
5/66	41.E] Lenkung: Mantelrohr, Lenksäulenverkleidung, Lenk- und Zündschloss (Ausführung «grand Luxe»)
6/66	41.F	
6/66	41.G] Lenkung: Mantelrohr, Lenksäulenverkleidung, Lenk- und Zündschloss (Ausführung «de Luxe»)
11/63	41.H	
11/63	42.A] Bremsen: Vorder- und Hinterradbremse kpl., Bremsträgerplatten
12/65	42.B	
12/65	42.C] Bremsen: Bremsbacken, Bremstrommel
6/63	42.D	
6/63	43.A] Bremsen: Einzelteile der Bremsträgerplatten
10/62	43.B	
10/62	44.A] Bremsen: Radbremszylinder vorn
10/62	44.B	
10/62	44.C] Bremsen: Radbremszylinder hinten
8/61	44.D	
8/61	45.A] Bremsen: Bremspedal
6/63	45.B	
6/63	46.A] Bremsen: Hauptzylinder
1/65	46.B	
1/65	46.C] Bremsen: Ausgleichbehälter
6/63	46.D	
6/63	47.A] Bremsen: Handbremse
7/63	47.B	
7/63	48.A] Bremsen: Vordere Bremsrohrleitung, Bremschläuche, Verteiler
7/63	48.B	
7/63	48.C] Bremsen: Hintere Bremsrohrleitung, Bremschläuche, Bremsseil
7/63	48.D	

A	- Alle 403 automat. Kupplung, L und U5 Commerciale → 403 : 2.583.852; D : 3.036.000, LD : 3.056.389; U5 Kastenwagen : 2.868.314, USD : 3.073.463; U8 : 2.952.019; U8D : 3.089.507	A
B	- → 403/7 : 3.200.001; BD : 3.036.001; BLD : 3.056.390; U5 Kastenwagen : 2.868.315; B5D : 3.073.464; U8 : 2.952.020; B8D : 3.089.508 → 3.306.374, 3.066.016, 3.058.003, 3.410.210, 3.080.496, 2.991.674, 3.101.781 (nicht für 403/7 Komfort)	B
C	- Alle 403/7 Komfort → 403 B : 2.583.853	C
D	- → 403/7 : 3.306.375, BD : 3.066.017; B8 : 2.991.675; B8D : 3.101.782 (nicht für 403/7 Komfort)	D

	4002.19	LENKGETRIEBE kpl.,	1	1			
	4002.20	LENKGETRIEBE kpl.,					
	4002.21	LENKGETRIEBE kpl.,					
	4002.22	LENKGETRIEBE kpl.,					
+	4004.08	LENKGETRIEBEGEHÄUSE nackt,	1	1			
+	4004.09	LENKGETRIEBEGEHÄUSE nackt,					
	4004.17	LENKGETRIEBEGEHÄUSE nackt,					
	4004.18	LENKGETRIEBEGEHÄUSE nackt,			1	1	
○+	4026.02	GUMMIRING 28 x 5, zur Abdichtung des Ritzels	1	1	1	1	
○	4026.04	FLITTERSCHEIBE 28,1 x 40 x 0,2, zwischen Dichtring für Ritzel und Gehäuse	1	1	1	1	
+	4030.03	GEHÄUSEDECKEL		1		1	
	4030.07	HALTEFLANSCH für Signalhornscharter	1		1		
○+	4032.03	UNTERLAGE zur Abdichtung des Halteflansches	1		1		
●○	4040.07	GUMMSCHEIBE mit Sechskantschrauben, Muttern, Fächerscheiben	1	1	1	1	
●○+	4041.02	GELENKSCHLEIFE	2	2	2	2	
+	4042.01	KUPPLUNGSFLANSCH	1	1	1	1	
○+	4043.07	SECHSKANTSCHRAUBE 8 x 40, mit Mutter u. Fächerscheibe	4	4	4	4	
		ABSCHIRMBLECH für Gelenkschleife:					
+	4044.01	- (für Benzinmotor)					
+	4044.02	- (für Benzinmotor)	1	1	1	1	
	4044.03	- (für Dieselmotor)					
		ANTRIEBSRITZEL für Lenkgetriebe:					
+	4048.09	- 7 mit Mutter, für		1			
+	4048.10	- 7 mit Mutter, für					
	4048.11	- 7 mit Büchse und Mutter, für	1				
	4048.12	- 7 mit Büchse und Mutter, für					
	4048.19	- 8 mit Mutter, für			1		
	4048.20	- 8 mit Mutter, für					
	4048.21	- 8 mit Büchse und Mutter, für				1	
	4048.22	- 8 mit Büchse und Mutter, für					
57 AB	□○+	4051.03	KUGELLAGER 17 x 40 x 12, für Ritzel	1	1	1	1
	+	4052.02	SECHSKANTMUTTER 17 mm, für Ritzel	1	1		
	●○	4052.03	SECHSKANTMUTTER 14 mm, für Ritzel			1	1
	◆□○+	3655.02	SCHMIERNIPPEL 8 mm	1	1	1	1

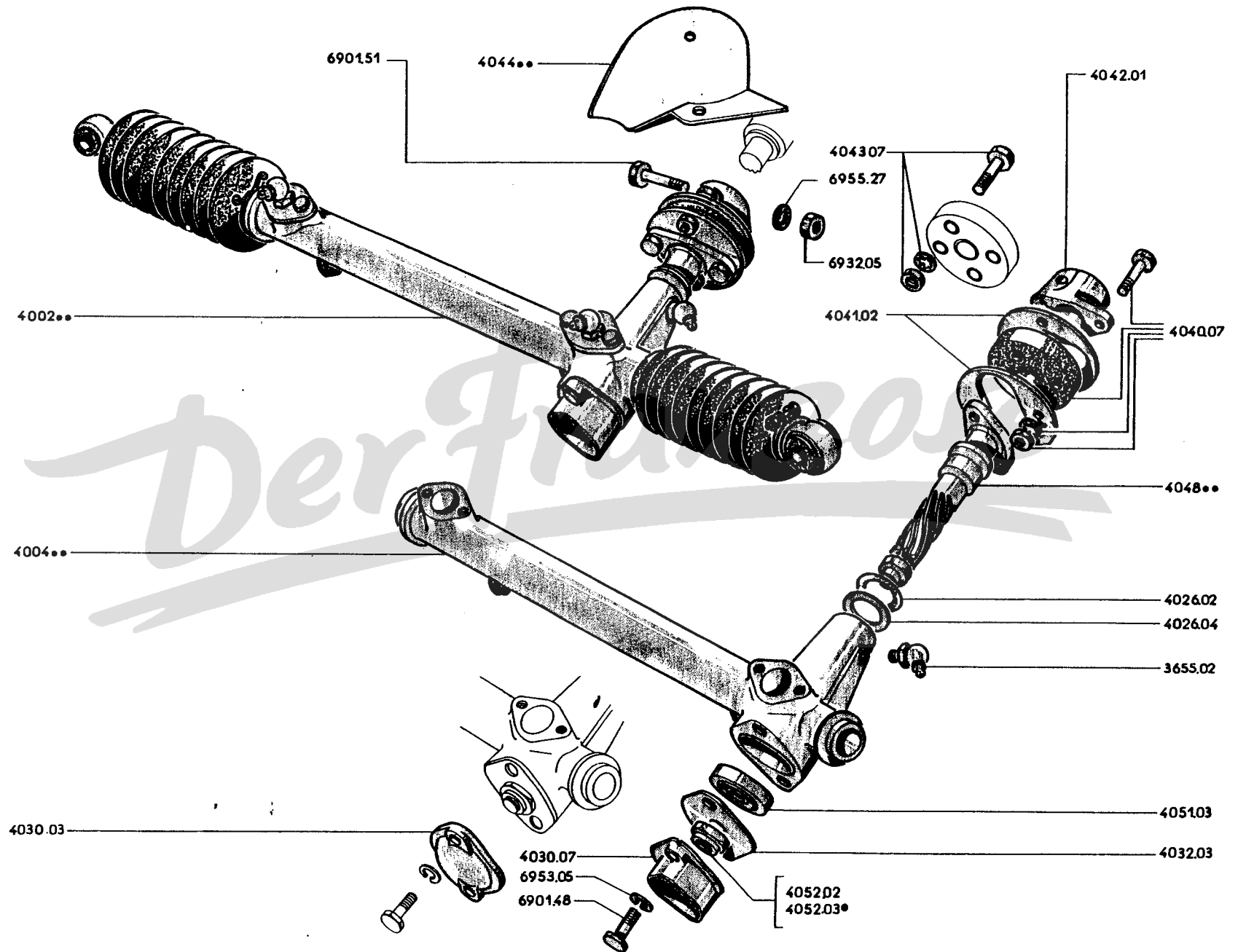

40 C - 403

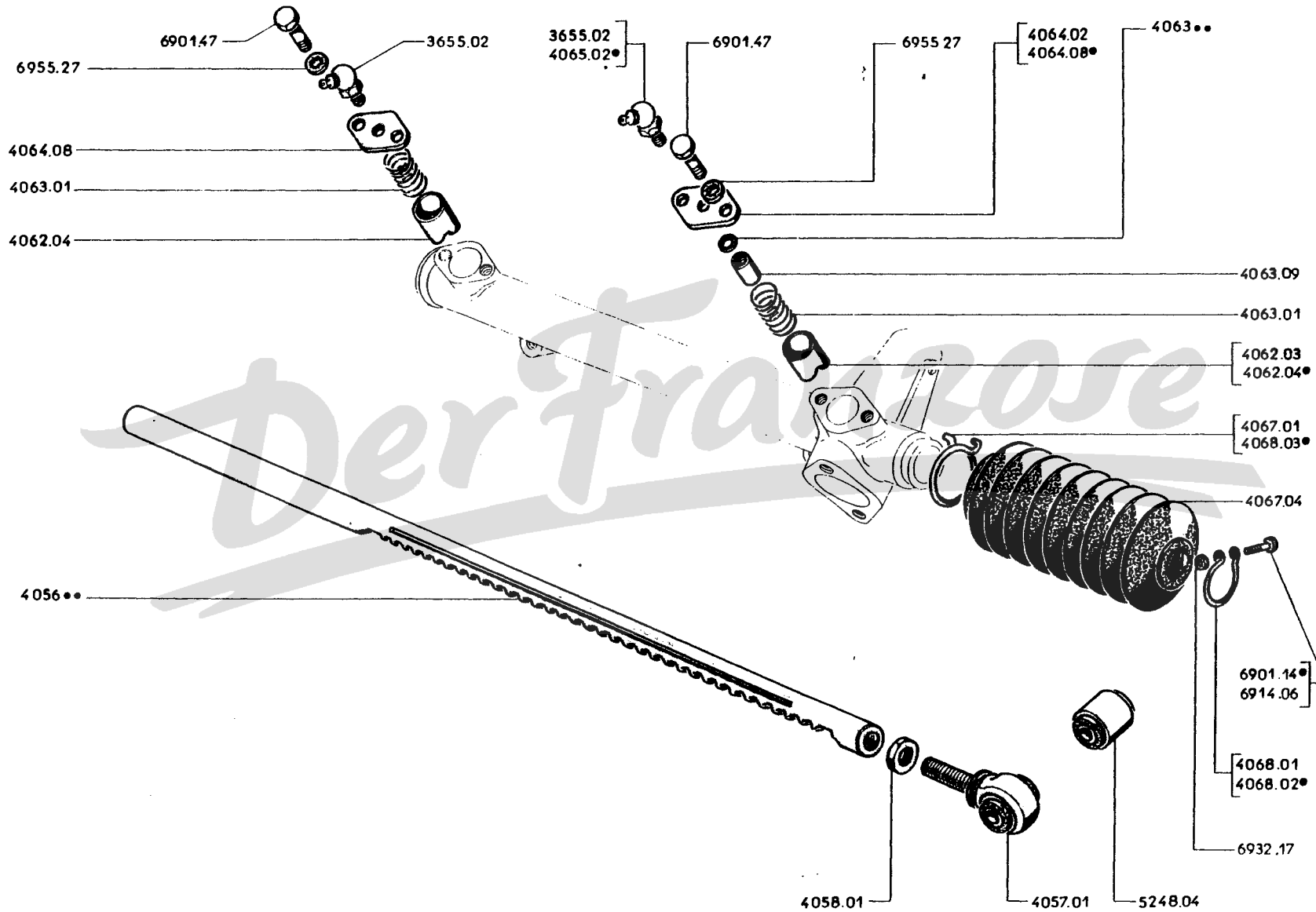

TEILE-
NUMMER

BEZEICHNUNG

ANZAHL

A - UEBERSETZUNGSVERHAELTNIS 7x27 : 403 B bis Wagen-Nr. 2.583.852, 2.620.568, 403/7 bis 3.306.374, 403 BD bis 3.066.016, 403 BL bis 2.782.788, 403 BLD bis 3.058.003, 403 B5 bis 3.410.210, 403 B5D bis 3.080.496, 403 B8 bis 2.991.674, 403 B8D bis 3.101.781 A

B - UEBERSETZUNGSVERHAELTNIS 8x34 : Alle 403/7 Komfort, 403 B ab Wagen-Nr. 2.583.853, 403/7 ab 3.306.375, 403 BD ab 3.066.017, 403 B8 ab 2.991.675, 403 B8D ab 3.101.782 B

	+	4056.01	ZAHNSTANGE 27 Zähne, nackt (für Linkslenkung)	1		
	+	4056.02	ZAHNSTANGE 27 Zähne, nackt (für Rechtslenkung)	1		
		4056.07	ZAHNSTANGE 34 Zähne, nackt (für Linkslenkung)		1	
		4056.08	ZAHNSTANGE 34 Zähne, nackt (für Rechtslenkung)		1	
	⊕	4057.01	OESE für Zahnstange, mit Silentblock	2	2	
	□	4058.01	GEGENMUTTER 16 mm, für Zahnstangen-Oese	2	2	
	⊕	5248.04	SILENTBLOCK 12x30x30x24, für Zahnstangen-Oese (Paulstra oder Repousseau)....	2	2	
	+	4062.04	DRUCKSTUECK aus Nylon, für Zahnstange	2	2	
	+	4063.01	DRUCKFEDER für Druckstück an Zahnstange	2	2	
	+	4063.02	GUMMSCHEIBE 18x22,5x3,2, zum Anschlag des Druckstückes an Lenkungs-Seite	1		
		4063.09	DISTANZSTUECK aus Nylon, zum Druckstück (Lenkungs-Seite)		1	
		4063.10	AUSGLEICHSCHEIBE 8,25x12x0,1, zum Druckstück an Lenkgetriebe (Lenkungs-Seite)			
		4063.11	AUSGLEICHSCHEIBE 8,25x12x0,2, zum Druckstück an Lenkgetriebe (Lenkungs-Seite)			
		4063.12	AUSGLEICHSCHEIBE 8,25x12x0,5, zum Druckstück an Lenkgetriebe (Lenkungs-Seite)			
	+	4064.02	FLANSCH für Druckstück an Zahnstange (Lenkungs-Seite)	1		
	+	4064.03	FLANSCH für Druckstück an Zahnstange (auf der entgegengesetzten Seite der Lenkung) (ersetzt durch 4064.07)	1		
	+	4064.07	FLANSCH für Druckstück an Zahnstange		2	
		4065.02	SCHMIERNIPPEL 8 mm, für Lenkgetriebe an Zahnstangen-Druckstück (Lenkungs-Seite).		1	
	□	⊕	3655.02	SCHMIERNIPPEL 8 mm, für Lenkgetriebe an Zahn- } stangen-Druckstück (C.I.P.)	1	1
				Lenkung-Seite	1	
				auf der entgegengesetzten Seite der Lenkung	1	1
	+	4067.04	FALTENMANSCHETTE für Zahnstange (Paulstra) (bei 403 vor Wagen-Nr. 2.310.048, 403 L vor 2.763.776, 403 U5 vor 2.838.926, 403 U8 vor 2.932.274 sind die Klemmschelle 4068.02 und 4068.03 einzubauen)	2	2	
52 AB	○	4067.06				
	+	4067.01	KLEMMSCHELLE Ø 42 mm, zur inneren Befestigung der Faltenmanschette ...	403 bis Wagen-Nr. 2.310.047; 403 L bis 2.763.775; 403 U5 bis 2.838.925; 403 U8 bis 2.932.273	2	
	⊕	4068.01	KLEMMSCHELLE Ø 31 mm, zur äusseren Befestigung der Faltenmanschette ...		2	
	+	4068.02	KLEMMSCHELLE Ø 34 mm, zur äusseren Befestigung der Faltenmanschette ...	403 ab Wagen-Nr. 2.310.048; 403 L ab 2.763.776; 403 U5 ab 2.838.926; 403 U8 ab 2.932.274 und alle 403/7, 403 D, 403 LD, 403 U5D, 403 U8D	2	2
	+	4068.03	SPANNRING zur inneren Befestigung der Faltenmanschette		2	2

TEILE-NUMMER

BEZEICHNUNG

ANZAHL

Mit Signalring bzw. Signalhalbring	A - Alle 403 C, 403 L; 403 bis Wagen-Nr. 2.586.321; 403 D bis 3.036.000; 403 LD bis 3.056.389	A				
	B - 403 B von Wagen-Nr. 2.586.322 bis 2.655.014; 403/7 Komfort von 3.305.501 bis 3.345.975	B				
Mit Horndruckspeiche	C - 403 B ab Wagen-Nr. 2.655.015; 403/7 Komfort ab 3.345.976	C				
	D - Alle 403 U5 Commerciale; 403 U5 Kasten-Lieferwagen bis 2.868.314; 403 U5D bis 3.073.463; 403 U8 bis 2.952.019; 403 U8D bis 3.089.507	D				
4101.09	LENKSAEULE kpl., mit Schaltstange, ohne Lenkradschalthebel (für Linkslenkung und Benzinmotor)	1	1	1	1	
4101.11	LENKSAEULE kpl., mit Schaltstange, ohne Lenkradschalthebel (für Linkslenkung und Dieselmotor)	1	1	1	1	
4103.14	LENKSPINDEL	1	1	1	1	
+ 4104.08	KUPPLUNGSFLANSCH für Lenkrad an Lenkspindel	1	1	1	1	
4105.02	SECHSKANTSCHRAUBE 7x40, für Kupplungsflansch an Lenkspindel	1	1	1	1	

	BEIGE 516	GRIS-BEIGE 517	GRIS 539	GRIS matinal	GRIS foncé	IVOIRE	NOIR				
Lenkrad mit Signalring und Zierkappe	4107.07		4107.06 (ersetzt durch 4107.11)					1			
	4107.12	4107.08 (ersetzt durch 4107.13)	4107.11	4107.09			4107.10	1	1		
		4108.18 (ersetzt durch 4107.13)	4108.12						1		
Lenkrad mit Signalhalbring und Zierkappe	4108.25 (ersetzt durch 4107.07)					4108.20		1			
Lenkrad mit Horndruckspeiche	4108.27	4108.17	4108.13 mit (Horndruckspeiche "Gris foncé")								1
			4108.26								1
Lenkrad nackt	4108.23	4108.14	4108.22 (ersetzt durch 4108.45)					1	1		1
	4108.23 4108.33	4108.11	4108.45 4108.31					1	1	1	1
Signalring nackt	4112.35		4112.34				4108.43 4112.38		1	1	
		4112.36			4112.37			1	1	1	
Signalhalbring nackt Horndruckspeiche	4112.23	4112.18 (a) (ersetzt durch 4112.36)	4112.22					1			
	4112.25	4112.17	4112.24		4112.15						1

(a) jedoch Zierkappe 4111.13 einbauen.

4109.06	SECHSKANTSCHRAUBE 7x13, zur Befestigung des Lenkrades an Kupplungsflansch	3	3	3	3
4110.02	GUMMIPUFFER für Signalring (403 bis ungefähr Wagen-Nr. 2.045.000)	2			
4111.05	ZIERKAPPE metallisiert, für Signalring	1			
4111.06	ZIERKAPPE für Horndruckspeiche				1
4111.13	ZIERKAPPE für Signalring		1		
4111.14	ZIERKAPPE für Signalring			1	
4112.14	FASSUNG für Signalring	1	1	1	1

AUSFUEHRUNG " DE LUXE " SIEHE SEITE 41 C, 41 D.

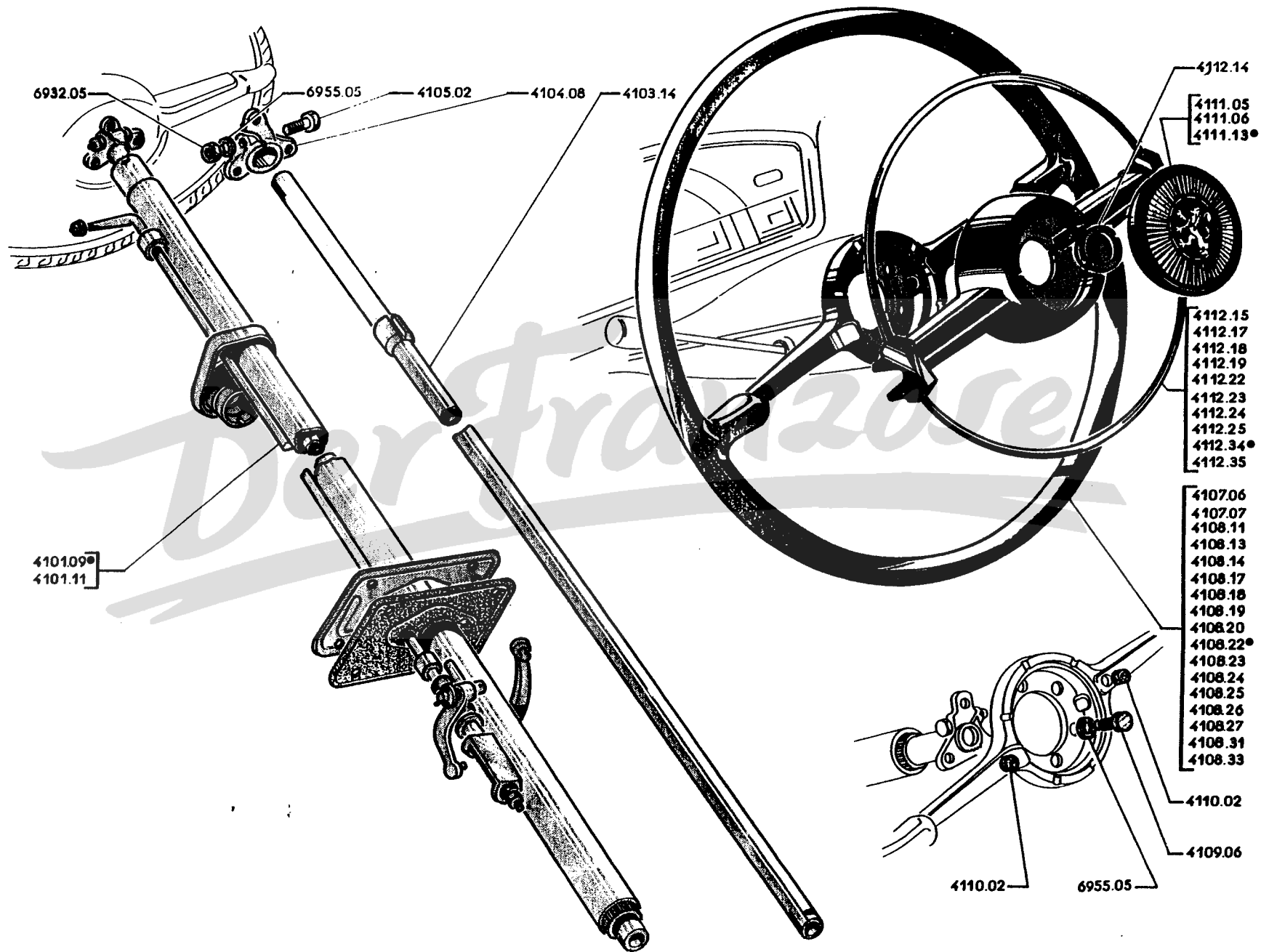

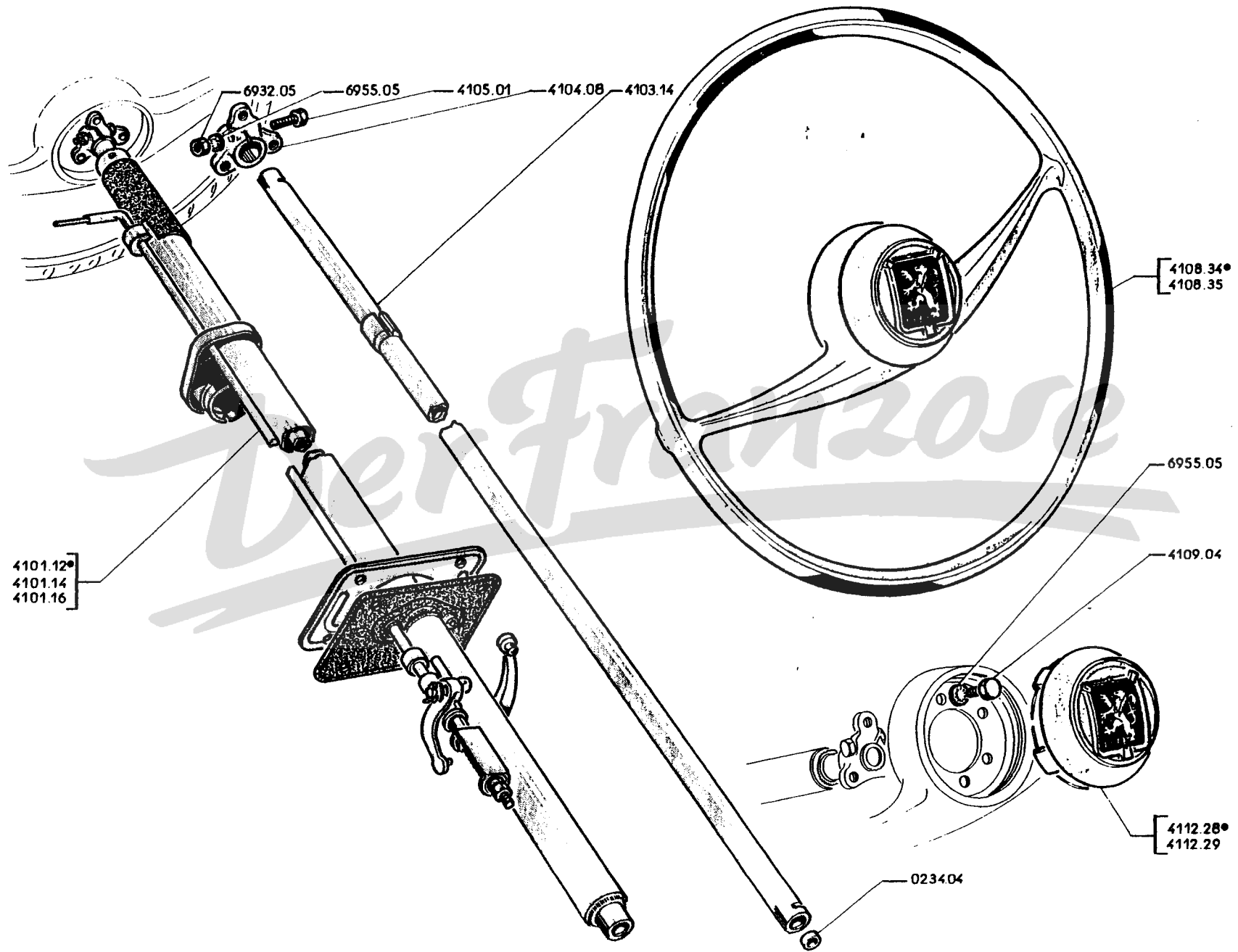

41 C - 403



Alle 403/7 (nicht für 403/7 Komfort
 403 BD : 3.036.001; BLD : 3.056.390; U5 Kastenwag. : 2.868.315; B5D : 3.073.464; U8 : 2.952.000;
 B8D : 3.089.508

LENKSAULE kpl., mit Schaltstange :

4101.12	für Benzinmotor, 	} 1
4101.14	für Dieselmotor,  (→ 403 BD : 3.038.505.; BLD : 3.056.492; B5D : 3.073.873; B8D : 3.089.985)	
4101.16	für Dieselmotor,  (→ 403 BD : 3.038.506; BLD : 3.056.493; B5D : 3.073.874; B8D : 3.089.986)	

4103.14	LENKSPINDEL 1
 0234.04	VERSCHLUSSDECKEL unten 1
 4104.08	KUPPLUNGSFLANSCH 1
 4105.01	SECHSKANTSCHRAUBE 7x40, zum Kupplungsflansch 1

	LENKRAD mit Zierkappe :	} 1
4108.34	grau	
4108.35	beige	
4108.49	schwarz	

 4109.04	SECHSKANTSCHRAUBE 7x26 3
---	------------------------------------

	ZIERKAPPE mit Wappen und Sprengring :	} 1
4112.28	grau	
4112.29	beige	
4112.39	schwarz	

FÜR AUSFÜHRUNG "GRAND LUXE", SIEHE SEITE 41 A, 41 B.

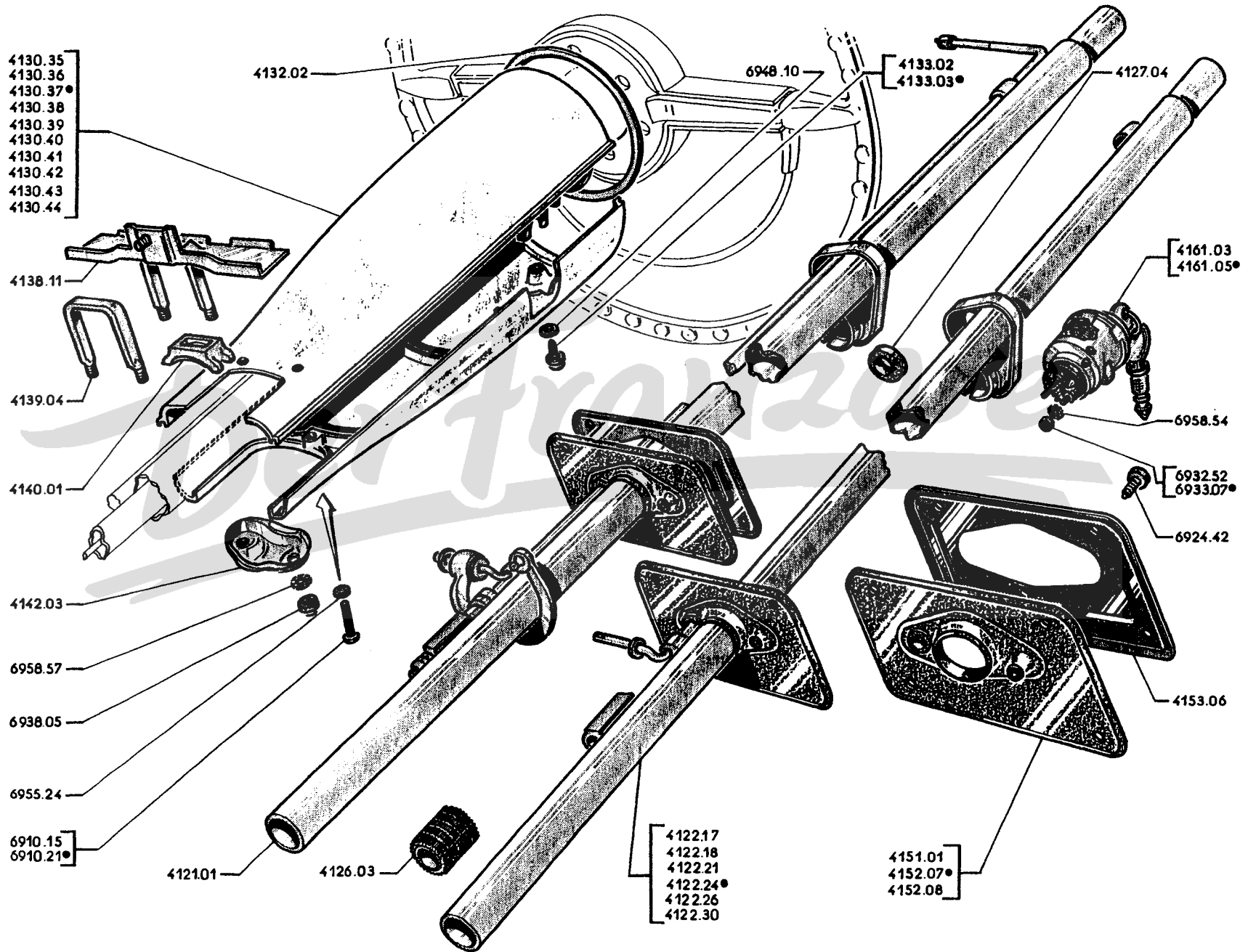

41G - 403

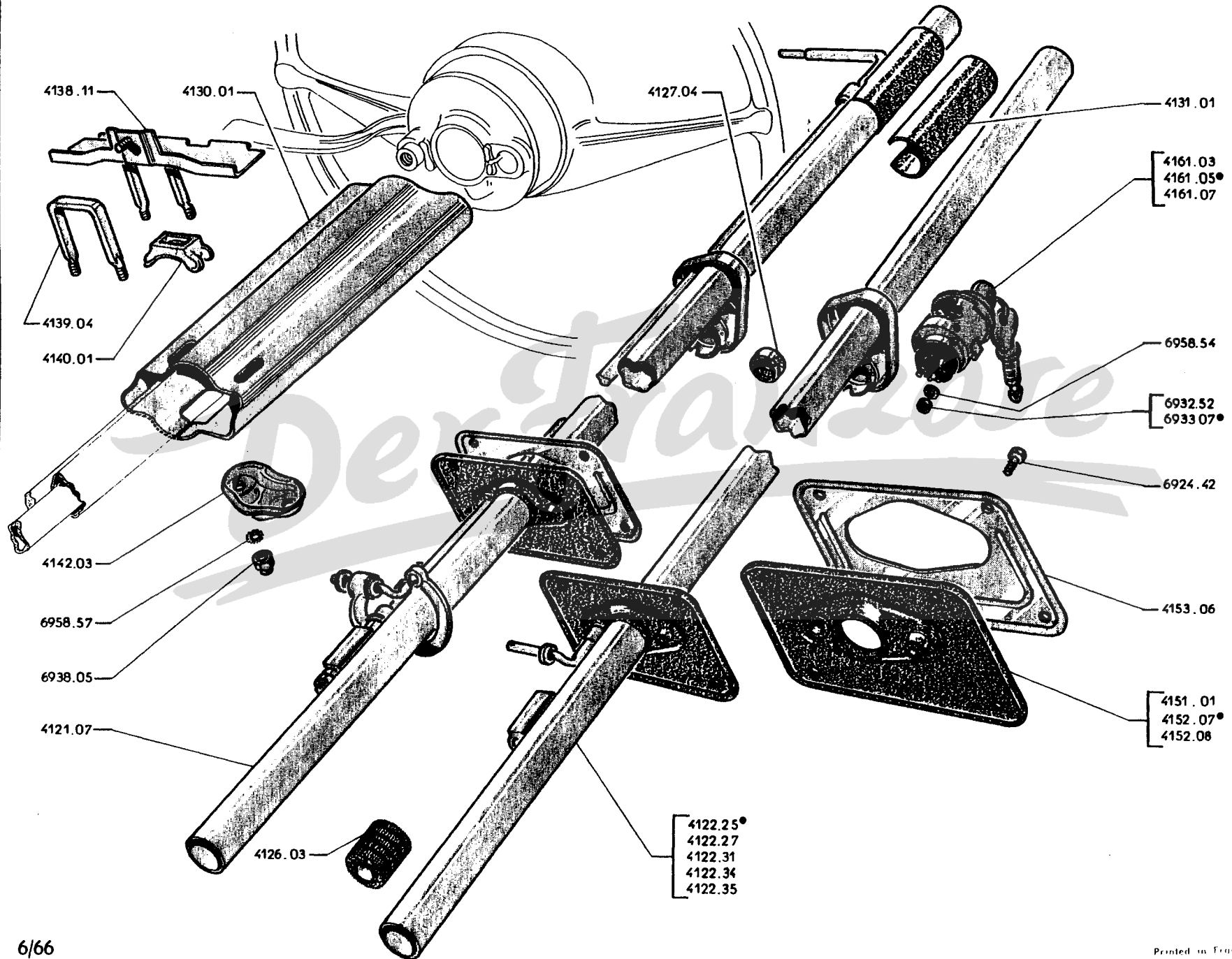

Teile- Nummer		BEZEICHNUNG	ANZAHL		
A - Fahrz. mit Benzinmotor : Alle 403/7 (nicht für 403/7 Komfort). 403 U5 Kasten-Lieferwagen ab Wagen-Nr. 2.868.315; 403 U8 ab 2.952.020 A					
B - Fahrz. mit Dieselmotor : 403 BDA von Wagen-Nr. 3.036.001 bis 3.038.505; 403 BLD von 3.056.390 bis 3.056.492; 403 B5D von 3.073.464 bis 3.073.873; 403 B8D von 3.089.507 bis 3.089.985 B					
C - Fahrz. mit Dieselmotor : 403 BDA ab Wagen-Nr. 3.038.506; 403 BLD ab 3.056.493; 403 B5D ab 3.073.874; 403 B8D ab 3.089.986 C					
	4121.07	MANTELROHR kpl., mit Schaltstange (Linkslenkung)	1		
	4122.25	MANTELROHR kpl., ohne Schaltstange (Linkslenkung)	1		
	4122.27	MANTELROHR kpl., ohne Schaltstange (Rechtslenkung)			
	4122.31	MANTELROHR kpl., ohne Schaltstange (Linkslenkung)		1	
	4122.34	MANTELROHR kpl., ohne Schaltstange (Linkslenkung)			1
	4122.35	MANTELROHR kpl., ohne Schaltstange (Rechtslenkung)			1
41 EF	+ 4126.03	FUEHRUNGSBUECHSE 21x32,4x30, für Lenkspindel (Paulstra 564.320)	2	2	2
41 EF	+ 4127.04	GUMMIRING 20x29x10, zur Zentrierung der Lenkspindel	1	1	1
	+ 4130.01	VERSCHALUNGSBLECH rostgeschützt, für Lenksäule	1	1	1
	+ 4131.01	KABELMANTEL aus Gummi	1	1	1
24 CD	+ 4132.01	LENKSAEULENHALTER mit Spannbügel, zur Befestigung der Lenksäule an Armatur- enbrett	1	1	1
41 EF	4138.11				
41 EF	4139.04	SPANNBUEGEL zur Befestigung der Lenksäule an Armaturen Brett	1	1	1
41 EF	4140.01	UNTERLEGKEIL zur Befestigung der Lenksäule an Armaturen Brett	1	1	1
41 EF	+ 4142.03	KLEMMPLATTE zur Befestigung der Lenksäule an Armaturen Brett	1	1	1
41 EF	4151.01	Satz DAEMPFUNGSFILZ (2 Stck.) für Mantelrohr		1	1
41 EF	4152.07	GUMMIDICHTUNG für Lenksäule durch Pedalboden (Linkslenkung)	1	1	1
41 EF	4152.08	GUMMIDICHTUNG für Lenksäule durch Pedalboden (Rechtslenkung)			
41 EF	4153.06	ABDECKBLECH für Gummidichtung an Pedalboden	1	1	1
	4161.03	LENK-ZUENDSCHLOSS ohne Anlasskontakt, mit Schlosseinsatz für Kraftstoffeinfüll- klappe, mit 2 Schlüsseln (Neiman 350) (403/7 bis Wagen-Nr. 3.299.112; 403 U5/L4 bis 3.410.210; 403 B8 bis 2.989.268)	1		
41 EF	4161.05	LENK-ZUENDSCHLOSS mit Anlasskontakt, mit Schlosseinsatz für Kraftstoffeinfüll- klappe, mit 2 Schlüsseln (Neiman) (403/7 ab Wagen-Nr. 3.299.113; 403 B8 ab 2.989.269)	1		
	4161.06	LENK-ZUENDSCHLOSS mit Schlosseinsatz für Kraftstoffeinfüllklappe, mit 2 Schlüsseln (Neiman) (ersetzt durch 4161.07)			1
	4161.07	LENK-ZUENDSCHLOSS mit Schlosseinsatz für Kraftstoffeinfüllklappe, mit 2 Schlüsseln (Neiman)			1
	1684.01	SPERRLINKE für Stoppzug			1

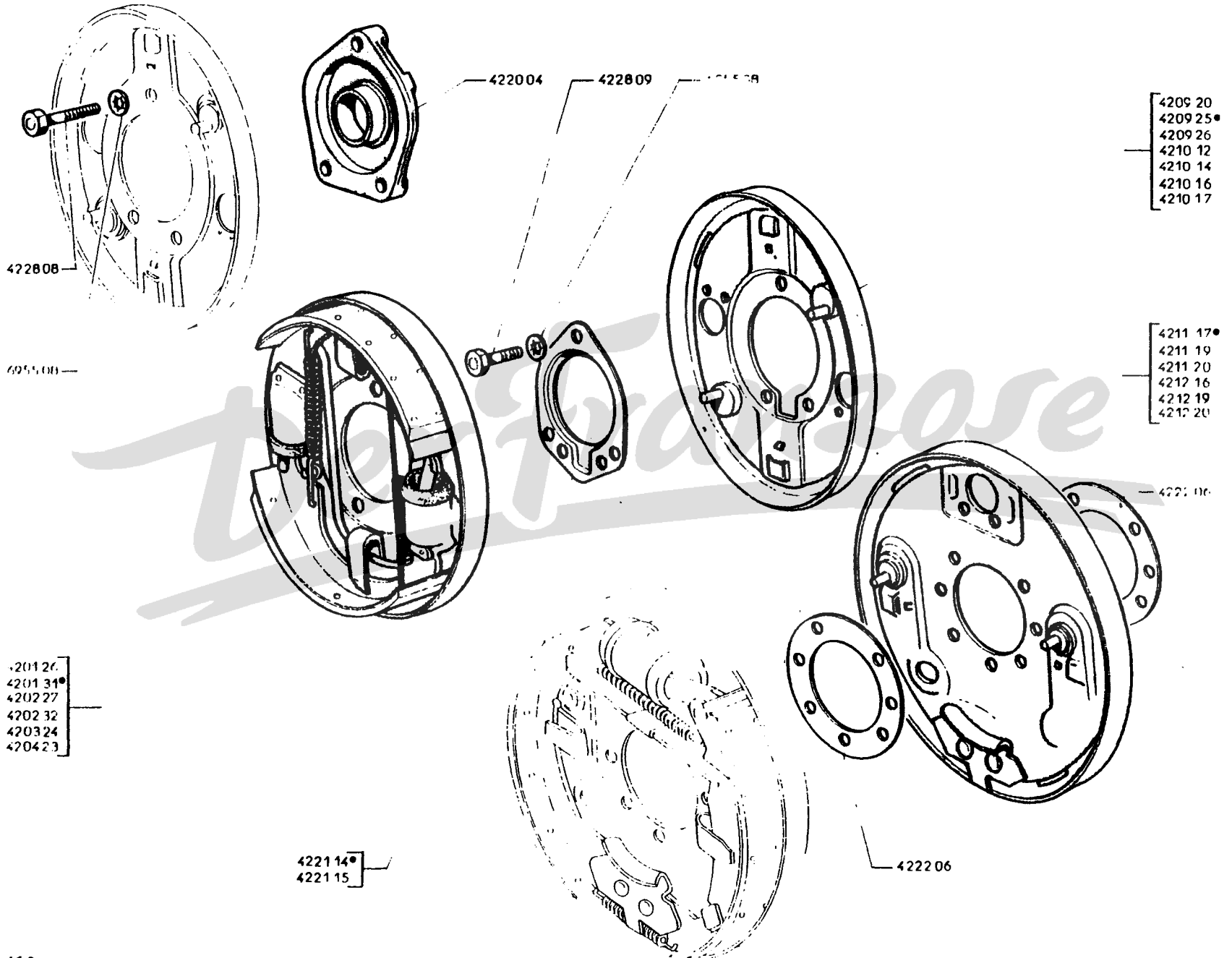

Austausch-
Telle

Neu

A — 403, 403/7, 403 D, 403 BD A
 B — → 403 L : 2.757.712; 403 U5 : 2.819.824; 403 U8 : 2.915.133 B
 C — → 403 L : 2.757.713; 403 U5 : 2.819.825; 403 U8 : 2.915.134 und alle 403 LD, 403 U5D, 403 U8D C

BREMSBACKE mit Bremsbelag :

4235.28	+	4235.16	primär, für Hinterbremse (→ 403 : 2.364.650, 2.613.158)	2		
4235.30	○	4235.19	für Vorderbremse	4	4	
4235.31	○	4235.20	primär, für Hinterbremse		2	2
4235.32	○	4235.22	für Vorderbremse			4
4235.33	○	4235.23	primär, für Hinterbremse (→ 403 : 2.364.651, 2.613.159; 403/7 : 3.200.001; 403 D : 3.030.001)	2		
4236.26	+	4236.20	sekundär, für Hinterbremse (→ 403 : 2.364.650, 2.613.158)	2		
4236.28	+	4236.23	sekundär, für Hinterbremse		2	2
4236.29	○	4236.24	sekundär, für Hinterbremse (→ 403 : 2.364.651, 2.613.159; 403/7 : 3.200.001; 403 D : 3.030.001)	2		

BREMSBELAG 4 Z :

⊕	4239.11	267×35×5, für Primärbremsbacke für Hinterbremse (Ferodo)	2		
○	4239.13	267×50×5, für Vorderbremse (Ferodo)	4	4	
○	4239.14	280×50×5 } für Vorderbremse (Ferodo)			4
					2
⊕	4240.16	219×35×5, zur Sekundärbremsbacke für Hinterbremse (Ferodo)	2		
○	4240.18	248×50×5, zur Sekundärbremsbacke für Hinterbremse (Ferodo)	2	2	2
◇ □ ⊕	4243.03	NIET aus Messing, 4×8 (Bendix)	92	96	96

○	4245.03	Satz BREMSBELÄGE (8 St.) mit 92 Nieten (Ferodo)	1		
	4245.04	Satz BREMSBELÄGE (8 St.) mit 96 Nieten (Ferodo)		1	
	4245.05	Satz BREMSBELÄGE (8 St.) mit 96 Nieten (Ferodo)			1
	4245.19	Satz BREMSBELÄGE (4 St.) mit 44 Nieten, für Hinterbremse	1		
	4245.21	Satz BREMSBELÄGE (4 St.) mit 48 Nieten, für Vorderbremse	1	1	
	4245.22	Satz BREMSBELÄGE (4 St.) mit 48 Nieten, für Hinterbremse		1	1
	4245.23	Satz BREMSBELÄGE (4 St.) mit 48 Nieten, für Vorderbremse			1

BREMSTROMMEL :

⊕	4246.15	hinten	2		
	4246.18	vorn		2	
	4246.19	hinten		2	
	4246.20	vorn und hinten (→ 403 B8 : 2.982.014; 403 B8D : 3.097.886 und alle 403 L, 403 LD, 403 U5, 403 U5D)			4
	4246.21	vorn	2		
○	4246.32	vorn und hinten (→ 403 B8 : 2.982.015; 403 B8D : 3.097.887)			4

Teile- Nummer	BEZEICHNUNG	ANZAHL
☐ ⊕ 4309.09	RUECKZUGFEDER für Bremsbacken an Hinterradbremse (Bremsbackenaufhängungs-Seite) (Bendix 254.086) (per 5 Stück, geliefert)	2
☐ ⊕ 4312.04	FUEHRUNGSFEDER für Bremsbacke (Bendix 255.774)	8
☐ ⊕ 4320.03	NACHSTELLEXENTER kpl., (Reparaturausführung) für Hinterradbremse (Bendix 262.943)	
☐ ⊕ 4320.04	NACHSTELLEXENTER nackt, (Reparaturausführung) für Hinterradbremse (Bendix 262.944)	
4320.06	NACHSTELLEXENTER kpl., (Reparaturausführung) für Vorderradbremse (Bendix 273.111)	
4320.07	NACHSTELLEXENTER nackt, (Reparaturausführung) für Vorderradbremse (Bendix 273.112)	
☐ ⊕ 4322.06	FEDERRING 14 mm, für Nachstellexenter an Hinterradbremse (Bendix 262.946)	
4322.09	FEDERRING 16 mm, für Nachstellexenter an Vorderradbremse (Bendix 269.428)	
☐ ⊕ 4325.02	SECHSKANTMUTTER 14 mm, für Nachstellexenter an Hinterradbremse (Bendix 262.945)	
4325.03	SECHSKANTMUTTER 16 mm, für Nachstellexenter an Vorderradbremse (Bendix 273.114)	
⊕ 4357.09	BREMSBACKENHEBEL für linke Hinterradbremse (Bendix 255.193) (403)	1
4357.11	BREMSBACKENHEBEL für linke Hinterradbremse (Bendix 260.968) (403 U)	
⊕ 4358.06	BREMSBACKENHEBEL für rechte Hinterradbremse (Bendix 255.194) (403)	1
4358.08	BREMSBACKENHEBEL für rechte Hinterradbremse (Bendix 260.969) (403 U)	
☐ ⊕ 4362.04	FEDERSCHEIBE 10×19×0,5, für Bremsbackenhebelbolzen (Bendix 254.316) (per 20 Stck, geliefert)	2
☐ ⊕ 4363.01	SICHERUNGSSCHEIBE für Bremsbackenhebelbolzen (Bendix 248.139) (per 20 Stck, geliefert)	2
○ 4369.01	BREMSBACKENDRUCKSTANGE für Vorderradbremse (Bendix 260.660)	4
⊕ 4370.13	BREMSBACKENDRUCKSTANGE für Hinterradbremse (Bendix 263.551) (Wegfall der Gummihülle, wenn die Rückzugfeder eine hat)	2
○ 4375.10	RUECKZUGFEDER für Bremsbacken an Vorderradbremse (Bendix 260.970)	4
⊕ 4375.13	RUECKZUGFEDER mit Gummihülle, für Bremsbacke (Radbremszylinder-Seite) an Hinterbremse (Bendix 286.898) (403)	
○ 4375.14	RUECKZUGFEDER mit Gummihülle, für Bremsbacke (Radbremszylinder-Seite) an Hinterradbremse (Bendix 286.899) (403 U)	2

bis ungefähr Wagen-Nr.
 2.490.439, 2.774.508, 2.880.320
 2.960.536, 3.037.000, 3.056.300
 3.073.250, 3.089.050, 3.226.050
 und alle Modelle 403
 mit automat. Kupplung

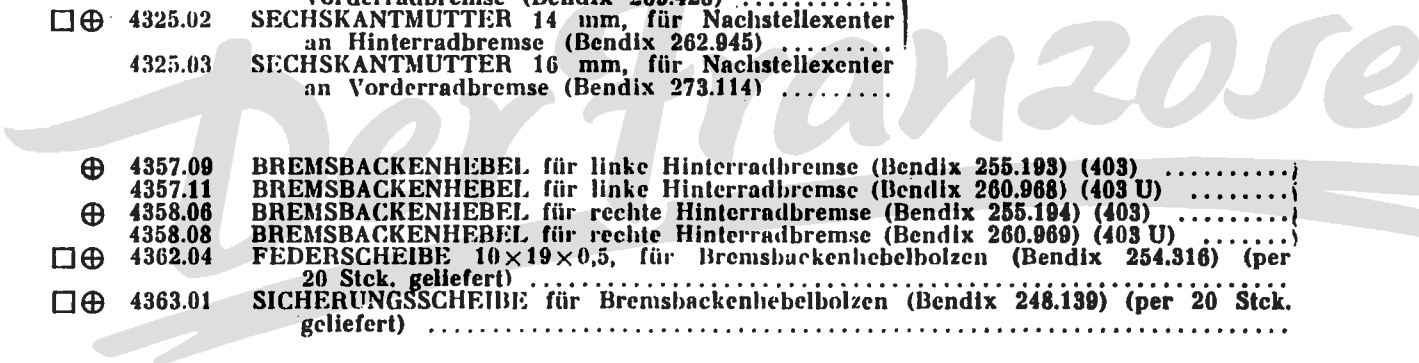

Teil- Nummer	BEZEICHNUNG	ANZAHL
	A - Ab Wagen-Nr. 403 L, 403 U, 403 U5, 403 U5A, 403 U8 und 403 U8A, bis Wagen-Nr. 2.496.866 (403 U), 3.003.030 (403 U) und 3.253.783 (403 U)	A
	B - Ab Wagen-Nr. 2.496.867 (403 U), 3.003.031 (403 U) u. 3.253.786 (403 U) bis Wagen-Nr. 2.544.841 (403 U), 3.044.603 (403 U) und 3.253.780 (403 U)	B
	C - Ab Wagen-Nr. 2.544.842 (403 U), 3.044.603 (403 U) und 3.253.781 (403 U)	C
○ 4401.11	RADBREMSZYLINDER vorn, 1 1/8 inch (Lockheed 624.017 oder Stop 52.96.00) (in Modell 403 vor Wagen-Nr. 2.021.510, ist die eingebaute Ökt-Schraube gegen 4405.04 auszutauschen)	4
○ 4401.19	RADBREMSZYLINDER vorn, 1 1/4 inch (Lockheed 624.036 oder Stop 52.110.00)	4
○ 4401.20	RADBREMSZYLINDER vorn, 30 mm (Lockheed 624.071 oder Stop 52.126.00)	4
○ 4405.03	SECHSKANTSCHRAUBE 7 × 20, zur Befestigung des vorderen Radbremszylinders (Lockheed 35.385) (bis Wagen-Nr. 2.021.500)	8
○ 4405.04	SECHSKANTSCHRAUBE 7 × 33, zur Befestigung des vorderen Radbremszylinders (Lockheed 35.849, Stop 30.137 oder Bendix 275.827) (ab Wagen-Nr. 2.021.510)	8
○ 4415.04	KOLBENMANSCHETTE für vorderen Radbremszylinder 1 1/8 inch (Lockheed 18.535 oder Stop 21.07) (per 2 Stck. geliefert)	4
○ 4415.07	KOLBENMANSCHETTE für vorderen Radbremszylinder 30 mm (Lockheed 374.097 oder Stop 21.78)	4
□ ○ 4415.08	KOLBENMANSCHETTE für vorderen Radbremszylinder 1 1/4 inch (Lockheed 374.090 oder Stop 21.71)	4
○ 4419.08	KOLBEN aus Aluminium, nackt, für vorderen Radbremszylinder 1 1/8 inch (Lockheed 515.004) (nicht für USA-Export)	4
○ 4419.09	KOLBEN aus Stahl, mit Manschette, für vorderen Radbremszylinder 1 1/8 inch (Lockheed PG. 2005 oder Stop 24.503) (USA-Export)	4
○ 4419.11	KOLBEN für vorderen Radbremszylinder 1 1/4 inch (Lockheed 515.054 oder Stop 24.037) (per 2 Stck. geliefert)	4
○ 4419.12	KOLBEN mit Manschette, für vorderen Radbremszylinder 30 mm (Lockheed 515.072 oder Stop 24.038)	4
□ ⊕ 4423.06	SCHUTZKAPPE für Radbremszylinder 1 1/4 inch oder 30 mm (Lockheed 0958 A oder Stop 23.80) (per 2 Stck. geliefert)	4
44 CD □ ⊕ 4423.07	SCHUTZKAPPE für Radbremszylinder 1 1/8 inch (Lockheed 18.807 oder Stop 23.14) (per 2 Stck. geliefert)	4
44 CD □ ⊕ 4428.02	ENTLÜFTERVERENTIL für Radbremszylinder (Lockheed 14.075, Bendix 270.809 oder Stop 30.130)	4
44 CD □ ⊕ 4430.01	STAUBKAPPE für Entlüfterventil (Lockheed 483.037, Bendix 209.100 oder Stop 30.44)	4
○ 4435.04	BREMSELEITUNG (zwischen den beiden Radzylindern) an Vorderradbremse (Bendix 280.448) (403 L, 403 U8 und 403 U8 ab Wagen-Nr. 2.757.719, 2.810.825 und 2.915.184)	1
○ 4435.06	BREMSELEITUNG mit Anschlüssen (zwischen den beiden Radzylindern) an Vorderradbremse (Bendix 282.087) (403 L, 403 U5, 403 U8 bis Wagen-Nr. 2.757.719, 2.810.824, 2.915.133 und 403)	1
□ ○ 4824.06	SCHRAUBSTÜTZEN für Bremseleitung zwischen den beiden Radzylindern (Lockheed 35.387 oder Stop 30.32)	4
4437.04	DICHTSCHEIBE 11,5 × 19 × 2, für Schraubstützen an Vorderradbremsszylinder	4
4438.04	RINGSTÜTZEN für Bremseleitung an Vorderradbremsszylinder	4
4442.01	DICHTRING 15 × 21 × 1,2, für Hohl-schraube (Lockh. 2015) (bis Wagen-Nr. 2.017.075)	4
4443.01	HOHLSCHRAUBE für Vorderradbremsszylinder (Lockh. 2015)	4
4448.08	Grosser Satz REPARATURTEILE für Vorderradbremsszyl. 1 1/8 inch	1
4448.06	Kleiner Satz REPARATURTEILE für Vorderradbremsszyl. 1 1/8 inch	1
4448.09	Grosser Satz REPARATURTEILE für Vorderradbremsszyl. 1 1/4 inch	1
4448.13	Kleiner Satz REPARATURTEILE für Vorderradbremsszyl. 1 1/4 inch	1
4448.11	Grosser Satz REPARATURTEILE für Vorderradbremsszyl. 30 mm	1
4448.12	Kleiner Satz REPARATURTEILE für Vorderradbremsszyl. 30 mm	1

Hinterradbremsszylinder, siehe Seite 41 C und 44 D.

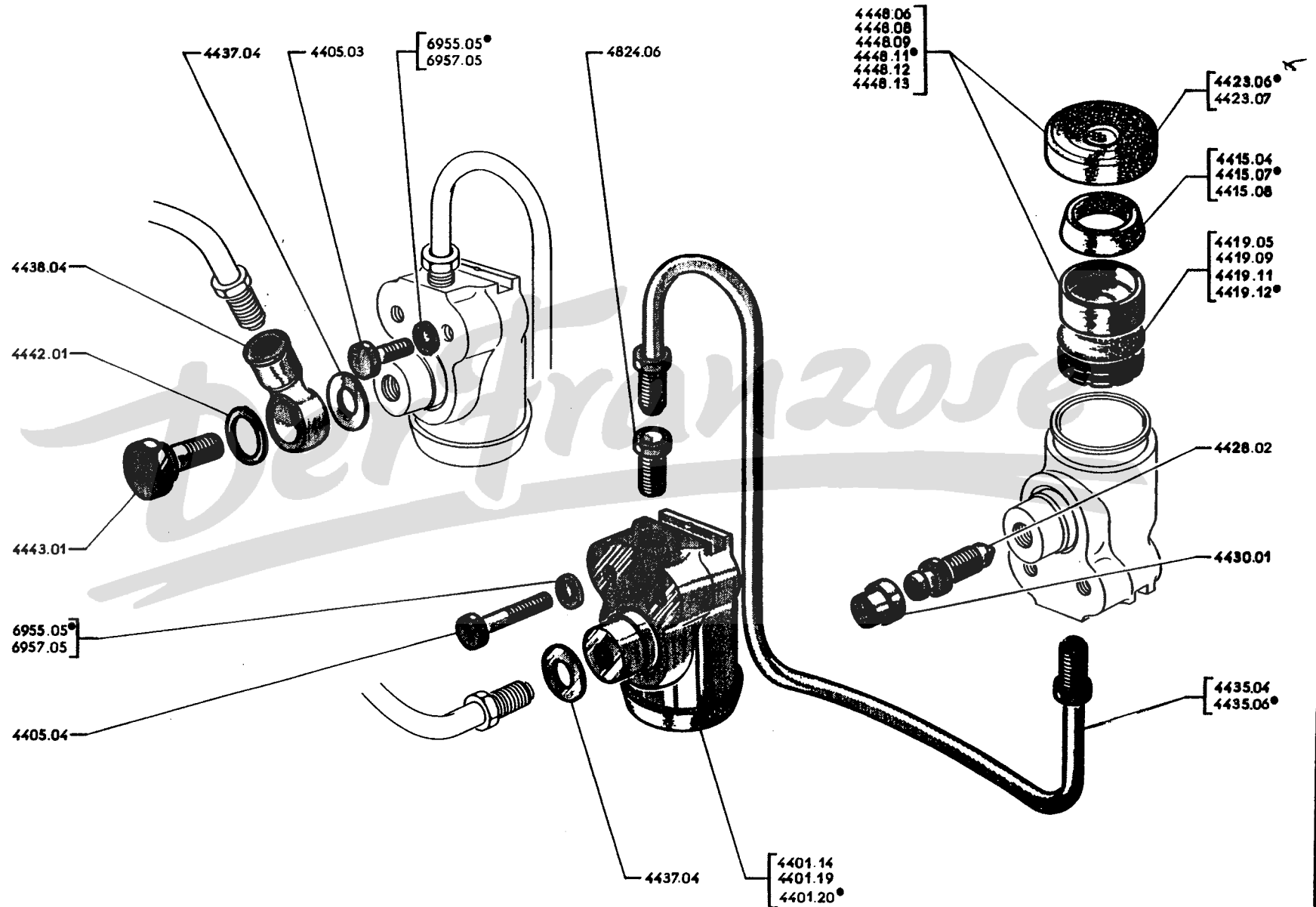

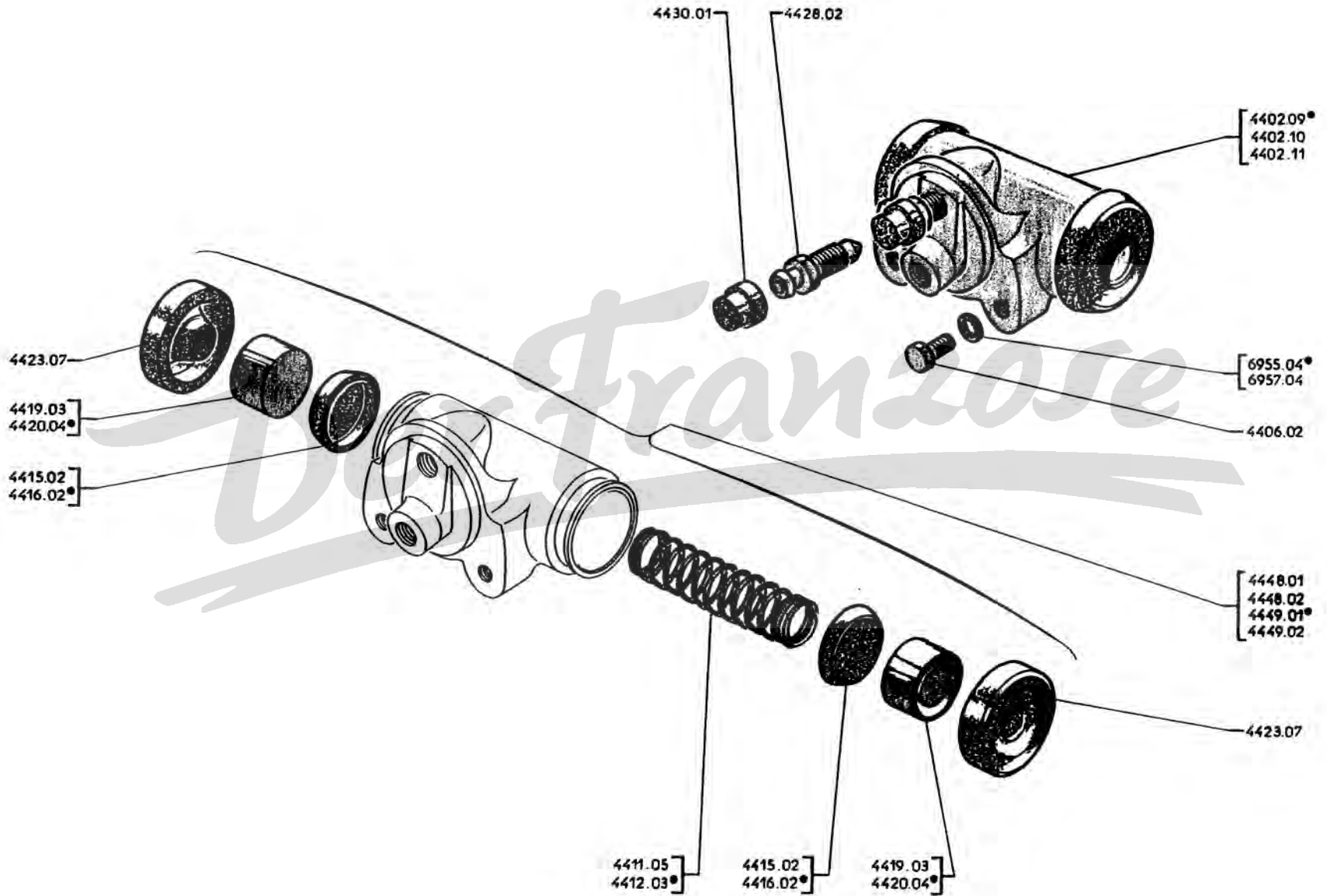

Teile- Nummer	BEZEICHNUNG	ANZAHL	
		403	403 L 403 U5-403-U8
○ 4402.09	RADBREMSZYLINDER hinten, 1 inch (Lockheed C. 2506 oder Stop 52.74)	2	
4402.10	RADBREMSZYLINDER hinten, 1 1/8 inch (Lockheed C. 2903 D) links (bis Wag.-Nr. 2.757.587, 2.819.484 und 2.914.844) -- rechts (ab Wag.-Nr. 2.757.588, 2.819.485 u. 2.914.845)		1
4402.11	RADBREMSZYLINDER hinten, 1 1/8 inch (Lockheed C. 2903 G) - rechts (ab Wag.-Nr. 2.757.587, 2.819.484 u. 2.914.844) - links (ab Wag.-Nr. 2.757.588, 2.819.485 und 2.914.845)		1
⊕ 4406.02	SECHSKANTSCHRAUBE 6×12, zur Befestigung des Hinterradbremsszylinders (Lockheed 116.6.10 oder Stop 30.118)	4	4
+	4411.05 DRUCKFEDER für Hinterradbremsszylinder (Lockheed ES. 257)		2
⊕	4412.03 DRUCKFEDER für Hinterradbremsszylinder (Lockheed ES. 288 oder Stop 25.41) (per 12 Stck. geliefert)	2	
+	4415.02 KOLBENMANSCHETTE für Hinterradbremsszylinder (Lockheed 776) (per 12 Stck. geliefert)		4
⊕	4416.02 KOLBENMANSCHETTE für Hinterradbremsszylinder (Lockheed 563 oder Stop 21.15) (per 12 Stck. geliefert)	4	
+	4419.03 KOLBEN für Hinterradbremsszylinder (Lockheed PC. 2900)		4
44 AB	⊕ 4420.04 KOLBEN für Hinterradbremsszylinder (Lockheed PC. 2500 oder Stop 24.63)	4	
	⊕ 4423.07 SCHUTZKAPPE für Radbremsszylinder (Lockheed 18.697 oder Stop 23.14) (per 2 Stck. geliefert)	4	4
44 AB	⊕ 4428.02 ENTLUEFTERVENTIL für Radbremsszylinder (Lockheed 14.675, Bendix 270.202 oder Stop 30.139)	2	2
44 AB	⊕ 4430.01 STAUBKAPPE für Entlüfterventil (Lockheed 13.549, Bendix 269.106 oder Stop 30.44)	2	2
+	4448.01 Grosser Satz REPARATURTEILE für Hinterradbremsszylinder (Lockheed 100.254)		2
+	4448.02 Kleiner Satz REPARATURTEILE für Hinterradbremsszylinder (Lockheed 100.160)		
⊕	4449.01 Grosser Satz REPARATURTEILE für Hinterradbremsszylinder (Lockheed 100.244 oder Stop 42.53)		
⊕	4449.02 Kleiner Satz REPARATURTEILE für Hinterradbremsszylinder (Lockheed 100.163 oder Stop 41.61)	2	

Teile- Nummer	BEZEICHNUNG	ANZAHL
1501.11	BREMSPEDAL mit Sohle und Lagerbüchsen (bis Wagen-Nr. 2.170.792, 2.773.049, 2.874.066, 2.956.893, 3.035.125, 3.055.429, 3.071.219, 3.087.366, 3.211.856 und alle 403 mit automat. Kupplung) (bei Fahrzeugen vor Wagen-Nr. 2.007.131 ist ein Gummianschlag 2146.01, eine 6kl.-Schraube 2117.01 und eine 6kl.-Mutter 6934.05 einzubauen)	1
1501.15	BREMSPEDAL mit Sohle und Lagerbüchsen (ab Wagen-Nr. 2.470.793, 2.773.050, 2.874.067, 2.956.894, 3.035.126, 3.055.430, 3.071.220, 3.087.367 und 3.211.857)	1
⊕ 2130.05	PEDAL-GUMMI 66 mm lang (per 10 Stck. geliefert) (bis Wagen-Nr. 2.470.792, 2.773.019, 2.874.066, 2.956.893, 3.035.125, 3.055.429, 3.071.219, 3.087.366, 3.211.856 und alle 103 mit automat. Kupplung)	1
○ 2130.06	PEDAL-GUMMI 74 mm lang (ab Wagen-Nr. 2.470.793, 2.773.050, 2.874.067, 2.956.894, 3.035.126, 3.055.430, 3.071.220, 3.087.367 und 3.211.857)	1
○ 4512.03	GUMMIPUFFER für Bremspedal (403 bis Wagen-Nr. 2.007.133)	1
○ 2146.01	GUMMIANSCHLAG für Bremspedal	1
○ 2117.01	EINSTELLSCHRAUBE 7 - 32, für Gummianschlag	1
4515.01	PEDALLAGERBOCK für Brems- und Kupplungspedal	1
4516.09	LAGERBÜCHSE 23 - 25 x 13, für Bremspedal	2
4517.02	WELLE für Bremspedal, mit Lagerbüchsen für Kupplungspedalwelle (403 mit mechan. Kupplung)	1
4517.03	WELLE für Bremspedal	1
4517.01	ANLAUFSCHLEIBE 23,5 x 30 x 2, für Pedalwelle	103 mit automat. Kupplung
4517.05	SPRENGRING für Pedalwelle	2
4518.01	SECHSKANTSCHRAUBE 8 - 30, zur Befestigung des Pedallagerbockes	4
51 AB 4519.01	SECHSKANTMUTTER 8 mm, zur Befestigung des Pedallagerbockes	4
411E 51 CD 51 EE	⊕ 4521.01	1
	○ 4522.07	1
	○ 4523.01	1
	○ 4524.09	1
	○ 4533.08	1
	DRUCKFEDER für Bremspedal	
	FEDERTEILER für Druckfeder	
	KOLBENSTÖßSEL für Hauptzylinder	
	NIEFBOLZEN 8 - 21, für Kolbenstößel an Bremspedal	

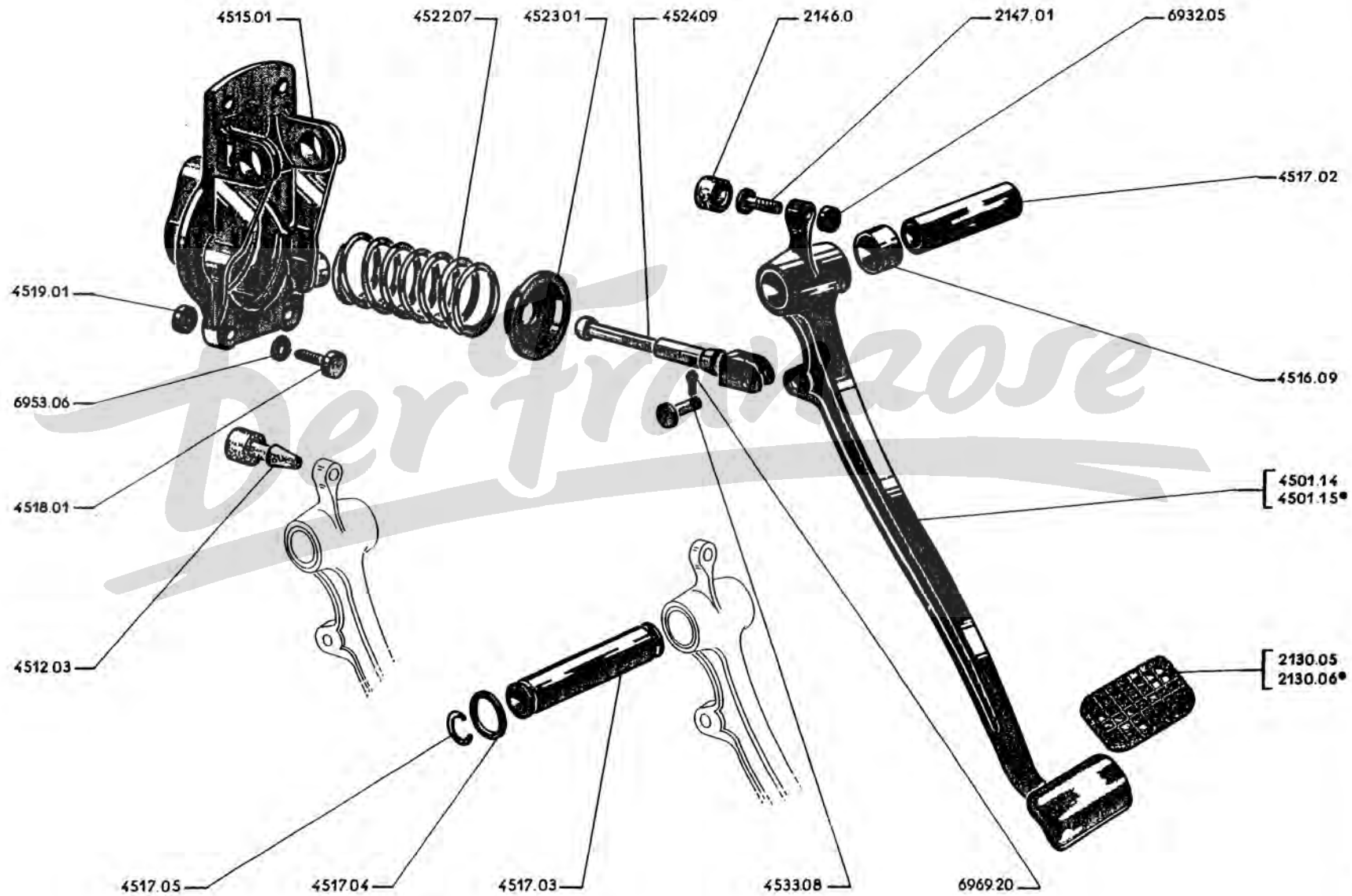

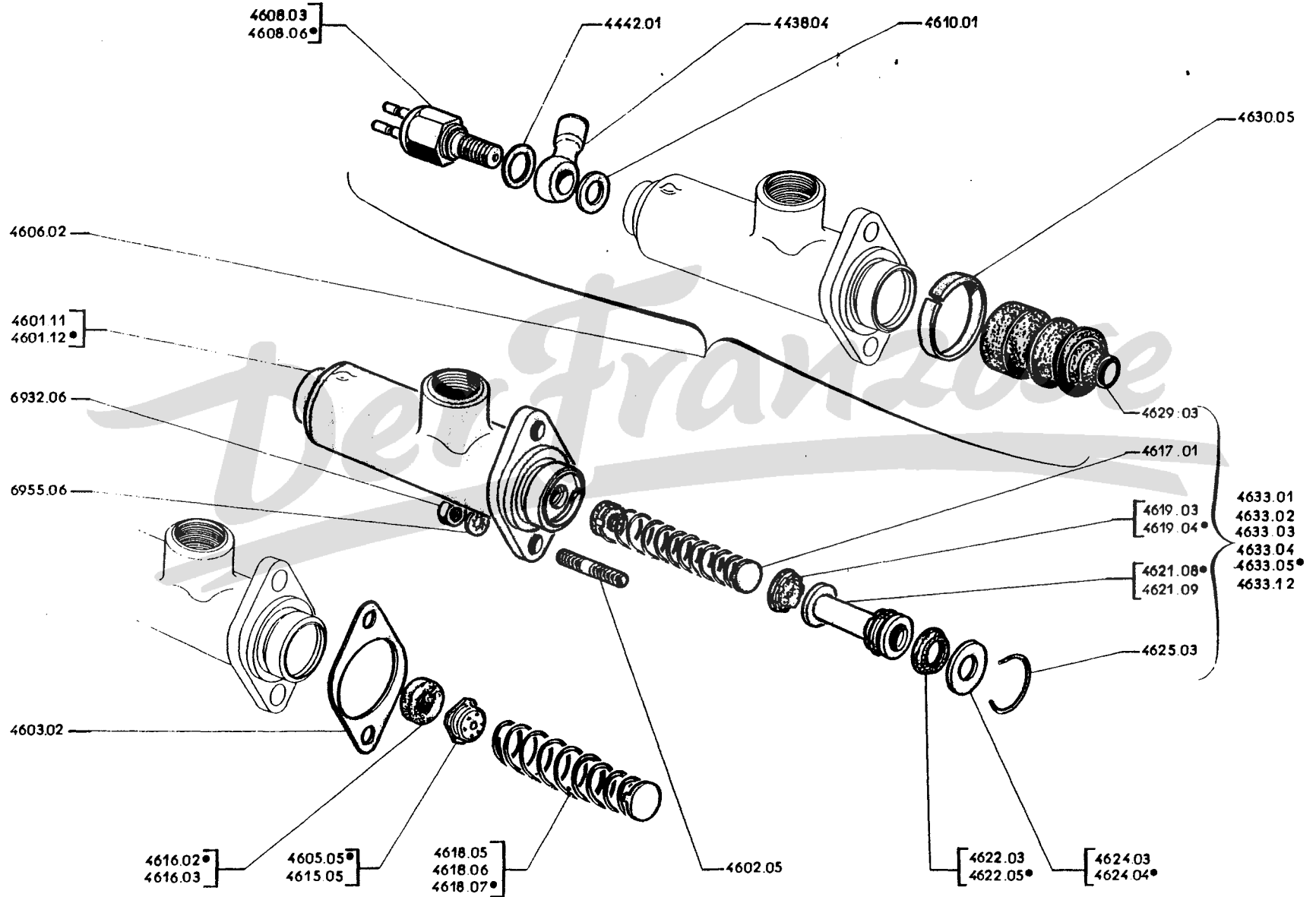

TEILE- NUMMER	BEZEICHNUNG	ANZAHL		
Hauptbremszylinder 1 inch (25,4)	A - Alle 403 L, 403 U5, 403 U8, 403 bis Wagen-Nr. 2.035.397	A		
Hauptbremszylinder ø 22 mm	B - 403 von Wagen-Nr. 2.035.398 bis 2.160.660	B		
	C - 403 ab Wagen-Nr. 2.160.661	C		
○ 4601.11	HAUPTBREMSZYLINDER	1		
○ 4601.12	HAUPTBREMSZYLINDER		1	1
○ 4602.05	STEBBOLZEN 8×15×19, zur Befestigung des Hauptbremszylinders	2	2	2
4603.02	AUSGLEICHPLATTE für Hauptbremszylinder (403 bis Wagen-Nr. 2.007.133)			
⊕ 4605.05	BODENVENTIL ohne Dichtring, für Hauptbremszylinder	1		
4606.02	Satz ZUBEHOERTEILE für Hauptbremszylinder (sind die Einzelteile zu bestellen)	1	1	1
□ ○ 4608.03	BREMSLICHTSCHALTER (403 B bis Wagen-Nr. 2.520.522; 403 B/7 bis 3.247.228; 403 BD bis 3.041.158; 403 BL bis 2.778.293; 403 BLD bis 3.056.962; 403 B5 bis 2.892.897; 403 B5D bis 3.075.803; 403 B8 bis 2.968.799; 403 B8D bis 3.091.826)	1	1	1
○ 4608.06	BREMSLICHTSCHALTER mit Steckverbindung (403 B ab Wagen-Nr. 2.520.523; 403 B/7 ab 3.247.229; 403 BD ab 3.041.159; 403 BL ab 2.778.294; 403 BLD ab 3.056.963; 403 B5 ab 2.892.898; 403 B5D ab 3.075.804; 403 B8 ab 2.968.800; 403 B8D ab 3.091.827)	1		1
□ ⊕ 4442.01	DICHRING 15,3×21×1,2, für Bremslichtschalter	1	1	1
□ ○ 4438.04	RINGSTUTZEN für Hauptbremszylinder	1	1	1
□ ⊕ 4610.01	DICHRING 13×21×1,2, für Ringstutzen an Hauptbremszylinder	1	1	1
4615.05	BODENVENTIL ohne Dichtring, für Hauptbremszylinder		1	
⊕ 4616.02	DICHRING für Bodenventil im Hauptbremszylinder	1		
4616.03	DICHRING für Bodenventil im Hauptbremszylinder		1	
○ 4617.01	BODENVENTIL mit Druckfeder, für Hauptbremszylinder			1
⊕ 4617.02	BODENVENTIL mit Druckfeder, für Hauptbremszylinder	1		
4618.05	DRUCKFEDER für Hauptbremszylinder (403 bis Wagen-Nr. 2.090.803)		1	
○ 4618.06	DRUCKFEDER für Hauptbremszylinder (403 ab Wagen-Nr. 2.090.804)		1	
⊕ 4618.07	DRUCKFEDER für Hauptbremszylinder	1		
⊕ 4619.03	PRIMAERMANSCHETTE für Hauptbremszylinder	1		
○ 4619.04	PRIMAERMANSCHETTE für Hauptbremszylinder		1	1
○ 4621.08	KOLBEN mit Sekundärmanschette		1	1
⊕ 4621.09	KOLBEN mit Sekundärmanschette	1		
⊕ 4622.03	SEKUNDAERMANSCHETTE für Hauptbremszylinder	1		
○ 4622.05	SEKUNDAERMANSCHETTE für Hauptbremszylinder		1	1
⊕ 4624.03	ANSCHLAGSCHEIBE für Kolben	1		
○ 4624.04	ANSCHLAGSCHEIBE für Kolben		1	1
⊕ 4625.03	SICHERUNGSFEDERRING für Anschlagsscheibe	1	1	1
□ ⊕ 4629.03	FALTENMANSCHETTE für Hauptbremszylinder	1	1	1
□ ⊕ 4630.05	SPANNRING für Faltenmanschette an Hauptbremszylinder	1	1	1
⊕ 4633.01	Grosser Satz REPARATURTEILE für Hauptbremszylinder	1		
⊕ 4633.02	Kleiner Satz REPARATURTEILE für Hauptbremszylinder			
4633.03	Grosser Satz REPARATURTEILE für Hauptbremszylinder		1	
4633.04	Kleiner Satz REPARATURTEILE für Hauptbremszylinder			
○ 4633.05	Grosser Satz REPARATURTEILE für Hauptbremszylinder			1
○ 4633.12	Kleiner Satz REPARATURTEILE für Hauptbremszylinder			

Teile- Nummer	BEZEICHNUNG	ANZAHL
○ 4635.05	AUSGLEICHBEHÄLTER kpl., mit Verschraubung (Lockheed)	1
○ 4635.08	AUSGLEICHBEHÄLTER kpl., mit Verschraubung (Stop)	1
□ ⊕ 4643.02	VERSCHRAUBUNG für Ausgleichbehälter (Lockheed)	1
□ ⊕ 4643.03	VERSCHRAUBUNG für Ausgleichbehälter (Stop)	1
□ ⊕ 4644.01	DICHTRING für Verschraubung an Ausgleichbehälter (Lockheed) (403 bis Wagen-Nr. 2.469.962, 2.618.856; 403 7 bis 3.211.450; 403 D bis 3.033.801; 403 L bis 2.772.591; 403 LD bis 3.055.414; 403 U5 bis 2.873.802; 403 U5D bis 3.071.264; 403 B8 bis 2.956.789; 403 B8D bis 3.087.308)	1
4644.02	DICHTRING für Verschraubung an Ausgleichbehälter (Stop)	1
○ 4652.04	SCHRAUBSTUTZEN für Ausgleichbehälter an Hauptbremszylinder	1
○ 4653.02	ABDICHTRING 19,3×29×1,5, für Schraubstutzen im Ausgleichbehälter	1
□ ⊕ 4654.02	DICHTRING 19,3×24×1,2, für Ausgleichbehälter an Hauptbremszylinder	1
□ ⊕ 4699.04	LOCKHEED-BREMSEFLUESSIGKEIT in Kanistern von 1 US pint = 0,475 Liter geliefert (Lockheed HD 31 oder Stop HD 65 - 8.21)	—
□ ⊕ 4699.05	LOCKHEED-BREMSEFLUESSIGKEIT in Kanistern von 1 US quart = 0,95 Liter geliefert (Lockheed HD 31 oder Stop HD 65 - 8.22)	403 B bis Wagen-Nr. 2.654.422; 403/7 bis 3.313.713; 403 BD bis 3.069.247; 403 B8 bis 2.676.298; 403 B8D bis 3.107.740 und alle 403 L, 403 LD, 403 U5, 403 U5D
□ ⊕ 4699.06	LOCKHEED-BREMSEFLUESSIGKEIT in Kanistern von 2 US quarts = 1,90 Liter geliefert (Lockheed HD 31 oder Stop HD 65 - 8.24)	—
○ 4699.07	LOCKHEED-BREMSEFLUESSIGKEIT in Kanistern von 0,47 Liter (Lockheed HD 43 m. Sternchen)	—
○ 4699.08	LOCKHEED-BREMSEFLUESSIGKEIT in Kanistern von 0,95 Liter (Lockheed HD 43 m. Sternchen)	403 B ab Wagen-Nr. 2.654.423; 403/7 ab 3.343.714; 403 BD ab 3.069.248; 403 B8 ab 2.676.299; 403 B8D ab 3.107.740
○ 4699.09	LOCKHEED-BREMSEFLUESSIGKEIT in Kanistern von 1,90 Liter (Lockheed HD 43 m. Sternchen)	—
○ 4699.10	LOCKHEED-BREMSEFLUESSIGKEIT in Kanistern von 4,75 Liter (Lockheed HD 43 m. Sternchen)	—

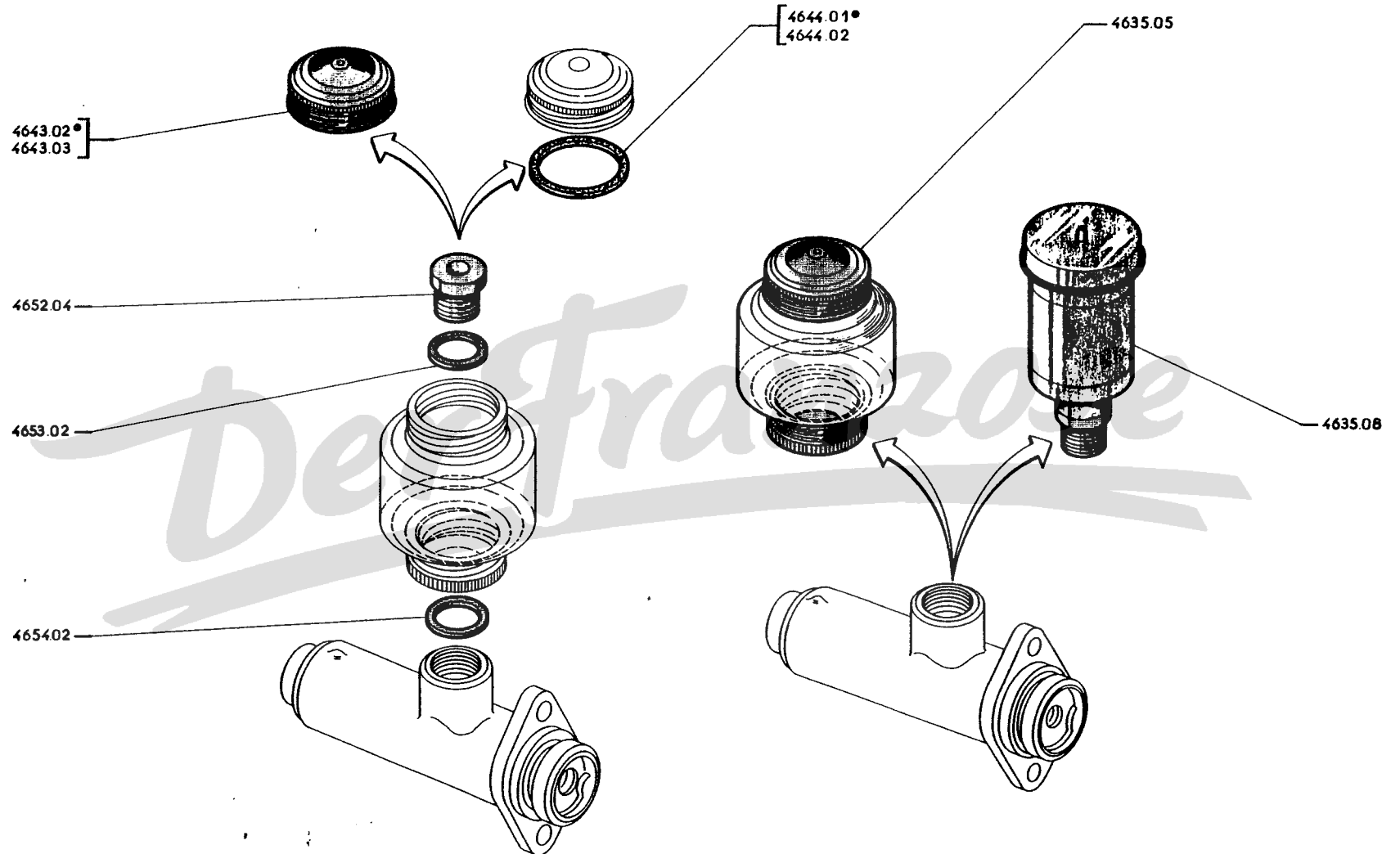

47 A - 403

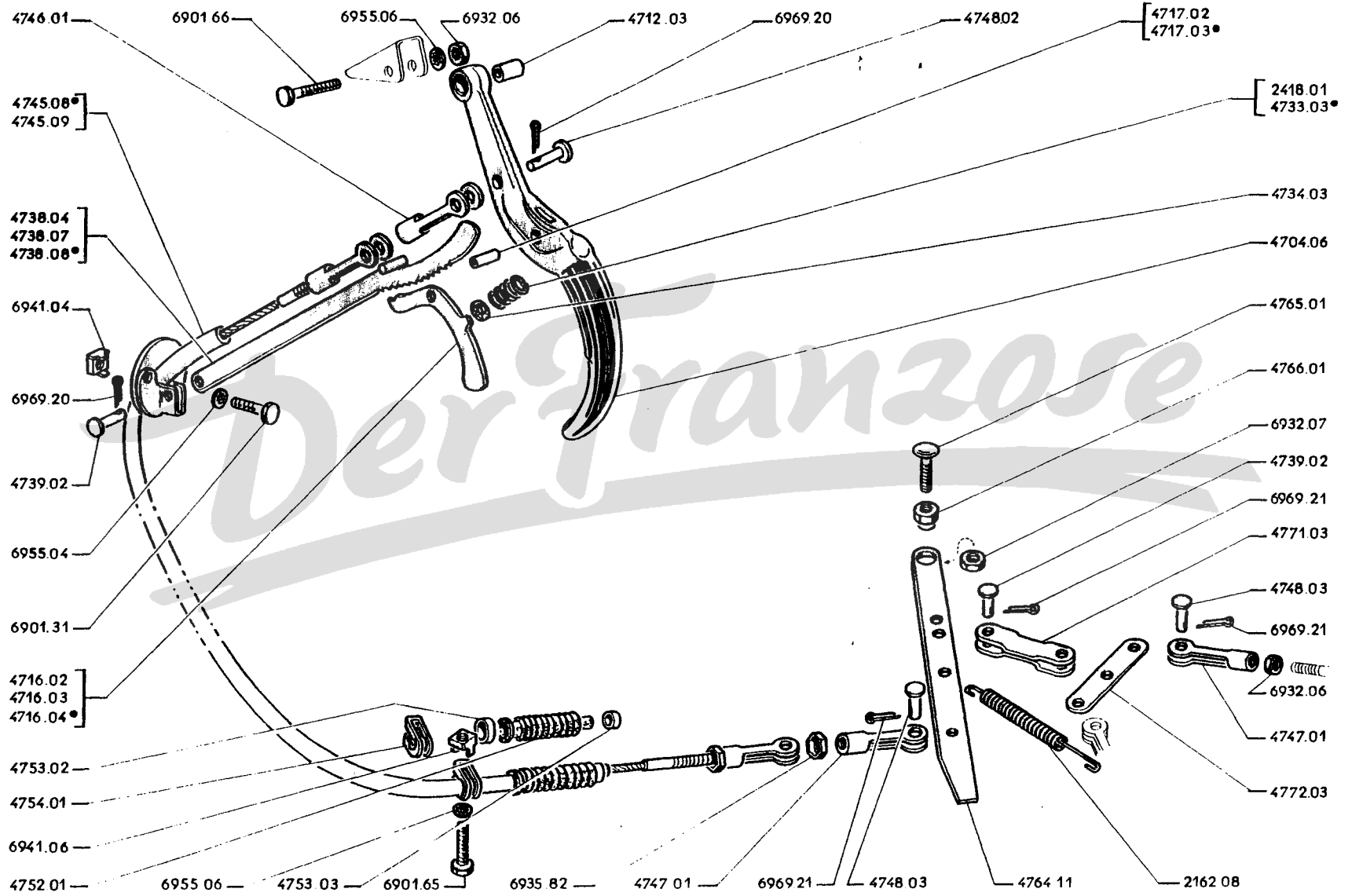

TEILE-NUMMER	BEZEICHNUNG	ANZAHL			
A - Segment ohne Rasten : 403 B bis Wagen-Nr. 2.252.816; 403 mit autom. Kupplung bis 2.600.101; 403 L bis 2.700.694; 403 U5 bis 2.829.359; 403 U8 bis 2.924.136 A					
B - Segment mit Rasten 5 mm : 403 B von Wagen-Nr. 2.252.817 bis 2.342.645; 403 mit autom. Kupplung von 2.600.105 bis 2.611.049; 403 L von 2.760.695 bis 2.765.412; 403 U5 von 2.829.360 bis 2.844.900; 403 U8 von 2.924.137 bis 2.936.828 B					
C - Segment mit Rasten 3 mm : 403 B ab Wagen-Nr. 2.342.646; 403 mit autom. Kupplung ab 2.611.050; 403 L ab 2.765.413; 403 U5 ab 2.844.901; 403 U8 ab 2.936.829 C					
	+ 4704.06	HANDBREMSHEBEL (bei Fahrzeugen der Spalte A sind 1 Sperrklinke 4716.04, 1 Bolzen 4717.03, 1 Ratensegment 4738.08, 1 Druckfeder 4733.03 und 1 Gummischeibe 4731.03 einzubauen)	1	1	1
	⊕ 4712.03	DISTANZBUECHSE 9×11,8×26, für Handbremshebelbefestigung	1	1	1
	+ 4716.02	KLINKE für Handbremshebel	1		
	+ 4716.03	KLINKE für Handbremshebel		1	
	+ 4716.04	KLINKE für Handbremshebel			1
	+ 4717.02	WELLE 8×20,5, für Klinkenbefestigung	1		
	⊕ 4717.03	WELLE 6×20, für Klinkenbefestigung		1	1
	+ 2418.01	DRUCKFEDER für Klinke	1		
	+ 4733.03	HALTEFEDER für Klinke		1	1
16 A B-82 C D	⊕ 4731.03	GUMMISCHIEBE 4×14×2, für Klinkenfeder	1	1	1
	+ 4738.04	SEGMENT ohne Rasten, für Handbremse	1		
	+ 4738.07	SEGMENT mit Rasten, für Handbremse		1	
	+ 4738.08	SEGMENT mit Rasten, für Handbremshebel			1
	⊕ 4739.02	ACHSE 8×16,5, für Rastensegment und Regulierlasche	3	3	3
		4715.08 BREMSSEIL mit Führung (Linkslenkung)	1	1	1
		4715.09 BREMSSEIL mit Führung, vorne (Rechtslenkung)	1	1	1
	⊕ 4716.01	BEFESTIGUNGLASCHE für Bremsseil an Handbremshebel	1	1	1
	⊕ 4717.01	REGULIERLASCHE für Bremsseil	3	3	3
	⊕ 4718.02	BOLZEN 8×28,5, für Bremsseil an Handbremshebel	1	1	1
	⊕ 4748.03	BOLZEN 8×18,5, für Regulierlasche	3	3	3
	⊕ 4752.01	FALTENMANSCHETTE für Bremsseil (Bendix 233.451)	1	1	1
	⊕ 4753.02	SPANNRING für Faltenmanschette an Bremsseilführung	1	1	1
	⊕ 4753.03	SPANNRING für Faltenmanschette (Bendix 233.423)	1	1	1
	⊕ 4754.01	KLEMMSCHELLE unten für Bremsseilführung	1	1	1
	+ 4764.11	BETAETIGUNGSHEBEL für Hinterbremse	1	1	1
	+ 4765.01	SCHRAUBE 10×29, für Betätigungshebel	1	1	1
	+ 4766.01	MUTTER 10 mm, für Betätigungshebel	1	1	1
	⊕ 4771.03	BEFESTIGUNGLASCHE für Bremsausgleich	1	1	1
	+ 4772.03	BREMSAUSGLEICH für Hinterbremse	1	1	1
	+ 2162.08	RUECKZUGFEDER für Bremsausgleich	1	1	1

TEILE- NUMMER	BEZEICHNUNG	ANZAHL
4801.07	BREMSLEITUNG kpl., 4,85 × 6,35 × 310, vorn links	1
4802.09	BREMSLEITUNG kpl., 4,85 × 6,35 × 925, vorn rechts	1
4806.05	BREMSSCHLAUCH vorn, 410 mm lang (Lockheed 524.300 oder Stop 64.170) (zur Montage in 403 vor Wagen-Nr. 2.017.076 entfallen die Anschlüsse an Bremszylinder)	2
48 CD □ ○ 4808.02	SECHSKANTMUTTER 5/8 inch, für Bremsschlauch	2
4809.02	UNTERLEGSCHEIBE 16,3 × 24 × 2, für vorderen Bremsschlauch (403 ab Wagen-Nr. 2.105.372; 403 L ab 2.751.465; 403 U5 ab 2.803.397; 403 U8 ab 2.901.104)	2
4810.03	HAUPTBREMSLEITUNG kpl., 4,85 × 6,35 × 550 (für Linkslenkung) (403 B bis Wagen-Nr. 2.479.164; 403 mit autom. Kupplung bis 2.620.242; 403/7 bis 3.216.663; 403 Bl. bis 2.773.376; 403 B5 bis 2.876.212; 403 B8 bis 2.989.268 und alle Fahrzeuge mit Dieselmotor)	1
4810.06	HAUPTBREMSLEITUNG kpl., 4,85 × 6,35 × 710 (für Linkslenkung) (403 B ab Wagen-Nr. 2.479.165; 403 mit autom. Kupplung ab 2.620.243; 403/7 ab 3.216.664; 403 Bl. ab 2.773.377; 403 B5 ab 2.876.213; 403 B8 ab 2.989.269)	1
4810.07	HAUPTBREMSLEITUNG kpl., 4,85 × 6,35 × 1355 (für Rechtslenkung)	1
4811.01	VERTEILER (4 Anschlüsse) (Lockheed 353.029)	1
44 A B-48 CD □ ○ 4824.06	SCHRAUBSTUTZEN 7/16 inch (Lockheed 327.031 und Stop 3632)	6
4827.03	BEFESTIGUNGSKLAMMER 7,5, zur Befestigung der vorderen Bremsleitung rechts an Vorderachsträger	2

Der Franzose

Hinterer Bremsleitung, Bremsschläuche, Handbremsseil, siehe Seite 48 C und 48 D.

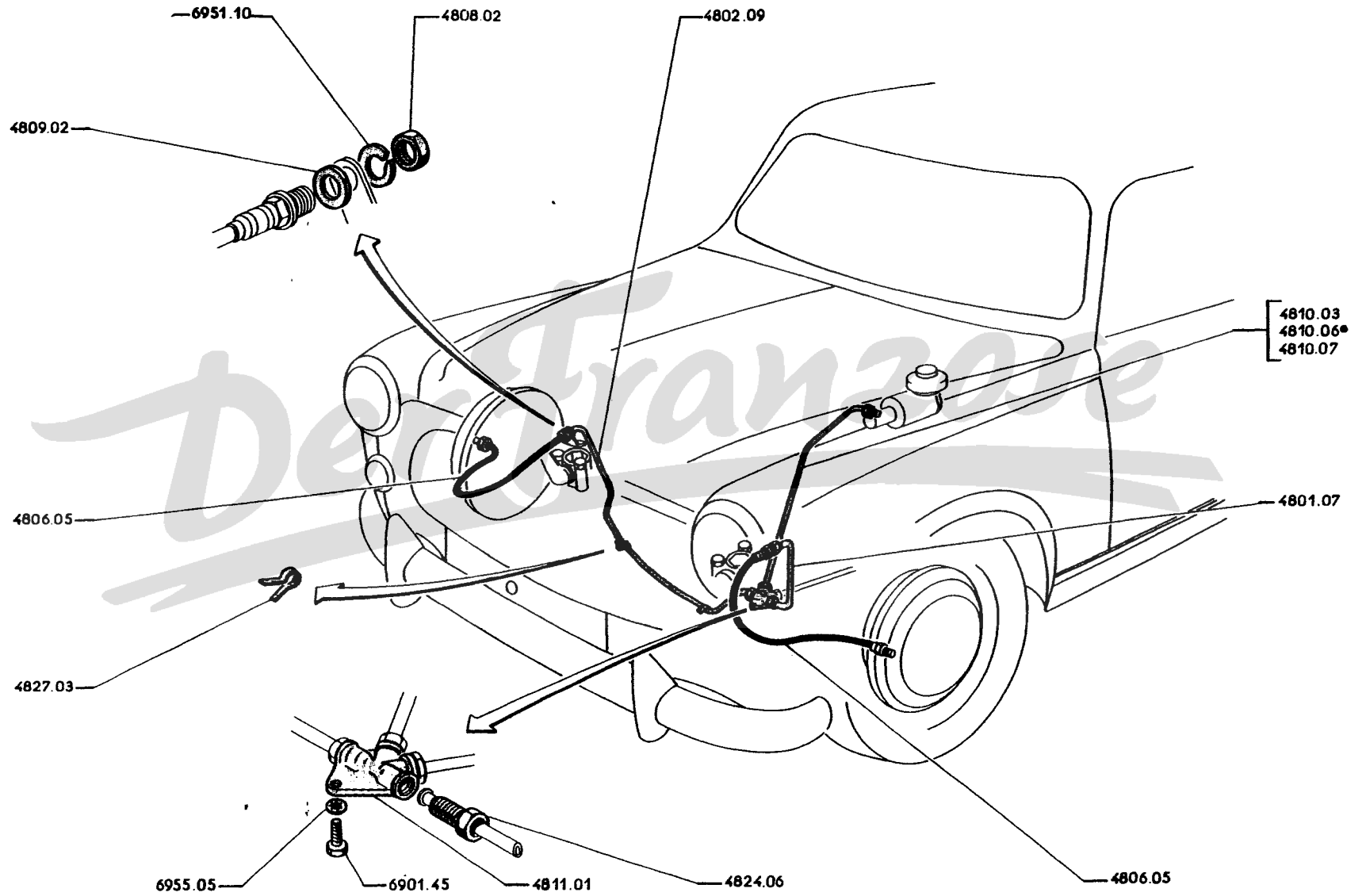

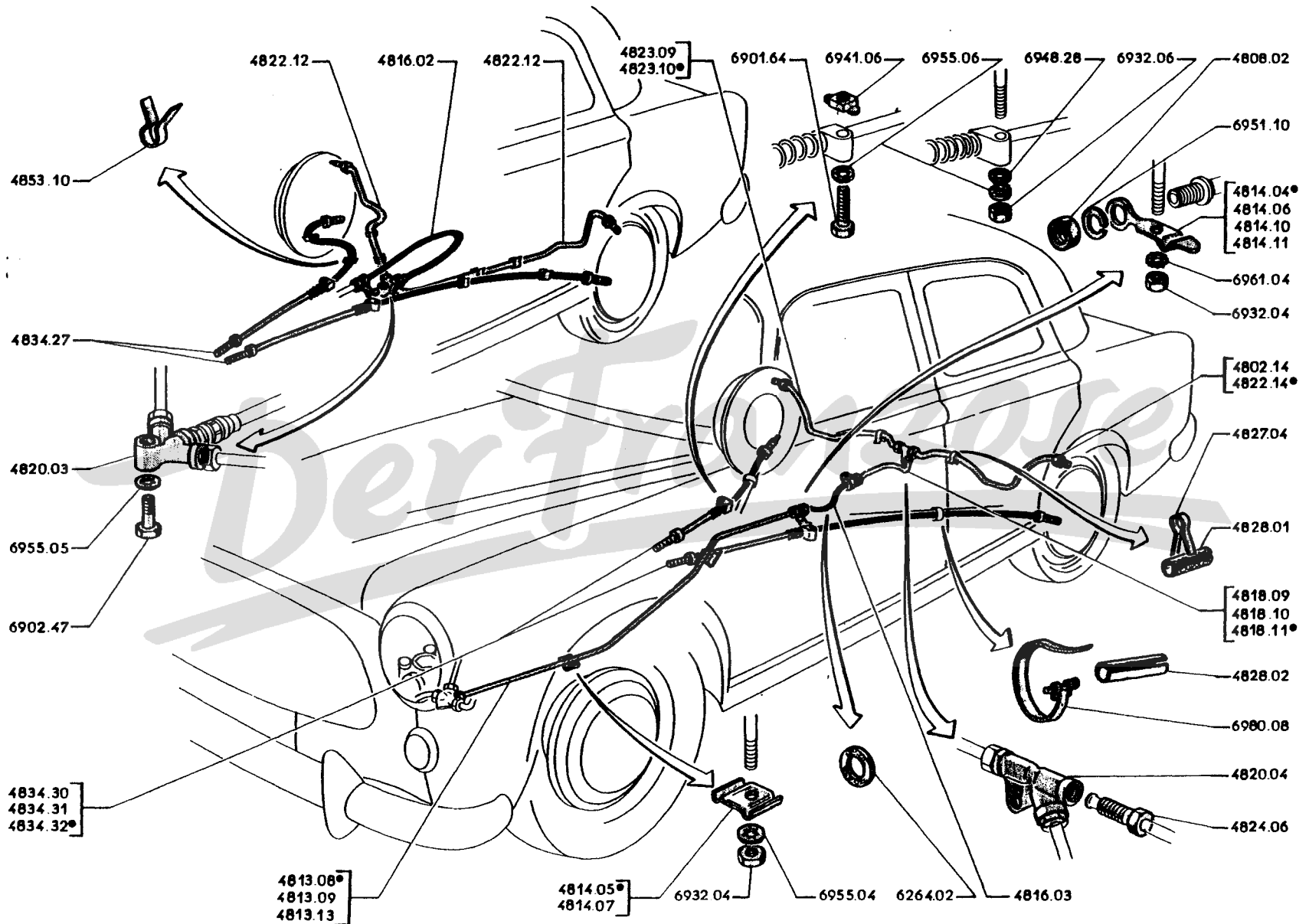

TEILE- NUMMER	BEZEICHNUNG	ANZAHL			
		403	403 A	403 L 403 U5	403 U8
4813.08	HAUPTBREMSELEITUNG kpl., 4,85×6,35×1785, hinten	1	1	1	
4813.09	HAUPTBREMSELEITUNG kpl., 4,85×6,35×1493, hinten (403 B8 bis Wagen-Nr. 2.986.345; 403 B8D bis 3.100.002)				1
4813.13	HAUPTBREMSELEITUNG kpl., 4,85×6,35×1475, hinten (403 B8 ab Wagen-Nr. 2.986.346; 403 B8D ab 3.100.003)				1
4814.04	TRAEGER hinten, für Brems- und Kraftstoffleitungen an Fussboden (403 B bis Wagen-Nr. 2.986.345 und alle 403, 403 L, 403 U5)	1	1	1	1
○ 4814.05	BEFESTIGUNGSSCHELLE für Brems- und Kraftstoffleitungen an Fussboden	2	2	2	2
4814.06	TRAEGER hinten, für Brems- und Kraftstoffleitungen an Fussboden (403 B8D bis 3.100.002 und alle 403 D, 403 LD, 403 U5D)		1	1	1
4814.07	BEFESTIGUNGSSCHELLE für Brems- und Kraftstoffleitungen an Fussboden		2	2	2
4814.10	TRAEGER hinten, für Brems- und Kraftstoffleitungen an Fussboden (403 B8 ab Wagen-Nr. 2.986.346)				1
4814.11	TRAEGER hinten, für Brems- und Kraftstoffleitungen an Fussboden (403 B8D ab Wagen-Nr. 3.100.003)				1
□ 4816.02	BREMSSCHLAUCH hinten, 493 mm lang (Lockheed 524.400)	1			
○ 4816.03	BREMSSCHLAUCH hinten, 478 mm lang (Lockheed 524.350 und Stop 6413)		1	1	1
48 A B □ 4808.02	SECHSKANTMUTTER 5/8 inch, zur Befestigung des Bremsschlauches	2	2	2	2
4818.09	ZWISCHENSCHLAUCH kpl., 4,85×6,35×720, hinten			1	
4818.10	ZWISCHENSCHLAUCH kpl., 4,85×6,35×1010, hinten				1
4818.11	ZWISCHENSCHLAUCH kpl., 4,85×6,35×440, hinten		1		
4820.03	VERTEILER (3 Anschlüsse) (Lockheed 353.092)	1			
○ 4820.04	VERTEILER (3 Anschlüsse)		1	1	1
○ 4802.14	BREMSELEITUNG kpl., 4,85×6,35×775, hinten links			1	1
4822.12	BREMSELEITUNG kpl., 4,85×6,35×1055, hinten	2			
○ 4822.14	BREMSELEITUNG kpl., 4,85×6,35×665, hinten links		1		
4823.09	BREMSELEITUNG kpl., 4,85×6,35×800, hinten rechts			1	1
4823.10	BREMSELEITUNG kpl., 4,85×6,35×690, hinten rechts		1		
44 A B-48 A B □ 4824.06	SCHRAUBSTUTZEN 7/16 inch (Lockheed 327.031 und Stop 3632)	6	8	8	8
○ 4827.04	KLAMMER 9,5, zur Befestigung der Bremsleitung	4	2		
○ 4828.01	ISOLIERSCHELAUCH aus Gummi, 6×8×20, zur Befestigung der hinteren Bremsleitung	4	2		
○ 4828.02	ISOLIERSCHELAUCH aus Plastik, 9×12×40, zur Befestigung des Bremsseiles an hinterer Dreieckstrebe		2	2	2
○ 6264.02	GUMMIRING 20×26×3, zur Befestigung des hinteren Bremsschlauches an hinterer linker Dreieckstrebe		1		
4834.27	BREMSESEIL mit Führung, 1755 mm lang, für Hinterbremse (Bendix 208.743)	2			
4834.30	BREMSESEIL mit Führung, 2020 mm lang, für Hinterbremse (Bendix 281.655)			2	
4834.31	BREMSESEIL mit Führung, 2055 mm lang, für Hinterbremse (Bendix 281.656)				2
4834.32	BREMSESEIL mit Führung, 1800 mm lang, für Hinterbremse (Bendix 283.273)		2		
4853.10	KLAMMER zur Befestigung der Bremsschläuche an Dreieckstrebe	4			

Vordere Bremsleitung, Bremsschläuche, Verteiler, siehe Seite 48 A und 48 B.

5 - VORDERE UND HINTERE AUFHÄNGUNG, WAGENRÄDER, ELEKTRISCHE MOTORAUSRÜSTUNG

4/66	50.A	} Vorderfeder.	4/66	57.E	} Lichtmaschine "Ducellier" u."Paris-Rhône" : Keilriemenscheibe, Keilriemen, Spannungs- regler, Kabelstrang (für Benzinmotor).
6/63	50.B		4/66	57.F	
6/63	51.A	} Hinterfeder, Stabilisatorstange (403).	4/66	57.G	} Lichtmaschine "Ducellier". (für Dieselmotor).
1/62	51.B		5/64	57.H	
1/62	51.C	} Hinterfeder (403 L, 403 U5).	5/64	57.I	} Lichtmaschine "Paris-Rhône" (für Dieselmotor).
6/63	51.D		4/66	57.J	
6/63	51.E	} Hinterfeder (403 U8).	4/66	58.A	} Anlasser "Ducellier" : Feldwicklung, Anker, Kohlebürsten (für Benzinmotor).
3/64	51.F		4/66	58.B	
3/64	51.G	} Befestigung der Hinterfedern (403 L, 403 U5, 403 U8).	4/66	58.C	} Anlasser "Paris-Rhône" : Feldwicklung, Anker, Kohlebürsten (für Benzinmotor).
6/63	51.H		4/66	58.D	
6/63	52.A	} Hebelstossdämpfer.	4/66	58.E	} Anlasser "Ducellier" : Einrückmagnetschalter, Kontaktschalter, Antriebsritzel (für Benzin- motor).
5/64	52.B		12/65	58.F	
5/64	52.C	} Hintere Teleskopstossdämpfer.	12/65	58.G	} Anlasser "Paris-Rhône" : Einrückmagnet- schalter, Kontaktschalter, Antriebsritzel (für Benzinmotor).
6/63	52.D		3/64	58.H	
6/63	53.A	} Hebelstossdämpfer : Verschlussstopfen, Dichtringen.	3/64	58.I	} Drahtzug, Anlasserschalter (für Benzinmotor).
6/63	53.B		2/66	58.J	
6/63	53.C	} Hebelstossdämpfer : Gehäuse, Welle, Hebel.	2/66	58.K	} Anlasser Ø 115 "Ducellier", mit Einrück- magnetschalter : Feldwicklung, Anker, Kohlebürsten (für Dieselmotor).
2/59	53.D		4/66	58.L	
2/59	53.E	} Hebelstossdämpfer : Kolben.	2/66	58.M	} Anlasser Ø 115 "Paris-Rhône", mit Einrück- magnetschalter, Feldwicklung, Anker, Kohlebürsten (für Dieselmotor).
6/63	53.F		4/66	58.N	
6/63	54.A	} Wagenräder.	4/66	58.O	} Anlasser Ø 115 "Ducellier" : Einrückmagnet- schalter, Glühanlassschalter, Antriebsritzel (für Dieselmotor).
5/64	54.B		4/66	58.P	
5/64	56.A	} Batterieträger.	4/66	58.Q	} Anlasser Ø 115 "Paris-Rhône" : Einrück- magnetschalter, Glühanlassschalter, Antriebsritzel (für Dieselmotor).
5/64	56.B		4/66	58.R	
5/64	56.C	} Anlass- und Massekabel.	4/66	59.A	} Zündverteiler "SEV" (für Benzinmotor).
4/66	56.D		4/66	59.B	
4/66	57.A	} Lichtmaschine Ø 118 "Ducellier", Feldwicklung, Anker, Kohlebürsten (für Benzinmotor).	4/66	59.C	} Zündverteiler "Ducellier" (für Benzinmotor).
4/66	57.A1		4/66	59.D	
4/66	57.B	} Lichtmaschine Ø 102 "Ducellier", Feldwicklung, Anker, Kohlebürsten (für Benzinmotor).	4/66	59.E	} Zündkerzen, Glühkerzen, Zündspule, Zündkabel, Glühüberwacher.
4/66	57.B1		4/66	59.F	
4/66	57.C	} Lichtmaschine "Paris-Rhône", Feldwicklung, Anker, Kohlebürsten (für Benzinmotor).	4/66		
4/66	57.D		4/66		

- A - Alle 403
403 → 2.080.288 A
- B - Alle 403 D, 403 L, 403 U5, 403 U8
Fahrz. nach Kenia und Südafrika : → 403 L : 2.766.751, 403 U5 : 2.848.403,
403 U8 : 2.939.028
Fahrz. nach dem belgischen Konko : → 403 B8 : 2.973.786,
403 → 2.080.289 B
- C - Alle 403 LD, 403 U5D, 403 U8D
Fahrz. nach Kenia und Südafrika : → 403 L : 2.766.752, 403 U5 : 2.848.404,
403 U8 : 2.939.029
Fahrz. nach dem belgischen Konko : → 403 B8 : 2.973.787 C

	+	5001.37	VORDERFEDER kpl., (9 Blatt)	1		
		5001.39	VORDERFEDER kpl., (9 Blatt)		1	
		5001.40	VORDERFEDER kpl., (9 Blatt)			1
	+	5003.31	HAUPTFEDERBLATT mit Silentblöcken, für Vorderfeder	1		
		5003.32	HAUPTFEDERBLATT mit Silentblöcken, für Vorderfeder		1	
		5003.33	HAUPTFEDERBLATT mit Silentblöcken, für Vorderfeder			1
	+	5009.31	FEDERBLATT (zweites) für Vorderfeder	1		
		5009.32	FEDERBLATT (zweites) für Vorderfeder		1	
		5009.33	FEDERBLATT (zweites) für Vorderfeder			1
	+	5018.44	HERZBOLZEN für Blattfeder, 44 mm lang, mit 8 mm Sechskantmutter	1		
	+	5018.45	HERZBOLZEN für Blattfeder, 47 mm lang, mit 8 mm Sechskantmutter		1	1
	+	5022.01	GUMMISCHEIBE 30×6,5 (zwischen den Federlagen)	6	6	6
	+	5025.30	FEDERKLEMME mit Sechskantschraube	2	2	2
◇ □ ⊕	+	3655.02	SCHMIERNIPPEL 8 mm, für Vorderfeder (C.I.P.)	2	2	2
	+	5032.13	SILENTBLOCK 12×54×25×50, für Vorderfeder (Paulstra oder Repusseau)	2	2	2
	+	5033.07	FEDERBOLZEN 12×80,5, für Vorderfeder	2	2	2
52 A B	+	5035.03	SICHERUNGSBLECH 12 mm, für Sechskantmutter	2	2	2
	+	5047.10	BEFESTIGUNGSPLATTE für Vorderfeder an Vorderachsträger	1	1	1
	+	5048.03	SCHRAUBE 12×82, zur Befestigung der Vorderfeder an Vorderachsträger	4	4	4
◇ ● □ ⊕	+	3431.01	SECHSKANTMUTTER 12 mm, zur Befestigung der Vorderfeder an Vorderachsträger	6	6	6

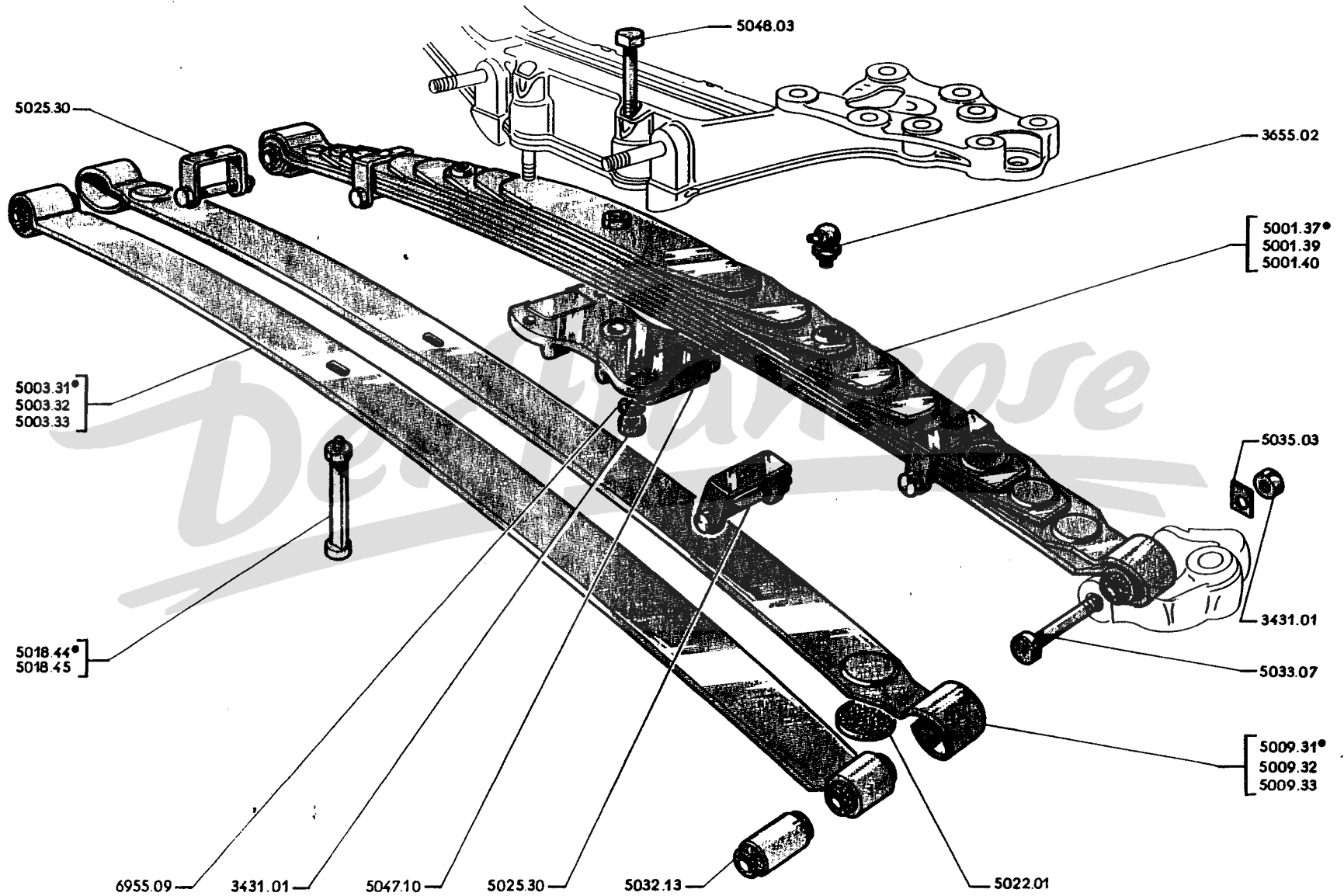

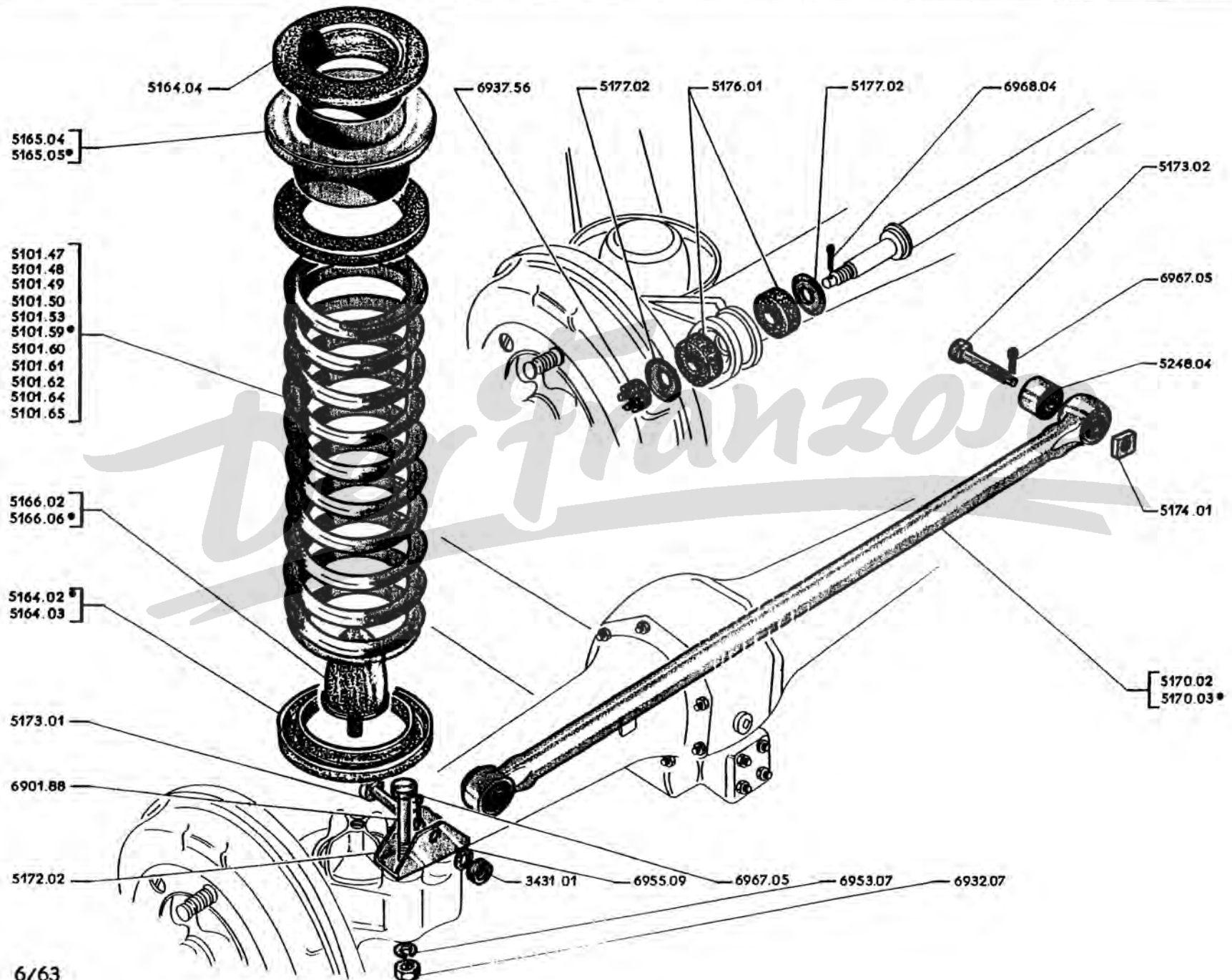

TEILE- NUMMER	BEZEICHNUNG	ANZAHL
	A - Fahrzeuge bis Wagen-Nr. 2.369.796	A
	B - Fahrzeuge ab Wagen-Nr. 2.369.797	B
5101.47	HINTERACHSSCHRAUBENFEDER links (2 rote Markierungen)	1
5101.49	HINTERACHSSCHRAUBENFEDER links (2 weisse Markierungen)	
5101.48	HINTERACHSSCHRAUBENFEDER rechts (1 rote Markierung)	1
5101.50	HINTERACHSSCHRAUBENFEDER rechts (1 weisse Markierung)	
5101.53	HINTERACHSSCHRAUBENFEDER (1 grüne Markierung) (Rechtslenkung ab Wagen-Nr. 2.080.289)	2
5101.59	HINTERACHSSCHRAUBENFEDER links (2 rote Markierungen)	1
5101.60	HINTERACHSSCHRAUBENFEDER links (2 weisse Markierungen)	
5101.61	HINTERACHSSCHRAUBENFEDER rechts (1 rote Markierung)	1
5101.62	HINTERACHSSCHRAUBENFEDER rechts (1 weisse Markierung)	
5101.64	HINTERACHSSCHRAUBENFEDER (1 rote und 1 grüne Markierung)	2
5101.65	HINTERACHSSCHRAUBENFEDER (1 weiss u. 1 grüne Markierung)	
⊕ 5164.02	DAEMPFUNGSRING aus Gummi, für Hinterachsschraubenfeder	4
5164.03	DAEMPFUNGSRING aus Gummi, für Hinterachsschraubenfeder	4
○ 5164.04	PLASTIKLAGER aus "butyl" für oberen Federteller an Hinterachsschraubenfeder	2
5165.04	FEDERTELLER oben, für Hinterachsschraubenfeder, mit Mutter	2
5165.05	FEDERTELLER oben, für Hinterachsschraubenfeder	2
⊕ 5166.02	GUMMIPUFFER-ANSCHLAG 70 mm hoch, für Federwegbegrenzung (Paulstra 512.504) (bis Wagen-Nr. 2.443.880, 2.617.769, 3.032.296 und 3.200.342)	2
4519.01	SECHSKANTMUTTER 8 mm, zur Befestigung des Gummipuffer-Anschlages	2
○ 5166.06	GUMMIPUFFER-ANSCHLAG 78 mm hoch (Paulstra 512.510) (ab Wagen-Nr. 2.443.881, 2.617.770, 3.032.297 und 3.200.343)	2
5170.02	STABILISATORSTANGE mit Silentblöcken	1
○ 5170.03	STABILISATORSTANGE mit Silentblöcken	1
⊕ 5248.04	SILENTBLOCK 12×30×30×24, für Stabilisatorstange (Paulstra 561.341 oder Repusseau F 43.154) (per 20 Stck. geliefert)	1
⊕ 5172.02	LASCHE zur Befestigung der Stabilisatorstange an Hinterachse	2
⊕ 5173.01	BOLZEN 12×54, zur Befestigung der Stabilisatorstange an Lasche	1
○ 5173.02	SECHSKANTSCHRAUBE 12×57, zur Befestigung der Stabilisatorstange an Karosserie ..	1
○ 5174.01	VIERKANTMUTTER 12 mm, zur Befestigung der Stabilisatorstange an Karosserie	1
□ ⊕ 3431.01	SECHSKANTMUTTER 12 mm, zur Befestigung der Stabilisatorstange an Lasche (per 50 Stck. geliefert)	1
5176.01	GUMMIRING 15×40×15, für Stabilisatorstange (per 20 Stck. geliefert)	2
5177.02	TELLERSCHEIBE aussen, für Gummiring zur Lagerung an Stabilisatorstange	2

TEILE- NUMMER	BEZEICHNUNG	ANZAHL		
	A - 403 L bis Wagen-Nr. 2.760.971	A		
	B - 403 L, 403 U5 USA-Export ab Wagen-Nr. 2.760.972, 2.851.177 und 403 U5 Kasten-Lieferwagen		B	
	C - 403 U5 USA-Export bis Wagen-Nr. 2.851.176 und 403 U5 Kombiwagen mit Ladefläche			C
5101.51	HINTERFEDER kpl. (7 Blatt)	2		
5101.57	HINTERFEDER kpl. (8 Blatt)		2	
5101.58	HINTERFEDER kpl. (7 Blatt) (bei Fahrzeugen vor Wagen-Nr. 2.830.393 ist Herzbolzen 5120.40 einzubauen)			2
5103.36	HAUPTFEDERBLATT mit Silentblöcken, für Hinterfeder	2		
5103.37	HAUPTFEDERBLATT mit Silentblöcken, für Hinterfeder			2
5103.41	HAUPTFEDERBLATT mit Silentblöcken, für Hinterfeder		2	
5107.44	FEDERBLATT (zweites) für Hinterfeder	2		
5107.45	FEDERBLATT (zweites) für Hinterfeder			2
5107.49	FEDERBLATT (zweites) für Hinterfeder		2	
5116.07	FEDERBLATT (sechstes) für Hinterfeder	2		
5116.08	FEDERBLATT (sechstes) für Hinterfeder			2
5116.11	FEDERBLATT (siebtes) für Hinterfeder		2	
5117.07	FEDERBLATT (siebtes) für Hinterfeder	2		
5117.08	FEDERBLATT (siebtes) für Hinterfeder			2
5117.11	FEDERBLATT (achtes) für Hinterfeder		2	
+ 5120.40	HERZBOLZEN 8×60, mit Gkt.-Mutter, für Hinterfeder (403 L, 403 U5 bis Wagen-Nr. 2.830.392)	2		2
5120.46	HERZBOLZEN 8×60, mit Gkt.-Mutter, für Hinterfeder (403 L, 403 U5 ab Wagen-Nr. 2.830.393)		2	2
+ 5122.28	FEDERKLEMME mit Sechskantschraube, zum Zusammenhalten der Federlagen der Hinterfeder	4		
51 E F	5122.35 FEDERKLEMME mit Sechskantschraube, zum Zusammenhalten der Federlagen der Hinterfeder		4	4
51 E F	+ 5131.04 SILENTBLOCK 16×54×32×50, f. Hinterfeder (Paulstra 561.317 od. Repusseau F 18.311) (per 10 Stck. geliefert)	8	8	8
⊕ 4521.01	SCHMIERNIPPEL rechts, 8 mm, für Hinterfeder (C.I.P. 451.464)	4	4	4

Hinterfeder 403 und 403/7, siehe Seite 51 A und 51 B.
Hinterfeder 403 U8, siehe Seite 51 E und 51 F.

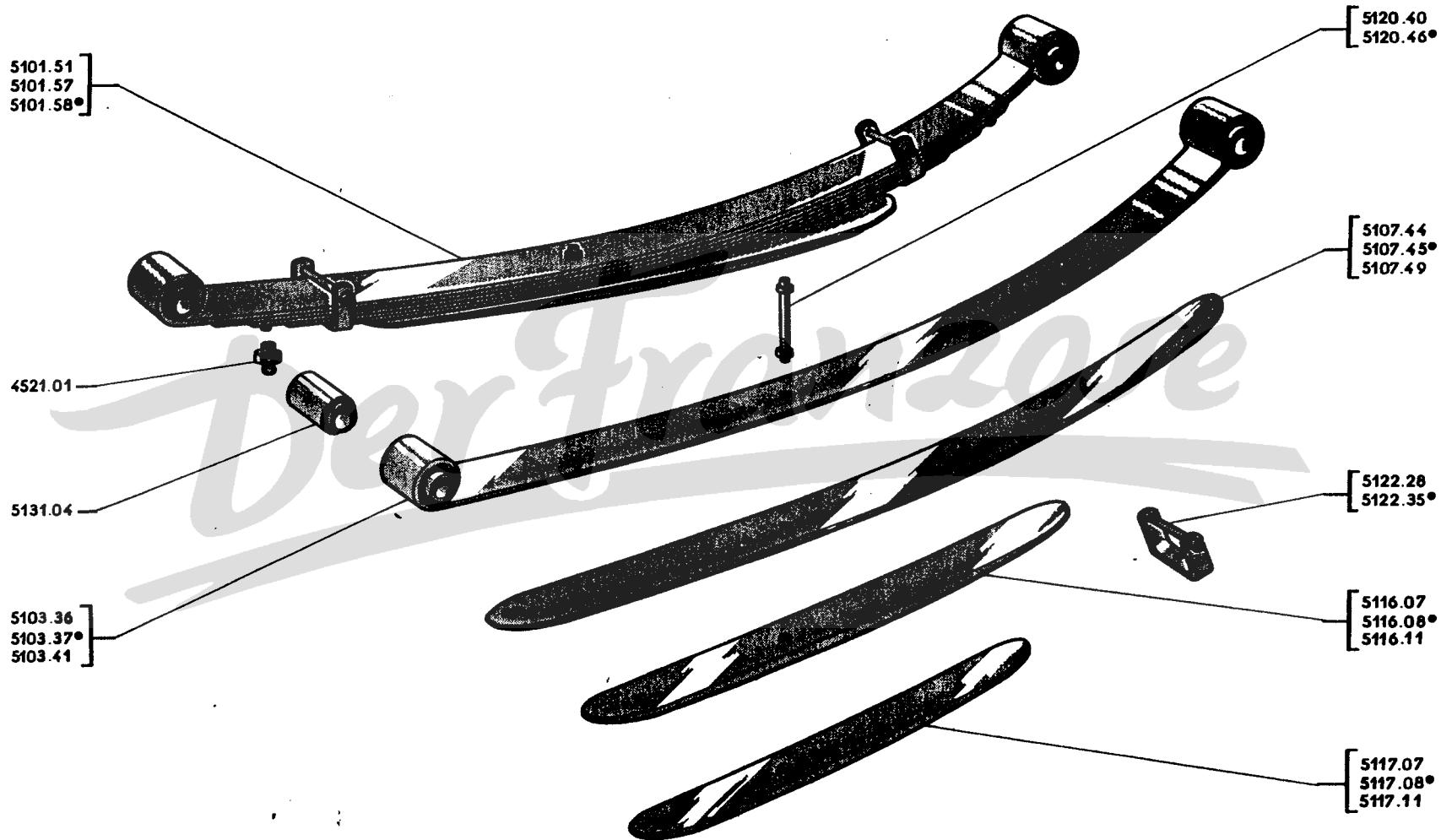

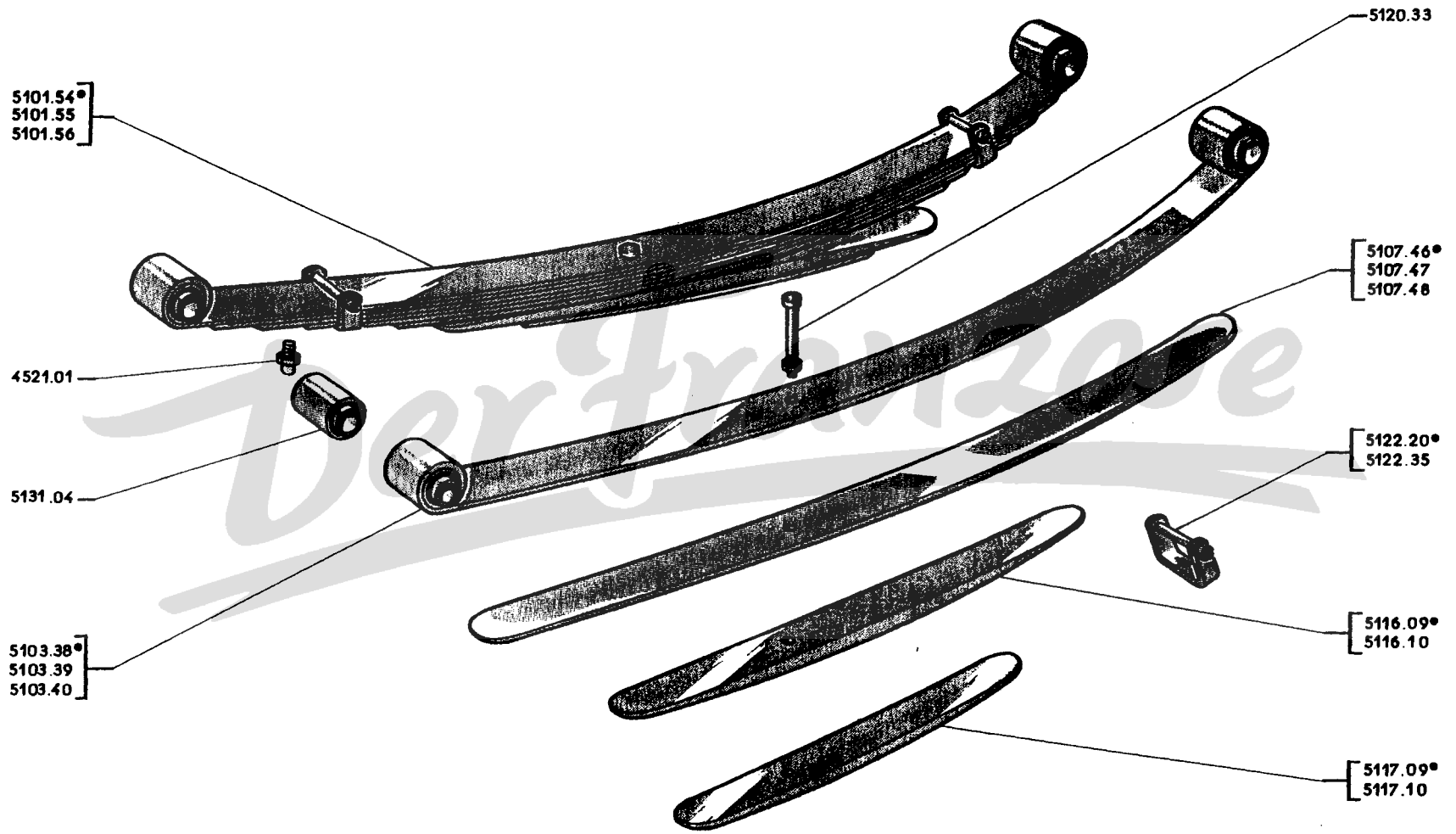

TEILE- NUMMER	BEZEICHNUNG	ANZAHL.
	A - Krankenwagen ab Wagen-Nr. 2.907.901	A
	B - Lieferwagen mit Plane und Pritschenwagen von Wagen-Nr. 2.915.547 bis 2.925.212	B
	C - Alle anderen 403 U8	C
5101.54	HINTERFEDER kpl. (8 Federblätter)	2
5101.55	HINTERFEDER kpl. (9 Federblätter)	2
5101.56	HINTERFEDER kpl. 9 Federblätter)	2
5103.38	HAUPTFEDERBLATT mit Silentblöcken, für Hinterfeder	2
5103.39	HAUPTFEDERBLATT mit Silentblöcken, für Hinterfeder	2
5103.40	HAUPTFEDERBLATT mit Silentblöcken, für Hinterfeder	2
5107.46	FEDERBLATT (zweites), für Hinterfeder	2
5107.47	FEDERBLATT (zweites), für Hinterfeder	2
5107.48	FEDERBLATT (zweites), für Hinterfeder	2
5116.09	FEDERBLATT (siebtes), für Hinterfeder	2
5116.10	FEDERBLATT (achtes), für Hinterfeder	2
5117.09	FEDERBLATT (achtes), für Hinterfeder	2
5117.10	FEDERBLATT (neuntes), für Hinterfeder	2
+ 5120.33	HERZBOLZEN 8×73, mit Sechskantmutter, zum Zusammenbau der Federblätter ...	2
+ 5122.20	FEDERKLAMMER mit Sechskantschraube	4
51CD 5122.35	FEDERKLAMMER mit Sechskantschraube	4
+ 5131.04	SILENTBLOCK 16×54×32×50, für Hinterfeder (Paulstra 561.317 oder Repousseau F. 18.311 oder Kléber-Colombes 276)	8
+ 4521.01	SCHMIERNIPPEL 8 mm, für Hinterfeder (CIP. 451.464)	4

**HINTERFEDER FUER 403, SIEHE SEITE 51 A UND 51 B,
HINTERFEDER FUER 403 L, 403 U5, SIEHE SEITE 51 C UND 51 D.**

TEILE- NUMMER	BEZEICHNUNG	ANZAHL		
	A - 403 L bis Wagen-Nr. 2.760.971, 403 U5 bis 2.830.392	A		
	B - 403 L ab Wagen-Nr. 2.760.972, 403 U5 ab 2.830.393	B		
	C - Alle 403 U8	C		
+ 5132.13	SECHSKANTBOLZEN 16×101, zur Aufhängungslasche	8	8	8
+ 5135.06	AUFHAENGELASCHE hinten, zur Hinterfeder	4	4	4
5135.07	AUFHAENGELASCHE vorn, zur Hinterfeder	4	4	4
+ 5142.08	LAGERBOCK hinten, mit Silentblock, für Hinterfeder	2	2	2
+ 5142.10	LAGERBLOCK vorn, mit Silentblock, für Hinterfeder			2
5142.12	LAGERBLOCK vorn, mit Silentblock, für Hinterfeder	2	2	
+ 5143.03	GEWINDEPLATTE zur vorderen Befestigung der Hinterfeder			4
+ 5145.07	LAGERBLOCK hinten, mit Silentblock, für Hinterfeder			2
+ 5146.01	GEWINDEPLATTE zur hinteren Befestigung der Hinterfeder			4
5147.02	AUSGLEICHPLATTE zur vorderen Aufhängung) der linken Hinterfeder)			
	Linkslenkung : bei 403 BL ab Wagen-Nr. 2.778.595, 403 BL/D ab		1	
5147.03	AUSGLEICHPLATTE zur hinteren Aufhängung) der linken Hinterfeder)			
	3.057.944, 403 B5 ab 2.894.299, 403 B5D ab 3.076.149		1	
+ 1810.03	SECHSKANTSCHRAUBE 8×26, zur Befestigung des Lagerbockes, für Hinterfeder (ersetzt durch 5149.29)	16	16	16
5149.29	SECHSKANTSCHRAUBE 8×35, mit Fächerscheibe, zur Befestigung des Lagerbockes, für Hinterfeder	16	16	16
5149.23	SECHSKANTSCHRAUBE 12×82, zur mittleren Befestigung der Hinterfeder	8		
5149.26	STEIBOLZEN 12×21×96, zur mittleren Befestigung der Hinterfeder		3	
⊕ 3131.01	SECHSKANTMUTTER 12 mm, zur mittleren Befestigung der Hinterfeder		8	8
5149.30	STEIBOLZEN 12×24×60, zur mittleren Befestigung der Hinterfeder (403 B8 bis Wagen-Nr. 2.992.805, 403 B8D bis 3.102.338) (bei 403 B8 vor Wagen-Nr. 2.974.501, 403 B8D vor 3.094.101 ist 1 Sechskantmutter 3131.01 einzubauen) (ersetzt durch 5149.31)			8
5149.31	STEIBOLZEN 12×24×93, zur mittleren Befestigung der Hinterfeder (403 B8 ab Wagen-Nr. 2.992.806, 403 B8D ab 3.102.339)			
5151.03	SICHERUNGSBLECH zur mittleren Befestigung der Hinterfeder		4	
5152.12	GUMMI-UNTERLAGE oben, zur mittleren Befestigung der Hinterfeder		2	
5153.03	GUMMI-UNTERLAGE unten, zur mittleren Befestigung der Hinterfeder		2	
5154.02	ABDECKTELLER zur mittleren Befestigung der Hinterfeder		4	
5155.10	PLATTE zur mittleren Befestigung der Hinterfeder (403 U8 C4, T4 bis Wagen-Nr. 2.931.174, Krankenwagen bis 2.940.229 und alle 403 L und 403 U5)	2	2	2
5155.11	LAGERBOCK zur mittleren Befestigung der linken Hinterfeder, mit Bolzen zur Aufhängung des Stossdämpfer (ersetzt durch 5155.13)			
	103 U8, C4, T4 von Wagen-Nr. 2.931.175, Krankenwagen von			1
5155.12	LAGERBOCK zur mittleren Befestigung der rechten Hinterfeder, mit Bolzen zur Aufhängung des Stossdämpfers (ersetzt durch 5155.14)			
	2.940.229, 403 B8 bis 2.992.805, 403 B8D bis 3.102.338			1
5155.13	LAGERBOCK zur mittleren Befestigung der linken Hinterfeder, mit Bolzen zur Aufhängung des Stossdämpfers			
	103 B8 ab Wagen-Nr. 2.992.806, 403 B8D ab 3.102.339			1
5155.14	LAGERBOCK zur mittleren Befestigung der rechten Hinterfeder, mit Bolzen zur Aufhängung des Stossdämpfers			
+ 5159.02	SECHSKANTMUTTER 16 mm, zur Aufhängelascche	16	16	16
+ 5166.03	GUMMIPUFFER für Hinterfeder (Paulstra 512.660)			2
5166.01	GUMMIPUFFER für Hinterfeder (Paulstra 467.742)	2	2	
⊕ 3131.01	SECHSKANTMUTTER 12 mm, zur Befestigung des Gummipuffers	2	2	2

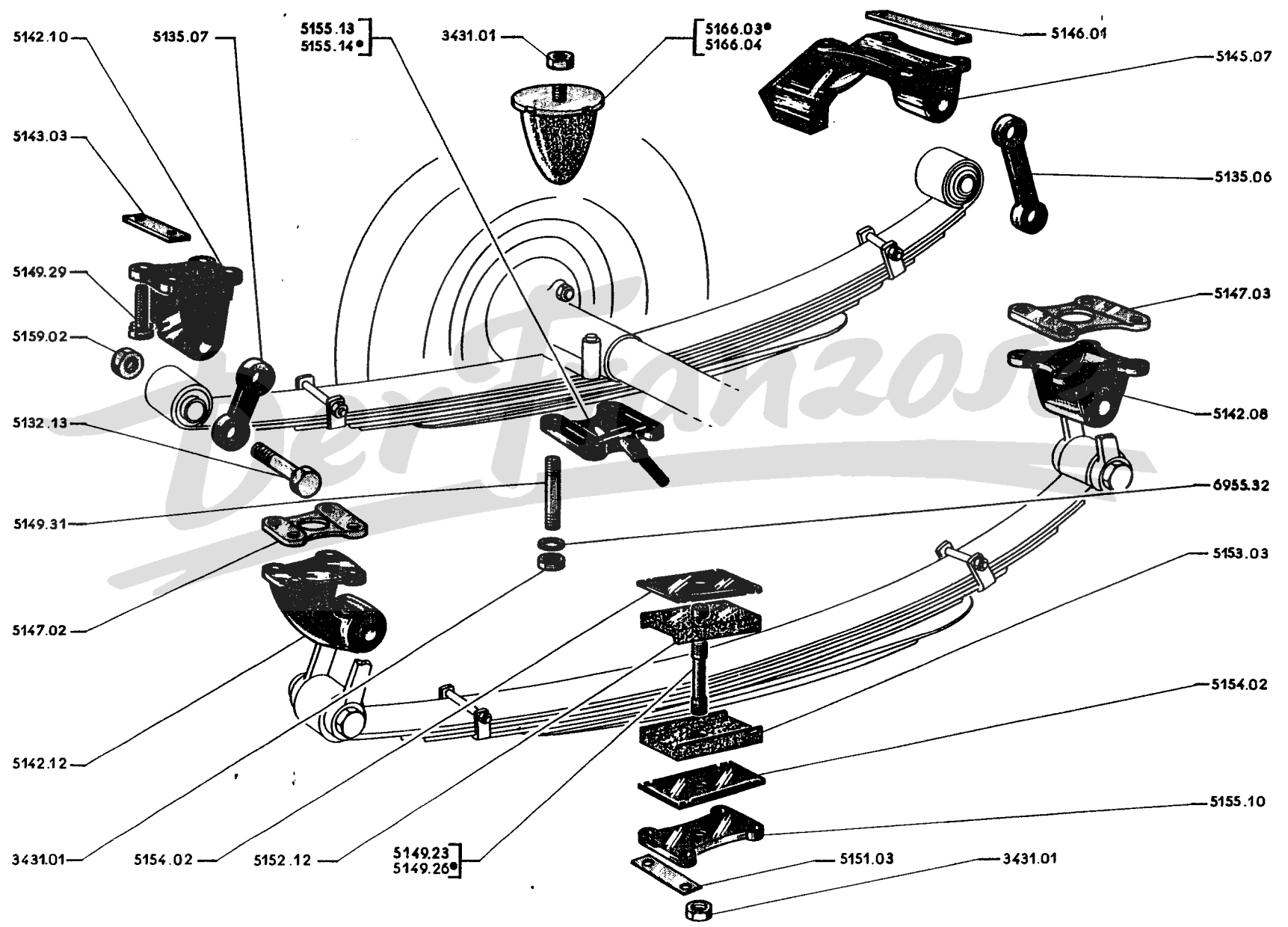

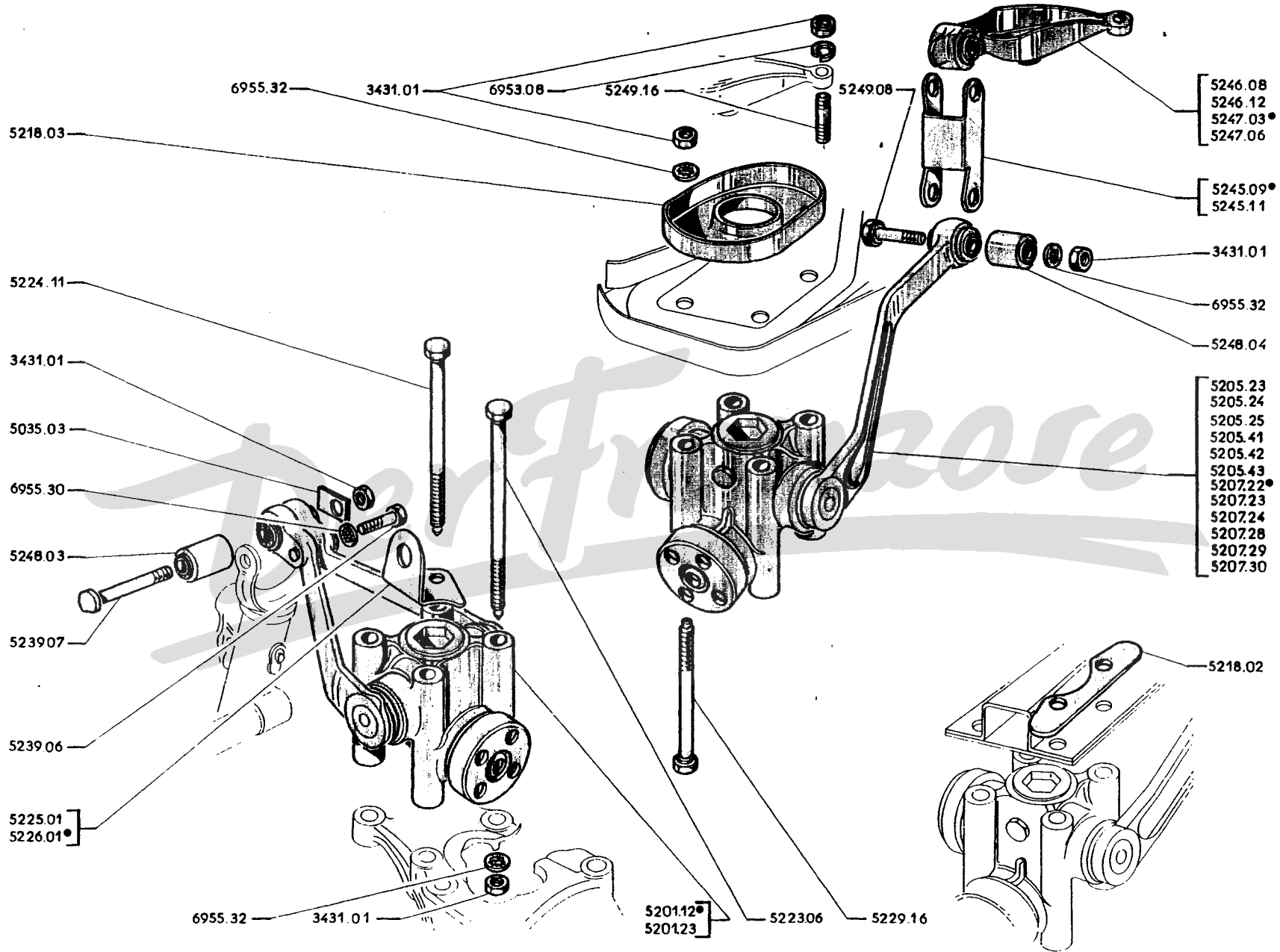

TEILE-NUMMER		BEZEICHNUNG	403	ANZAHL	
Anstausch- Teile	neu			403 L 403 U5	403 U8
— Vorn für alle Typen — Hinten für alle 403 L und 403 U5 — 403 bis Wagen-Nr. 2.369.796, 2.613.692, 403 U8 bis 2.934.174 und Krankenwagen bis 2.940.229					
	5201.23 + 5201.12	STOSSDAEMPFER vorn.....	2	2	2
	5205.41 5205.23	STOSSDAEMPFER hinten links	1		
	5205.42 5205.24	STOSSDAEMPFER hinten links (blaue Markierung)		1	
	5205.43 5205.25	STOSSDAEMPFER hinten links (rote Markierung)			1
	5207.28 5207.22	STOSSDAEMPFER hinten rechts	1		
	5207.29 5207.23	STOSSDAEMPFER hinten rechts (blaue Markierung)		1	
	5207.30 5207.24	STOSSDAEMPFER hinten rechts (rote Markierung)			1
	+ 5218.02	VERSTAERKUNGSPLATTE zur Befestigung des hinteren Stossdämpfers.....			4
	5218.03	VERSTAERKUNGSTELIER zur Befestigung des hinteren Stossdämpfers.....	2		
	+ 7264.05	VERSTAERKUNGSPLATTE zur Befestigung des hinteren Stossdämpfers.....	2	2	
	+ 5223.06	SECHSKANTSCHRAUBE 12 x 168, zur inneren Befestigung des vorderen Stossdämpfers	4	4	4
	+ 5224.11	SECHSKANTSCHRAUBE 12 x 161, zur ausseren Befestigung des vorderen Stossdämpfers	1	4	4
	+ 5225.01	HALTELASCHE für Bremsleitung an für 403 vor Wagen-Nr. 2.105.372, 403 L vor vorderen linken Stossdämpfer... / 2.751.405, 403 U5 vor 2.803.397, 403 U8 vor	1	1	1
	+ 5226.01	HALTELASCHE für Bremsleitung an 2.901.104 ist 1 Unterlegscheibe 4809.02 vorderen rechten Stossdämpfer... / hinzuzufügen	1	1	1
	+ 5229.16	SECHSKANTSCHRAUBE 12 x 131, zur Befestigung des hinteren Stossdämpfers	8	8	8
	+ 5239.06	SECHSKANTSCHRAUBE 10 x 34, zum Zusammenkuppeln der beiden Stossdämpferhebel	2	2	2
	+ 5239.07	LAGERBOLZEN 12x74, für vorderen Stossdämpfer an Achsschenkel	2	2	2
	+ 5035.03	SICHERUNGSBLECH 12 mm.....	2	2	2
	+ 5245.09	AUFHAENGELASCHE für hinteren Stossdämpfer	2		
	5245.11	AUFHAENGELASCHE für hinteren Stossdämpfer		2	2
	5246.08	LAGERBOCK zur Aufhängung des hinteren linken Stossdämpfers u. Stabilisatorstange	1		
	5247.03	LAGERBOCK zur Aufhängung des hinteren rechten Stossdämpfers u. Stabilisatorstange	1		
	5246.12	LAGERBOCK zur Aufhängung des hinteren linken Stossdämpfers / 403 BL ab Wagen-Nr. 2.780.701,		1	
	5247.06	LAGERBOCK zur Aufhängung des hinteren rechten Stossdämpfers / 403 BLD ab 3.057.501, 403 B5 ab 3.400.701, 403 B5D ab 3.077.901		1	
	+ 5248.03	SILENTBLOCK 12x44x25x40, für vorderen Stossdämpfer (Paulstra 561.251 oder Kléber-Colombes 384)	2	2	2
40 CD-51 AB	⊕ 5248.04	SILENTBLOCK 12x30x30x24, für hinteren Stossdämpfer (Paulstra 561.341 oder Repousseau F. 43.154 oder Kléber-Colombes 386)	4	4	4
	+ 5249.08	SECHSKANTBOLZEN 12x50, zur Aufhängung des hinteren Stossdämpfers	4	4	4
	5249.16	STEBBOLZEN 12x13x39, zur Befestigung des Lagerbockes (403 BL ab 2.780.701, 403 BLD ab 3.057.501, 403 B5 ab 3.400.701, 403 B5D ab 3.077.901).....		4	
	⊕ 3431.01	SECHSKANTMUTTER 12 mm : — zur Befestigung des Stossdämpfers	22	22	22
		— zur Befestigung des Lagerbockes (403 BL ab Wagen-Nr. 2.780.701, 403 BLD ab 3.057.501, 403 B5 ab 3.400.701, 403 B5D ab 3.077.901)		4	

HINTERE TELESKOPSTOSSDAEMPFER, SIEHE SEITE 52 C, 52 D.

TEILE- NUMMER	BEZEICHNUNG	ANZAHL
	A - Alle 403/7 403 ab Wagen-Nr. 2.369.797, 2.613.693	A
	B - 403 U8 ab Wagen-Nr. 2.934.175 und Krankenwagen ab 2.940.230	B
<input type="radio"/> 5205.26	TELESKOPSTOSSDAEMPFER hinten	2
<input type="radio"/> 5205.31	TELESKOPSTOSSDAEMPFER hinten (403 B bis Wag.-Nr. 2.557.132, 403/7 bis 3.278.020, 403 BD bis 3.049.389)	2
<input type="radio"/> 5205.33	TELESKOPSTOSSDAEMPFER hinten (403 B ab Wag.-Nr. 2.557.133, 403/7 ab 3.278.021, 403 BD ab 3.049.390)	2
<input type="radio"/> 5218.04	SCHUTZKAPPE zur oberen Lagerung des Teleskopstossdämpfers (nicht für 403/7) ..	2
<input type="checkbox"/> <input type="radio"/> 5220.01	GUMMBING zur Lagerung / 403 B bis ungef. Wagen-Nr. 2.541.765, 403/7 bis ungef. des Teleskopstoss- / 3.264.129, 403 BD bis ungef. 3.046.469	8
	dämpfers \ 403 B ab ungef. Wagen-Nr. 2.541.766, 403/7 ab ungef. 3.264.130, 403 BD ab ungef. 3.046.470	6
<input type="radio"/> 5220.02	GUMMRING zur Lagerung des hinteren Teleskopstossdämpfers (403 B ab ungef. Wag- Nr. 2.541.766, 403/7 ab ungef. 3.264.130, 403 BD ab ungef. 3.046.470)	2
<input type="radio"/> 5221.04	TELLERSCHEIBE 8,5 × 32 × 2, zur Lagerung des Teleskopstossdämpfers	1
5246.09	OBERES STUETZLAGER mit Bolzen, für hinteres Teleskopstossdämpfer	2
5248.08	SILENTBLOCK 14 × 30 × 30 × 25, f. hinteren Teleskopstossdämpfer (Repousseau N. 45.162)	4
5249.09	LAGERBOLZEN für hinteren Teleskopstossdämpfer	4
5251.01	SPANNSCHEIBE 12,5 × 24 × 2, zum Silentblock	4
<input type="checkbox"/> <input type="radio"/> 3431.01	SECHSKANTMUTTER 12 mm, zur Lagerung des Teleskopstossdämpfers	8
<input type="radio"/> 5257.02	STAUBSCHUTZ aus Plastik, für Teleskopstossdämpfer	2
<input type="radio"/> 5258.01	TELLERSCHEIBE zur oberen Befestigung der Staubschutzhülle	1
<input type="radio"/> 5259.01	SPANNFEDER unten, für Faltenmanschette	2

HEBELSTOSSDAEMPFER, SIEHE SEITE 52 A, 52 B.

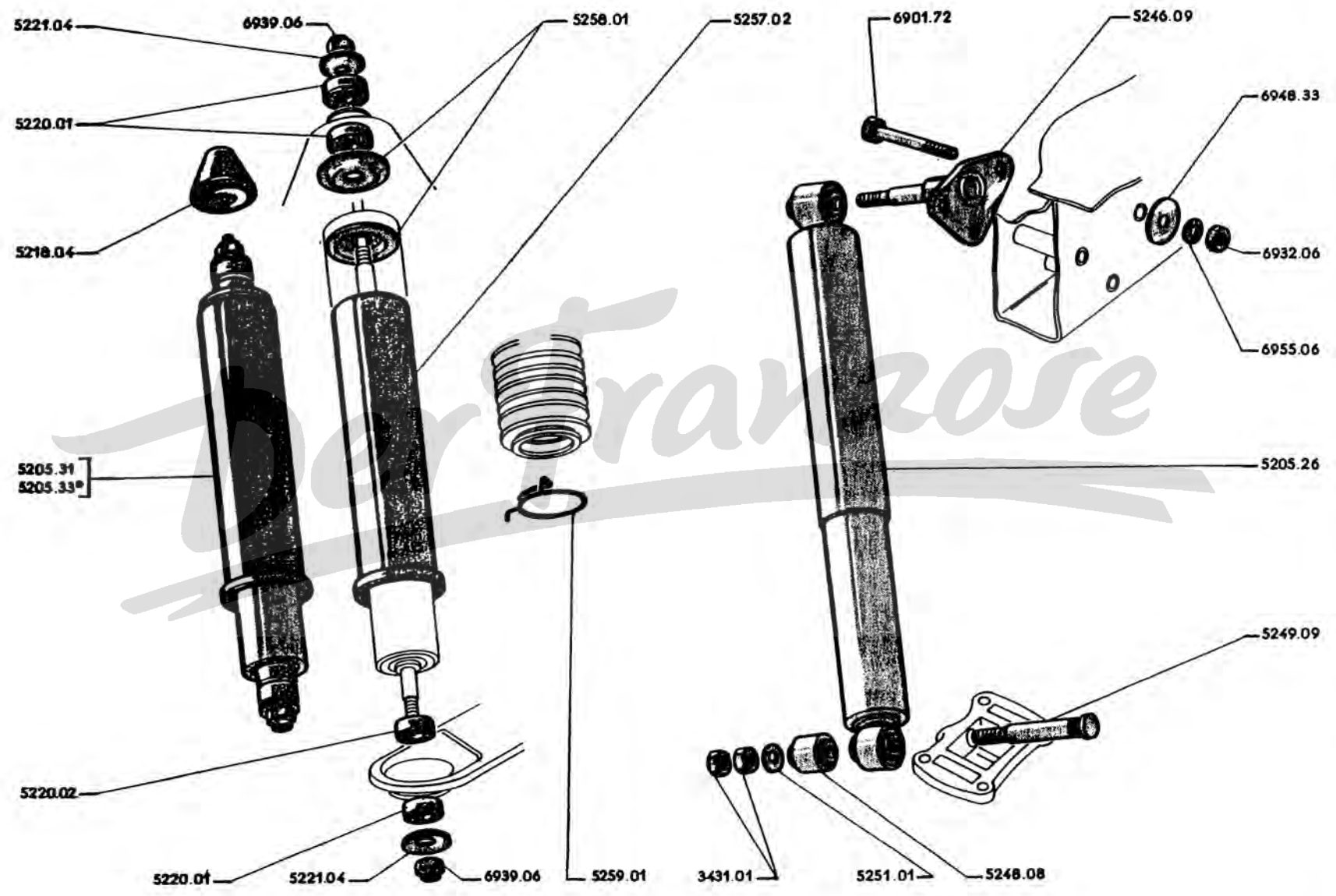

	TEILE- NUMMER	BEZEICHNUNG	ANZAHL
	+ 3024.03	EINFUELLSTOPFEN für Stossdämpfer	4
	+ 5303.01	OELSTANDSCHRAUBE für Stossdämpfer hinten	2
64 KL	+ 5304.01	DICHTRING aus Metallasbest, 10,2×14,5×2, für Oelstandschraube (Curty 3542)	2
	+ 5304.02	DICHTRING aus Aluminium, 41,5×48×1,5, für Einfüllstopfen	4
	+ 5307.13	DECKEL für Stossdämpfergehäuse	10
	+ 5308.04	DICHTRING aus Aluminium 46×52×1, für Deckel	10
	+ 5309.03	VERSCHLUSSKAPPE für Stossdämpfergehäuse	10

Der Franzose

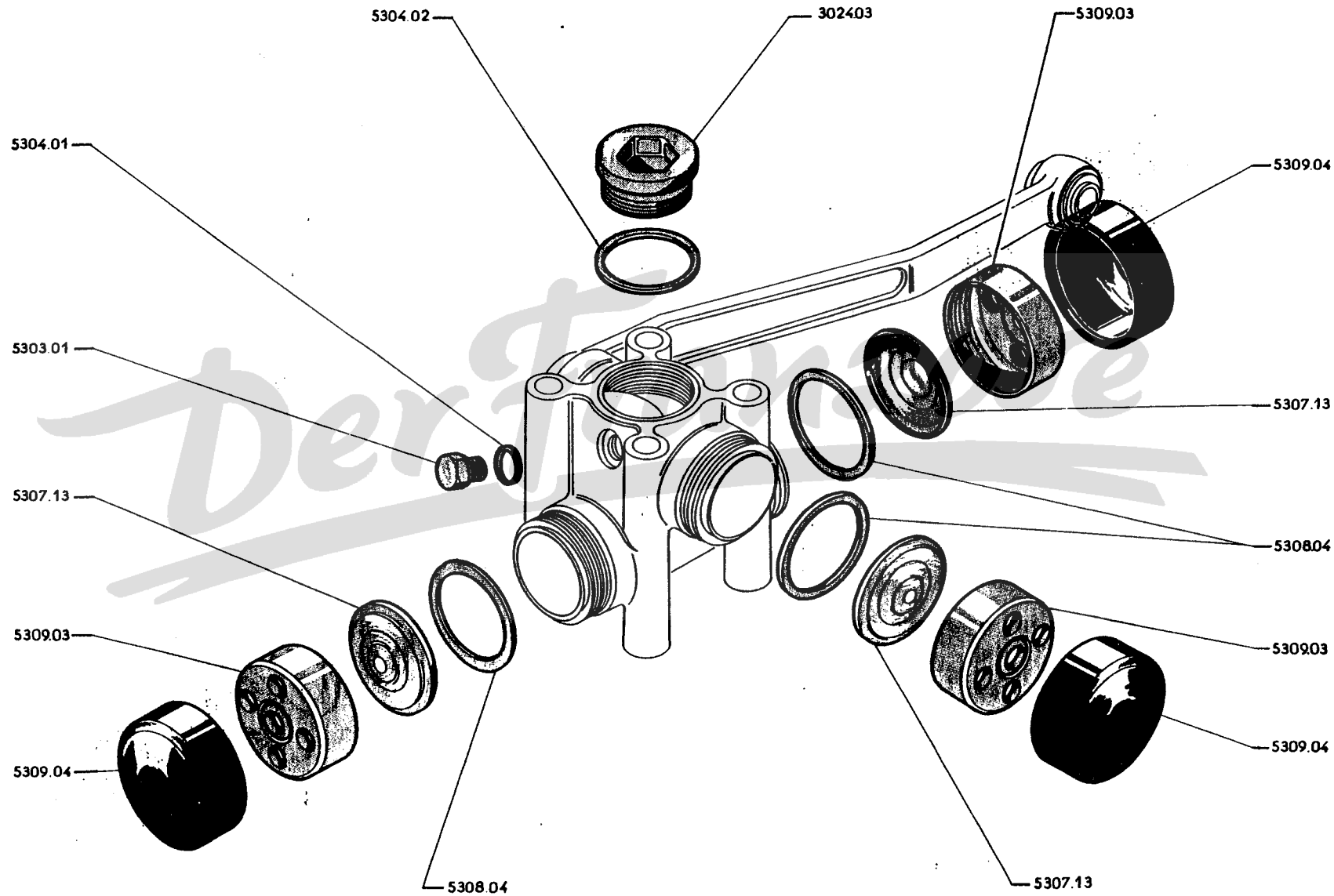

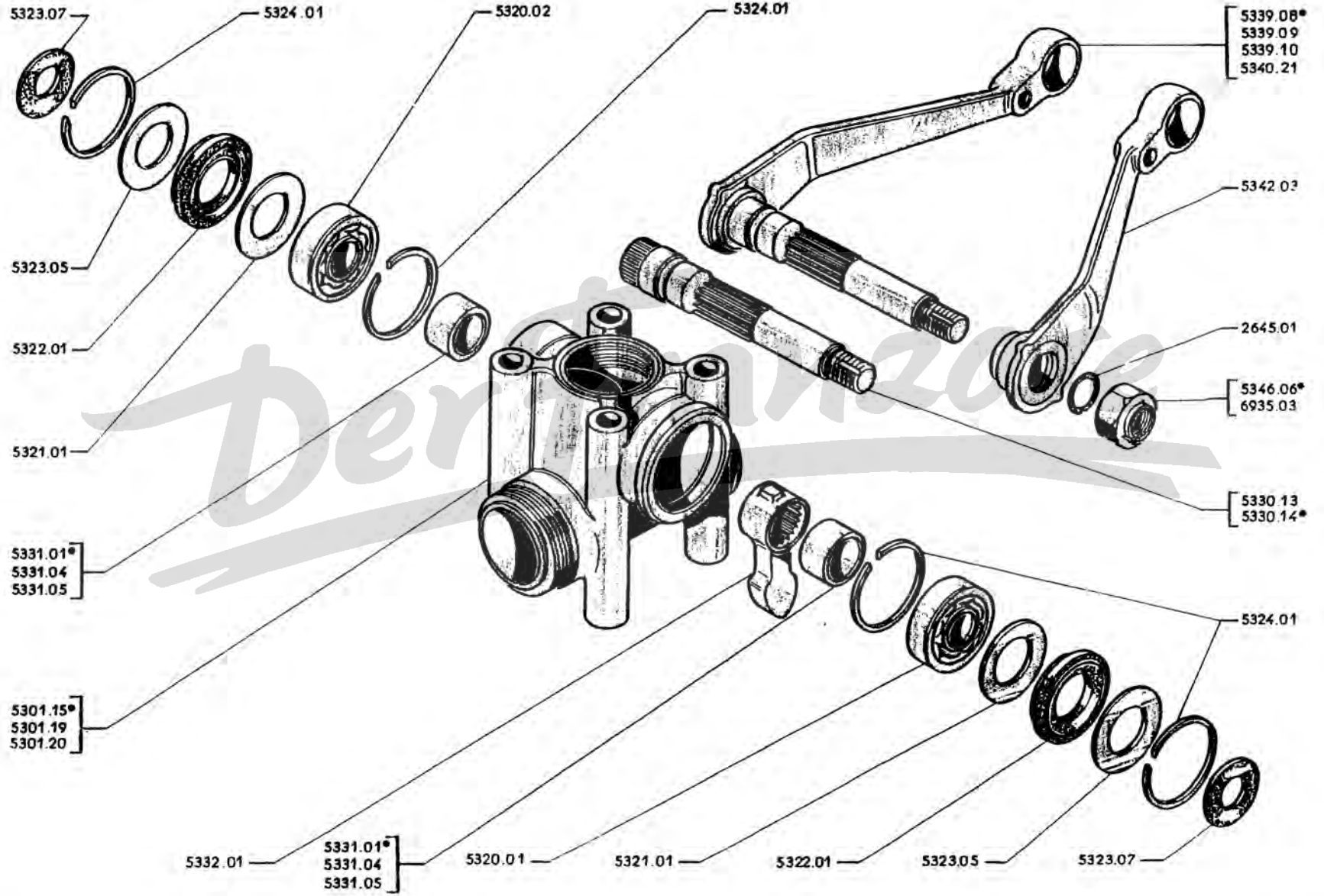

NUMMER	BEZEICHNUNG	ANZAHL
+ 5301.15	STOSSDAEMPFERGEHAEUSE vorne	2
+ 5301.17	STOSSDAEMPFERGEHAEUSE hinten rechts	1
+ 5301.18	STOSSDAEMPFERGEHAEUSE hinten links	1
+ 5320.01	KUGELLAGER 17×47×14 (SKF 6303)	4
+ 5320.02	KUGELLAGER 20×47×14 (SKF 6204)	4
+ 5321.01	ABDECKSCHEIBE aus Eisen 25×46,5×0,5, für Kugellager	6
+ 5322.01	GUMMIDICHTUNG für Welle	6
+ 5323.05	ABDECKSCHEIBE aus Eisen 25,5×46,5×1, für Gummidichtung	6
+ 5323.07	ABDECKSCHEIBE aus Gummi 16×36×2, für Gummidichtung, vorne	4
+ 5324.01	HALTERING für Kugellager und Gummidichtung	12
+ 5330.13	WELLE für hinteren Stossdämpferhebel	2
+ 5330.14	WELLE für vorderen Stossdämpferhebel	2
+ 5331.01	DISTANZSTUECK aus Eisen verkupfert, für vordere Stossdämpferlager	4
+ 5331.04	DISTANZSTUECK aus Bronze, für hintere Stossdämpferlager, Seite Hebel	2
+ 5331.05	DISTANZSTUECK aus Eisen, für hintere Stossdämpferlager, Gegenseite Hebel	2
+ 5332.01	BETAETIGUNGSFINGER	4
+ 5334.08		
+ 5339.08	HEBEL mit Welle für vorderen Stossdämpfer	2
5339.09	HEBEL mit Welle und elastischer Büchse, für hinteren Stossdämpfer (403)	2
5339.10	HEBEL mit Welle und elastischer Büchse, für hinteren linken Stossdämpfer (403 U) .	1
5340.21	HEBEL mit Welle und elastischer Büchse, für hinteren rechten Stossdämpfer (403 U).	1
+ 5342.03	HEBEL mit geripptem Auge, für vorderen Stossdämpfer	2
+ 5346.06	MUTTER 16 mm, Steigung 1.50, für vordere Stossdämpferwelle	2
+ 2645.01	GUMMIDICHTUNGSRING für vordere Stossdämpferwelle	2

53 E F

NUMMER	BEZEICHNUNG	ANZAHL
+ 5349.01	STOSSDAEMPFERKOLBENSATZ, vorne, zusammengebaut, normal \varnothing 45,95	weiss bezeichnet
+ 5349.02	STOSSDAEMPFERKOLBENSATZ, vorne, zusammengebaut, Uebergrösse \varnothing 46,45	
+ 5349.03	STOSSDAEMPFERKOLBENSATZ, vorne, zusammengebaut, Uebergrösse \varnothing 46,20	
+ 5350.01	STOSSDAEMPFERKOLBENSATZ, hinten, zusammengebaut, normal \varnothing 45,95	403 gelb bezeichnet
+ 5350.02	STOSSDAEMPFERKOLBENSATZ, hinten, zusammengebaut, Uebergrösse \varnothing 46,45	
+ 5350.05	STOSSDAEMPFERKOLBENSATZ, hinten, zusammengebaut, Uebergrösse \varnothing 46,20	
+ 5350.03	STOSSDAEMPFERKOLBENSATZ, hinten, zusammengebaut, normal \varnothing 45,95	403 U rot bezeichnet
+ 5350.04	STOSSDAEMPFERKOLBENSATZ, hinten, zusammengebaut, Uebergrösse \varnothing 46,45	
+ 5350.06	STOSSDAEMPFERKOLBENSATZ, hinten, zusammengebaut, Uebergrösse \varnothing 46,20	
+ 5351.14	STOSSDAEMPFERKOLBEN, normal \varnothing 45,95	8
+ 5351.15	STOSSDAEMPFERKOLBEN, Uebergrösse \varnothing 46,45	8
+ 5351.16	STOSSDAEMPFERKOLBEN, Uebergrösse \varnothing 46,20	8
+ 5355.01	KOLBENRING, normal \varnothing 46	8
+ 5355.02	KOLBENRING, Uebergrösse \varnothing 46,5	8
+ 5355.03	KOLBENRING, Uebergrösse \varnothing 46,25	8
+ 5356.01	HALTESTIFT zylindrisch 3×8 , für Kolbenring	8
+ 5356.30	VENTIL komplett, eingestellt, für vorderen Stossdämpfer (weiss oder blau bezeichnet)	4
+ 5356.31	ENTLASTUNGSVENTIL komplett, eingestellt, für hinteren Stossdämpfer (403 gelb bezeichnet)	2
+ 5356.32	ENTLASTUNGSVENTIL komplett, eingestellt, für hinteren Stossdämpfer (403 U rot bezeichnet)	
+ 5356.36	DRUCKVENTIL komplett, eingestellt, für hinteren Stossdämpfer (ohne Bezeichnung)	2
+ 5357.02	VENTILGEHÄUSE	8
+ 5334.08	GUMMIDICHTUNGSSCHEIBE $8 \times 12,5 \times 4$, für Ventilgehäuse	8
+ 5358.15	VENTIL für vorderen Stossdämpfer	4
+ 5358.16	VENTIL für hinteren Stossdämpfer	4
+ 5359.08	FEDER für Entlastungsventil, Stossdämpfer hinten (Draht 1,7 \varnothing) (403 U)	2
+ 5359.13	FEDER für Stossdämpferventil, (Draht 1,65 \varnothing) (ohne Entlastung hinten 403 U)	6
+ 5361.01	REGULIERUNGSSCHEIBE $4,25 \times 9,4 \times 0,5$, für Ventillfeder	8
+ 5361.02	REGULIERUNGSSCHEIBE $4,25 \times 9,4 \times 0,15$, für Ventillfeder	
+ 5362.01	SCHIEBE mit Ansatz für Ventillfeder	
+ 5363.03	SCHLIESSPLATTE für Oeldurchlass	8
+ 5364.02	HALTEPLATTE für Ventillfeder	8
+ 5365.02	SCHRAUBE 7×15 , für Halteplatte	8
+ 5372.01	VERBINDUNGSFEDER für Kolben	8
+ 5373.03	HALTESCHEIBE $8,3 \times 12 \times 0,5$, für Verbindungsfeder	16
+ 5374.05	SPLINTEN $2,5 \times 20$, für Verbindungsfeder	8
+ 5399.02	REPARATURSATZ für vorderen Stossdämpfer	2
+ 5399.03	REPARATURSATZ für hinteren Stossdämpfer (403)	2
+ 5399.04	REPARATURSATZ für hinteren Stossdämpfer (403 U)	

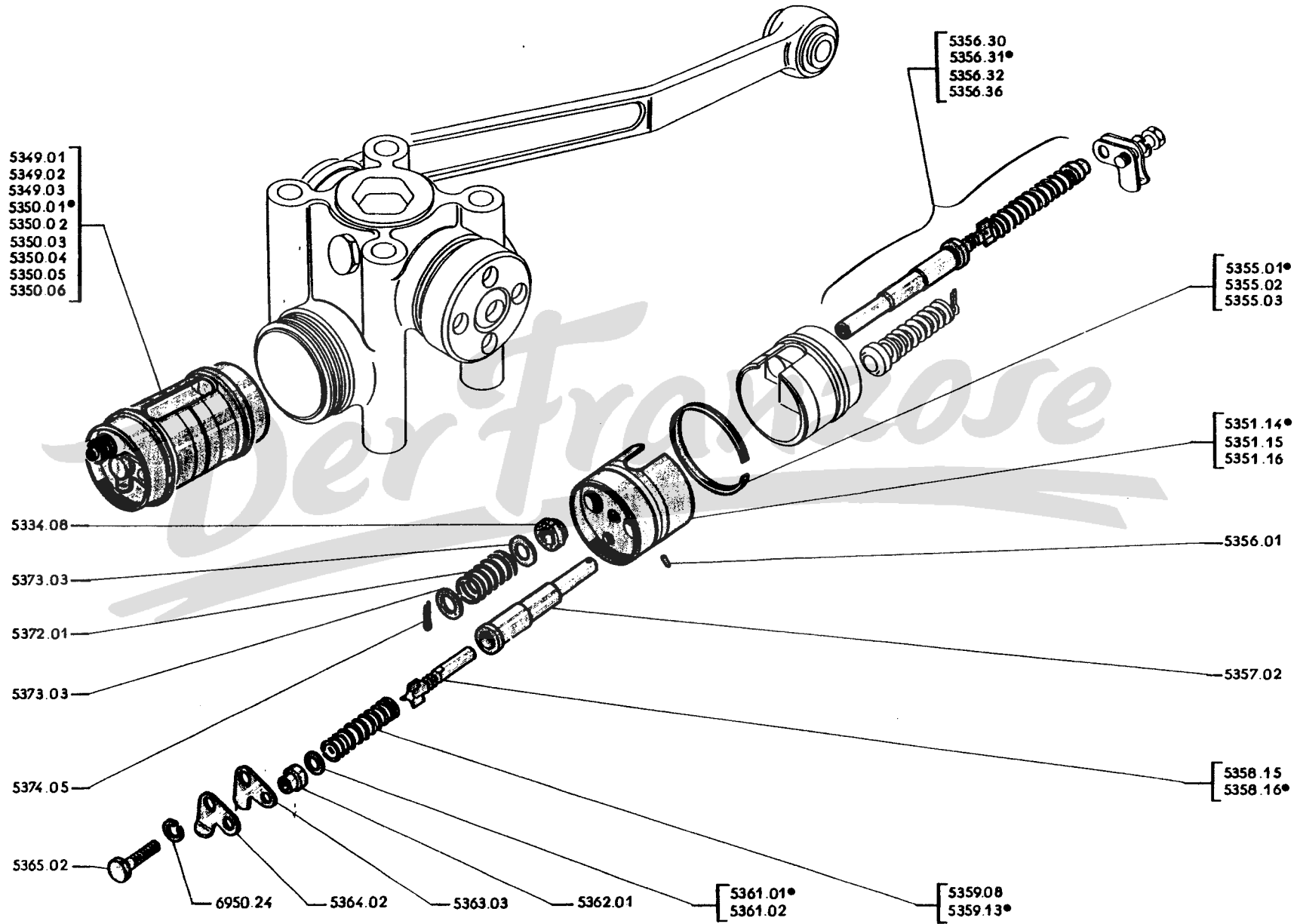

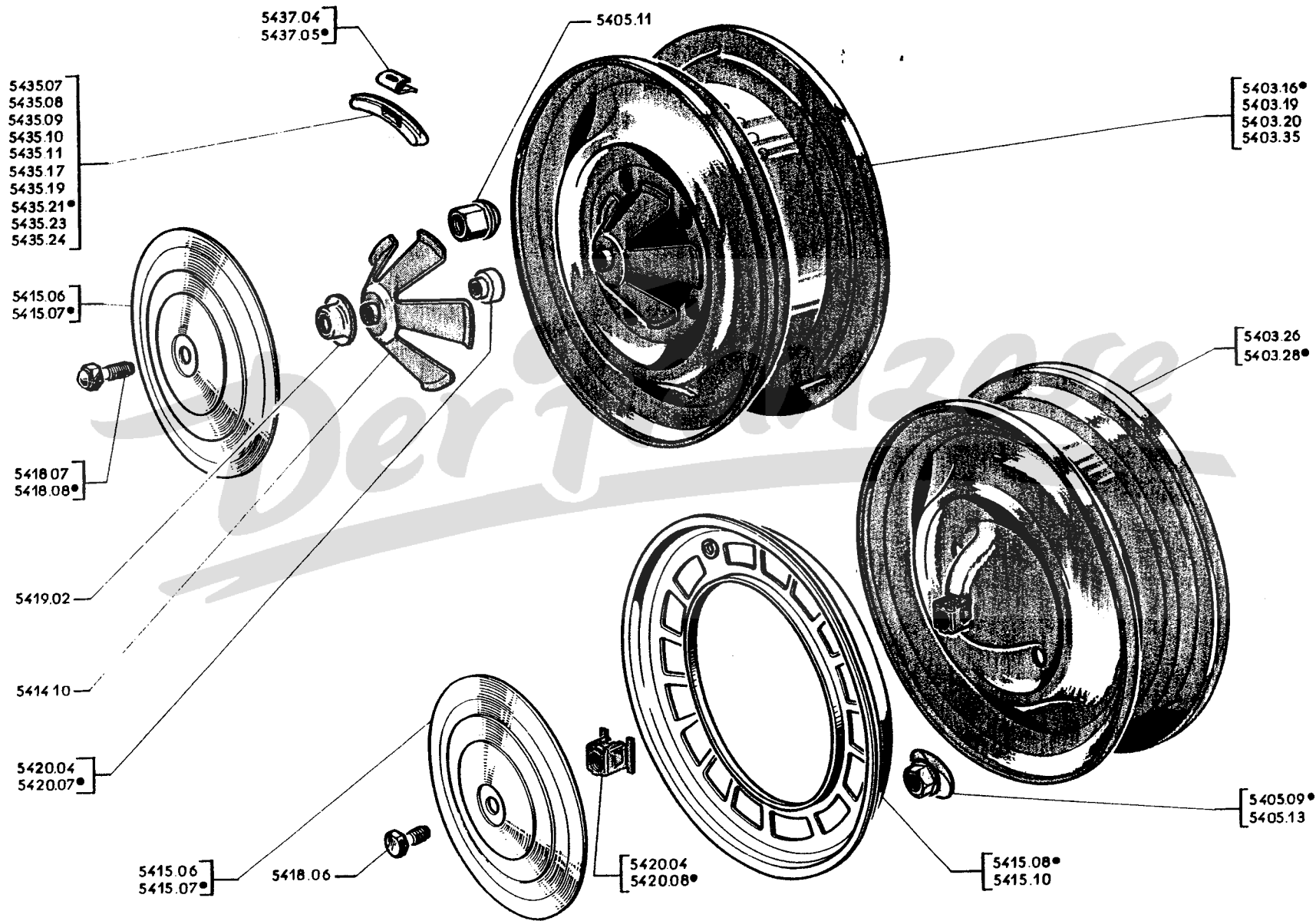

- A — Alle 403 A
- B — { Alle 403 U8 B
- 403 U5 : 2.801.849
- 403 L : 2.751.023
- C — { → 403 U5 : 2.801.850 → 2.802.204 C
- 403 L : 2.751.024, U5 : 2.802.205 und alle 403 LD, U5D D

SCHEIBENRAD :

- 5403.16 "Michelin" 165×380, 5 Löcher, mit Radzierkappenhalter, rostgeschützt 5 5 5
- 5403.19 "Michelin" 165×380, 5 Löcher, rostgeschützt, mit Schneekettendurchführung
- (→ 403 B8: 2.999.999 und → 2.670.001 → 2.700.000 und → 4.510.001 → 4.511.459)
- (→ 403 B8D : 3.114.764) 5
- + 5403.20 "Dunlop" 155×380, 5 Löcher, rostgeschützt (403 U8) 5
- 5403.26 "Dunlop" 155×380, 3 Löcher, mit Vierkantsmutter, rostgeschützt 5
- 5403.28 "Michelin" 155×380, 3 Löcher, mit Vierkantsmutter, rostgeschützt 5
- 5403.35 "Michelin" 165×380, 5 Löcher, rostgeschützt, ohne Schneekettendurchführung (→ 403 B8: 4.511.460; B8D : 3.114.765) 5
- ⊕ 5405.09 KUGELBUNDMUTTER 12 mm, für Michelinrad 12
- ⊕ 5405.13 KUGELBUNDMUTTER 12 mm, für Dunloprad 12
- ◇ □ ⊕ 5405.11 KUGELBUNDMUTTER 16 mm 20 20 20
- 5414.10 RADZIERKAPPENHALTER mit Mutter (bei Fahrz. der Spalte C, sind 1 Sechskantschraube 5418.07 und 1 Distanzstück 5419.02 einzubauen) 5 5
- RADZIERKAPPE :**
- ⊕ 5415.06 ∅ 230 mm (→ 403 : 2.095.690; 403 USA und 403 C : 2.218.827; L : 2.751.023; U5 : 2.802.204, alle 403/7 Standardausf. und Komfort) 4 4
- + 5415.07 ∅ 300 mm (→ 403 : 2.095.691; L : 2.751.024; U5 : 2.802.205 und alle 403 LD, U5D, B5D USA) (→ 403 USA und 403 C : 2.218.828 → 2.432.600) 4 4
- 5415.08 SPEICHENRADZIERKAPPE (→ 403 USA und 403 C : 2.218.828 → 2.432.600) 4
- 5415.10 SPEICHENRADZIERKAPPE (→ 403 C : 2.432.601 → 2.510.156) (→ 403 USA : 2.432.601) 4
- ⊕ 5418.06 SECHSKANTSCHRAUBE 12×14, sechskant 19 mm, zur Befestigung der Radzierkappe 4
- ⊕ 5418.07 SECHSKANTSCHRAUBE 12×14, sechskant 23 mm, zur Befestigung der Radzierkappe 4
- 5418.08 SECHSKANTSCHRAUBE 12×25, sechskant 23 mm, zur Befestigung der Radzierkappe 4
- 5419.02 DISTANZSTÜCK zur Befestigung der Radzierkappe 4
- ⊕ 5420.04 MUTTER 12 mm, zum Anschweißen, zur Befestigung der Radzierkappe (→ 403 B : 2.546.999; 403/7 ca. : 3.269.999; BD : 3.047.699; L : 2.751.023; U5 → 2.801.850 → 2.802.204) 5 5
- 5420.07 MUTTER 12 mm, zum Anschweißen, zur Befestigung der Radzierkappe 5
- 5420.08 VIERKANTMUTTER mit Käfig, zur Befestigung der Radzierkappe (403 B → 2.547.000; 403/7 ca. : 3.270.000; BD : 3.047.700) 5

		20 gr	40 gr	60 gr	80 gr	100 gr
AUSWUCHT-GEWICHT	mit Klemmfeder	⊕ 5435.07	⊕ 5435.08	⊕ 5435.09	⊕ 5435.10	⊕ 5435.11
	ohne Klemmfeder	● ○ 5435.17	● ○ 5435.19	● ○ 5435.21	● ○ 5435.23	● ○ 5435.24
KLEMMFEDER		● ○ 5437.04	● ○ 5437.05			

→ ca. 403 B8 : 2.980.770; B8D : 3.097.320 und alle 403, D, L, LD, B5, B5D

→ ca. 403 B8 : 2.980.770; B8D : 3.097.320

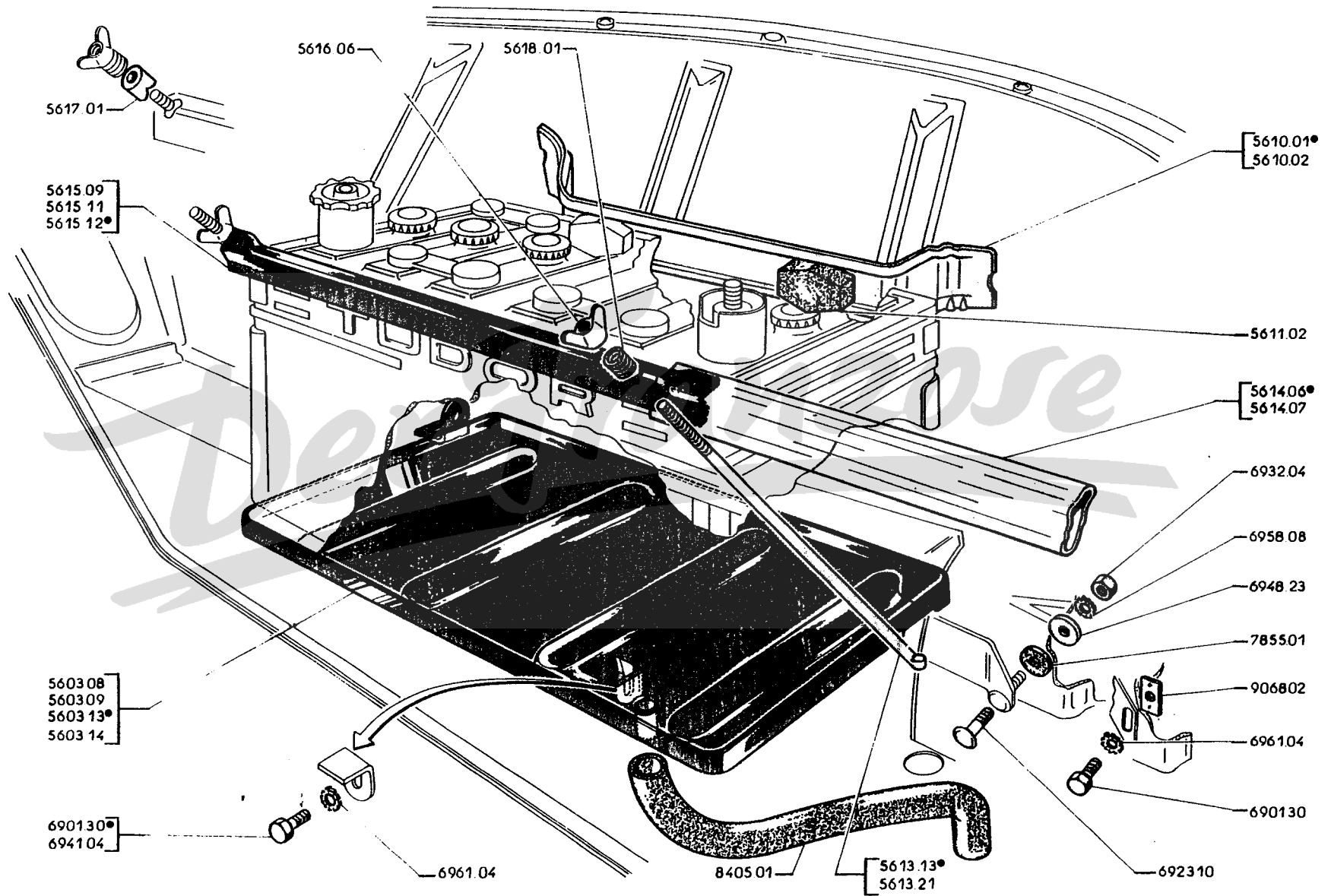

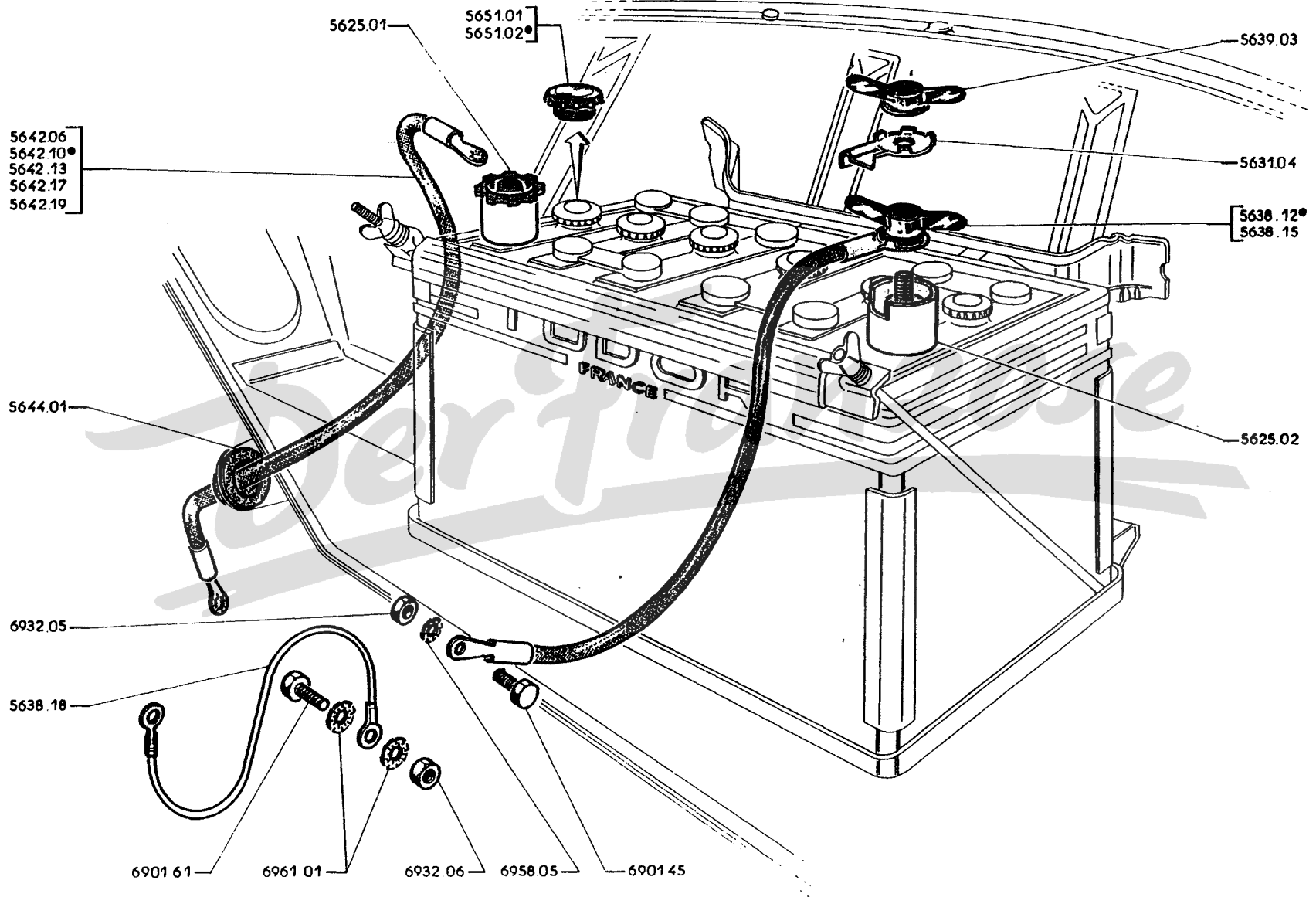

	◇ ● ○	5625.02	BATTERIEANSCHLUSS negativ, grün eingekapselt	1
	◇ ● ⊕	5631.04	KABELSCHUH für Massekabel an Batterie	1
	◇ ● ⊕ ○	5638.12	MASSEKABEL (22) 370 mm lang, mit Kabelschuh und Flügelmutter (403 BD ab Wagen-Nr. 3.035.165, 403 BLD ab 3.056.099, 403 B5D ab 3.072.401, 403 B8D ab 3.087.804 und alle Fahrz. mit Benzinmotor)	1
		5638.15	MASSEKABEL (22) 410 mm lang, mit Kabelschuh und Flügelmutter (403 BD bis Wagen-Nr. 3.035.164, 403 BLD bis 3.056.098, 403 B5D bis 3.072.400, 403 B8D bis 3.087.803)	1
		5638.18	MASSEKABEL vom Motor an Karosserie	1
	○	5639.02		1
89 EF	◇ ● ⊕	5639.03	FLUEGELMUTTER aus Bakelit, 8 mm, für Massekabel an Batterie	1
	◇ ● ⊕	5642.06	ANLASSERKABEL (21) 930 mm lang (403 bis Wagen-Nr. 2.260.588, 2.602.863, 403 L bis 2.761.376, 403 U5 bis 2.831.199, 403 U8 bis 2.926.034)	1
		5642.10	ANLASSERKABEL (21) 610 mm lang (403 ab Wagen-Nr. 2.260.589, 2.602.864, 403/7 ab 3.299.113, 403 L ab 2.761.377, 403 U5 Commerciale ab 2.831.200) (403 U5 Kasten-Lieferw. von Wagen-Nr. 2.850.202 bis 2.868.314) (403 U8 von Wagen-Nr. 2.926.035 bis 2.952.019 und 403 U8 ab Wagen-Nr. 2.989.269) (alle Fahrz. mit Dieselmotor (mit Rechtslenkung) : 403 BD ab Wagen-Nr. 3.038.506, 403 BL ab 3.056.493, 403 B5D ab 3.073.734, 403 B8D ab 3.089.985)	1
		5642.13	ANLASSERKABEL (21) 1180 mm lang (für Linkslenkung) (403 BD bis Wagen-Nr. 3.035.164, 403 BLD bis 3.056.098, 403 B5D bis 3.072.400, 403 B8D bis 3.087.803) ..	1
		5642.17	ANLASSERKABEL (21) 720 mm lang (403/7 von Wagen-Nr. 3.200.001 bis 3.299.112, 403 U5 Kasten-Lieferw. von 2.868.315 bis 3.410.200, 403 U8 von 2.952.020 bis 2.989.268)	1
		5642.19	ANLASSERKABEL (21) 1100 mm lang (f. Linkslenkung) (403 BD ab Wag.-Nr. 3.035.165, 403 BLD ab 3.056.099, 403 B5D ab 3.072.401, 403 B8D ab 3.087.804)	1
	● ○	5644.01	GUMMITUELE 7 mm, für 25 mm Loch, zur Durchführung des } für Benzinmotor... Anlasserkabels (21)	2 1
	◇ ● ⊕	5651.01	VERSCHLUSSTOPFEN Ø 28, für Batterie (Tudor oder USL 6229/10)	6
	◇ ● ⊕	5651.02	VERSCHLUSSTOPFEN Ø 20, für Batterie (Tudor oder USL) (für Benzinmotor)	6

Austausch- Teile	Neu			
		A — 220 Watt : →I 403 : 2.434.722, 2.617.541; 403 L : 2.770.516; 403 U5 : 2.865.759; 403 U8 : 2.950.241		A
		B — 300 Watt : I→ 403 : 2.434.723, 2.617.542; 403/7 : 3.200.001; 403 L : 2.770.517; 403 U5 : 2.865.760; 403 U8 : 2.950.242 →I 2.590.308, 2.620.568, 3.314.531, 2.782.788, 3.410.210, 2.995.112		B
		LICHTMASCHINE mit Keilriemenscheibe, ohne Spannungsregler :		
5701.26	5701.17	3 Kohlebürsten (für Fahrz. mit automat. Kupplung)	1	
5701.27	5701.18	2 Kohlebürsten	1	
5701.39	5701.21	2 Kohlebürsten } für Fahrz. mit mechan. Kupplung }		1
5701.30	5701.25	3 Kohlebürsten (für Fahrz. mit automat. Kupplung)	1	1
	5703.06	SECHSKANTSCHRAUBE 12×99	1	1
	5708.07	EINSTELLASCHE	1	1
		Satz FELDWICKLUNGEN :		
	5720.11		1	
	5720.14			1
		ANKER :		
5721.15	5721.09		1	
5721.16	5721.11			1
	4051.03	KUGELLAGER 17×40×12, für Antriebslager	1	1
	5724.01	LAGERBÜCHSE aus Graphit, 17×21×20, für Kollektorlager	1	1
	5724.11	Satz SCHUTZTEILE zum Kollektorlager für Lichtmaschine 7210 G, 7229 G/H	1	1
		KOHLEBURSTE :		
	5727.01	HILFSKOHLEBURSTE (für Fahrz. mit automat. Kupplung)	1	1
	5728.07	für Stromabnehmer	1	
	5728.10	für Stromabnehmer und Masse		2
	5729.05	für Masse	1	
	5733.03	Satz ERSATZTEILE zum Pol für Erreger, für Lichtmaschine 7144 A/G/H, 7210 G, 7229 G/H	1	1
	5745.02	SCHMIERNIPPEL für Lichtmaschine 7144 A/G/H, 7210 G/H	1	1

LICHTMASCHINE Ø 102 "DUCELLIER", FÜR BENZINMOTOR, SIEHE SEITE 57 B, 57 B1.
LICHTMASCHINE "PARIS-RHÔNE", FÜR BENZINMOTOR, SIEHE SEITE 57 C, 57 D.
LICHTMASCHINE FÜR DIESELMOTOR, SIEHE SEITE 57 G, 57 H, 57 I, 57 J.

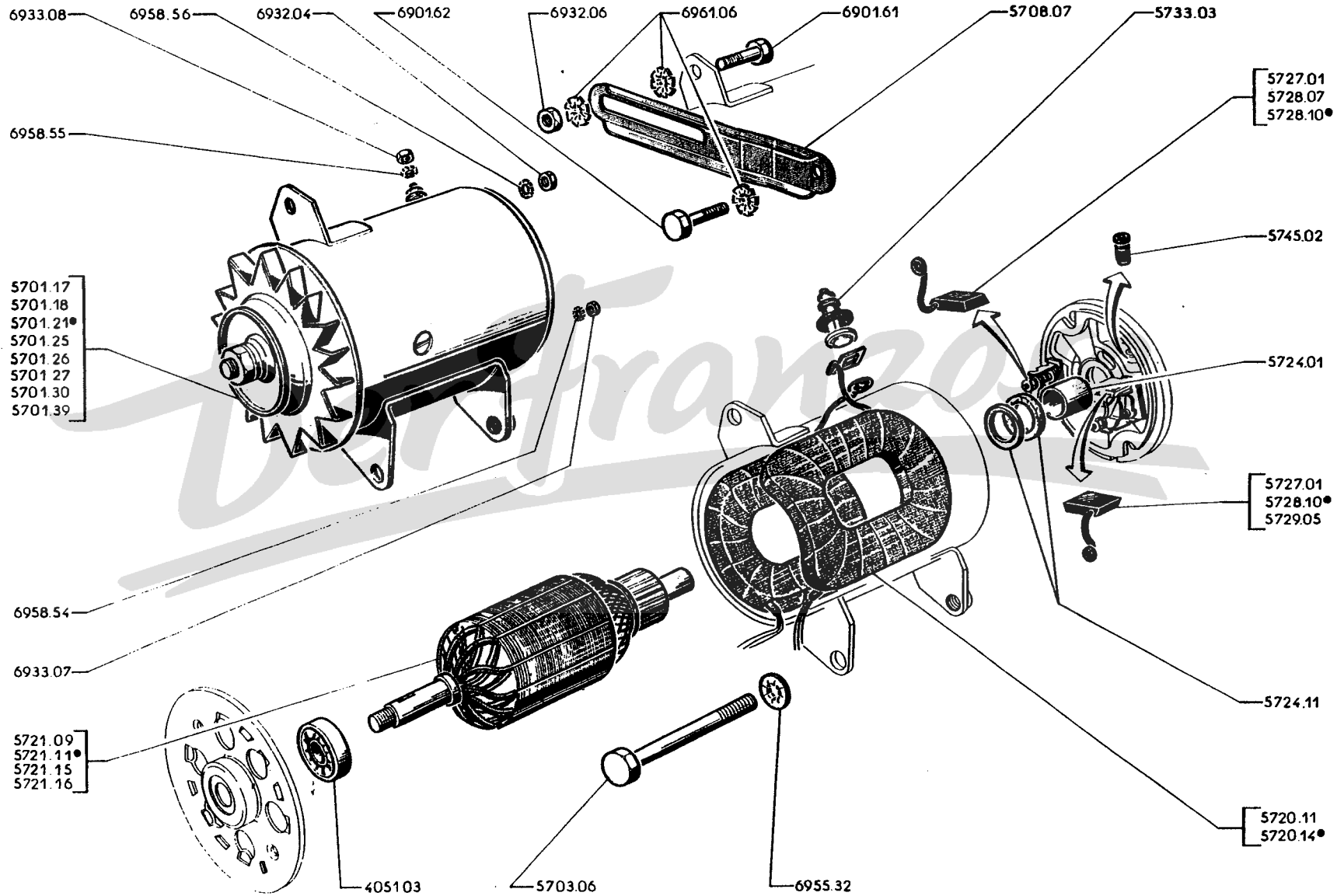

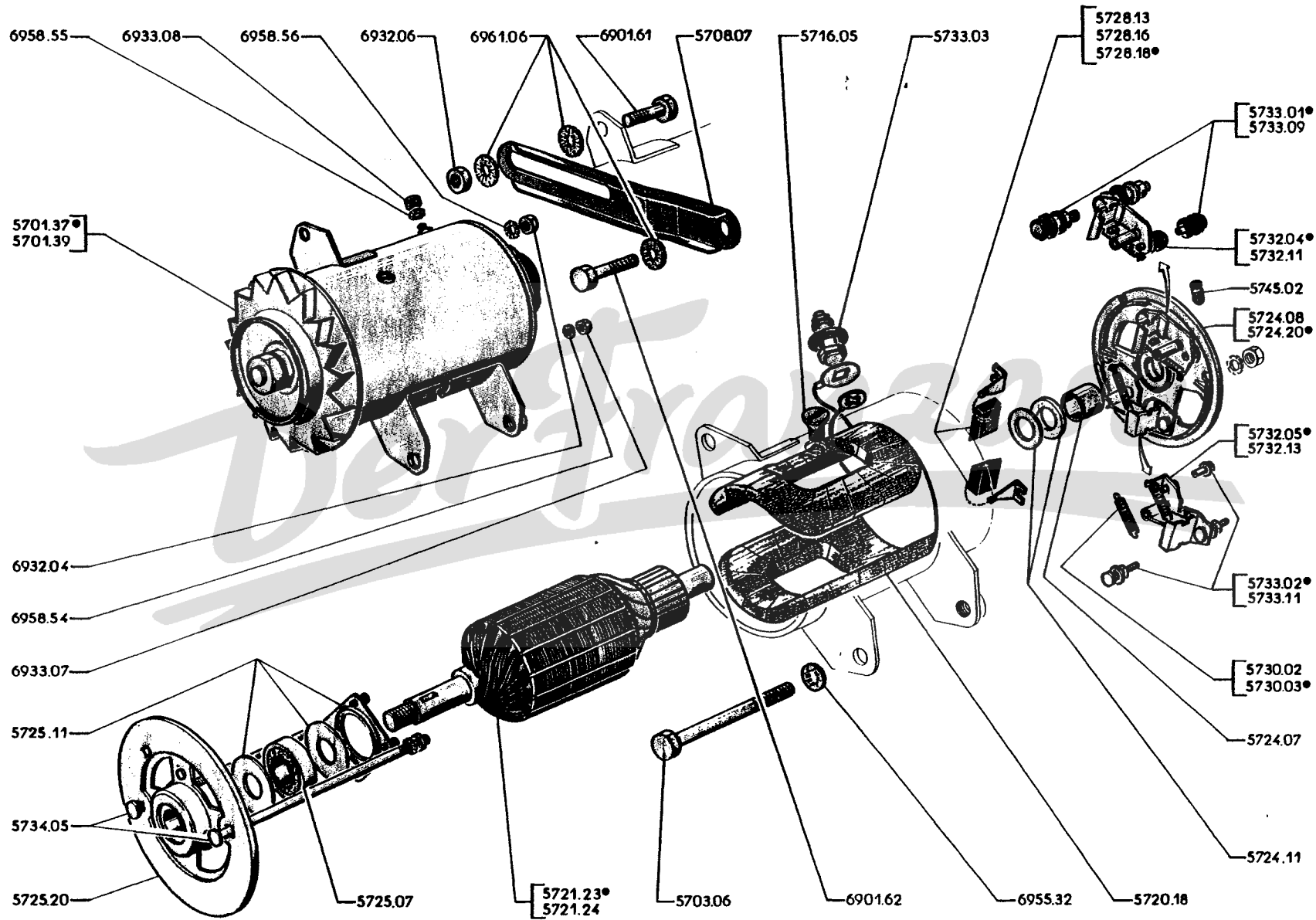

Austausch-
Teile

Neu

300 Watt \rightarrow 403 B : 2.590.309; 403/7 : 3.314.532; 403 B8 : 2.995.113

5701.39	◇ □ ○	5701.37	LICHTMASCHINE, 2 Kohlebürsten, mit Keilriemenscheibe, ohne Spannungsregler	1
	◇ ⊕	5703.08	SECHSKANTSCHRAUBE 12×99.	1
	□	5708.07	EINSTELLASCHE	1
	◇ ● □ ○	5718.05	SENKSCHEIBE für Polarmasse für Lichtmaschine 7274 A/G/H	2
	◇ ● □ ○	5720.18	Satz FELDWICKLUNGEN	1
5721.24	◇ ● □ ○	5721.23	ANKER	1
	◇ ● □ ○	5724.07	LAGERBUCHSE aus Graphit, 17×21×18, für Kollektorlager	1
	◇ □ ○	5724.08	KOLLEKTORLAGER kpl., für Lichtmaschine 7274 G/H	1
	◇ □ ○ ●	5724.11	Satz SCHUTZTEILE für Kollektorlager für Lichtmaschine 7274 A/G/H	1
	◇ □ ○ ●	5724.20	KOLLEKTORLAGER kpl., für Lichtmaschine 7274 A	1
	◇ ● □ ○	5725.07	KUGELLAGER 17×40×12, für Antriebslager	1
	◇ ● □ ○	5725.11	Satz ERSATZTEILE zum Antriebslager für Lichtmaschine 7274 A/G/H	1
	◇ ● □ ○	5725.20	ANTRIEBSLAGER kpl., für Lichtmaschine 7274 A/G/H	1
	◇ □ ○	5728.13	KOHLEBÜRSTE für Lichtmaschine 7274 G/H	2
	◇ ● □ ○	5728.16	Satz KOHLEBÜRSTEN für Lichtmaschine 7274 G/H	1
	◇ ● □ ○	5728.18	Satz KOHLEBÜRSTEN für Lichtmaschine 7274 A	1
	◇ □ ○	5730.02	DRUCKFEDER zur Kohlebürste 7274 G/H	2
	◇ ● □ ○	5730.03	DRUCKFEDER zur Kohlebürste für Lichtmaschine 7274 A	2
		Satz ERSATZTEILE :		
	◇ ● □ ○	5732.04	zum Kohlebürstenhalter (Stromabnehmer) für Lichtmaschine 7274 A	1
	◇ ● □ ○	5732.05	zum Kohlebürstenhalter (Masse) für Lichtmaschine 7274 A	1
	◇ ● □ ○	5732.11	zum Kohlebürstenhalter für Stromabnehmer	} für Lichtmaschine 7274 G/H
	◇ □ ○	5732.13	zum Kohlebürstenhalter für Masse	
	◇ ● □ ○	5733.01	zum Pol für Stromabnehmer, für Lichtmaschine 7274 A	1
	◇ ● □ ○	5733.02	zum Pol für Masse, für Lichtmaschine 7274 A	1
	◇ ● □ ○	5733.03	zum Pol für Erreger, für Lichtmaschine 7274 A/G/H	1
	◇ □ ○	5733.09	zum Pol für Stromabnehmer.	} für Lichtmaschine 7274 G/H
	◇ □ ○	5733.11	zum Pol für Masse	
	◇ □ ○	5734.05	zur Zusammenbaustange für Lichtmaschine 7274 A/G/H	1
	● □ ○	5745.02	SCHMIERNIPPEL für Lichtmaschine 7274 A/G/H	1

LICHTMASCHINE "DUCCELLIER", \varnothing 118, FÜR BENZINMOTOR, SIEHE SEITE 57 A, 57 A1.

LICHTMASCHINE "PARIS-RHONE", FÜR BENZINMOTOR, SIEHE SEITE 57 C, 57 D.

LICHTMASCHINE FÜR DIESELMOTOR, SIEHE SEITE 57 G, 57 H, 57 I, 57 J.

Austausch- Teile	Neu						
Lichtmaschine Ø 115	}	A — 220 Watt : → 403 : 2.434.722, 2.617.541; 403 L : 2.770.516; 403 U5 : 2.865.759; 403 U8 : 2.950.241					A
		B — 300 Watt : → 403 : 2.434.723, 2.617.542 → 2.590.308, 2.620.568; 403/7 → 3.200.001 → 3.313.531; 403 L → 2.770.517 → 2.782.788; 403 U5 → 2.865.760 → 3.410.210; 403 U8 → 2.950.242 → 2.995.112					B
Lichtmaschine Ø 102		C — 300 Watt : → 403 B : 2.590.309; 403/7 : 3.314.532; 403 B8 : 2.995.113					C
5701.32	⊞	5701.15	LICHTMASCHINE, 2 Kohlebürsten, ohne Spannungsregler und ohne Keilriemenscheibe (Paris-Rhône G11R 53) (403 mit mechanischer Kupplung)				1
5701.31			LICHTMASCHINE, 3 Kohlebürsten, ohne Spannungsregler und ohne Keilriemenscheibe (Paris-Rhône G11R 104) (403 mit automat. Kupplung)				1
		5701.22	LICHTMASCHINE, 2 Kohlebürsten, ohne Spannungsregler und ohne Keilriemenscheibe (Paris-Rhône G11R 110) (403 mit mechanischer Kupplung)				1
5701.40	◇ □ ○	5701.38	LICHTMASCHINE, 2 Kohlebürsten, ohne Spannungsregler, mit Keilriemenscheibe (Paris-Rhône G10C 27)				1
	◇ □ ⊕	5703.06	SECHSKANTSCHRAUBE 12×99, für Lichtmaschine an Bock.				1 1 1
	◇ □ ⊕	5708.07	EINSTELLASCHE für Lichtmaschine				1 1 1
	◇ ● □ ○	5716.06	SENKSCHEIBE für Lichtmaschine G10C 27				2
	◇ □ ⊕	5720.09	Satz FELDWICKLUNGEN für Lichtmaschine				1
	◇ ● □ ○	5720.15	Satz FELDWICKLUNGEN für Lichtmaschine				1
	◇ ● □ ○	5720.17	Satz FELDWICKLUNGEN für Lichtmaschine				1
5721.18	◇ □ ⊕	5721.08	ANKER für Lichtmaschine				1
5721.19	◇ □ ⊕	5721.12	ANKER für Lichtmaschine				1
5721.22	◇ ● □ ⊕	5721.21	ANKER für Lichtmaschine				1
	◇ □ ⊕	5724.02	LAGERBUCHSE 17×21×20, für Kollektorlager				1 1 1
	◇ □ ⊕	5724.06	KOLLEKTORLAGER kpl.				1
	◇ □ ⊕	5725.05	ANTRIEBSLAGER kpl.				1
	◇ □ ⊕	5725.06	ANTRIEBSLAGER kpl.				1
	◇ □ ⊕	5727.02	HILFSKOHLEBÜRSTE für Lichtmaschine (403 mit automat. Kupplung)				1
	◇ □ ⊕	5728.05	KOHLEBÜRSTE für Lichtmaschine				2
	◇ □ ⊕	5728.11	KOHLEBÜRSTE für Lichtmaschine G11R 118				2
	◇ □ ⊕	5728.12	KOHLEBÜRSTE für Lichtmaschine G10C 27				2
	◇ ● □ ⊕	5730.01	DRUCKFEDER zum Bürstenhalter, für Lichtmaschine G10C 27				2
	◇ ● □ ⊕	5734.07	ZUSAMMENBAUSTANGE kpl., für Lichtmaschine G10C 27				2

LICHTMASCHINE "DUCELLIER" FÜR BENZINMOTOR, SIEHE SEITE 57 A, 57 A1, 57 B, 57 B1.
LICHTMASCHINE (FÜR DIESELMOTOR), SIEHE SEITE 57 G, 57 H, 57 I, 57 J.

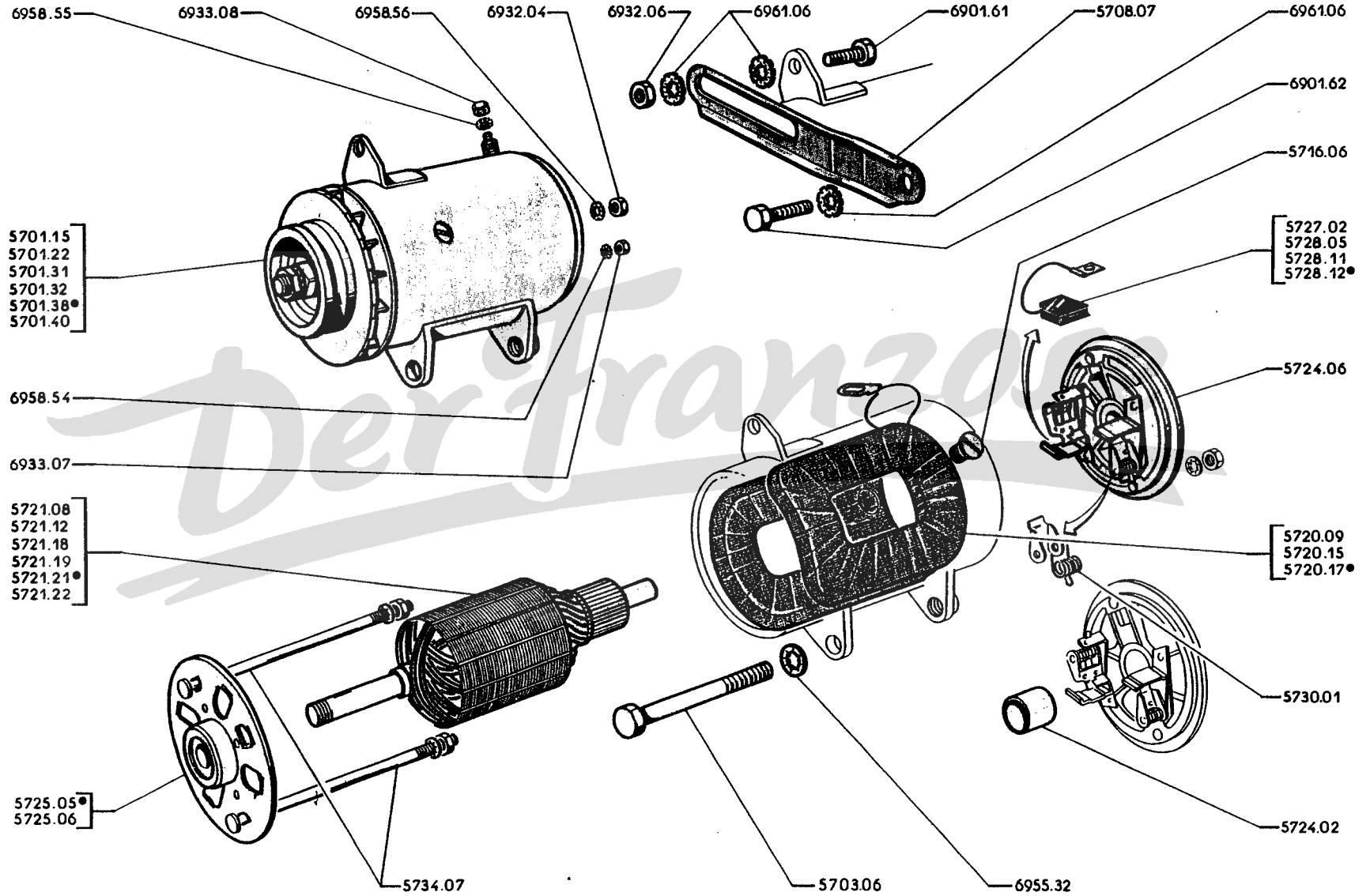

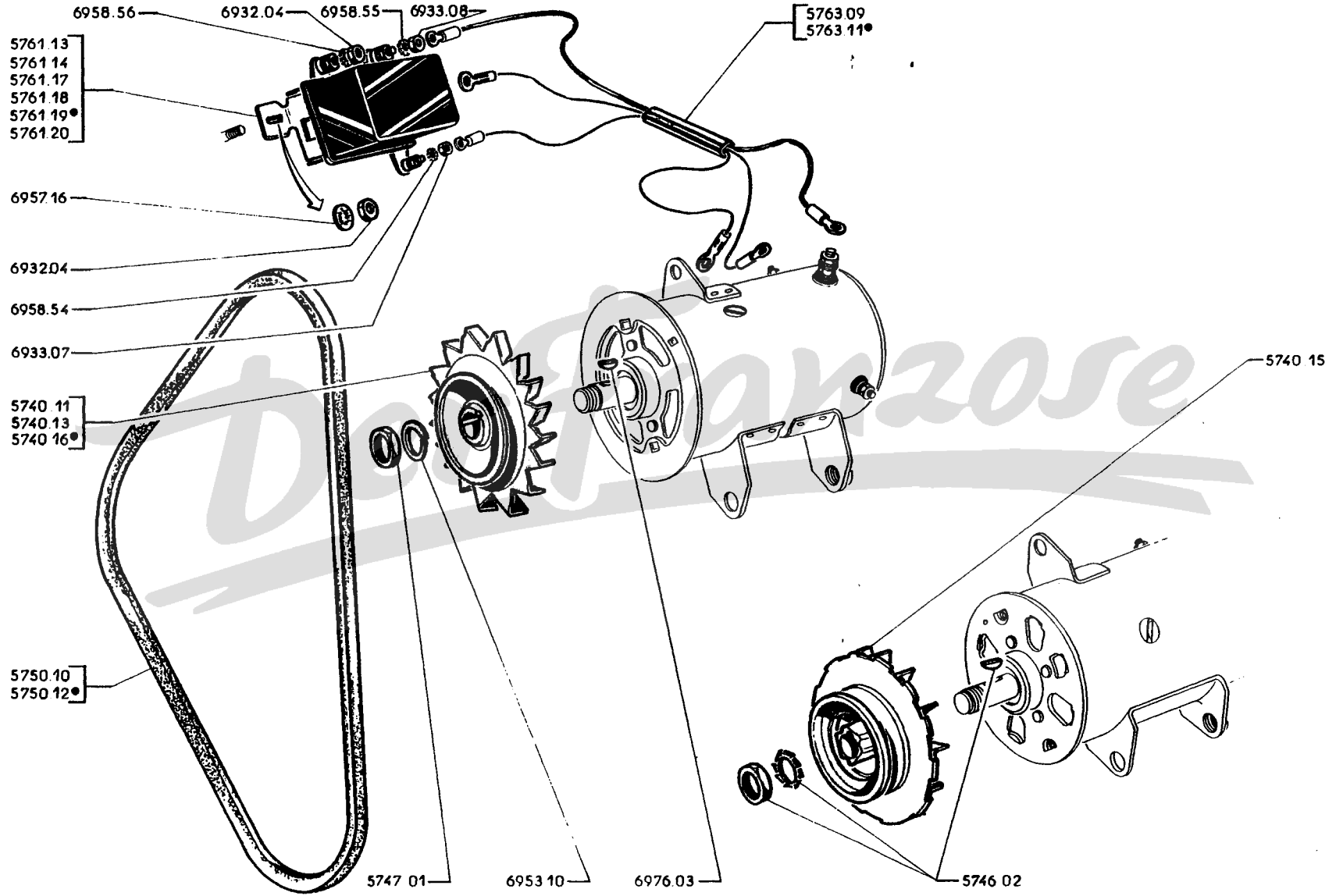

Lichtmaschine Ø 115	}	A - 220 Watt : 403 bis Wagen-Nr. 2.434.722, 2.617.541, 403 L bis 2.770.516, 403 U5 bis 2.865.759, 403 U8 bis 2.950.241A		
		B - 300 Watt : 403 von Wagen-Nr. 2.434.723, 2.617.542 bis 2.590.308, 2.620.568, 403/7 von 3.200.001 bis 3.314.531, 403 L von 2.770.517 bis 2.782.788, 403 U5 von 2.865.760 bis 3.410.210, 403 U8 von 2.950.242 bis 2.995.112B		
Lichtmaschine Ø 102	}	C - 300 Watt : 403 B ab Wagen-Nr. 2.590.309, 403/7 ab 3.314.532, 403 B8 ab 2.995.113C		

57 IJ	◇	⊞	5740.11	KEILRIEMENSCHLEIBE für Lichtmaschine "Ducellier" oder "Paris-Rhône" (Ducellier)	1		
		⊞	5740.13	KEILRIEMENSCHLEIBE für Lichtmaschine "Ducellier" oder "Paris-Rhône" (Ducellier)		1	
		⊞	5740.15	KEILRIEMENSCHLEIBE für Lichtmaschine (Paris-Rhône)			1
		⊞	5740.16	KEILRIEMENSCHLEIBE für Lichtmaschine (Ducellier)			1
		⊞	5746.02	Satz BEFESTIGUNGSTEILE f. Keilriemenscheibe, bestehend aus : 1 Sechskantmutter, 1 Federring, 1 Scheibenfeder (Paris-Rhône)			1
		⊞	5747.01	SECHSKANTMÜTTER 16 mm, zur Befestigung der Keilriemenscheibe an Lichtmaschine			
		⊞	5750.10	KEILRIEMEN 17×11, innere Länge 861	1		
		⊞	5750.12	KEILRIEMEN 10× 8, innere Länge 866		1	1
		○	5761.13	SPANNUNGSREGLER 18 Ampere (Ducellier)	} für 403 mit automat. Kupplung und Fahrz. mit Heizung Ausführung "kalte Länder"	1	1
		○	5761.14	SPANNUNGSREGLER 18 Ampere (Paris-Rhône)			
		⊞	5761.17	SPANNUNGSREGLER 16 Ampere (Ducellier)	} Kupplung und nicht für Fahrz. mit Heizung Ausführung "kalte Länder"	1	1
		⊞	5761.18	SPANNUNGSREGLER 16 Ampere (Paris-Rhône)			
		⊞	5761.19	SPANNUNGSREGLER 20-22 Ampere (Ducellier)			1
		⊞	5761.20	SPANNUNGSREGLER 20-22 Ampere (Paris-Rhône)			1
		○	5763.09	KABELSTRANG von Lichtmaschine an Spannungsregler (3 Kabel) (7,8 und M) (403 B bis Wagen-Nr. 2.479.164, 403/7 bis 3.216.663, 403 BL bis 2.773.376, 403 B5 bis 2.876.212, 403 U8 bis 2.952.019 und alle 403 mit automat. Kupplung)	1	1	1
		○	5763.11	KABELSTRANG von Lichtmaschine an Spannungsregler (3 Kabel) (7,8 und M) (403 B ab Wagen-Nr. 2.479.165, 403/7 ab 3.216.664, 403 BL ab 2.773.377, 403 B5 ab 2.876.213, 403 U8 ab 2.952.020 und alle 403/7 Komfort)			

Austausch- Telle	Neu				
		A — → 403 BD : 3.067.617; B8D : 3.104.428 und alle 403 BLD, 403 B5D	A		
		B — ↗ 403 BD : 3.067.618; B8D : 3.104.429			B
5701.42	□ ○	5701.41	LICHTMASCHINE, 2 Kohlebürsten, ohne Spannungsregler, mit Keilriemenscheibe (bei Fahrz. der Spalte A sind 2 Sechskantschrauben 5703.12 einzubauen)	1	1
	◇ □ ○	5703.07	SECHSKANTSCHRAUBE 12×27	2	
	◇ □ ○	5703.12	SECHSKANTSCHRAUBE 12×32,5		2
	◇ □ ○	5704.05	AUSGLEICHSCHEIBE 12,5×24×0,1	—	—
	◇ □ ○	5704.06	AUSGLEICHSCHEIBE 12,5×24×0,2	—	—
	◇ □ ○	5708.08	EINSTELLASCHE	1	1
	□ ○	5709.01	UNTERLEGSCHLEIBE 8×25×3, für Einstelllasche : — an Lichtmaschine } → 403 BD : 3.066.370; B8D : 3.101.997 } — an Zylinderkopf }	1 1	1 1
	◇ □ ○	5720.13	Satz FELDWICKLUNGEN	1	
	◇ □ ○	5720.18	Satz FELDWICKLUNGEN		1
5721.17	◇ □ ○	5721.10	ANKER für Lichtmaschine	1	
5721.24	◇ □ ○	5721.23	ANKER für Lichtmaschine		1
	◇ □ ○	5724.03	LAGERBUCHSE aus Graphit, 12×15×18, für Kollektorlager	1	
	◇ □ ○	5724.08	KOLLEKTORLAGER kpl.		1
	◇ □ ○	5725.03	KUGELLAGER 15×35×11, für Antriebslager (SKF oder Ducellier)	1	
	◇ □ ○	5725.07	KUGELLAGER 17×40×12, für Antriebslager (SKF oder Ducellier)		1
	◇ □ ○	5725.08	ANTRIEBSLAGER kpl.		1
	◇ □ ○	5728.09	KOHLEBURSTE für Lichtmaschine	2	
	◇ □ ○	5728.13	KOHLEBURSTE für Lichtmaschine		2
	◇ □ ○	5728.16	Satz KOHLEBURSTEN für Lichtmaschine 7271 H		1
	◇ □ ○	5732.13	Satz ERSATZTEILE für Kohlebürstenhalter (Masse) zur Lichtmaschine 7271 H		1
	◇ □ ○	5733.11	Satz ERSATZTEILE zum Pol für Masse, für Lichtmaschine 7271 H.		1
	□ ○	5740.12	KEILRIEMENSCHLEIBE für Lichtmaschine	1	
	□ ○	5740.17	KEILRIEMENSCHLEIBE für Lichtmaschine 7271 H		1
	□ ○	5746.03	Satz BEFESTIGUNGSTEILE zur Befestigung der Keilriemenscheibe an Lichtmaschine 7271 H, bestehend aus : 1 Sechskantmutter, 1 Federring, 1 Scheibenfeder		1
	□ ○	5750.11	KEILRIEMEN 10×8, 1025 mm lang, für Lichtmaschine (Kléber-Colombes)	1	1
	◇ □ ○	5761.15	SPANNUNGSREGLER 23 Ampere, 3 Elemente	1	
	◇ □ ○	5761.21	SPANNUNGSREGLER 24-26 Ampere, 3 Elemente		1
	□ ○	5762.01	GUMMIBUCHSE mit Rohrnet, zur Befestigung des Spannungsregler	3	3
	□ ○	5763.10	KABELSTRANG von Lichtmaschine zum Spannungsregler (3 Kabel) (7,8 und M1)	1	1
	□ ○	5763.14	KABELSTRANG von Lichtmaschine zum Spannungsregler (3 Kabel) (7,8 und M1)		1
	□ ○	7518.19	ABDECKPLATTE aus Plastik, für 6,3 mm Loch, zum Verschliessen der Befestigungslöcher für Spannungsregler		2

LICHTMASCHINE (FÜR BENZINMOTOR), SIEHE SEITE 57 A, 57 A1, 57 B, 57 B1, 57 C, 57 D.
LICHTMASCHINE "PARIS-RHONE" (FÜR DIESELMOTOR), SIEHE SEITE 57 I, 57 J.

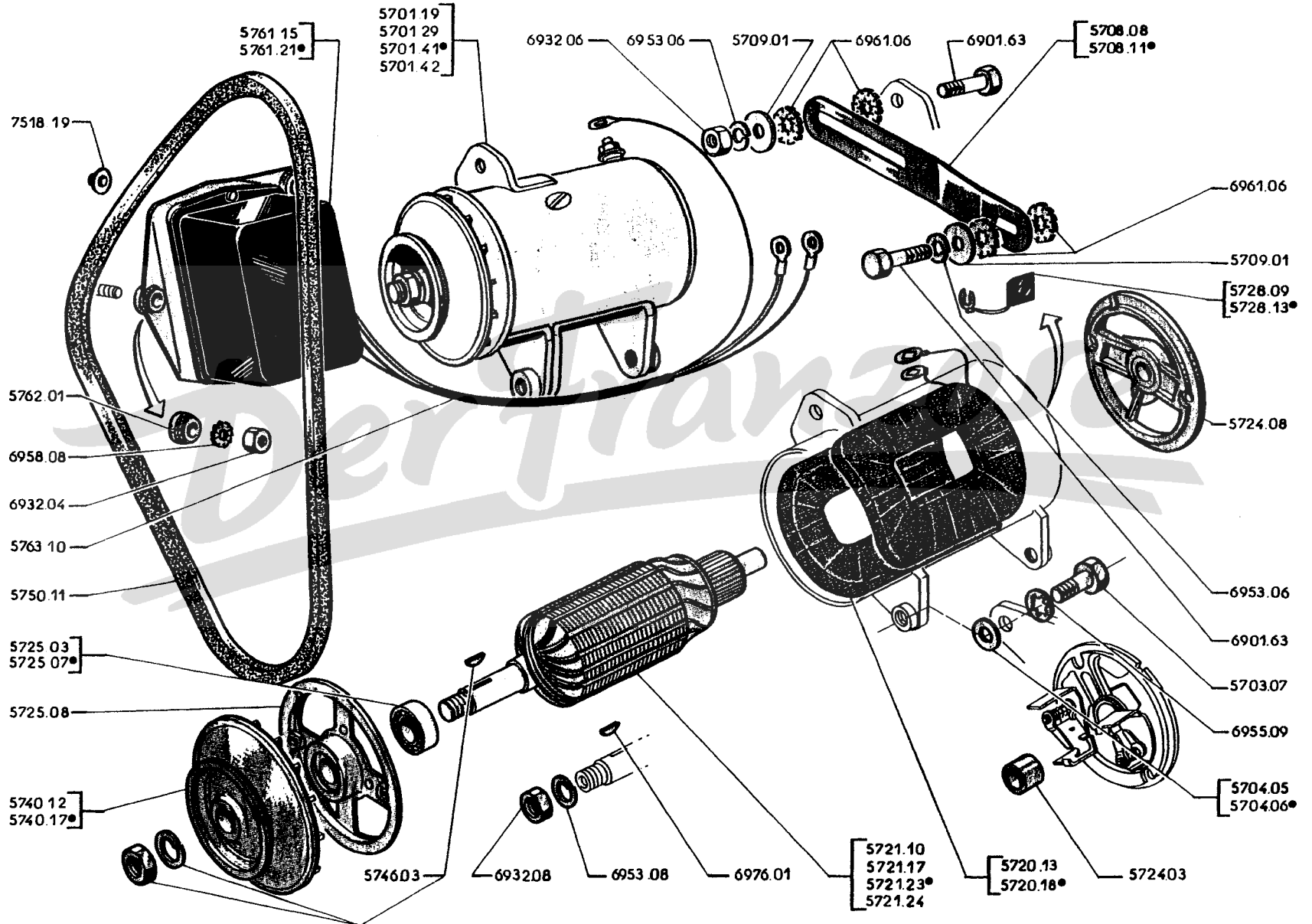

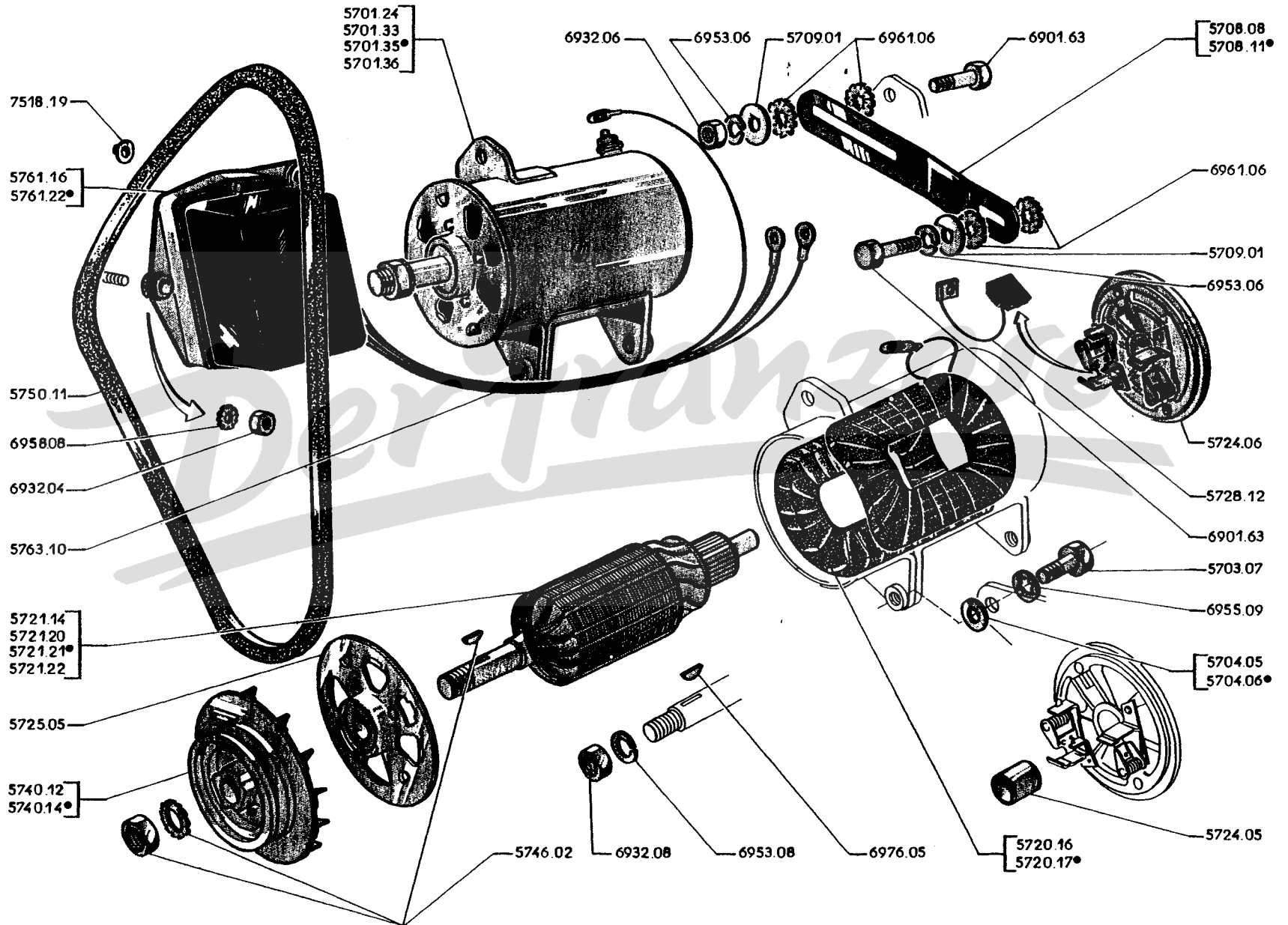

Austausch- Teile	neu				
		A — → 403 BD : 3.054.009; BLD : 3.058.003; B5D : 3.080.496; B8D : 3.100.399	A		
		B — → 403 BD : 3.054.010; B8D : 3.100.400			B
5701.53	◇ □ ○	5701.52 LICHTMASCHINE, 2 Kohlebürsten, ohne Spannungsregler und ohne Keilriemenscheibe (bei Fahrz. der Spalte A ist 1 Keilriemenscheibe 5740.15 einzubauen; ausserdem sind 2 Sechskantschrauben 5703.12 einzubauen → 403 BD : 3.067.617; B8D : 3.104.428)	1		1
	□ ○	5703.07 SECHSKANTSCHRAUBE 12×27 (→ 403 BD : 3.067.617; B8D : 3.104.428 und alle 403 BLD, 403 B5D)	2		2
	◇ □ ○	5703.12 SECHSKANTSCHRAUBE 12×32,5 (→ 403 BD : 3.067.618; B8D : 3.104.429)	2		2
	◇ □ ○	5704.05 AUSGLEICHSCHIBE 12,5×24×0,1	—		—
	◇ □ ○	5704.06 AUSGLEICHSCHIBE 12,5×24×0,2	—		—
	◇ □ ○	5708.08 EINSTELLASCHE	1		1
	◇ □ ○	5709.01 UNTERLEGSCHIBE 8×25×3, für Einstellascche : — an Lichtmaschine } → 403 BD : 3.066.370; B8D : 3.101.997 } — an Zylinderkopf }	1		1
	◇ ● □ ○	5720.16 Satz FELDWICKLUNGEN für Lichtmaschine	1		1
	◇ ● □ ○	5720.17 Satz FELDWICKLUNGEN für Lichtmaschine	1		1
5721.20	◇ □ ○	5721.14 ANKER für Lichtmaschine	1		1
5721.22	◇ □ ○	5721.21 ANKER für Lichtmaschine	1		1
	◇ □ ○	5724.05 LAGERBUCHSE Graphit, 15×19×15, für Kolektorlager an Lichtmaschine G 11 C 1	1		1
	◇ □ ○	5724.06 KOLLEKTORLAGER kpl., für Lichtmaschine	1		1
	◇ □ ○	5725.05 ANTRIEBSLAGER kpl., für Lichtmaschine	1		1
	◇ ● □ ○	5728.12 KOHLEBÜRSTE	2		2
	◇ □ ○	5740.12 KEILRIEMENSCHIBE für Lichtmaschine	1		1
	◇ □ ○	5740.15 KEILRIEMENSCHIBE für Lichtmaschine	1		1
	◇ ● □ ○	5746.02 Satz BEFESTIGUNGSTEILE für Keilriemenscheibe, bestehend aus : 1 Sechskantmutter, 1 Federring, 1 Scheibenfeder	1		1
	◇ □ ○	5750.11 KEILRIEMEN 10×8, 1025 mm lang, für Lichtmaschine	1		1
	□ ○	5761.16 SPANNUNGSREGLER 23 Ampere, 3 Elemente (403 BD → 3.067.583; B8D : 3.104.313 und alle 403 BLD, 403 B5D)	1		1
	◇ □ ○	5761.22 SPANNUNGSREGLER 24-26 Ampere, 3 Elemente (403 BD → 3.067.584; B8D : 3.104.314)	1		1
	◇ □ ○	5762.01 SILENTBLOCK für Spannungsregler	3		3
	○	5763.10 KABELSTRANG von Lichtmaschine zum Spannungsregler (3 Kabel) (7,8 und M 1) (403 BD → 3.067.583; B8D : 3.104.313 und alle 403 BLD, 403 B5D)	1		1
	○	5763.14 KABELSTRANG von Lichtmaschine zum Spannungsregler (3 Kabel) (7,8, M 1) (403 BD → 3.067.584; B8D : 3.104.314)	1		1
	○	7518.19 ABDECKPLATTE aus Plastik, für 6,3 mm Loch, zum Verschliessen der Befestigungslöcher für Spannungsregler	2		2

LICHTMASCHINE (FÜR BENZINMOTOR), SIEHE SEITE 57 A, 57 A1, 57 B, 57 B1, 57 C, 57 D.
LICHTMASCHINE "DUCELLIER" (FÜR DIESELMOTOR), SIEHE SEITE 57 G, 57 H.

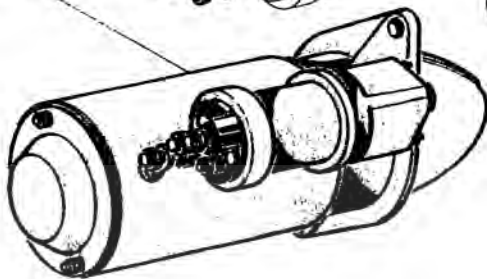
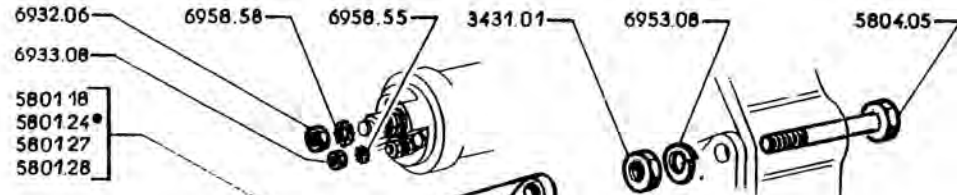

- 5821.07
- 5821.09
- 5821.13
- 5821.15*
- 5821.16
- 5821.18
- 5821.19
- 5821.20
- 5821.21
- 5821.23

- 5828.03
- 5828.08
- 5828.12*

- 5827.01
- 5827.06*

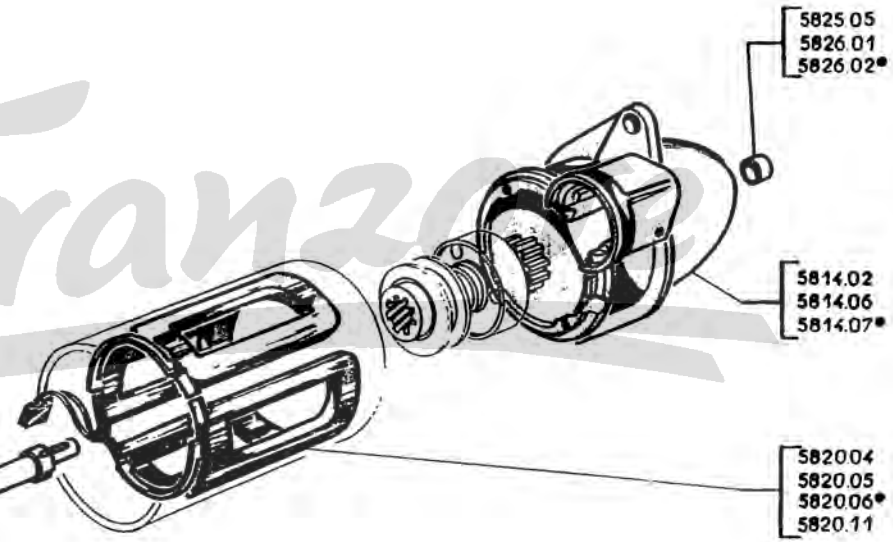
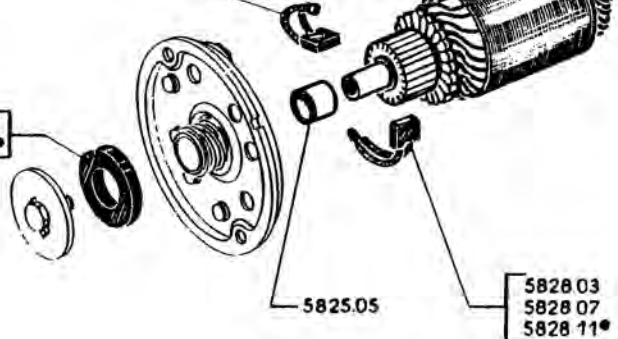

Der Franzoso

Austausch- Teile	neu			A	B
		A — → 403 BD : 3.054.009; BLD : 3.058.003; B5D : 3.080.496; B8D : 3.100.399			
		B — → 403 BD : 3.054.010; B8D : 3.100.400			
5701.53	◇ □ ○	5701.52	LICHTMASCHINE, 2 Kohlebürsten, ohne Spannungsregler und ohne Keilriemenscheibe (bei Fahrz. der Spalte A ist 1 Keilriemenscheibe 5740.15 einzubauen; ausserdem sind 2 Sechskantschrauben 5703.12 einzubauen → 403 BD : 3.067.617; B8D : 3.104.428)	1	1
	□ ○	5703.07	SECHSKANTSCHRAUBE 12×27 (→ 403 BD : 3.067.617; B8D : 3.104.428 und alle 403 BLD, 403 B5D)	2	2
	◇ □ ○	5703.12	SECHSKANTSCHRAUBE 12×32,5(→ 403 BD : 3.067.618; B8D : 3.104.429)	2	2
	◇ □ ○	5704.05	AUSGLEICHSCHIBE 12,5×24×0,1	—	—
	◇ □ ○	5704.06	AUSGLEICHSCHIBE 12,5×24×0,2	—	—
	◇ □ ○	5708.08	EINSTELLASCHE	1	1
	◇ □ ○	5709.01	UNTERLEGSCHIBE 8×25×3, für Einstellasche : — an Lichtmaschine } → 403 BD : 3.066.370; B8D : 3.101.997 } — an Zylinderkopf }	1	1
	◇ ● □ ○	5720.16	Satz FELDWICKLUNGEN für Lichtmaschine	1	1
	◇ ● □ ○	5720.17	Satz FELDWICKLUNGEN für Lichtmaschine	1	1
5721.20	◇ □ ○	5721.14	ANKER für Lichtmaschine	1	1
5721.22	◇ □ ○	5721.21	ANKER für Lichtmaschine	1	1
	◇ □ ○	5724.05	LAGERBUCHSE Graphit, 15×19×15, für Kolektorlager an Lichtmaschine G 11 C 1	1	1
	◇ □ ○	5724.06	KOLLEKTORLAGER kpl., für Lichtmaschine	1	1
	◇ □ ○	5725.05	ANTRIEBSLAGER kpl., für Lichtmaschine	1	1
	◇ ● □ ○	5728.12	KOHLEBÜRSTE	2	2
	◇ □ ○	5740.12	KEILRIEMENSCHIBE für Lichtmaschine	1	1
	◇ □ ○	5740.15	KEILRIEMENSCHIBE für Lichtmaschine	1	1
	◇ ● □ ○	5746.02	Satz BEFESTIGUNGSTEILE für Keilriemenscheibe, bestehend aus : 1 Sechskantmutter, 1 Federring, 1 Scheibenfeder	1	1
	◇ □ ○	5750.11	KEILRIEMEN 10×8, 1025 mm lang, für Lichtmaschine	1	1
	□ ○	5761.16	SPANNUNGSREGLER 23 Ampere, 3 Elemente (403 BD → 3.067.583; B8D : 3.104.313 und alle 403 BLD, 403 B5D)	1	1
	◇ □ ○	5761.22	SPANNUNGSREGLER 24-26 Ampere, 3 Elemente (403 BD → 3.067.584; B8D : 3.104.314)	3	3
	◇ □ ○	5762.01	SILENTBLOCK für Spannungsregler	3	3
	○	5763.10	KABELSTRANG von Lichtmaschine zum Spannungsregler (3 Kabel) (7,8 und M 1) (403 BD → 3.067.583; B8D : 3.104.313 und alle 403 BLD, 403 B5D)	1	1
	○	5763.14	KABELSTRANG von Lichtmaschine zum Spannungsregler (3 Kabel) (7,8, M 1) (403 BD → 3.067.584; B8D : 3.104.314)	1	1
	○	7518.19	ABDECKPLATTE aus Plastik, für 6,3 mm Loch, zum Verschliessen der Befestigungslöcher für Spannungsregler	2	2

LICHTMASCHINE (FÜR BENZINMOTOR), SIEHE SEITE 57 A, 57 B, 57 B1, 57 C, 57 D.
LICHTMASCHINE "DUCELLIER" (FÜR DIESELMOTOR), SIEHE SEITE 57 G, 57 H.

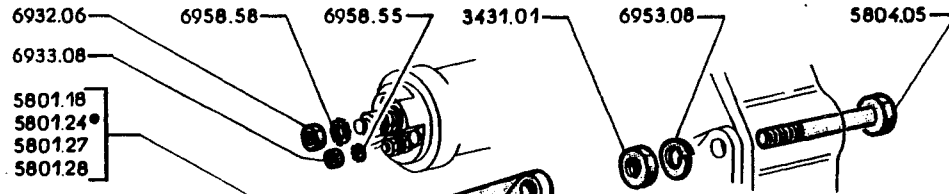

- 5801.18
- 5801.24*
- 5801.27
- 5801.28

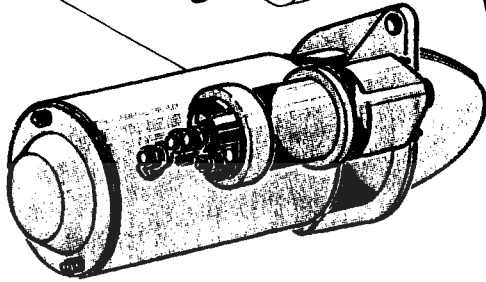

- 5821.07
- 5821.09
- 5821.13
- 5821.15*
- 5821.16
- 5821.18
- 5821.19
- 5821.20
- 5821.21
- 5821.23

Der Franzose

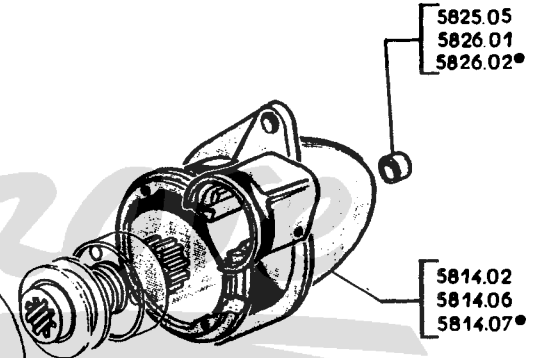

- 5828.03
- 5828.08
- 5828.12*

- 5827.01
- 5827.06*

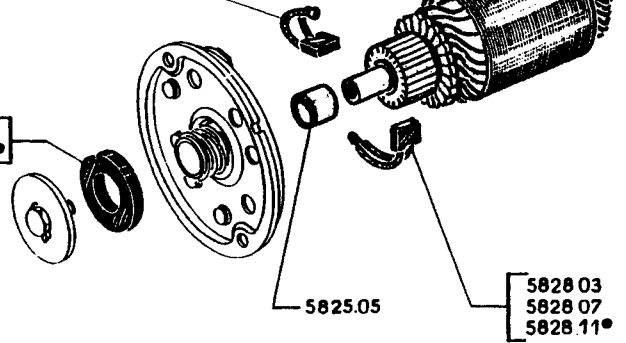

- 5820.04
- 5820.05
- 5820.06*
- 5820.11

Austausch- Teile	Neu								
		A — Anlasser Ø 100, der mit Drahtzug betätigt wird:							
		→ 403 : 2.013.115; 403 U5 : 2.810.347; 403 U8 : 2.910.213							A
		B — Anlasser Ø 100, mit Einrückmagnetschalter :							
		↳ 403 : 2.013.116; 403 L : 2.750.001 → ca. 2.157.048, 2.754.433							B
		C — Anlasser Ø 85, mit Einrückmagnetschalter :							
		↳ 403 U5 Kastenwagen : 2.850.202 → 2.868.314;							
		↳ 403 U8 : 2.910.214 → 2.952.019 und ↳ 403 B8 : 2.989.269							
		↳ ca. 403 : 2.157.049, 2.600.001; 403/7 : 3.299.113; 403 L ca. : 2.754.434; 403 U5 Com-							
		merciale : 2.810.348 und alle 403/7 Komfort							C
		D — Anlasser Ø 85, der mit Drahtzug betätigt wird :							
		→ 403/7 : 3.299.112.							
		↳ 403 U5 Kastenwagen : 2.868.315; 403 U8 : 2.952.020 → 3.410.210, 2.989.268							
5801.27	⊞	5801.18 ANLASSER 6020 D (→ 403 B 2.479.164, 2.620.242; 403 BL : 2.773.376; 403 B5 Commerciale :							
		2.876.212; 403 U5 Kastenwagen : 2.868.314; 403 U8 : 2.952.019)							1
5801.28	⊞	5801.24 ANLASSER 6035 D (↳ 403 B : 2.479.165, 2.620.243; 403/7 : 3.299.113; 403 BL : 2.773.377;							
		403 B5 Commerciale : 2.876.213; 403 B8 : 2.989.269) (passend für Fahrz. der Spalte A, B, D;							
		bei Fahrz. der Spalte A ist Schalter 5868.23 bzw. 5868.24 einzubauen und Drahtzug gegen							
		elekt. Leitung auszutauschen; bei Fahrz. der Spalte D ist Schalter 5868.30 bzw. 5868.43 ein-							
		zubauen und Drahtzug gegen elekt. Leitung auszutauschen							1 1 1 1
	⊞	5804.05 SECHSKANTSCHRAUBE 12x73							2 2 2 2
	⊞	3431.01 SECHSKANTMUTTER 12 mm							2 2 2 2
		ANTRIEBSLAGER mit Lagerbüchse :							
	⊞	5814.02 für Anlasser 6020 B/C/D							1
	⊞	5814.06 für Anlasser 6050 A/B							1
	⊞	5814.07 für Anlasser 6035 A/B/C/D							1
		Satz FELDWICKLUNGEN :							
	⊞	5820.04							1
	⊞	5820.05							1
	⊞	5820.06							1
	⊞	5820.11							1
		ANKER :							
5821.18	⊞	5821.07 mit 6 Rillen, für Anlasser 448 A							1
5821.19	⊞	5821.09 mit 6 Rillen, für Anlasser 6004 B							1
5821.20	⊞	5821.13 mit 6 Rillen, für Anlasser 6020, 6020 A							1
5821.23	⊞	5821.15 mit 9 Rillen, für Anlasser 6020 B, 6020 C, 6020 D, 6035 B, 6035 C, 6035 D							1
5861.21	⊞	5821.16 mit 6 Rillen, für Anlasser 6050 A, 6050 B (Austausch-Anker wird nicht mehr geliefert)							1
		LAGERBÜCHSE aus Graphit :							
	⊞	5825.05 12x15x15 } für Kollektorlager							1 1 1
	⊞	5825.05 12x15x15 } für Antriebs — bzw. Kollektorlager							2 1 1
	⊞	5826.01 12x15x20 } für Antriebslager							1 1 1
	⊞	5826.02 10x13x12							1 1 1
	⊞	5827.01 BREMSSCHUH für Anker im Anlasser 6020 B, 6020 D, 6035 B, 6035 D							1 1 1
	⊞	5827.06 BREMSSCHUH für Anker im Anlasser 6020 C, 6020 D, 6035 C, 6035 D							1 1 1
		KOHLEBÜRSTE :							
	⊞	5828.03 für Stromabnehmer und Masse							2
	⊞	5828.07 isoliert							1
	⊞	5828.08 für Masse							1
	⊞	5828.11 isoliert							1 1
	⊞	5828.12 für Masse							1 1

FÜR ANLASSER "PARIS-RHONE", FÜR BENZINMOTOR, SIEHE SEITE 58 C, 58 D.
FÜR ANLASSER FÜR DIESELMOTOR, SIEHE SEITE 58 K, 58 L, 58 M, 58 N.

Austausch- Teile	Neu																			
		A — Anlasser Ø 100, der mit Drahtzug betätigt wird:																		
		→ 403 : 2.013.115; 403 U5 : 2.810.347; 403 U8 : 2.910.213																	A	
		B — Anlasser Ø 100, mit Einrückmagnetschalter :																		
		→ 403 : 2.013.116; 403 L : 2.750.001 → ca. 2.157.048, 2.754.433																	B	
		C — Anlasser Ø 85, mit Einrückmagnetschalter :																		
		→ 403 U5 Kastenwagen : 2.850.202 → 2.868.314.																		
		→ 403 U8 : 2.910.214 → 2.952.019 und → 403 B8 : 2.989.289.																		
		→ ca 403 : 2.157.049, 2.600.001; 403/7 : 3.299.113; 403 L; ca : 2.754.434; 403 U5 Com-																		
		merciale : 2.810.348 und alle 403/7 Komfort																	C	
		D — Anlasser Ø 85, der mit Drahtzug betätigt wird :																		
		→ 403/7 : 3.299.112.																		
		→ 403 U5 Kastenwagen : 2.868.315; 403 U8 : 2.952.020 → 3.410.210, 2.989.268																		D
5801.34	5801.17	ANLASSER (→ 403 B : 2.479.164, 2.620.242; 403 BL : 2.773.376; 403 B5 Commerciale : 2.876.212;																		
		403 U5 Kastenwagen : 2.868.314; 403 U8 : 2.952.019)																		1
5801.65	5801.64	ANLASSER (→ 403 B : 2.479.165, 2.620.243; 403/7 : 3.299.113; 403 BL : 2.773.377; 403 B5 Com-																		
		merciale : 2.878.213; 403 B8 : 2.989.289) (nicht für USA) (passend für Fahrz. der Spalte A,																		
		B, D : bei Fahrz. der Spalte A ist Schalter 5868.23 bzw. 5869.24 einzubauen und Drahtzug																		
		gegen elekt. Leitung auszutauschen; bei Fahrz. der Spalte D ist Schalter 5868.30 bzw.																		
		5868.43 einzubauen und Drahtzug gegen elekt. Leitung auszutauschen)																		1
																				1
																				1
		5804.05 SECHSKANTSCHRAUBE 12×73																		2
		3431.01 SECHSKANTMUTTER 12 mm																		2
		5716.02 SENKSCHRAUBE zur Polarmasse im Anlasser D8E 22/D8E 58																		2
		ANTRIEBSLAGER mit Lagerbüchse :																		4
		→ 5814.12 für Anlasser D8 E22																		4
		→ 5814.15 für Anlasser D8 E 58																		1
		→ 5814.17 für Anlasser D8 L25																		1
		→ 5815.01 SCHLIESSBAND für Anlasser D8 E22/58																		1
		→ 5819.01 Satz ISOLIERTEILE für Anlasser D8 E58																		1
		Satz FELDWICKLUNGEN :																		1
		→ 5820.07																		1
		→ 5820.08																		1
		→ 5820.09																		1
		→ 5820.12																		1
		ANKER :																		
5821.24	5821.08																		1
5821.25	5821.10																		1
5821.27	5821.11																		1
5821.28	5821.12	für Anlasser D8E37																		1
5821.62	5821.61	für Anlasser D8E58																		1
	5824.03	KOLLEKTORLAGERKAPPE für Anlasser D8E58																		1
		LAGERBÜCHSE :																		
		→ 5825.03 14×18×20																		2
		→ 5825.04 14×18×18																		2
		→ 5825.05 aus Graphit, 12×15×15																		2
		→ 5825.16 KOLLEKTORLAGER kpl., für Anlasser D8 E58																		2
		→ 5827.03 BREMSSCHUH für Anker im Anlasser D8E37																		1
		→ 5827.07 Satz BREMSTEILE für Anker																		1
		→ 5827.11 ANSCHLAGRING für Anker im Anlasser D8E58																		1
		→ 5827.15 Satz BREMSTEILE für Anker im Anlasser D8E58																		1
		KOHLEBÜRSTE :																		
		→ 5828.05 isoliert																		1
		→ 5828.06 für Masse																		1
		→ 5828.09 isoliert																		1
		→ 5828.10 für Masse																		1
		→ 5829.01 DRUCKFEDER für Kohlebürste im Anlasser D8 E37/58																		2
		→ 5830.22 KAPPE für Einrückmagnetschalter zum Anlasser D8 E58																		1
		→ 5833.01 Satz BEF.-TEILE für Kappe am Einrückmagnetschalter, für Anlasser D8 E58																		1
		→ 5833.02 Satz BEF.-TEILE für Einrückmagnetschalter am Anlasser D8 E58																		1
		→ 5840.02 ANSCHLAGRING mit Sicherungsringshälften																		1
		→ 5846.03 ZUSAMMENBAUSTANGE für Anlasser D8 E58																		2

ANLASSER "DUCELLIER", FÜR BENZINMOTOR, SIEHE SEITE 58 A, 58 B.

ANLASSER FÜR DIESELMOTOR, SIEHE SEITE 58 K, 58 L, 58 M, 58 N.

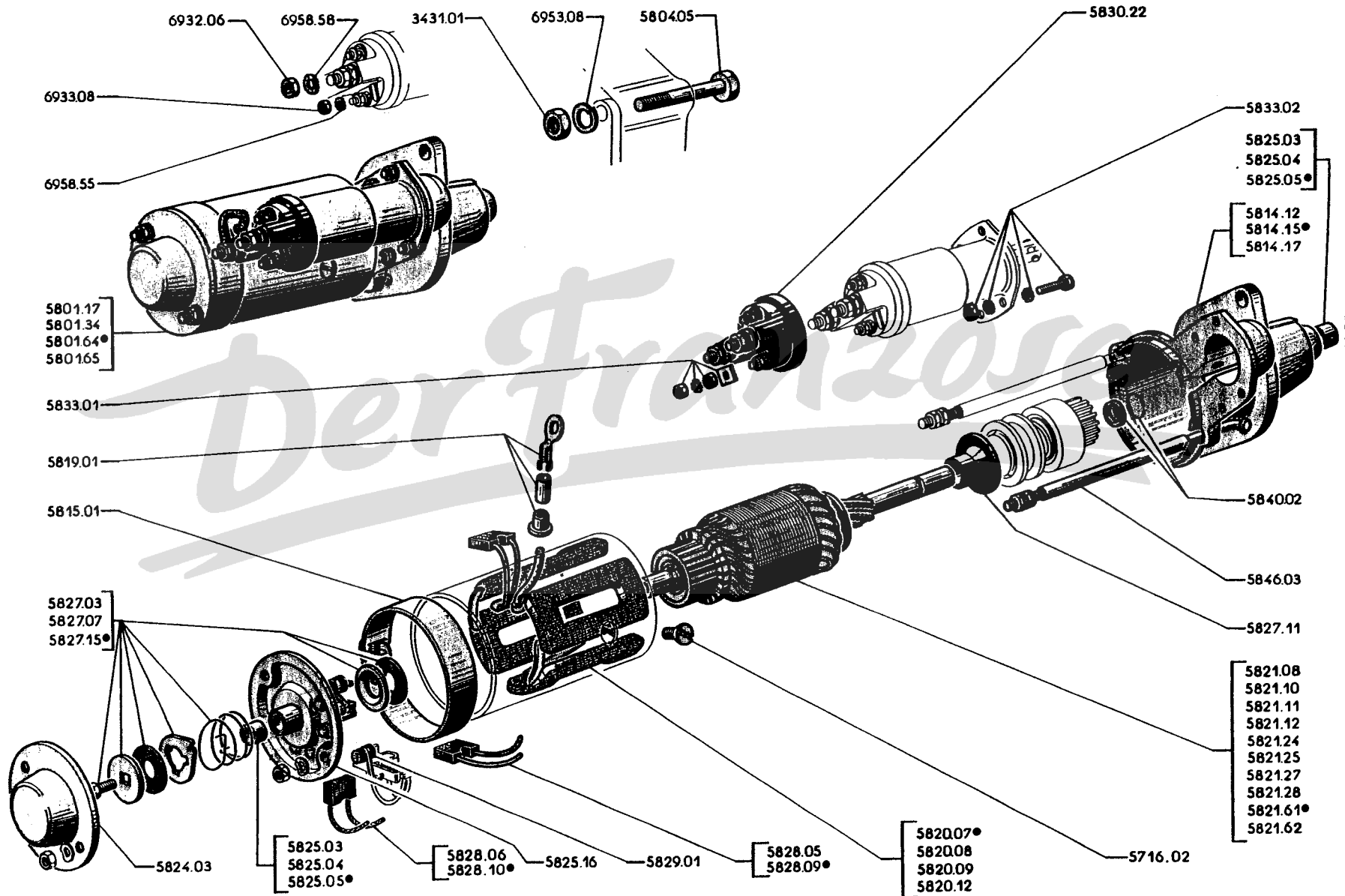

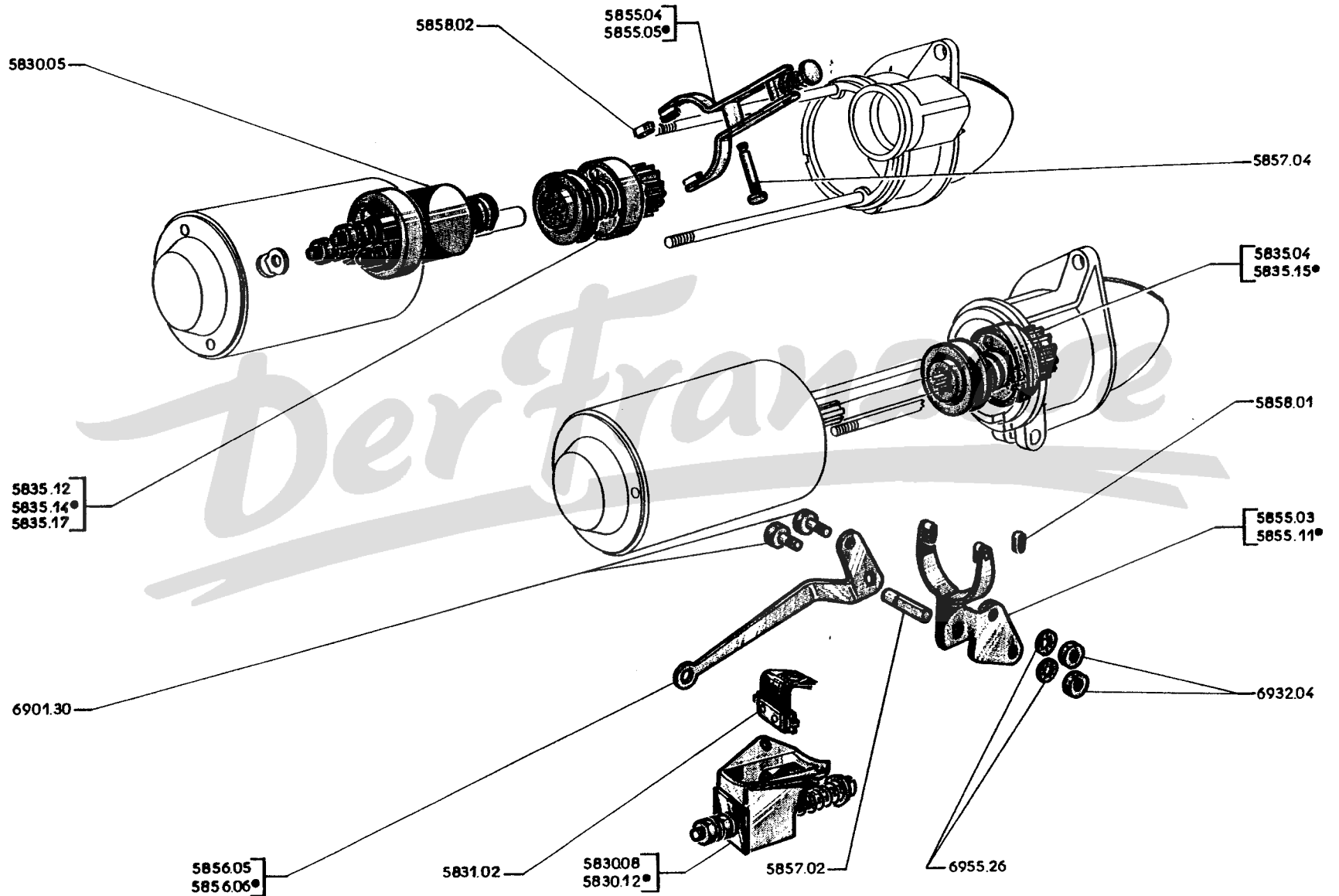



- A — Anlasser Ø 100, der mit Drahtzug betätigt wird :
 - 403 : 2.013.115; U5 : 2.810.347; U8 : 2.910.213 A
- B — Anlasser Ø 85, der mit Drahtzug betätigt wird :
 - 403/7 : 3.299.112
 - 403 U5 Kastenw. : 2.868.315; U8 : 2.952.020 → 3.410.210, 2.989.268 B
- C — Anlasser mit Einrückmagnetschalter C





	5861.02 DRAHTKLEMME für Anlasserzug. 1 5861.03 DRAHTKLEMME für Anlasserzug. 1 5862.01 DRAHTKLEMMSCHRAUBE 5×15 1 5862.03 DRAHTKLEMMSCHRAUBE 6×16 1 5863.01 HÜLSE für Drahtklemme 1 5863.04 HÜLSE für Drahtklemme 1
---	--

ANLASSERZUG :	
5868.15	mit grauem Knopf, für  1
5868.17	mit grauem Knopf, für  1
5868.26	mit beige Knopf, für  1
5868.27	mit beige Knopf, für  1

	5868.23 KNOPF grau } → 403 B : 2.479.164, 2.620.242; BL : 2.773.376; B5 Com- 5868.24 KNOPF beige } mercialle : 2.876.212; B5 Kastenw. : 2.868.314; B8 : 2.952.019 } 1
---	--

ZÜND- und ANLASSSCHALTER :	
5868.30	grau } → 403 B : 2.479.165, 2.620.243; 403/7 : 3.299.113; BL : 5868.43 beige } 2.773.377; B5 Commercialle : 2.876.213; B8 : 2.989.269 } 1 5868.52 schwarz }

	1662.01 GUMMITÜLLE für 10,5 mm Loch 1 8640.01 GUMMISCHLAUCH 6,5×9 (Meterware) 0,300 0,300
---	--

ZUGSEIL für Anlasserzug, ohne Führungshülle :	
5873.03	mit grauem Knopf, für  1
5873.07	mit grauem Knopf, für  1
5873.08	mit beige Knopf, für  1
5873.09	mit beige Knopf, für  1

ANLASSER MIT EINRÜCKMAGNETSCHALTER, FÜR DIESELMOTOR, SIEHE SEITE 58 K, 58 L, 58 M, 58 N, 58 O, 58 P, 58 Q, 58 R.

Austausch- Teile	Neu		
5801.39	□	ANLASSER mit Einrückmagnetschalter :	
5801.41	○	5801.38	1
		5801.40	1
		ANTRIEBSLAGER mit Lagerbüchse :	
◇ □	5814.03	für Anlasser 6056 D/E/F	1
□	5814.04	für Anlasser 6056 C	1
○	5814.08	für Anlasser 6109 A	1
◇	5814.09	für Anlasser 6056 G	1
○	5814.10	für Anlasser 6109 B/C	1
○	5814.11	für Anlasser 6109 D	1
◇ □ ○	5820.10	Satz FELDWICKLUNGEN	1
		ANKER :	
5821.30	□	für Anlasser 6056 D, (I→ 403 BD : 3.053.574; 403 LD : 3.058.003; 403 U5D : 3.080.496; 403 B8D : 3.100.104)	1
5821.32	◇ □	für Anlasser 6056 C, 6109 A, (I→ 403 BD : 3.067.214; 403 LD : 3.058.003; 403 U5D : 3.080.496; 403 B8D : 3.103.427)	1
5821.34	○	für Anlasser 6056 C/D/E/F, 6109 A/B/C (I→ 403 BD : 3.067.215; 403 B8D : 3.103.428)	1
5821.59	□ ○	für Anlasser 6109 B, 6109 C, (I→ 403 BD : 3.067.215; 403 B8D : 3.103.428)	1
		für Anlasser 6056 G, 6109 D	1
		LAGERBÜCHSE aus Graphit :	
● □ ⊕	5825.05	12×15×15, für Antriebslager	1
□	5825.06	16,3×19×15, für Kollektorlager	1
○	5826.03	14×18×18, zum Antriebslager für Anlasser 6056 G, 6109 D	1
◇ □	5827.04	BREMSSCHUH für Anker	1
◇ □	5827.12	Satz ERSATZTEILE zum Anschlag für Rollenfreilauf am Anlasser 6056 E/F, 6109 B/C	1
○	5827.13	Satz ERSATZTEILE zum Anschlag für Rollenfreilauf am Anlasser 6056 G, 6109 D	1
		KOHLEBURSTE :	
◇ □ ○	5828.13	isoliert	2
○	5828.14	für Masse	2

ANLASSER, DIE MIT DRAHTZUG BZW. MIT EINRÜCKMAGNETSCHALTER BETÄTIGT WERDEN, FÜR BENZINMOTOR,
SIEHE SEITE 58 A, 58 B, 58 C, 58 D, 58 E, 58 F, 58 G, 58 H, 58 I, 58 J.
ANLASSER : "PARIS-PHONE" MIT EINRÜCKMAGNETSCHALTER, FÜR DIESELMOTOR,
SIEHE SEITE 58 M, 58 N, 58 Q, 58 R.

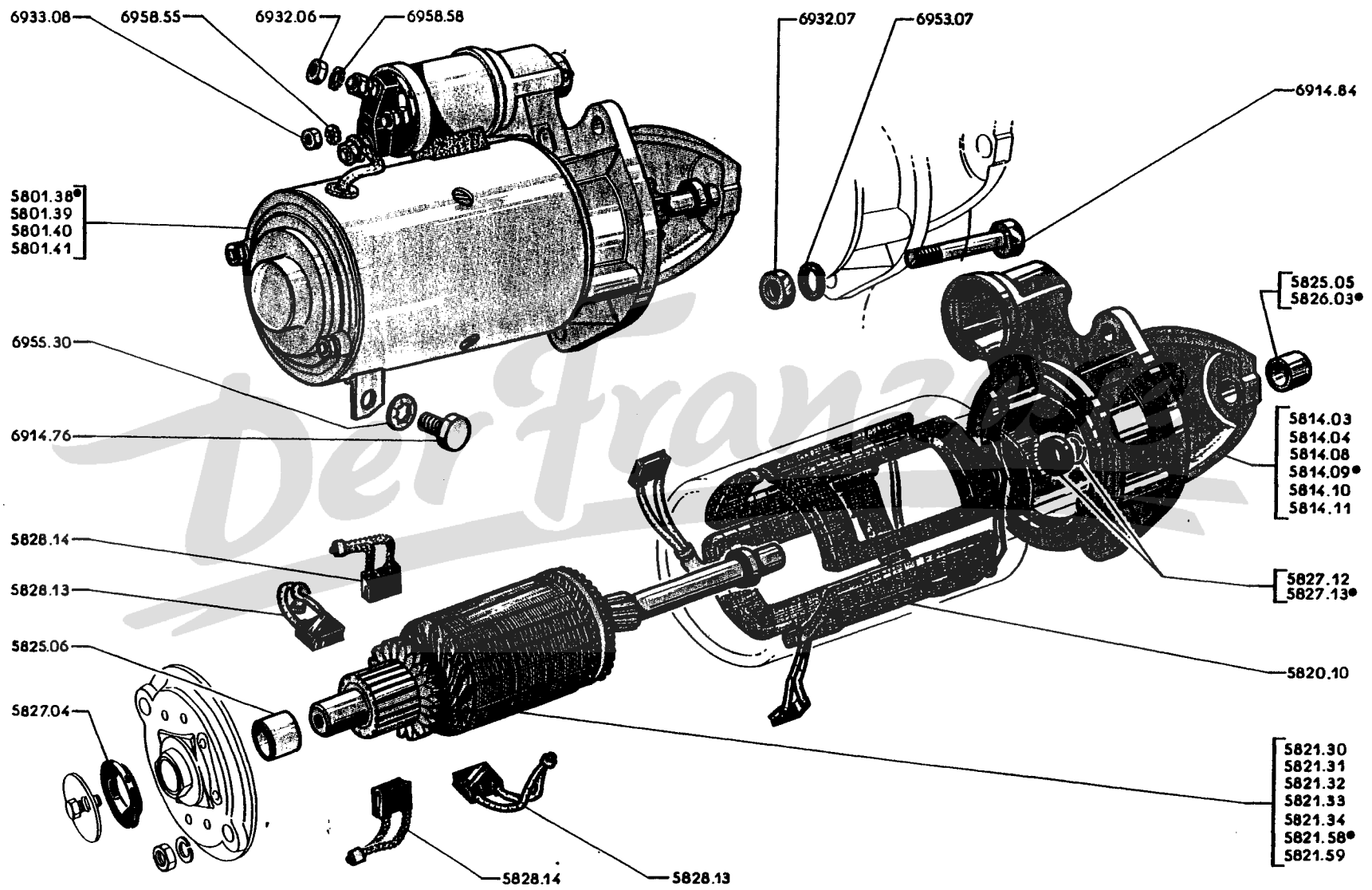

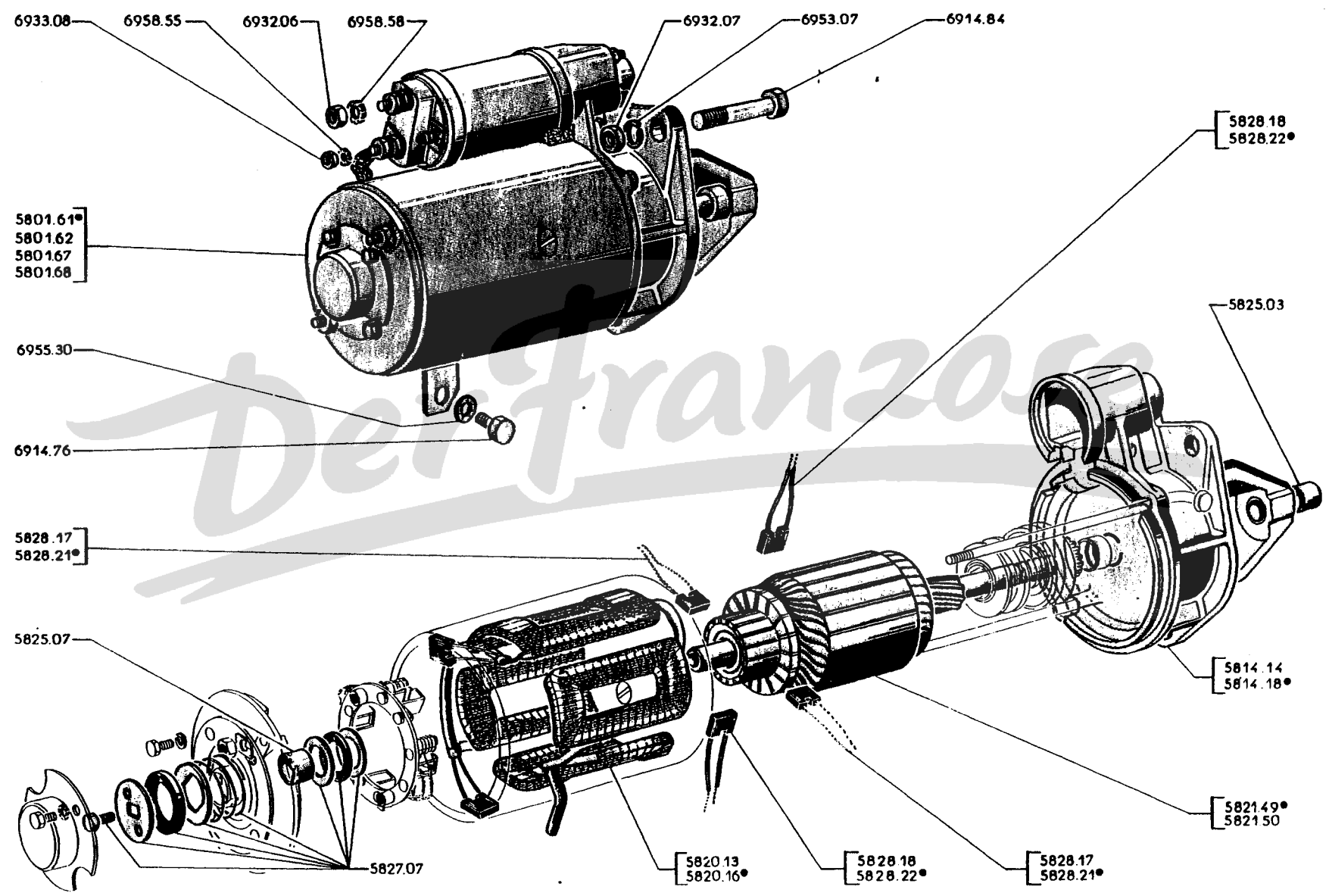

Austausch- Teile	Neu		
5801.62	<input type="checkbox"/>	5801.25	ANLASSER mit Einrückmagnetschalter :
5801.68	<input type="checkbox"/>	5801.67 1
		 1
	<input type="checkbox"/>	5820.13	Satz FELDWICKLUNGEN :
	<input type="checkbox"/>	5820.16	für Anlasser D11E 105 1
			für Anlasser D11E 109 1
5821.50	<input type="checkbox"/>	5821.49	ANKER :
			für Anlasser D11E 105, D11E 109 (bei Anlasser D11E 79, ist Anschlagring mit Sicherungerring 5840.04
			→ 403 BD : 3.068.324; 403 B8D : 3.108.679 und alle 403 LD, 403 U5D) 1
	<input type="checkbox"/>	5825.03	LAGERBÜCHSE :
	<input type="checkbox"/>	5825.07	14×18×20, für Antriebslager } für Anlasser D11E 105, D11E 109 } 1
	<input type="checkbox"/>	5827.07	aus Graphit, 16,3×19×15, für Kollektorlager } 1
			Satz BREMSTEILE für Anker im Anlasser D11E 79, D11E 105, D11E 109 1
	<input type="checkbox"/>	5828.17	KOHLEBÜRSTE :
	<input type="checkbox"/>	5828.18	für Masse, für Anlasser D11E 105 2
	<input type="checkbox"/>	5828.21	isoliert für Anlasser D11E 105 2
	<input type="checkbox"/>	5828.22	für Masse, für Anlasser D11E 109, D11E 110 2
	<input type="checkbox"/>	5828.22	isoliert für Anlasser D11E 109, D11E 110 2
	<input type="checkbox"/>	5814.14	ANTRIEBSLAGER mit Lagerbüchse :
	<input type="checkbox"/>	5814.18	für Anlasser D11E 109 1
			für Anlasser D11E 110 1

ANLASSE, DIE MIT DRAHTZUG BZW. MIT EINRÜCKMAGNETSCHALTER BETÄTIGT WERDEN, FÜR BENZINMOTOR,
SIEHE SEITE 58 A, 58 B, 58 C, 58 D, 58 E, 58 F, 58 G, 58 H, 58 I, 58 J.
ANLASSER "DUCELLIER", FÜR DIESELMOTOR, SIEHE SEITE 58 K, 58 L, 58 O, 58 P.

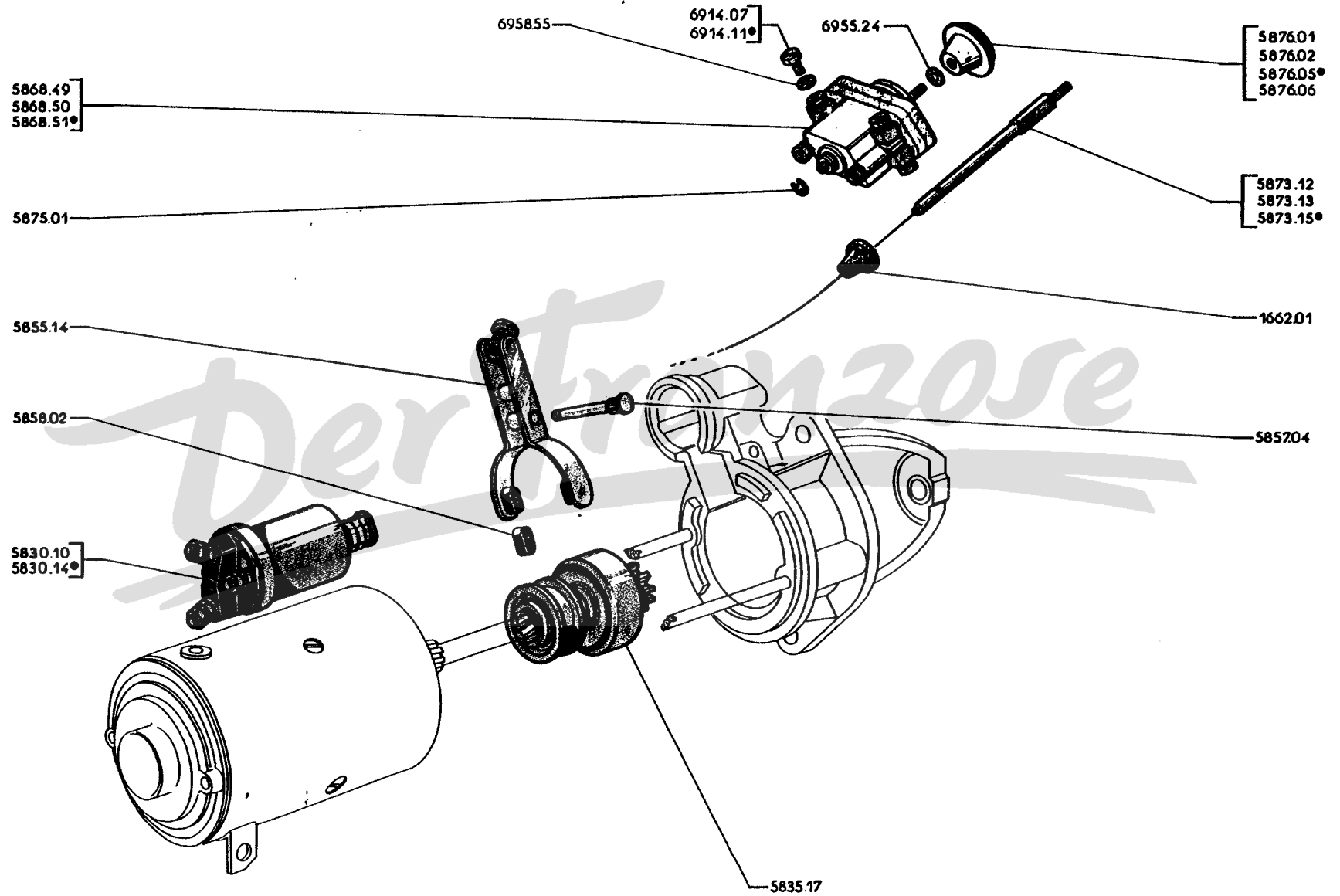

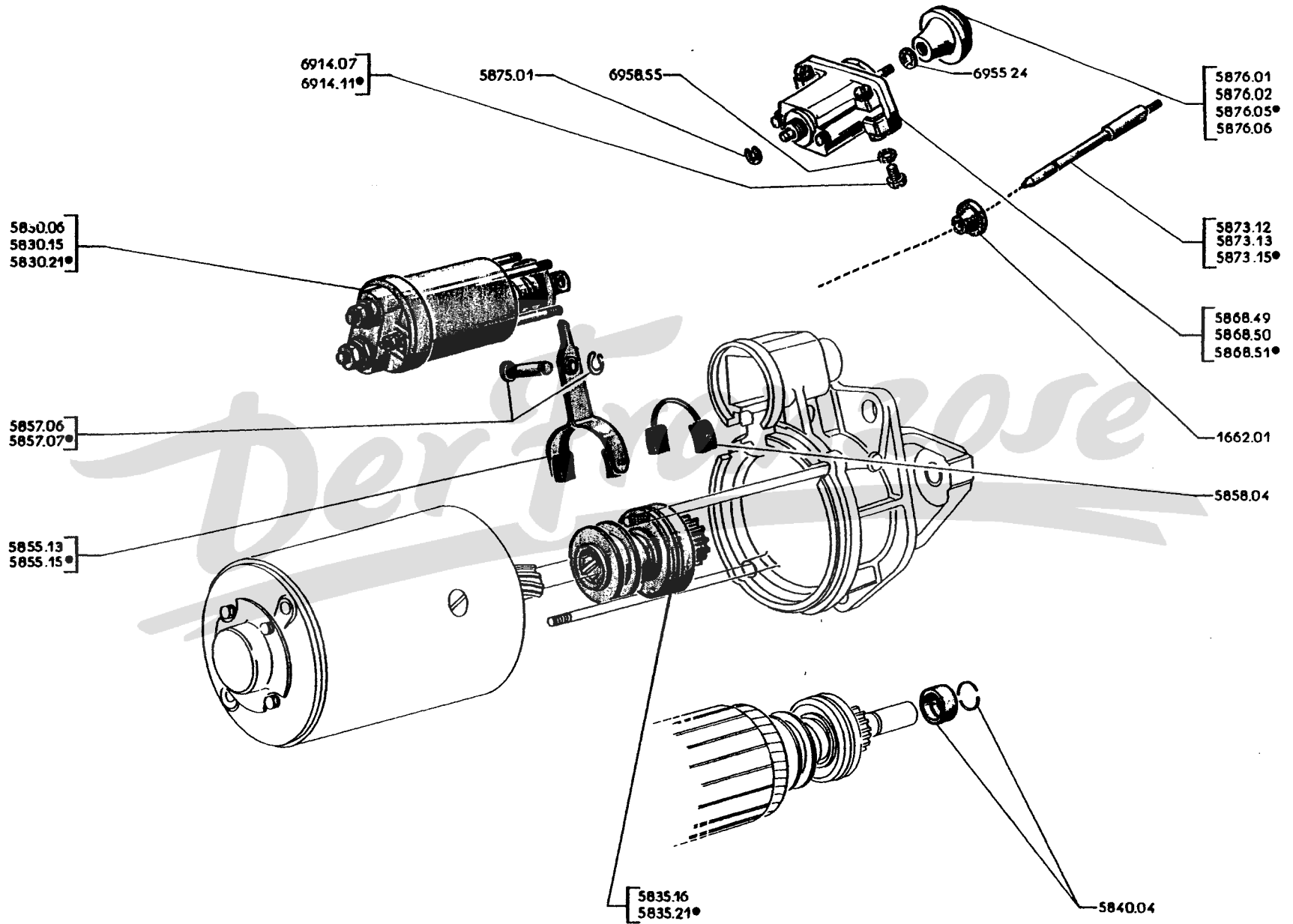

		EINRÜCKMAGNETSCHALTER :		
◇ □ ⊕	5830.06	für Anlasser D11E-79		1
□ □ ⊕	5830.15	für Anlasser D11E-105		1
□ ○	5830.21	für Anlasser D11E-109 und D11E 110		1
		ROLLENFREILAUF mit Ritzel, für Anlasser D11E 105		1
□ □ ○	5835.16			
□ □ ○	5835.21	ROLLENFREILAUF mit Ritzel, für Anlasser D11E 109, D11E 110		1
□ □ ○	5840.04	ANSCHLAGRING mit Sprengring, für Ritzel am Anlasser D11E 79/105/109 (bei Anlasser D11E 79 ist der Ø der Rille am Anker bis auf 11,4 mm zu verringern		1
□ □ ○	5855.13	EINRÜCKGABEL für Anlasser D11E 105, mit 2 Gleitschuhen		1
□ □ ○	5855.15	EINRÜCKGABEL für Anlasser D11E 109, D11E 110, mit 2 Gleitschuhen		1
□ □ ⊕	5857.06	LAGERBOLZEN mit Gewinde, für Einrückgabel		1
□ □ ⊕	5857.07	LAGERBOLZEN mit Zwinge, für Einrückgabel		1
□ □ ⊕	5858.04	Satz GLEITSCHUHEN für Einrückgabel		1
		GLÜHANLASSSCHALTER :		
○	5868.49	⊕, Kennzeichnung 14 (→ 403 BD : 3.081.100; B8D : 3.110.000	→ 403 BD : 3.068.237; B8D : 3.106.490 und alle 403 BLD, B5D ist 1 Knopf 5876.05 (grau) bzw. 5876.06 (beige) einzubauen.	1
○	5868.50	⊕, Kennzeichnung 15 (→ 403 BD : 3.081.100; B8D : 3.110.000)	ausserdem : → 403 BD : 3.040.763; BLD : 3.056.922; B5D : 3.075.589; B8D : 3.091.708 ⚠ S.B. Nr. 248 vom November 1981.	1
◇ ○	5868.51	Kennzeichnung 12 (für Fahrz. mit Lenkschloss und Einspritzpumpe "BOSCH") (→ 403 BD : 3.081.101; B8D : 3.110.001)		1
		DRAHTZUG mit Knopf, für Glühanlassschalter, ohne Führungshülle :		
□	5873.12	beige	→ 403 BD : 3.050.039; B8D : 3.097.320; ⊕ (⊕ ist Drahtzug nach dem Einbau zu verkürzen)	1
□	5873.13	grau		
□ ○	5873.15	DRAHTZUG für Glühanlassschalter ohne Führungshülle und ohne Knopf, 1519 mm lang (→ 403 BD: 3.081.100; BLD : 3.058.003; B5D : 3.080.496; B8D : 3.110.000) (→ 403 BD : 3.050.040; B8D : 3.097.320 → 3.068.237, 3.106.490 ist 1 Knopf 5876.05 (grau) bzw. 5876.06 (beige) einzubauen)		1
◇ ○	5875.01	SICHERUNGSRING für Drahtzug am Glühanlassschalter : → 403 BD : 3.050.039; BLD : 3.058.003; B5D : 3.080.496; B8D : 3.097.319 → 403 BD : 3.050.040; B8D : 3.097.320		2
		KNOPF für Glühanlassschalter :		
□	5876.01	grau 539	→ 403 BD : 3.068.237; B8D : 3.106.490	1
	5876.02	beige 516		
	5876.05	grau 539		
	5876.06	beige 516		
● ⊕	1882.01	GUMMITÜLLE für 10,5 mm Loch, für Drahtzug am Glühanlassschalter (→ 403 BD : 3.040.764; BLD: 3.058.923; B5D: 3.075.590; B8D: 3.091.709 → 3.081.100, 3.058.003, 3.080.496, 3.110.000)		1

ANLASSER FÜR BENZINMOTOR, SIEHE SEITE 58 A, 58 B, 58 C, 58 D, 58 E, 58 F, 58 G, 58 H, 58 I, 58 J.
ANLASSER "DUCELLIER", FÜR DIESELMOTOR, SIEHE SEITE 58 K, 58 L, 58 O, 58 P.

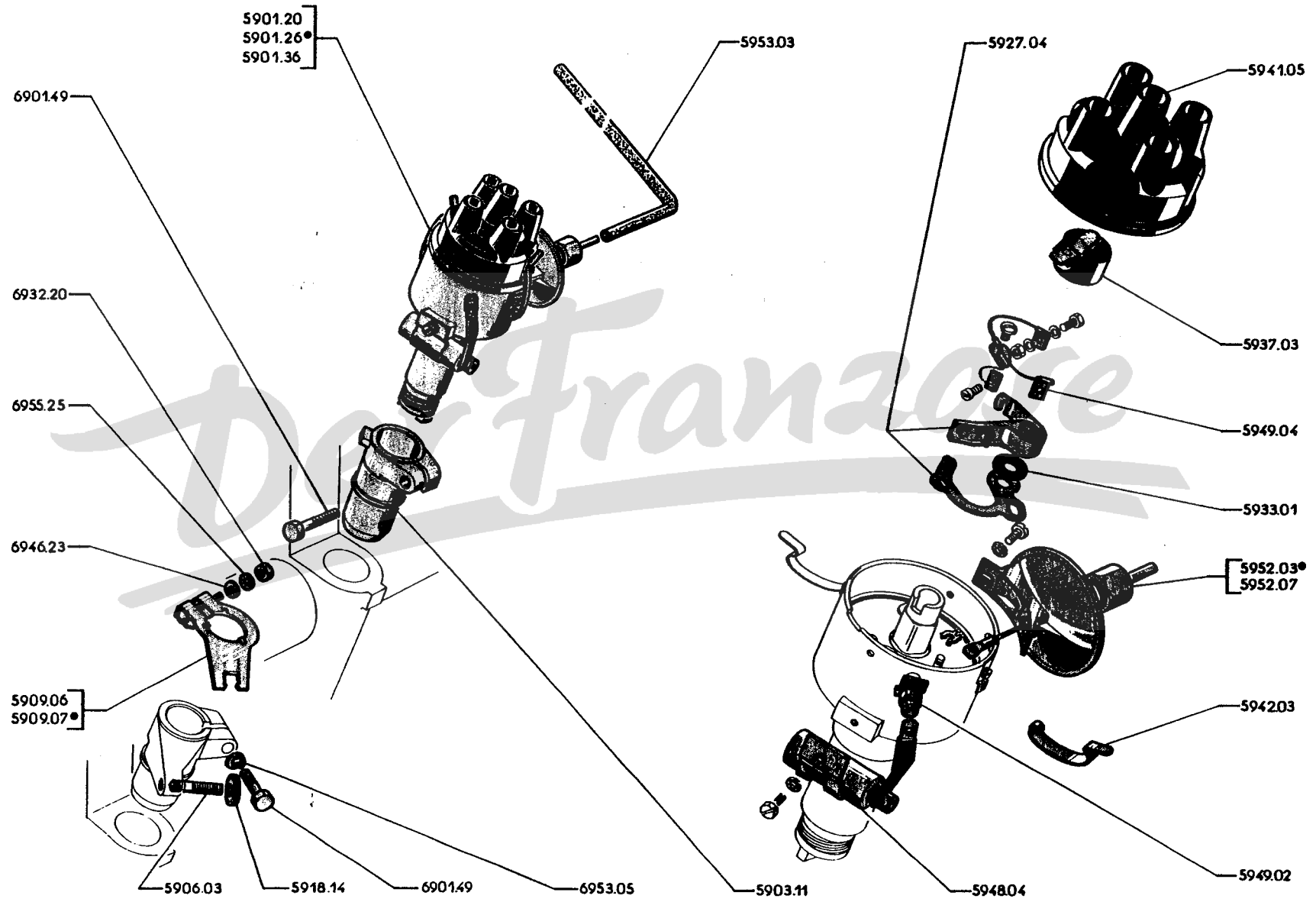

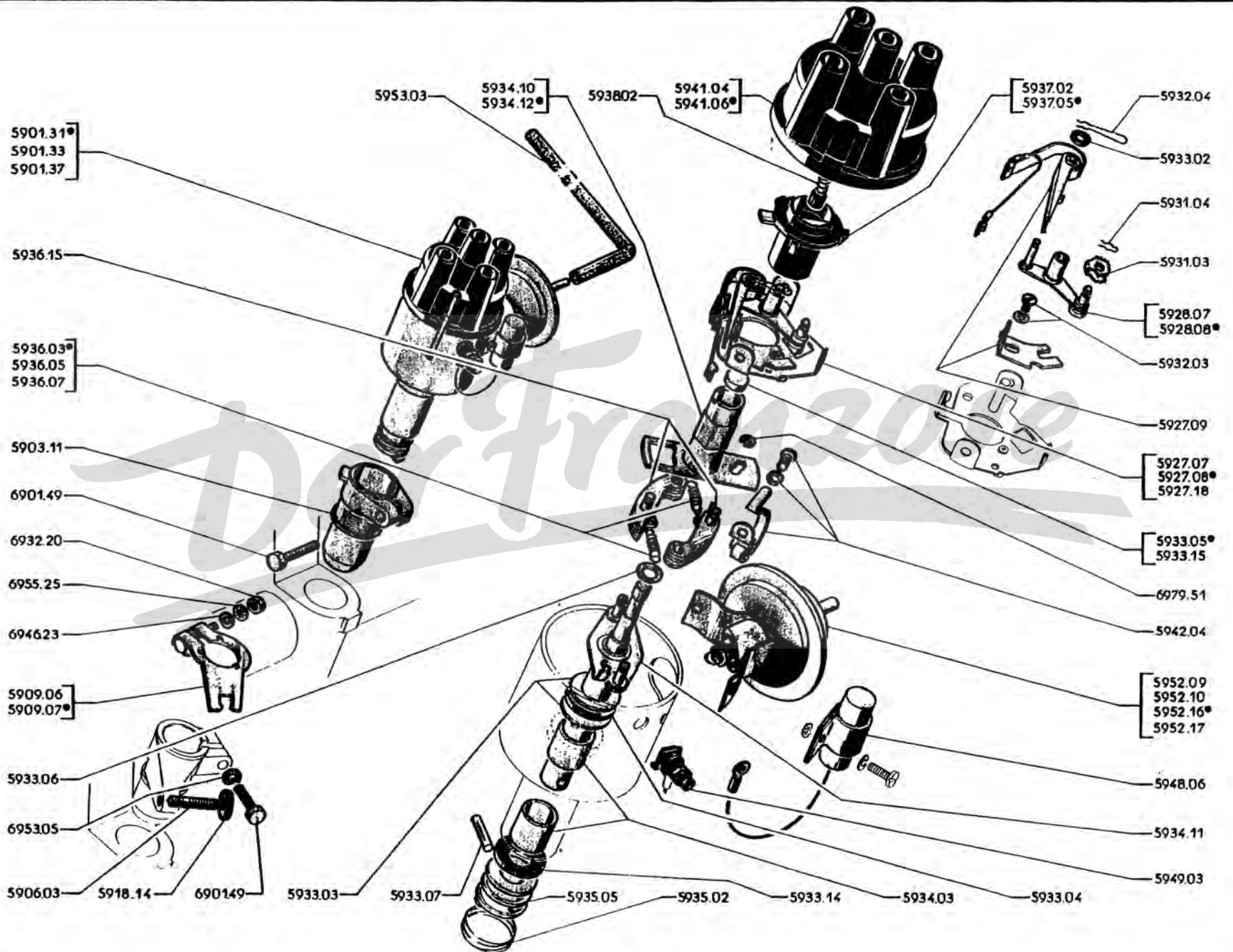

A — Alle 403, 403 L, U5, U8 :

→ 403 C, 403 (USA) : 2.489.641 und U5 (USA) : 2.882.409

B — → 403 C, 403 (USA) : 2.489.640 und U5 (USA) : 2.882.408

ZÜNDVERTEILER mit Unterdruckversteller :

	5901.31	M 12 (nicht für 403/7)		1		
+	5901.33	M 3 bis		1		
	5901.37	M 25 (403/7)		1		
	5903.11	KLEMMBÜCHSE für Zündverteiler		1		
□ ⊕	5906.03	STEBBOLZEN 6×9×20, zur Zündverstellung	} → 403 : 2.043.665	1		
□ ⊕	5909.07	VERSTELLHEBEL		→ 403 B : 2.654.997; 403/7 : 3.345.957 und alle 403 L, U5	1	
□ ⊕	5918.14	RANDELMÜTTER 6 mm. für Verstellhebel	} → 403 B8 : 2.999.999 und → 2.670.001 → 2.677.398	1		
□ ⊕	5909.08	VERSTELLHEBEL (→ 403 : 2.043.684)			1	
+	5927.07	UNTERBRECHER vollständig		1		
	5927.09	Satz UNTERBRECHERHEBEL		1		
	5927.08	UNTERBRECHER vollständig, für Zündverteiler 2164 D/E/F/H		1		
	5927.18	UNTERBRECHER vollständig, für Zündverteiler 3986 A/B/C (403/7)		1		
	5928.07	VERSTELLHEBEL für Zündverteiler 3986 B/C/D (403/7)		1		
	5928.08	VERSTELLHEBEL für Zündverteiler 2164 E/F/H		1		
● ○	5931.03	NACHSTELLEKENTER		1	1	
● ○	5931.04	DRAHTSICHERUNG für Unterdruckversteller		1	1	
● ○	5932.03	ZYLINDERSCHRAUBE für Kontaktträger für Zündverteiler 2164 E/F/H, 3986 B/C/D		1	1	
● ○	5932.04	DRAHTSICHERUNG für Kontaktträger		1	1	
● ○	5933.02	ISOLIERSCHEIBE aus céloron		1	1	
● ○	5933.03	ANLAUFSCHLEIBE für Zündverteiler 2164 H		2		
● ○	5933.04	SCHEIBE aus "Textolite" für Zündverteiler 2164 H, 3986 D		1	1	
● ○	5933.05	FILZRING zur Nockenwelle, für Zündverteiler 2164 H, 3986 D		1		
● ○	5933.06	UNTERLEGSCHLEIBE zwischen Nockenwelle und Antriebswelle f. Zündverteiler 2164 E/F/H, 3986 B/C/D		1		
● ○	5933.07	STIFT für Zündverteiler 2164 E/F/H, 3986 B/C/D		1		
● ○	5933.14	MITNEHMERSCHLEIBE für Zündverteiler 2164 E/F/H, 3986 B/C/D		4		
● ○	5933.15	FILZRING zur Nockenwelle für Zündverteiler 2164 E/F/H, 3986 B/C		1		
● ○	5934.03	LAGERBÜCHSE aus Graphit, für Zündverteiler 2164 E/F/H, 3986 B/C/D		2		
● ○	5934.10	NOCKENWELLE im Zündverteiler 3986 B/C/D	}			
● ○	5934.11	NOCKENWELLE im Zündverteiler 3986 D, 2164 H			1	
● ○	5934.12	NOCKENWELLE im Zündverteiler 2164 D/E/F/H			1	
● ○	5935.02	MITNEHMERFEDER für Zündverteiler 2164 E/F/H, 3986 B/C/D		1		
● ○	5935.05	MITNEHMER für Zündverteiler 2164 E/F/H, 3986 B/C/D		1		
□ ⊕	5936.03	ZUGFEDER für Fliehgewicht im Zündverteiler 549 E, 2150 F, 2150 G, 2164 D/E/F/H, 3916 A/B, 3986		2	2	
□ ⊕	5936.05	ZUGFEDER für Fliehgewicht im Zündverteiler 2150 C		2	2	
□ ⊕	5936.07	ZUGFEDER für Fliehgewicht im Zündverteiler 2164 B		2		
□ ⊕	5936.15	FLIEHGEWICHT für Zündverteiler 2150, 2164, 2168, 3986		2		
□ ⊕	5937.02	VERTEILERLÄUFER für Zündverteiler 2150 C, 2164 B	}	1		
□ ⊕	5937.05	VERTEILERLÄUFER für Zündverteiler 2150 F/G, 2164 D/E/F/H, 3986			1	
● ○	5938.02	SCHLEIFKOHLE für Zündverteiler 2164 E/F/G, 3986 B/C/D		1	1	
● ○	5941.04	VERTEILERKOPF für Zündverteiler 2150 C, 2164 B		1		
□ ⊕	5941.06	VERTEILERKOPF für Zündverteiler 2150 F/G, 2164 D/E/F/H, 3986		1		
□ ⊕	5942.04	Satz BEF.-TEILE zur Klammfeder für Verteilerkopf 2164 E/F/H, 3986 B/C/D		1	1	
21 GH ● ○	5948.06	KONDENSATOR		1	1	
● ○	5949.03	POL kpl., für Unterbrecher		1	1	
+	5952.09	UNTERDRUCKVERSTELLER		1		
	5952.10	UNTERDRUCKVERSTELLER für Zündverteiler 2164 B/D	}			
	5952.16	UNTERDRUCKVERSTELLER für Zündverteiler 2164 E/F/H			1	1
	5952.17	UNTERDRUCKVERSTELLER für Zündverteiler 3986 B/C (403/7)			1	
	5953.03	SCHLAUCH für Unterdruckleitung		1	1	

A — → 403 B : 2.553.053, 2.620.568; 403/7 : 3.274.363; BL : 2.782.760; B5 : 3.409.384; B8 : 2.979.332
B — → 403 B : 2.553.054; 403/7 : 3.274.364; BL : 2.782.761; B5 : 3.409.385; B8 : 2.979.333
C — Dieselmotor

A

B

C

◇ □ ○	5961.05	GLÜHKERZE 10,5 Volt (Bosch)						4
□ ⊕	5961.08	ZÜNDKERZE mit Dichtring (Marchal)						
□ ⊕	5961.09	ZÜNDKERZE mit Dichtring (AC)				4	4	
□ ⊕	5962.01	DICHTRING für Zündkerze				4	4	
◇ □ ⊕	5963.01	KONTAKTFEDER				4		
◇ □ ⊕	5963.02	KONTAKTFEDER						4
◇ □ ⊕	5964.03	ISOLIERROHR mit Knopf				4	4	
◇ □ ○	5964.05	SCHUTZKAPPE aus Gummi						4
◇ □ ○	5965.02	RANDELMUTTER für Glühkerze "Bosch"						4
◇ □ ○	5965.03	ZUSATZWIDERSTAND zur Entstörung (Arelco)					4	
◇ □ ⊕	5968.02	STECKHÜLSE für Zündkabel (Harpon)				4		
◇ □ ○	5969.08	STROMSCHIENE						1
ZÜNDKABEL entstört :								
◇ □ ⊕	5969.11	310 mm lang, Zündverteiler zur Zündkerze 1, 2				2	2	
◇ □ ⊕	5969.12	430 mm lang :						
		zur Zündkerze 4			Floquet bzw. Arelco	1	1	
		zur Zündkerze 3 (→ 403 automat. Kupplung : 2.617.542 und alle 403 mit mechan. Kupplung				1	1	
	5969.13	490 mm lang, Zündverteiler zur Zündkerze 3 (Floquet) (→ 403 mit automat. Kupplung : 2.617.541)				1		
⊕ □ ⊕	5969.14	310 mm lang, Zündverteiler zur Zündkerze 1 und 2				2		
⊕ □ ⊕	5969.15	430 mm lang, Zündverteiler :						
		zur Zündkerze 4			RETEM	1		
		zur Zündkerze 3 (→ 403 mit automat. Kupplung : 2.617.542 und alle 403 mit mechan. Kupplung)				1		
	5969.16	490 mm lang, Zündverteiler zur Zündkerze 3 (→ 403 mit automat Kupplung : 2.617.541)				1		
+	5969.25	310 mm lang, Zündverteiler zur Zündkerze 1 u. 2			Acome (→ 403 mit automat. Kupplung : 2.617.542 und alle 403 mit mechan. Kupplung)	2		
+	5969.26	430 mm lang, Zündverteiler zur Zündkerze 3 u. 4				2		
● □ ⊕	5970.04	ZÜNDSPULE				1	1	
□ ⊕	5973.01	KLAUE für Zündkabel, Zündspule zum Zündverteiler (Frankent)				6	6	
ZÜNDKABEL entstört, 370 mm lang, Zündspule zum Zündverteiler :								
	5974.12	"RETEM"				1		
	5974.17	"Acome" → 403 mit automat. Kupplung 2.617.542 und alle 403 mit mechan. Kupplung				1		
	5974.19	"Floquet" bzw. "Arelco"				1	1	
◇ ● □ ⊕	5975.03	REGENSCHUTZKAPPE für Zündverteiler				5	5	
◇ ● □ ⊕	5975.04	REGENSCHUTZKAPPE für Zündspule				1	1	
◇ ● □ ⊕	5979.03	LASCHE für Zündkabel zur Zündkerze 3 u. 4				1	1	
◇ □ ○	5981.01	GLÜHÜBERWACHER "Bosch"						1
◇ □ ○	5982.01	WIDERSTAND (SPIRALE) für Glühüberwacher "Bosch"						1
◇ □ ○	5983.01	DECKEL verchromt, für Glühüberwacher "Bosch"						1

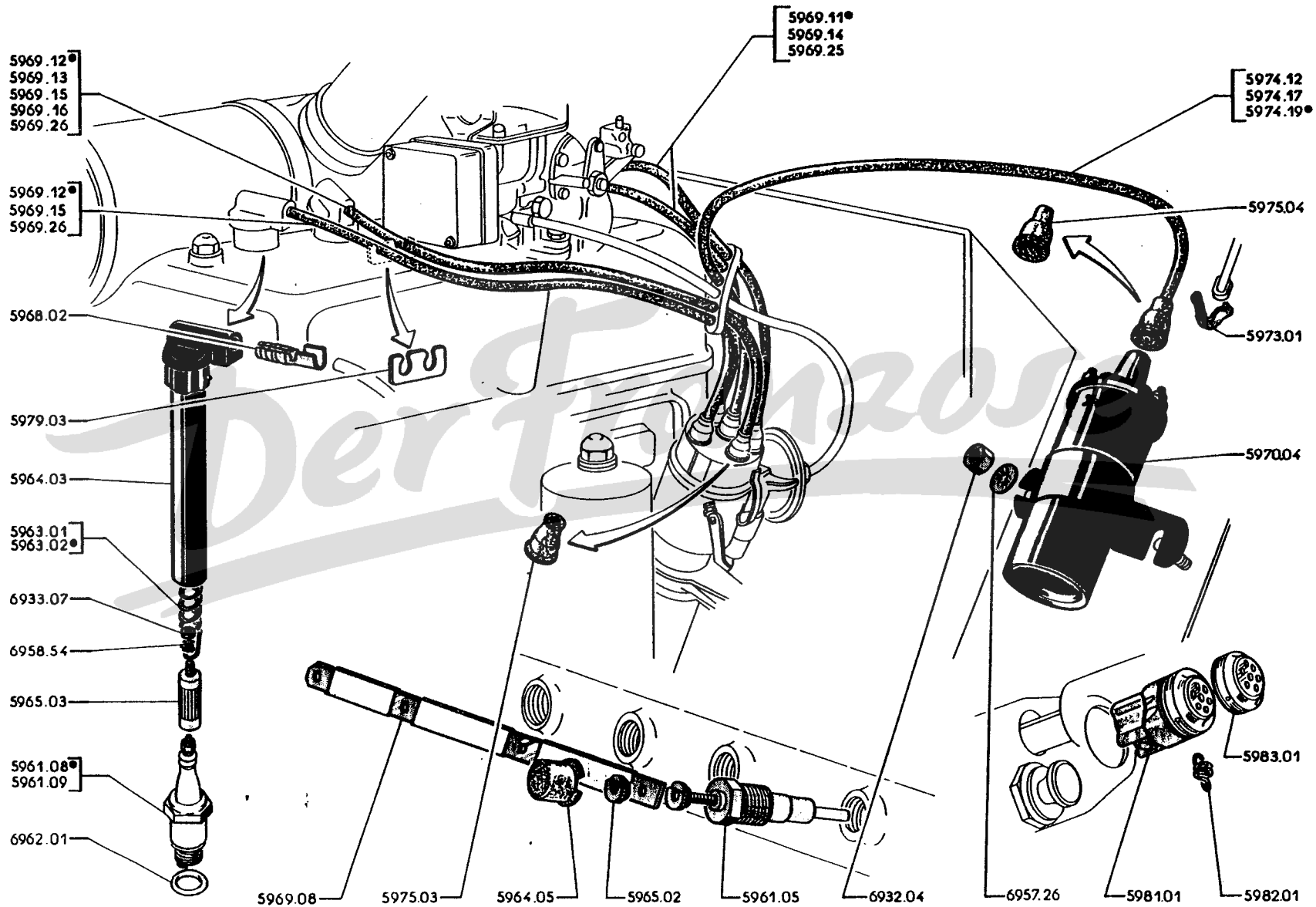

6 — ELEKTRISCHE ANLAGE (Karosserie)

BORDWERKZEUGE

9/66	61.A] Kombi-Instrument, Geschwindigkeitsmesser	7/66	64.G] Windschutzscheiben-Waschanlage, Wasserbehälter (403, 403 L, 403 U5 USA)
7/66	61.B		1/65	64.H	
7/66	61.C] Kombi-Instrument: Instrumente	1/65	64.I] Windschutzscheiben-Waschanlage: Pumpe, Spritzdüsen, Schläuche (403, 403 L, 403 U5 USA)
5/66	61.D		7/66	64.J	
5/66	62.A] Scheinwerfer mit symmetrischem Abblendlicht	7/66	64.K] Heizung (1. Ausführung) : Gebläse, Wärmetauscher
7/66	62.B		2/64	64.L	
7/66	62.C] Scheinwerfer «Ducellier» mit asymmetrischem Abblendlicht	2/64	64.M] Heizung (2. Ausführung) : Klimaanlage
5/67	62.D		7/66	64.N	
5/67	62.E] Scheinwerfer «Marchal» mit asymmetrischem Abblendlicht und «USA-Export»	7/66	64.O] Heizung (2. Ausführung) : Gebläsekasten, Wärmetauscher
7/66	62.F		5/65	64.P	
7/66	62.G] Scheinwerfer «Cibié» mit asymmetrischem Abblendlicht	5/65	64.Q] Heizung (1. Ausführung) : Wasserleitungen
5/67	62.H		5/67	64.R	
5/67	62.I] Signalhörner, Licht- und Signalhorn-Schalter	5/67	64.S] Heizung (2. Ausführung) - Klimaanlage : Wasserleitungen
1/65	62.J		7/66	64.T	
1/65	63.A] Blinkleuchte bzw. Fahrtrichtungswinker	7/66	64.U] Heizung und Lüftung (1. Ausführung) Regulierung
7/66	63.B		6/66	64.V	
7/66	63.C] Schalter für Blinkleuchte bzw. Fahrtrichtungswinker, Parkleuchte	6/66	64.W] Heizung (2. Ausführung) - Klimaanlage : Regulierung
6/66	63.D		6/66	64.X	
6/66	63.E] Kennzeichenleuchte, Schluss-Brems-Blinkleuchte (403)	6/66	64.Y] Heizung (2. Ausführung) : Regulierung
6/64	63.F		6/66	64.Z	
6/64	63.G] Kennzeichenleuchte, Schluss-Brems-Blinkleuchte (403 L und 403 U5)	6/66	65.A] Schalter, Leitungsverbinder, Schmelzsicherungen
1/65	63.H		11/66	65.B	
1/65	63.I] Kennzeichenleuchte, Schluss-Brems-Blinkleuchte (403 USA, 403 U5-USA)	11/66	65.C] Hauptkabelstrang, Scheinwerfer und Signalhörner-Kabelstrang
7/66	63.J		4/63	65.D	
7/66	63.K] Schluss-Brems- und Kennzeichenleuchte (403 U8), Deckenleuchte, Steckdose für Handlampe, Glühlampen	4/63	65.E] Kabelstränge für Deckenleuchte und Blinkleuchte
6/64	63.L		4/63	65.F	
6/64	64.A] Scheibenwischeranlage (Wischerblätter gegenlaufend)	4/63	65.G] Kabelstränge für Heizung und automatische Kupplung
7/66	64.B		4/63	65.H	
7/66	64.C] Scheibenwischeranlage (Wischerblätter gleichlaufend), Halteplatte, Wischermotor, Schalter	4/63	65.I] Kabelstränge, Leitungsverbinder, elektrische Leitungen, Durchführungstüllen
6/66	64.D		11/66	65.J	
6/66	64.E] Scheibenwischeranlage (Wischerblätter gleichlaufend), Wischergestänge, Wischerblätter	11/66	67.A] Bordwerkzeuge
7/66	64.F		1/67	67.B	

KOMBI-INSTRUMENT kpl., mit Geschwindigkeitsmesser, Kraftstoffanzeiger, Amperemeter, Öldruckwarnleuchte und Warnleuchte für Fahrtrichtungsblinker :

6101.48	franz. Beschriftung, mit Gesamt- und Tageszähler, Zeituhr und Fernthermometer (→ 403 : 2.064.325, mit Fahrtrichtungswinker) (nur auf Sonderbestellung)] 1
6101.64	engl. Beschriftung, mit Gesamt- und Tageszähler, Zeituhr und Fernthermometer (Fahrz. mit 1-poligem Kraftstoffanzeiger: → 403 : 2.165.329; L : 2.755.201)	
6101.69	engl. Beschriftung mit Gesamt- und Tageszähler, Zeituhr Thermometer und rote Warnleuchte für Fernlicht (USA)	
○ 6114.06	WIDERSTANDSCHALTER elfenbeinfarbig 3008 (DAV) (→ 403/7 : 3.229.925; BD : 3.037.357 und alle 403, L, U5 Commerciale; → 403 U8 : 2.940.229)] 1
□+ 6114.07	SCHUBSCHALTER grau, 2-polig (Harpon) [→ 403 U8 : 2.940.230 und alle 403 U5 Kasten-Lieferwagen	
□+ 6114.08	SCHUBSCHALTER beige, 2-polig (Harpon) [→ 403/7 : 3.229.924; BD : 3.037.356	
◆ 6409.19	SCHUBSCHALTER schwarz, 2-polig] 2
◆ ○+ 6371.10	GLÜHLAMPE (Kugel) einfadig 12 V - 2 W. FB	
GESCHWINDIGKEITSMESSER :		
6120.27	mit Gesamt- und Tageszähler, 150 km/ Std (Jaeger)] 1
6120.28	mit Gesamt- und Tageszähler, 90 Meilen (Jaeger)	
6120.30	mit Gesamt- und Tageszähler, 150 km/ Std (ED)	
6120.31	mit Gesamtzähler 150 km/ Std (Jaeger)	
6120.32	mit Gesamtzähler 150 km/ Std (ED) (→ 403/7 : 3.218.362 und alle 403 U5, U5D, U8, U8D	
6120.33	mit Gesamtzähler 90 Meilen (Jaeger)	
6120.34	mit Gesamtzähler 150 km/ Std (OS)	
6120.38	mit Gesamtzähler 150 km/ Std (ED) (→ 403/7 : 3.218.363)	
6120.39	mit Gesamtzähler 90 Meilen (OS)	
+ 6122.17	ANTRIEBSWELLE 1575 mm. lang, ()] 1
6122.21	ANTRIEBSWELLE Durchschnittslänge 1330 mm., ()	
6124.06	KLEMMSCHELLE zur unteren Befestigung der Antriebswelle, ()	1
□ ○+ 6547.05	KLEMMSCHELLE zur Befestigung der Antriebswelle an linker Bodenversteifung, ()	1
6547.08	AUFHÄNGELASCHE aus chlorure de vinyle, zur Befestigung der Antriebswelle und Bremsleitung ()	1
6125.01	GUMMIRING 6 x 14 x 13, zur unteren Befestigung der Antriebswelle ()	1

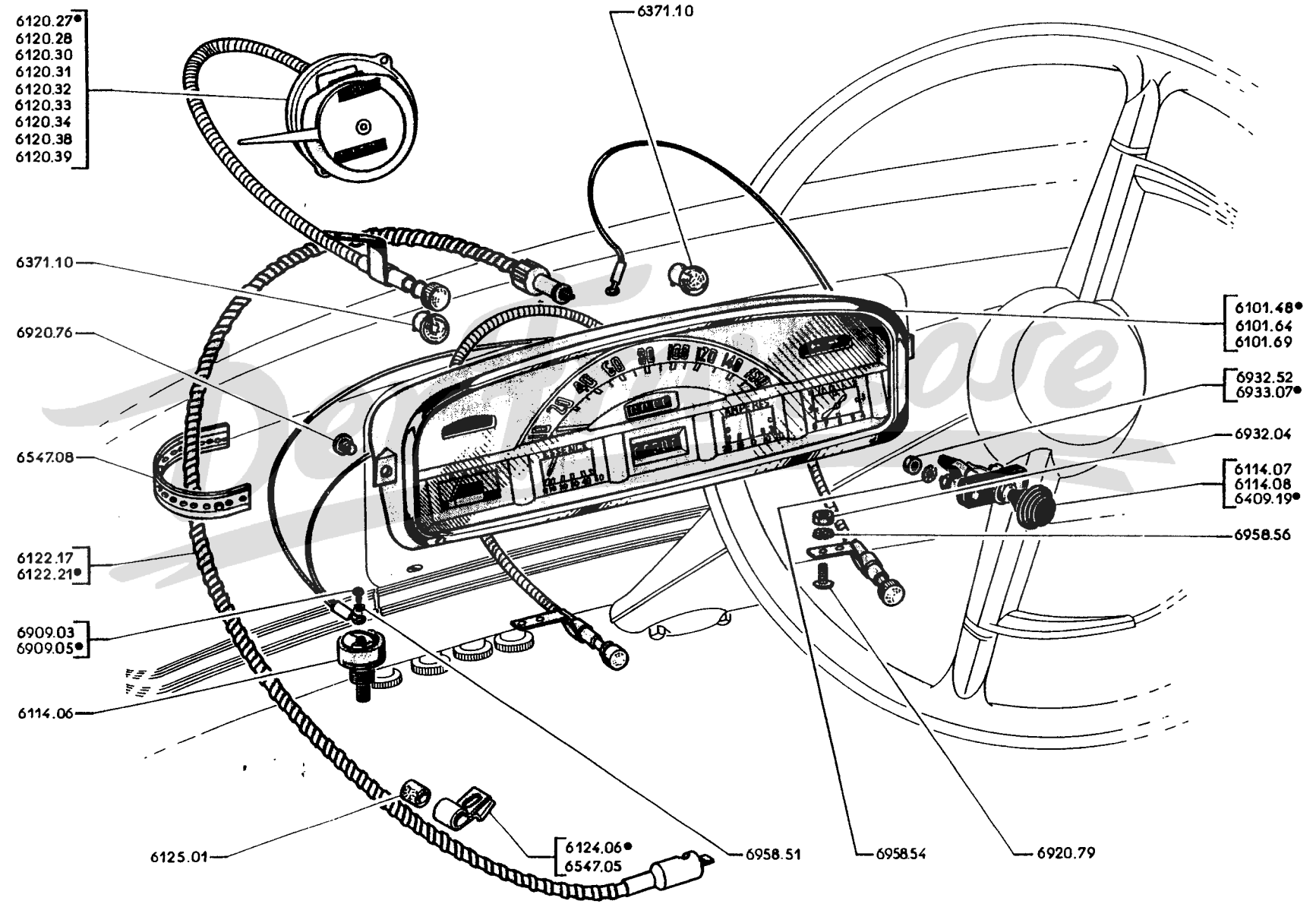

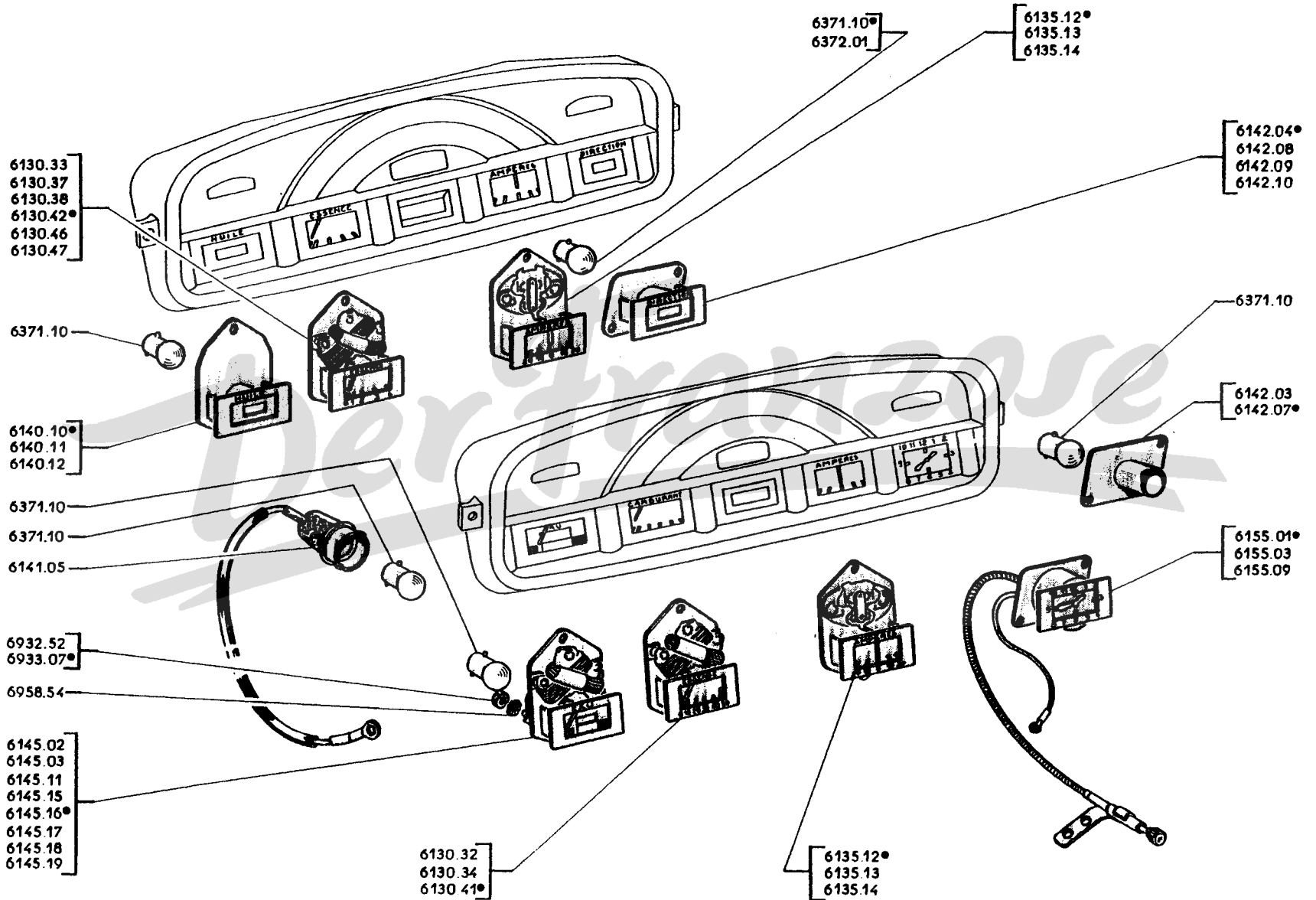

KRAFTSTOFFANZEIGER :		
6130.32	2-polig, 50 Liter (Jaeger NIVAC) } → 403 : 2.165.328; L : 2.755.200; U5 : 2.813.737; U8 :	
6130.33	2-polig, 4/4 (Jaeger NIVAC) }	2.909.820
6130.34	50 Liter (ED) }	
6130.37	1-polig, 4/4, engl. Beschrift. (Jaeger NIVAC) } → 403 : 2.165.329; L : 2.755.201; U5 : 2.813.738;	
6130.41	1-polig, 50 Liter, franz. Beschrift. (Jaeger NIVAC) (nicht für Komfort) }	U8 : 2.909.821
6130.42	1-polig, 4/4, franz. Beschrift. (Jaeger NIVAC) } alle Komfort und Diesel	
6130.38	4/4, franz. Beschriftung (OS) }	
6130.46	4/4, (ED) }	
6130.47	4/4, engl. Beschriftung (OS) }	
6135.12	AMPEREMETER (Jaeger AMPAC) }	
6135.13	AMPEREMETER (ED) }	1
6135.14	AMPEREMETER (OS) }	
○ 6141.05	WARNLEUCHTE für Fernlicht, mit Kabel (68), (USA), (D), Österreich, Kanada, Israel, Schweiz (nicht für	
	(USA) }	1
WARNLEUCHTE :		
6140.10	für Oldruck, franz. Beschrift. (Jaeger) }	
6140.11	für Oldruck, (ED) }	Fahrz. ohne Fernthermometer
6140.12	für Oldruck, engl. Beschrift. (Jaeger) }	
6142.03	für Winker, für Kombi-Instrument mit Zeituhr (ED) }	
6142.04	für Blinkleuchte, für Kombi-Instrument ohne Zeituhr (Jaeger) }	
6142.07	für Blinkleuchte für Kombi-Instrument mit Zeituhr (Jaeger) }	
6142.08	für Blinkleuchte, für Kombi-Instrument ohne Zeituhr (ED) (→ ca. 403/7 : 3.277.700; BD :	
	3.049.700; B5 : 3.410.210; B5D : 3.080.496; B8 : 2.979.700; B8D : 3.097.000) }	1
6142.09	für Blinkleuchte, für Kombi-Instrument ohne Zeituhr (OS) (403/7, 403 BDA und alle Komfort) }	
6142.10	für Blinkleuchte, für Kombi-Instrument ohne Zeituhr (ED) (→ ca. 403/7 : 3.277.701; BD :	
	3.049.701; B8 : 2.979.701; B8D : 3.097.001 und alle Komfort) }	
FERNTHERMOMETER mit Oldruck-Warnleuchte :		
6145.02	Jaeger (→ 403 : 2.165.328; L : 2.755.200) }	
6145.03	ED (→ 403 : 2.557.100; 403/7 : 3.277.700; BD : 3.049.600; BL : 2.782.788; BLD : 3.058.003)	
6145.11	engl. Beschriftung (OS) }	
6145.15	ED (→ ca. 403 B : 2.557.101, (USA) : 2.195.000; 403/7 : 3.277.701; BD : 3.049.600; U8 :	
	2.900.001; U8D : 3.085.001 → ca. 2.665.400, 2.665.700, 3.368.735, 3.081.300, 2.691.500,	
	3.112.200) }	1
6145.16	franz. Beschriftung (Jaeger) }	
6145.17	engl. Beschriftung (Jaeger) }	→ 403 : 2.165.329; L : 2.755.201 u. alle Fahrz. mit Thermometer
6145.18	franz. Beschriftung (OS) }	
6145.19	franz. Beschriftung (ED) (→ ca. 403 B : 2.665.400; (USA) : 2.665.700; 403/7 : 3.368.735; BD :	
	3.081.300; B8 : 2.691.500; B8D : 3.112.200) }	
◇ ● ⊕ 6371.10	GLÜHLAMPE einfädig, 12 V-2 W-FB :	
	für Oldruck-Warnleuchte }	1
	für Warnleuchte für Blinkleuchte (nicht für 403 → 2.001.176 → 2.064.325) }	1
	zur Warnleuchte für Fernlicht (USA, CN, D, Österreich, Israel, Kanada) }	1
+ 6372.01	GLÜHLAMPE einfädig, 6 V-2,7 W zur Warnleuchte für Blinkleuchte (→ 403 : 2.001.176	
	→ 2.064.325) }	1
6155.01	ZEITUHR elektrisch (Jaeger) }	
6155.03	ZEITUHR elektrisch, mit Zifferblatt (ED). Uhrwerk "Jaeger" bzw. ED -Uhrwerk Ultra }	1
6155.09	ZEITUHR elektrisch, Ultra ohne Zifferblatt (ED) (alle 403 B, 403 BD) }	

→ 403 : 2.148.991; L : 2.753.867; U5 : 2.810.852; U8 : 2.907.337

		SCHEINWERFER Ø 200, ohne Glühlampe :			
+	6201.11	Equilux ABTP 485, mit verchromtem Deckelring (Marchal) (403, 403 L)	}	2	
+	6201.16	Equilux ABTP 485, mit Deckelring aus dural (Marchal) (403 U5, 403 U8)			
+	6201.18	ABTP 440, mit verchromten Deckelring (Ciblé) (403, 403 L)			
+	6201.19	Isoroute ABTP 529, mit verchromtem Deckelring (Ducellier) (403, 403 L)			
+	6201.20	Isoroute ABTP 529, mit Deckelring aus poliertem Aluminium (Ducellier) (403 U5, 403 U8)			
+	6203.07	DECKELRING verchromt, für Scheinwerfer (Marchal)			
+	6203.11	DECKELRING verchromt, für Scheinwerfer (Ducellier)	} 403, 403 L	2	
+	6203.13	DECKELRING, verchromt, für Scheinwerfer (Ciblé) (Regulierschraube verkürzen)			
+	6203.10	DECKELRING duralinox, für Scheinwerfer (Ducellier)			} 403 U5, 403 U8
+	6203.12	DECKELRING duralinox, für Scheinwerfer (Marchal)			
		SCHEINWERFERTOPF :			
+	6209.01	(Marchal)	}	2	
+	6209.13	ABTP 481 (Ducellier)			
+	6209.15	ABTP 413 (Ducellier)			
+	6209.27	(Ciblé) (ist 1 Deckelring 6203.27 einzubauen)			
		SCHEINWERFEREINSATZ :			
+	6210.04	(Ciblé)	}	2	
+	6211.02	ABTP 481 (Ducellier)			
+	6211.04	ABTP 413 (Ducellier)			
+	6211.18	ABTP 485 (Marchal)			
		LAMPENFASSUNG für Scheinwerfer :			
+	6215.01	ABTP 481 (Ducellier)	}	2	
+	6215.03	(Ciblé)			
+	6215.07	(Marchal)			
+	6215.08	ABTP 413 (Ducellier)			
+	6216.04	GLÜHLAMPE weiss (Kugel), zweifädig 12 V-36/45 W (Norma weiss) (Export)		2	
+	6216.05	GLÜHLAMPE gelb (Kugel), zweifädig 12 V-36/45 W (Norma gelb) (Frankreich)		2	
+	6371.09	GLÜHLAMPE (Soffitte) 12 V-4 W, für Stadtlicht (Norma)		2	
+	6228.01	GUMMIDICHTRING für Scheinwerfer		2	

DUCELLIER MIT ASYMMETRISCHEM ABBLENDLICHT, SIEHE SEITE 62 C, 62 D.

MARCHAL MIT ASYMMETRISCHEM ABBLENDLICHT UND "USA-EXPORT", SIEHE SEITE 62 E, 62 F.

CIBIE MIT ASYMMETRISCHEM ABBLENDLICHT UND "DEUTSCHLAND", SIEHE SEITE 62 G, 62 H.

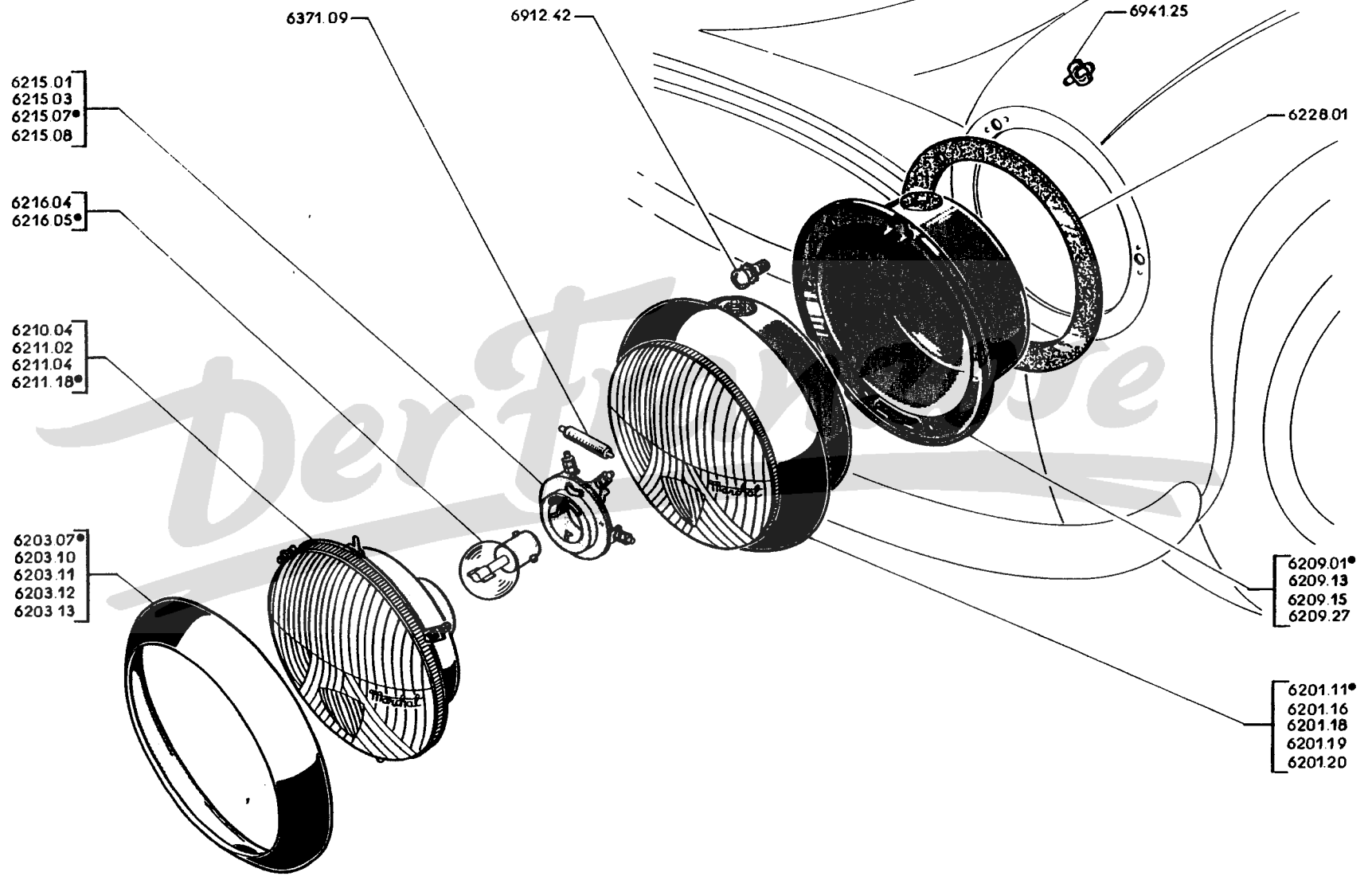

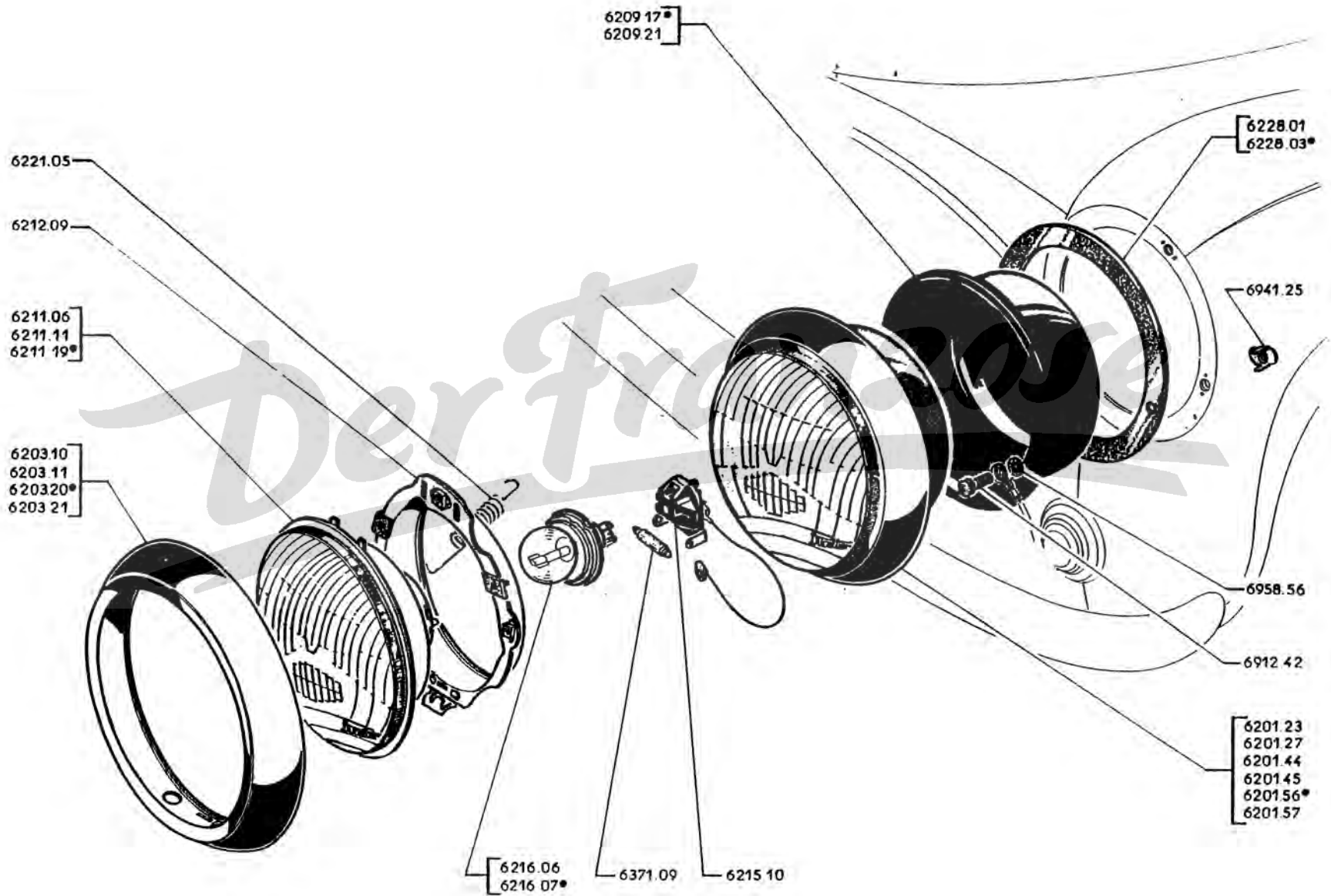



A	→	403 : 2.148.992; 403/7 : 3.200.001; D : 3.030.032; L : 2.753.868; LD : 3.055.001; U5 : 2.810.853; U5D : 3.070.001; U8 : 2.907.338; U8D : 3.085.001 → 2.507.500, 3.237.231, 3.039.007, 2.760.972, 3.056.000, 2.887.148, 3.074.315, 2.966.074, 3.090.910 (nicht nach B und USA)	A
B	→	403 : 2.507.501; 403/7 : 3.237.232; D : 3.039.008; L : 2.760.973; LD : 3.056.001; B5 : 2.887.149; B5D : 3.074.316; B8 : 2.966.075; B8D : 3.090.911 (nicht nach B) → 403 : 2.519.166; BD : 3.041.039; B5 : 2.891.997 und alle Komfort USA	B

SCHEINWERFER ohne Stecker, ohne Glühlampe und ohne Kabel :

+	6201.23	- mit verchromtem Deckelring, Eurocod 177. E2. 107 (Rechtsverkehr)	2
+	6201.27	- mit Deckelring aus Duralinox, Eurocod 177. E2. 107 (Rechtsverkehr)	2
	6201.56	- mit verchromtem Deckelring, Eurocod 179. E2. 133 und 158 (Rechtsverkehr)	2
	6201.57	- mit Deckelring aus Duralinox, Eurocod 179. E2. 133 und 158 (Rechtsverkehr)	2
DECKELRING :			
+	6203.10	- aus Duralinox	2
+	6203.11	- verchromt	2
	6203.20	- verchromt	2
	6203.21	- aus Duralinox	2
□	6209.17	SCHEINWERFERTOPF für Scheinwerfer 177. E2. 133	2
□+	6209.21	SCHEINWERFERTOPF für Scheinwerfer 177. E2. 107	2
□+	6211.06	SCHEINWERFEREINSATZ «Eurocod 177. E2. 107»	2
○	6211.19	SCHEINWERFEREINSATZ «Eurocod 179. E2. 133 und 179. E2. 158»	2
□○	6212.09	RICHRING kpl., Eurocod 177. E2. 133	2
□○+	6215.10	STECKDOSE	2
●□○+	6216.06	GLÜHLAMPE weiss, 12V — 45/40W (Norma 102 incolore)	2
◆●□○+	6216.07	GLÜHLAMPE gelb, 12V — 45/40W (Norma 102 jaune)	2
□○	6221.05	ZUGFEDER für Richtring	2
□+	6371.09	GLÜLAMPE Soffite, 12V — 4W, für Stadtlicht (Norma 1613) (Zum Austausch eines symmetrischen gegen ein asymmetrischen Scheinwerfer)	-
□+	6228.01	DICHTRING aus Gummi, schwarz (→ 403 B : 2.534.699; 403/7 : 3.259.264, BD : 3.044.766; BL : 2.780.595; BLD : 3.057.436; B5 : 2.899.173; B5D : 3.077.482; B8 : 2.974.155; B8D : 3.093.880)	2
◆□○	6228.03	DICHTRING aus Gummi, grau (→ 403 B : 2.534.700; 403/7 : 3.259.265; BD : 3.044.767; BL : 2.780.596; BLD : 3.057.437; B5 : 2.899.174; B5D : 3.077.483; B8 : 2.974.156; B8D : 3.093.881)	2

A -	→ 403 : 2.148.992; U5 : 2.810.853; U8 : 2.907.338 und alle 403 D, LD, U5D, U8D ; nicht nach  : → 403 : 2.519.166; D : 3.041.039; B5 : 2.891.997 und alle 403/7 Komfort 		
	→ 403 L : 2.753.868 → 2.760.972		A
B -	Alle 		B

SCHEINWERFER ohne Glühlampe und ohne Kabel :

+ 6201.64	- Equilux CE - E2 - 109, mit verchromtem Deckelring (Rechtsverkehr)	}	2
+ 6201.65	- Equilux CE - E2 - 109, mit verchromtem Deckelring (Linksverkehr)		
+ 6201.66	- Equilux CE - E2 - 109, mit Deckelring aus Duralinox (Rechtsverkehr)		
+ 6201.67	- Equilux CE - E2 - 109, mit Deckelring aus Duralinox (Linksverkehr)		

6201.29	SCHEINWERFERGEHÄUSE ohne Stecker, Sealed-Beam-Einsatz und ohne Kabel	2
---------	--	---

DECKELRING :

+ 6203.07	- verchromt	}	2
+ 6203.12	- aus Duralinox		
6203.14	- verchromt	}	2
6203.15	- verchromt		

+ 6209.04	SCHEINWERFERTOPF für Scheinwerfer 57.073/200 - 12V-J, 57.073/200 - TG - 12V-B, 57.073/1278 - 12V-J, 57.073/1278 - 12V-BTG	2
-----------	--	---

6209.25	SCHEINWERFERTOPF für Scheinwerfer 58.060/200, mit Richtring und Feder	2
---------	---	---

○+ 6211.10	SCHEINWERFEREINSATZ « Equilux CE. E2. 109	2
○ 6211.14	SCHEINWERFEREINSATZ E2-125, für USA-Fahrz., die für eine Übergangsperiode in Europa laufen	2
6212.04	HALTERING kadmiert, zum Verstellen des Scheinwerfers 46.060	2
○ 6212.05	HALTERING verchromt, für Sealed-Beam-Einsatz	2

□○+ 6215.09	STECKDOSE	2	2
-------------	-----------	---	---

●□○+ 6216.06	GLÜHLAMPE weiss, E. 12V - 45/40W (Norma 102 incolore)	}	2
◆●□○+ 6216.07	GLÜHLAMPE gelb, E. 12V - 45/40W (Norma 102 jaune)		

□+ 6372.03	GLÜHLAMPE BA 95, einfädig, 12V - 3W, für Stadtlicht (Norma 1522) (zum Austausch eines symmetrischen gegen ein asymmetrischen Scheinwerfer)	2
------------	--	---

□+ 6228.01	DICHTRING aus schwarzem Gummi (→ 403 B : 2.534.699, 403/7 : 3.259.264; BD : 3.044.766; BL : 2.780.595; BLD : 3.057.436; B5 : 2.899.173; B5D : 3.077.482; B8 : 2.974.155; B8D : 3.093.880)	2	2
------------	---	---	---

◆□○ 6228.03	DICHTRING aus grauem Gummi (→ 403 B : 2.534.700, 403/7 : 3.259.265; BD : 3.044.767; BL : 2.780.596; BLD : 3.057.437; B5 : 2.899.174; B5D : 3.077.483; B8 : 2.974.156; B8D : 3.093.881)	2	2
-------------	--	---	---

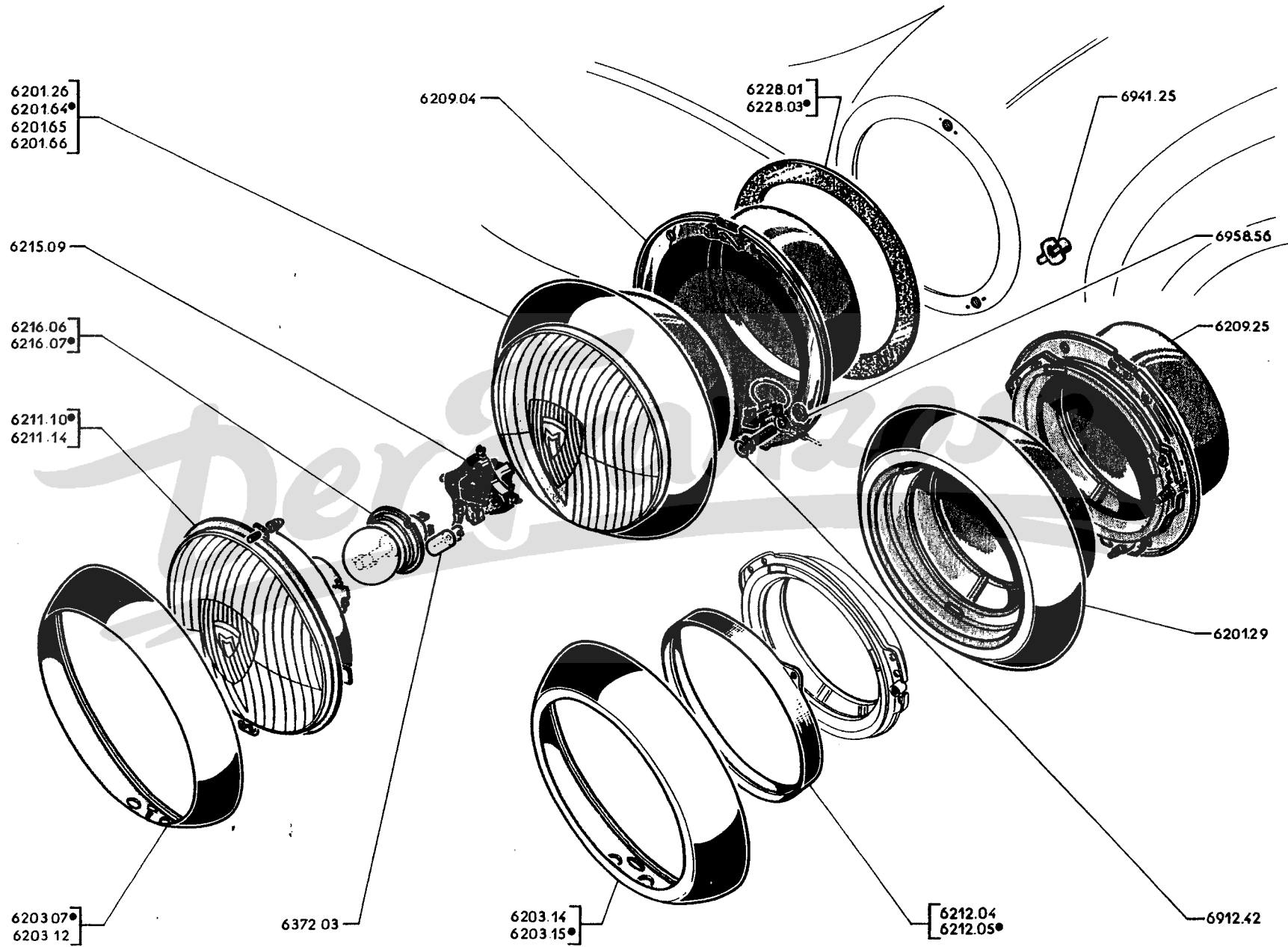

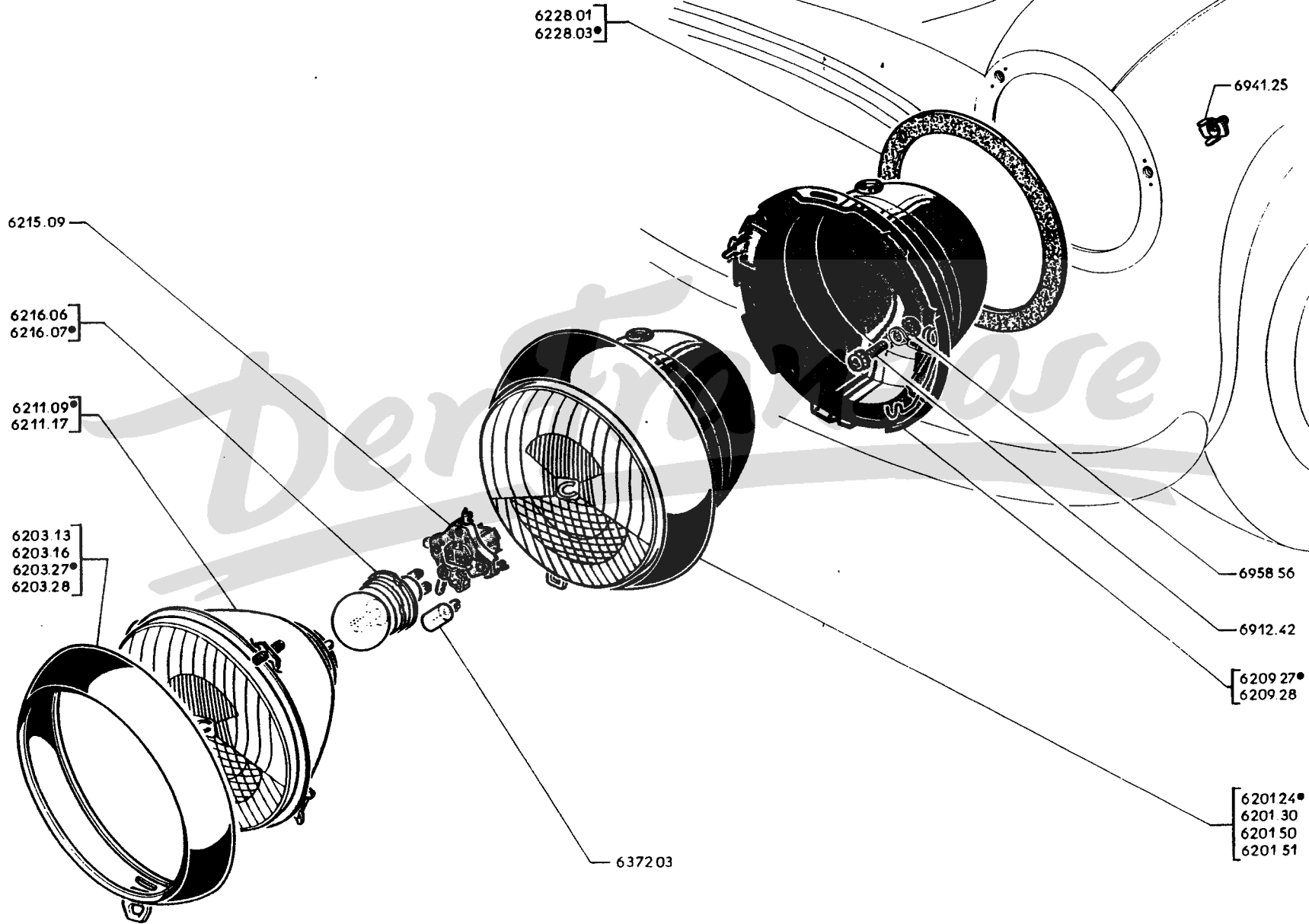

A	→ 403 : 2.148.992; U5 : 2.810.853; U8 : 2.907.338 und alle 403 D, U5D, U8D; → 403 L : 2.753.868 → 2.760.972 ⊙ → 403 B : 2.519.165; BD : 3.041.038; B5 : 2.891.996	A
B	→ 403 L : 2.760.973; LD : 3.055.001	B
C	⊙ → 403 B : 2.519.166, BD : 3.041.039; BL : 2.778.775; BLD : 3.056.960 ungef. und B5 : 2.891.997	C

		SCHEINWERFER mit verchromtem Deckelring, ohne Steckdose, Kabel und ohne Glühlampe :	
+ □	6201.24	- E2 105 (für Rechtsverkehr)	2
	6201.30	- E2 105, zum Verstellen	2
	6201.50	- type ⊙ (für Limousine)]	2
	6201.51	- type ⊙ (Familiale)	
		DECKELRING verchromt :	
+ □	6203.13	- für Scheinwerfer 71 - 15 - 19 P und 71 - 15 - 53 P	2 2
	6203.16	- für Scheinwerfer 71 - 15 - 25 P und 71 - 15 - 55 P	2
	6203.27	- für Scheinwerfer 71 - 15 - 59/04 und 71 - 15 - 63 P	2
	6203.28	- für Scheinwerfer 71 - 15 - 66/01 und 71 - 15 - 60 P	2 2
□ +	6209.27	SCHEINWERFERTOPF für Scheinwerfer 71 - 15 - 59/01, 71 - 15 - 63/03, 71 - 15 - 53, 71 - 15 - 19 (jedoch 1 Deckelring 6203.27 einbauen für Scheinwerfer 71 - 15 - 53, 71 - 15 - 19)	2 2
	6209.28	SCHEINWERFERTOPF für Scheinwerfer 71 - 15 - 66/01, 71 - 15 - 60 P, 71 - 15 - 25, 71 - 15 - 55 (jedoch 1 Deckelring 6203.28 einbauen für Scheinwerfer 71 - 15 - 25, 71 - 15 - 55)	2 2
◆ □ +	6211.09	SCHEINWERFEREINSATZ für Scheinwerfer 71 - 15 - 19, 71 - 15 - 59/01, 71 - 15 - 25, 71 - 15 - 66/01	2 2
	6211.17	SCHEINWERFEREINSATZ für Scheinwerfer 71 - 15 - 55, 71 - 15 - 60 P, 71 - 15 - 53, 71 - 15 - 63/03	2
◆ □ ○ +	6215.09	STECKDOSE für Scheinwerfer	2 2
● □ ○ +	6216.06	GLÜHLAMPE weiss, E. 12 V - 45/40 W (Norma 102 incolore)]	2 2 2
◆ ● □ ○ +	6216.07	GLÜHLAMPE gelb, E. 12 V - 45/40 W (Norma 102 jaune)]	
□ +	6372.03	GLÜHLAMPE BA 9s, einfachig, 12 V - 3 W, für Stadtlicht (Norma 1522) (zum Austausch eines symmetrischen gegen ein asymmetrischen Scheinwerfer)	2 2
□ +	6228.01	DICHTRING aus schwarzem Gummi (→ 403 B : 2.534.699, 403/7 : 3.259.264, BD : 3.044.766; BL : 2.780.595; BLD : 3.057.436, B5 : 2.899.173, B5D : 3.077.482, B8 : 2.974.155, B8D : 3.093.880)	2 2 2
◆ □ ○	6228.03	DICHTRING aus grauen Gummi (→ 403 B : 2.534.700, 403/7 : 3.259.265, BD : 3.044.767, BL : 2.780.596, BLD : 3.057.437, B5 : 2.899.174, B5D : 3.077.483, B8 : 2.974.156, B8D : 3.093.881)	2 2 2

A - Alle 403 (8 CV), 403 L, U5 Commerciale, 403/7 Komfort; → 403 BD: 3.036.000; BLD: 3.056.389; U5 Kastenwagen: 2.868.314, B5D: 3.073.463; U8: 2.952.019; B8D: 3.089.507	A
B - Alle 403/7 (nicht für Komfort) → 403BD: 3.036.001, BLD: 3.056.390; U5 Kastenwagen: 2.868.315, B5D: 3.073.464; U8: 2.952.020; B8D: 3.089.508	B

6236.33	SIGNALHORN ◀ (Stadt), mit Halter	jedoch ist der eingebauten Kabelschuh gegen Steckverbinder 6540.09 an elek. Leitung auszutauschen → 403 B: 2.520.522, 403/7: 3.247.228, BD: 3.041.158; BL: 2.778.293; BLD: 3.056.962; B5: 2.892.897; B5D: 3.075.803, B8: 2.968.799; B8D: 3.091.826	1	1
+ 6236.34	SIGNALHORN ◀ (Überland), mit Halter		1	1

LICHTSCHALTER mit Befestigungsschrauben:

6240.40	- grau-beige	nicht nach 	1
6240.42	- grau		1
6240.43	- beige		1
6240.46	- schwarz		1
6240.13	- grau-beige		1
6240.44	- grau		1
6240.45	- beige		1
6240.47	- schwarz	1	

LICHT- SIGNALHORN-SCHALTER:

□ + 6240.18	- grau	1
+ 6240.28	- beige	1
6240.49	- schwarz	1

○ 6240.14	FUSSABBLENDSCHALTER	1
6241.05	LAGERBOCK für Fussabblendschalter	1
○ + 7855.01	GUMMIRING 4 x 24 x 2, zur Befestigung des Lagerbockes	2
6253.02	SIGNALHORNSCHALTER	1
6261.02	FEDERTELLER für Druckfeder	1
6262.01	DRUCKFEDER für Druckstange (→ 403 B: 2.583.852; BD: 3.036.000; LD: 3.056.389; U5 Kastenwagen: 2.868.314; U5D Kastenwagen: 3.073.463; U8: 2.952.019; B8D: 3.089.507 und alle 403 mit automat. Kupplung, 403 L und U5 Commerciale)	1
6262.06	DRUCKFEDER für Druckstange (→ 403 B: 2.583.853 und alle 403/7 Komfort)	1
6263.05	FÜHRUNGSHÜLSE aus celoron 2,7 x 6 x 15, für Druckstange	1
6263.06	GUMMIRING für Druckstange	2
○ 6264.02	SECHSKANTMUTTER aus Messing, 2,5, zum Nachstellen der Druckstange	1
6265.02	DICHTBEILAGE mit Isolierscheibe, für Signalhornscharter	1
6267.01	DICHTBEILAGE mit Isolierscheibe, für Signalhornscharter	1
6269.01	KLEMMBUGEL für Schalter	1
6271.02	ABSCHIRMBLECH für Signalhornscharter	1
◆ □ ○ + 3431.01	SECHSKANTMUTTER 12mm., zur Befestigung des Abschirmbleches	1
6272.01	GUMMIMANSCHE TTE für Signalhornscharter (Ausf. «Kalte Länder» → 403: 2.470.801; L: 2.772.666; U5: 2.874.121)	1

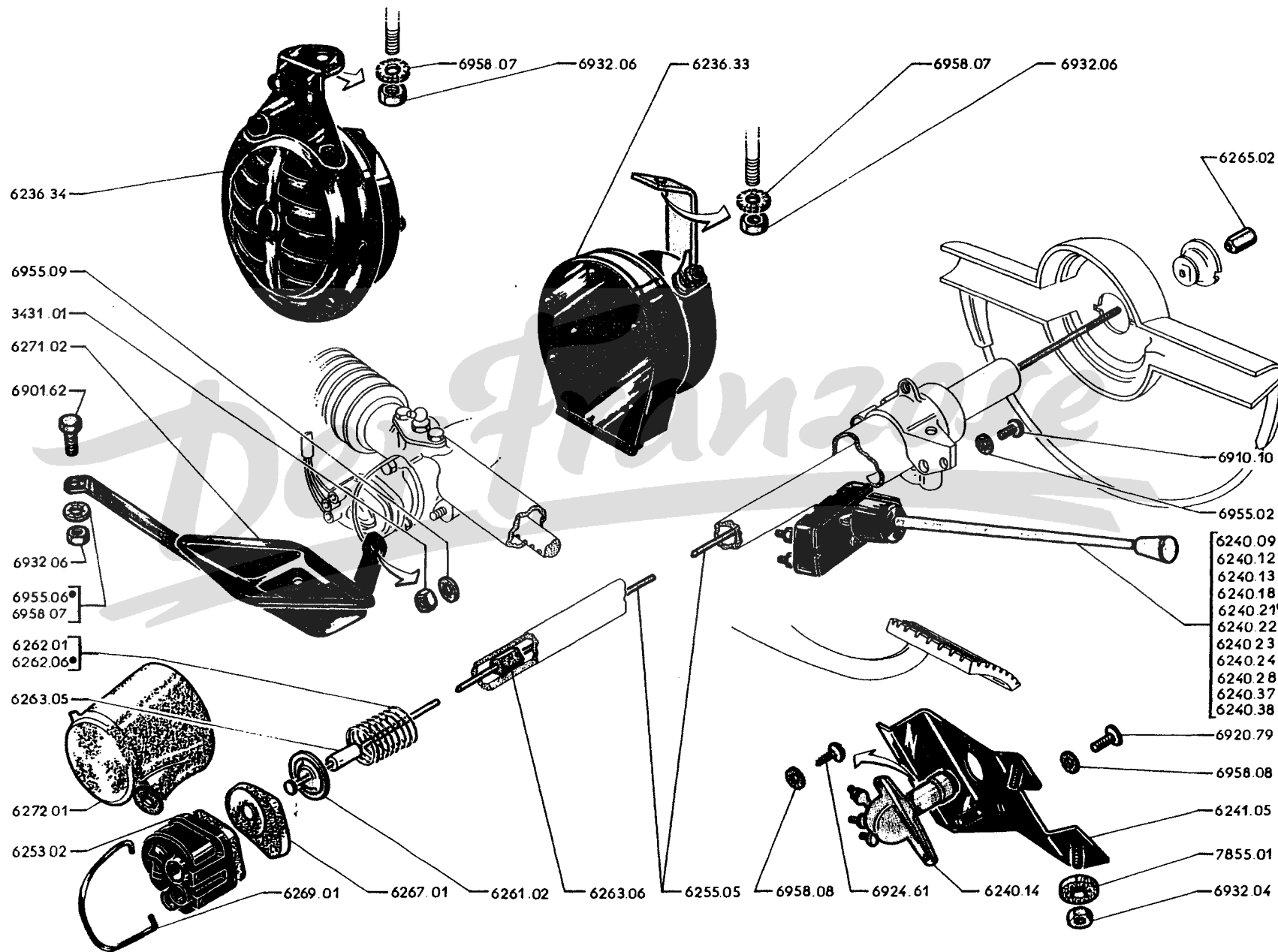

TEILE-NUMMER	BEZEICHNUNG	ANZAHL
	A - 403 bis Wagen-Nr. 2.148.991; 403 L bis 2.753.867; 403 U5 bis 2.810.852; 403 U8 bis 2.907.337..... A	
	B - 403 von Wagen-Nr. 2.148.992; 2.600.001 bis 2.650.347; 2.620.568; 403/7 von 3.200.001 bis 3.334.577; 403 D von 3.030.032 bis 3.068.237; 403 L von 2.753.868 bis 2.782.788; 403 LD von 3.055.001 bis 3.058.003; 403 U5 von 2.810.853 bis 3.410.210; 403 U5D von 3.070.001 bis 3.080.496; 403 U8 von 2.907.338 bis 2.999.999 und 403 B8 von 2.670.001 bis 2.674.008; 403 U8D von 3.085.001 bis 3.106.490 (nicht für Fahrz. nach Deutschland : 403 B ab Wagen-Nr. 2.519.166; 403/7 ab 3.247.015; 403 BD ab 3.041.039; 403 BL ab 2.778.275; 403 BLD ab 3.056.960; 403 B5 ab 2.891.997; 403 B5D ab 3.076.145; 403 B8 ab 2.968.580; 403 B8D ab 3.092.115)..... B	
SI - Gewinde	C - Fahrz. nach Deutschland : 403 B von Wagen-Nr. 2.519.166 bis 2.650.347; 403/7 von 3.247.015 bis 3.334.577; 403 BD von 3.041.039 bis 3.068.237; 403 BL von 2.778.275 bis 2.782.788; 403 BLD von 3.056.960 bis 3.058.003; 403 B5 von 2.891.997 bis 3.410.210; 403 B5D von 3.076.145 bis 3.080.496; 403 B8 von 2.968.580 bis 2.999.999 und 403 B8 von 2.670.001 bis 2.674.008; 403 B8D von 3.092.115 bis 3.106.490..... C	
ISO - Gewinde	D - 403 B ab Wagen-Nr. 2.650.348; 403/7 ab 3.334.578; 403 BD ab 3.068.238; 403 B8 ab 2.674.009; 403 B8D ab 3.106.491..... D	
+ 6302.11	FAHRTRICHTUNGSWINKER 1-polig (403 bis Wagen-Nr. 2.001.175).....	2
+ 6302.14	FAHRTRICHTUNGSWINKER 2-polig (403 von Wagen-Nr. 2.001.176 bis 2.064.325).....	2
6302.20	BLINKLEUCHE vorn, ohne Unterlage (403 ab Wagen-Nr. 2.064.326; 403 L ab 2.750.001; 403 U5 ab 2.800.001; 403 U8 ab 2.900.001).....	2
□ 6302.22	BLINK-STADT-LEUCHE vorn, ohne Unterlage (nicht nach USA-Export).....	2
6302.29	BLINK-STADT-LEUCHE vorn, ohne Unterlage (für USA-Export).....	
6302.32	BLINKLEUCHE gelb, hinten (für Deutschland).....	2
6302.36	BLINKLEUCHE gelb, vorn, mit Blending aus rostfreiem Stahl, ohne Unterlage (für Deutschland) (403 B vor ungef. Wagen-Nr. 2.557.800; 403 B/7 vor ungef. 3.278.700; 403 BD vor ungef. 3.049.800; 403 B8 vor ungef. 2.980.600; 403 B8D vor ungef. 3.097.300 ist 1 Blending 6309.08 auf der entgegengesetzten Seite einzubauen).....	2
+ 6304.02	GUMMI-UNTERLAGE für Fahrtrichtungswinker (403 bis Wagen-Nr. 2.064.325).....	2
6304.03	GUMMI-UNTERLAGE schwarz, für Blinkleuchte (403 B bis Wagen-Nr. 2.535.459; 403 B/7 bis 3.260.279; 403 BD bis 3.044.849; 403 BL bis 2.780.756; 403 BLD bis 3.057.534; 403 B5 bis 3.400.751; 403 B5D bis 3.077.917; 403 B8 bis 2.974.549; 403 B8D bis 3.094.129).....	2
6304.10	GUMMI-UNTERLAGE zur hinteren Blinkleuchte (für Deutschland).....	2
6304.11	GUMMI-UNTERLAGE grau, für Blinkleuchte (403 B ab Wagen-Nr. 2.535.460; 403/B7 ab 3.260.280; 403 BD ab 3.044.850; 403 BL ab 2.780.757; 403 BLD ab 3.057.535; 403 B5 ab 3.400.752; 403 B5D ab 3.077.918; 403 B8 ab 2.974.550; 403 B8D ab 3.094.130).....	2
□ ⊕ 7518.09	ABDECKPLATTE aus Plastik, für Loch Ø 32 mm, zum Befestigen der Blinkleuchten.....	2
6307.03	GRUNDPLATTE mit Lampenfassung, zur vorderen Blinkleuchte (Scintex oder Cibié).....	2
6307.04	GRUNDPLATTE mit Lampenfassung, zur vorderen Blinkleuchte (Ducellier).....	2
6307.06	GRUNDPLATTE mit Lampenfassung, zur vorderen Blink-Stadt-Leuchte (nicht nach USA-Export) (ersetzt durch 6307.12) jedoch sind 2 Flachrundkopfschrauben 6309.09 einzubauen).....	2
6307.07	GRUNDPLATTE mit Lampenfassung, zur vorderen Blink-Stadt-Leuchte (für USA-Export) (ersetzt durch 6307.14) jedoch sind 2 Flachrundkopfschrauben 6309.09 einzubauen).....	
6307.10	GRUNDPLATTE mit Lampenfassung, zur hinteren Blinkleuchte (für Deutschland).....	2
6307.12	GRUNDPLATTE mit Lampenfassung, zur vorderen Blink-Stadt-Leuchte (nicht nach USA-Export).....	2
6307.13	GRUNDPLATTE mit Lampenfassung, zur vorderen Blinkleuchte (für Deutschland).....	2
6307.14	GRUNDPLATTE mit Lampenfassung, zur vorderen Blink-Stadt-Leuchte (für USA-Export).....	2
6308.03	TRANSPARENT für Fahrtrichtungswinkerarm (Klaxon).....	2
6308.04	TRANSPARENT für Fahrtrichtungswinkerarm (Ducellier).....	
6308.06	LEUCHTENKAPPE aus metallisiertem Plastik, für Blinkleuchte (Nicht für USA-Export).....	2
6308.09	LEUCHTENKAPPE aus metallisiertem Aluflit, für Blinkleuchte (USA-Export : 403 B bis Wagen-Nr. 2.586.951).....	2
6308.15	LEUCHTENKAPPE gelb, aus Plastik, zur vorderen Blinkleuchte (für Deutschland und USA-Export : 403 M ab Wagen-Nr. 2.586.952).....	2
6308.16	LEUCHTENKAPPE gelb, linsenförmig, zur hinteren Blinkleuchte (für Deutschland).....	2
6309.02	BLENDING aus rostfreiem Stahl, zur hinteren Blinkleuchte (für Deutschland).....	2
6309.03	FLACHRUNDKOPFSCHRAUBE 4 × 12, verchromt, zur Befestigung der Leuchtenkappe (ersetzt durch 6309.05).....	4
6309.04	FLACHRUNDKOPFSCHRAUBE 4 × 9, mit Schlitz, zur Befestigung der Leuchtenkappe.....	4
6309.05	FLACHRUNDKOPFSCHRAUBE 4 × 12, mit Kreuzschlitz, verchromt, zur Befestigung der Leuchtenkappe.....	4
6309.08	BLENDING aus rostfreiem Stahl, zur vorderen Blinkleuchte (für Deutschland : 403 B ab ungef. Wagen-Nr. 2.557.800; 403/B7 ab ungef. 3.278.700; 403 BD ab ungef. 3.049.800; 403 B8 ab ungef. 2.980.600; 403 B8D ab ungef. 3.097.300) (für USA-Export : 403 B ab Wagen-Nr. 2.586.952).....	2
6309.09	FLACHRUNDKOPFSCHRAUBE 4 × 12, mit Kreuzschlitz, verchromt, zur Befestigung der Leuchtenkappe.....	2
6371.12	GLUEHLAMPE (Soflitte) 12 V-2,7 W, im Fahrtrichtungswinkerarm (403 bis Wagen-Nr. 2.001.175).....	2
6371.15	GLUEHLAMPE (Kugel) zweifädig 12 V-18-4 W, zur vorderen Blinkleuchte.....	2
6371.16	GLUEHLAMPE (Soflitte) 6 V-2,7 W, im Fahrtrichtungswinkerarm (403 von Wagen-Nr. 2.001.176 bis 2.064.325).....	2
6371.17	GLUEHLAMPE (Soflitte) 15 × 43, 12 V-15 W, zur hinteren Blinkleuchte (für Deutschland).....	2
6372.02	GLUEHLAMPE (Kugel) einfädig 12 V-15 W, zur vorderen Blinkleuchte.....	2

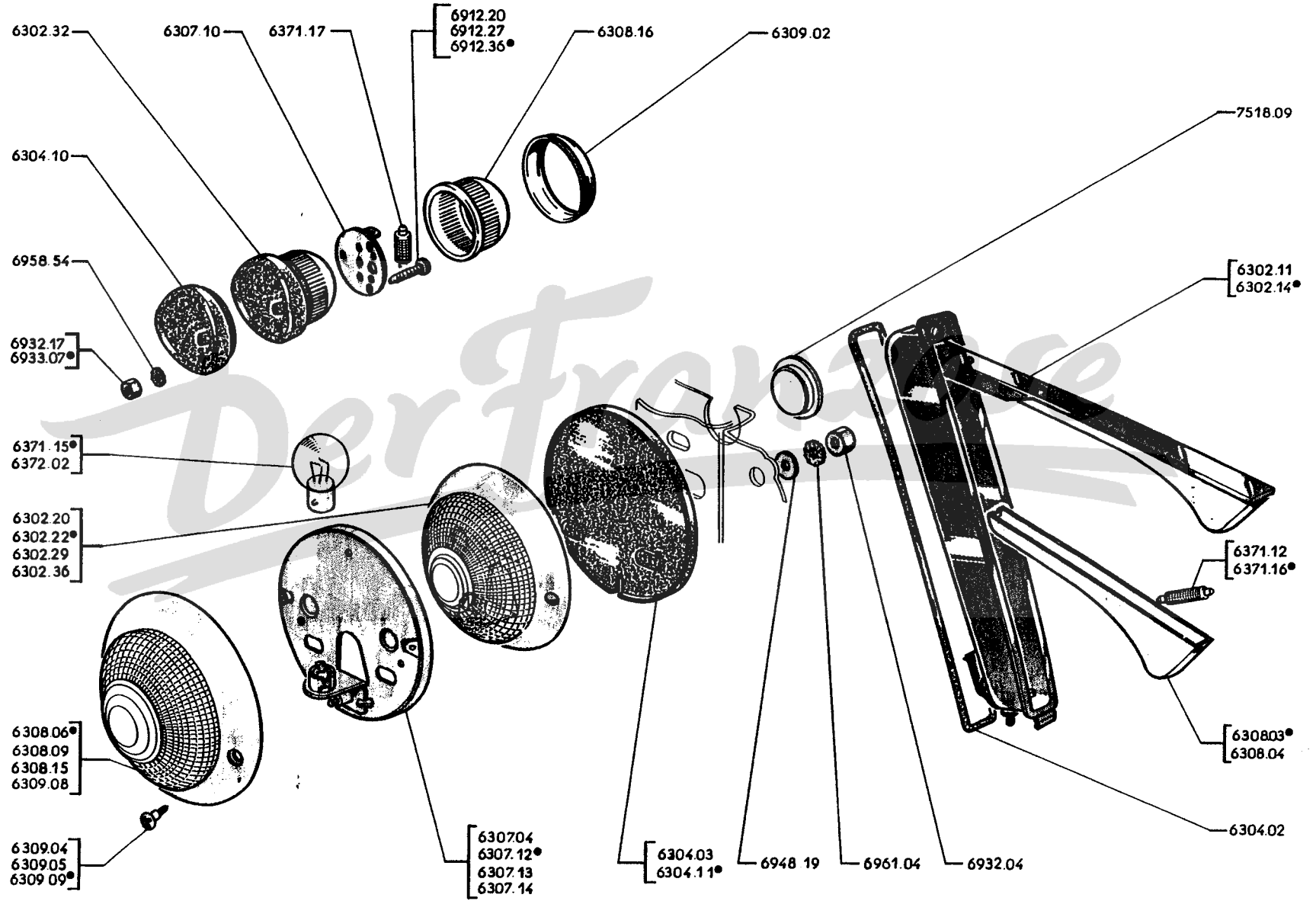

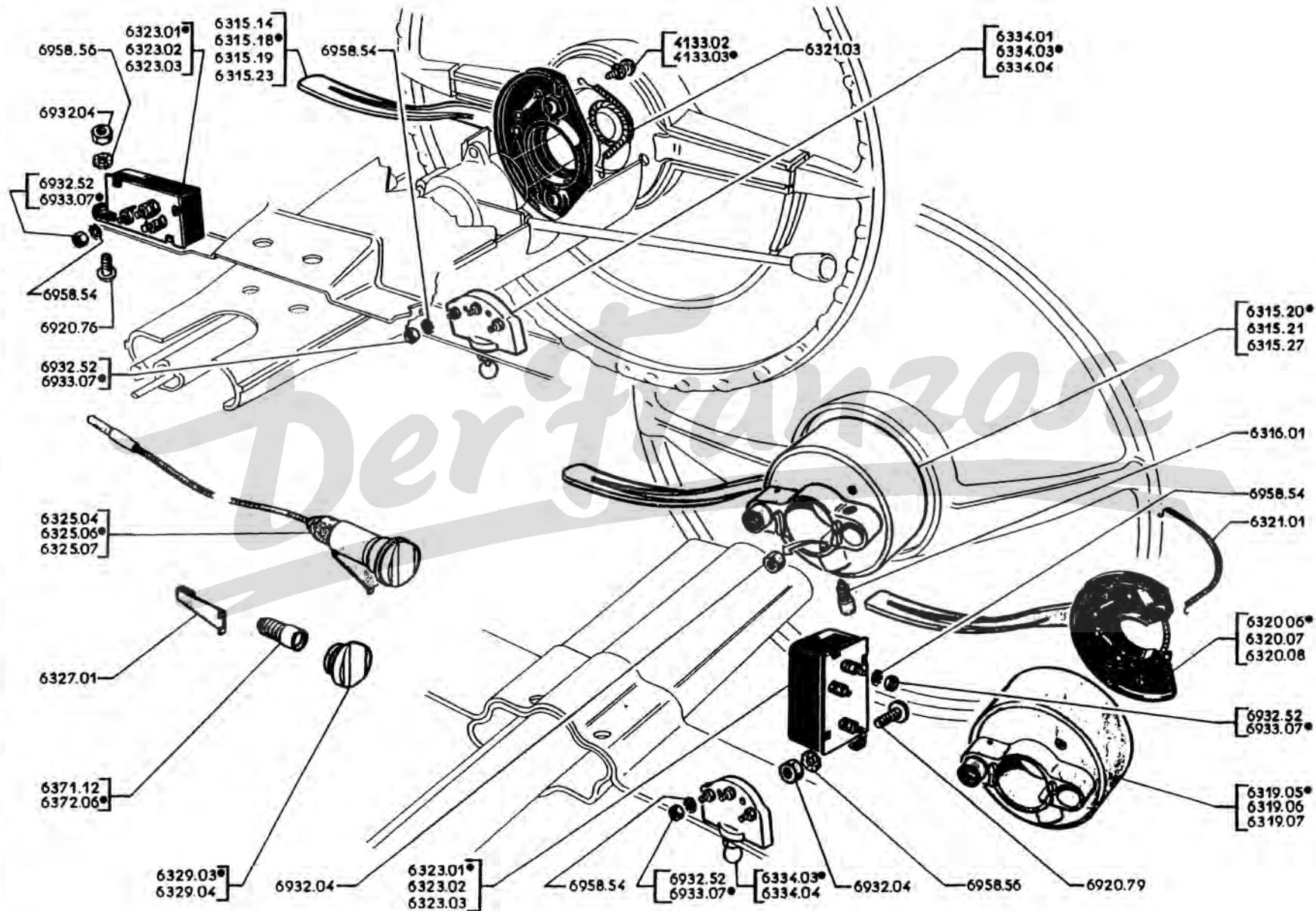

- A — Alle 403, 403 Komfort, L, U5 Commerciale
 → 403 BD : 3.036.000, BLD : 3.056.389, U5 Kastenw. : 2.868.314, B5D : 3.073.463, B8 : 2.952.019, B8D : 3.089.507 A
- B — Alle 403/7 (nicht für Komfort)
 → 403 BD : 3.036.001, BLD : 3.056.390, U5 Kastenw. : 2.868.315, B5D : 3.073.464, B8 : 2.952.020, B8D : 3.089.508 B

BLINKSCHALTER :

	6315.14	grau-beige				
	6315.18	grau				1
	6315.19	beige				
+	6315.20	grau, kpl.				1
+	6315.21	beige, kpl.				1
	6315.23	schwarz				
	6315.27	schwarz				1
○	4133.02	KREUZSCHLITZSCHRAUBE 4×12, mit Fächerscheibe, → ca. 403 : 2.658.000; 403/7 Komfort : 3.352.000 und alle 403 L, LD, U5, U5D, U8, U8D			2	
◇ ● ○	4133.03	KREUZSCHLITZSCHRAUBE 4×12, mit Fächerscheibe, → ca. 403 : 2.658.000; 403/7 Komfort : 3.352.000			2	
+	6316.01	ZYLINDERSCHRAUBE 6×9				1
+	6319.05	SCHALTERGEHÄUSE, grau, nackt				1
+	6319.06	SCHALTERGEHÄUSE, beige, nackt				
+	6320.06	SCHALTER mit grauem Griff (ohne Gehäuse)				1
+	6320.07	SCHALTER mit beige Griff (ohne Gehäuse)				1
⊕	6321.01	RÜCKZUGFEDER				1
⊕	6321.03	RÜCKZUGFEDER				1
◇ □ ⊕	6323.01	BLINKGEBER (nicht nach ^{USA}), 403 U8	→ 403 : 2.064.326, 2.600.001 und alle 403/7, D, BL, BLD, B5, B5D, B8, B8D		1	1
○	6323.02	BLINKGEBER ^{USA}				
○	6323.03	BLINKGEBER (403 U8)				
□ ⊕	6325.04	PARKLEUCHE rot und weiss, mit Glühlampe	→ 403 ^{USA} : 2.264.258; 403 nicht nach ^{USA} : 2.521.306; 403 BD : 3.036.000; BL : 2.778.396; BLD : 3.056.978; U5 Kastenw. : 2.868.577; B5 Commerciale : 2.893.097; U5D Kastenw. : 3.070.692; B5D Commerciale : 3.075.872 (nicht nach Australien und alle 403/7)		2	2
□ ⊕	6371.12	GLÜHLAMPE Soffitte, 12 V-2,7 W			2	2
◇ ○	6325.06	PARKLEUCHE prismenförmig, rot und weiss mit Glühlampe			2	2
○	6325.07	PARKLEUCHE prismenförmig, gelb mit Glühlampe				
◇ ● ○	6327.01	LAMELLENFEDER für Masse	→ 403 : 2.521.307; BL : 2.778.397; BLD : 3.056.979; B5 Commerciale : 2.893.098; B5D Commerciale : 3.075.873; 403/7 Komfort		2	2
◇ ○	6329.03	LICHTAUSTRIITSGLAS rot und weiss			2	2
◇ ● ○	6372.06	GLÜHLAMPE, versenkt, 14 V-0,25a			2	2
● ○	6329.04	LICHTAUSTRIITSGLAS gelb			2	2
⊞	6334.01	UMSCHALTER für Parkleuchte (→ 403 : 2.064.325)			1	
+	6334.03	UMSCHALTER grau	→ 403 : 2.064.326 und alle 403 L, U5, U5D Commerciale			
⊕	6334.04	UMSCHALTER elfenbeinfarbig 3008 nach Deutschland → 403 : 2.519.165; BD : 3.041.038; BL : 2.778.275; B5 : 2.891.996; B5D : 3.076.144, alle 403/7 Komfort und → 403 B : 2.668.274 und BD : 3.081.743			1	1

	A — Leuchtenkappe mit unterer Befestigung : → ca. 403 : 2.185.000	A	
	B — Leuchtenkappe mit mittlerer Befestigung : alle 403/7, 403 D → ca. 403 : 2.185.000	B	
	HINTERE KENNZEICHENLEUCHTE ohne Glühlampe :		
+ 6340.26	poliert (jedoch 1 Steckverbinder 6540.09 einbauen : → 403 B : 2.655.123; BD : 3.069.305 und 403/8 Komfort : 2.653.761; 403/7 Komfort : 3.345.976; BD Komfort : 3.069.531 → 2.655.123, 3.346.666, 3.069.537)	1	1
+ 6340.27	rostgeschützt (jedoch 1 Steckverbinder 6540.09 einbauen : → 403/7 : 3.346.666; BD : 3.069.537)	1	1
+ 6341.08	DICHTRAHMEN	1	1
	SCHLUSS-BREMS-BLINK-LEUCHTE ohne Glühlampe :		
6342.05	◀, mit Kraftstoffeinfüllklappe (nicht nach (B))	1	1
6342.11	◀, mit Kraftstoffeinfüllklappe ((B))		
6343.05	◀ (nicht nach (B)).	1	1
6343.14	◀ ((B))	1	1
	UNTERLAGE aus Gummi :		
6344.02	schwarz (◀ ausschließlich bei Diesel) → 403 : 2.536.799; 403/7 : 3.261.914; BD : 3.045.820	2	2
6344.09	schwarz, ◀, → 403 BD : 3.045.820		1
6344.13	grau (◀ ausschließlich bei Diesel) → 403 : 2.536.800; 403/7 : 3.261.915; BD : 3.045.821		2
6344.14	grau ◀, → 403 BD : 3.045.821		1
	LEUCHTENKAPPE für Schluss-Brems-Blink-Leuchte :		
6345.06	Oberteil mit Lichtaustrittscheibe, ◀	1	
6345.07	Unterteil, als Kraftstoffeinfüllklappe, mit Rückstrahlerglas, ◀, (nicht nach (B))	1	1
6345.08	◀, mit Gläser	1	
6345.12	Oberteil mit Lichtaustrittsscheibe, ◀		1
6345.13	◀, mit Gläser (nicht nach (B))		1
6345.30	Unterteil als Kraftstoffeinfüllklappe, mit Rückstrahlerglas, (B)		1
6345.31	◀ (B)		1
+ 6348.02	LICHTAUSTRITTSSCHEIBE für hintere Kennzeichenleuchte	1	1
6350.07	GLASSCHEIBE rot, für Schluss-Brems-Blink-Leuchte	2	
	LICHTAUSTRITTSSCHEIBE rot, für Schluss-Brems-Blink-Leuchte :		
6350.10	Harpon		2
6350.11	CIM		2
6350.12	◀		1
6350.13	◀		1
6355.01	SCHUTZKAPPE für Schluss-Brems-Blink-Leuchtenkabel	2	2
	RÜCKSTRAHLER :		
6357.04	mit schraffiertem Glas, TPV 330 (nicht nach (B))	2	2
6357.06	mit schraffiertem Glas, TPV 330 oder 380 (nicht nach (B))		2
6357.23	aus glattem Plastik, TPV 506 (SEIMA)		2
6358.10	BLENDRAHMEN mit flachem Rand, für Rückstrahler, ◀	1	1
6358.11	BLENDRAHMEN mit gewölbtem Rand, für Rückstrahler, ◀	1	1
6359.02	UNTERLAGE aus Kork, für Rückstrahler, ◀	1	1
◇ □ ⊕ 6371.09	GLÜHLAMPE Soffite, 12 V-4 W, für Kennzeichenleuchte	1	1
6372.05	GLÜHLAMPE Kugel, einfädig, 12 V-7 W, für Kennzeichenleuchte	1	1
□ ⊕ 6371.15	GLÜHLAMPE Kugel, zweifädig, 12 V-18-4 W, für Schluss-Brems-Blink-Leuchte	2	2

FÜR 403 L, 403 U5, SIEHE SEITE 63 G, 63 H.
FÜR 403 (USA), 403 U5 (USA), SIEHE SEITE 63 I, 63 J.
FÜR 403 U8, SIEHE SEITE 63 K, 63 L.

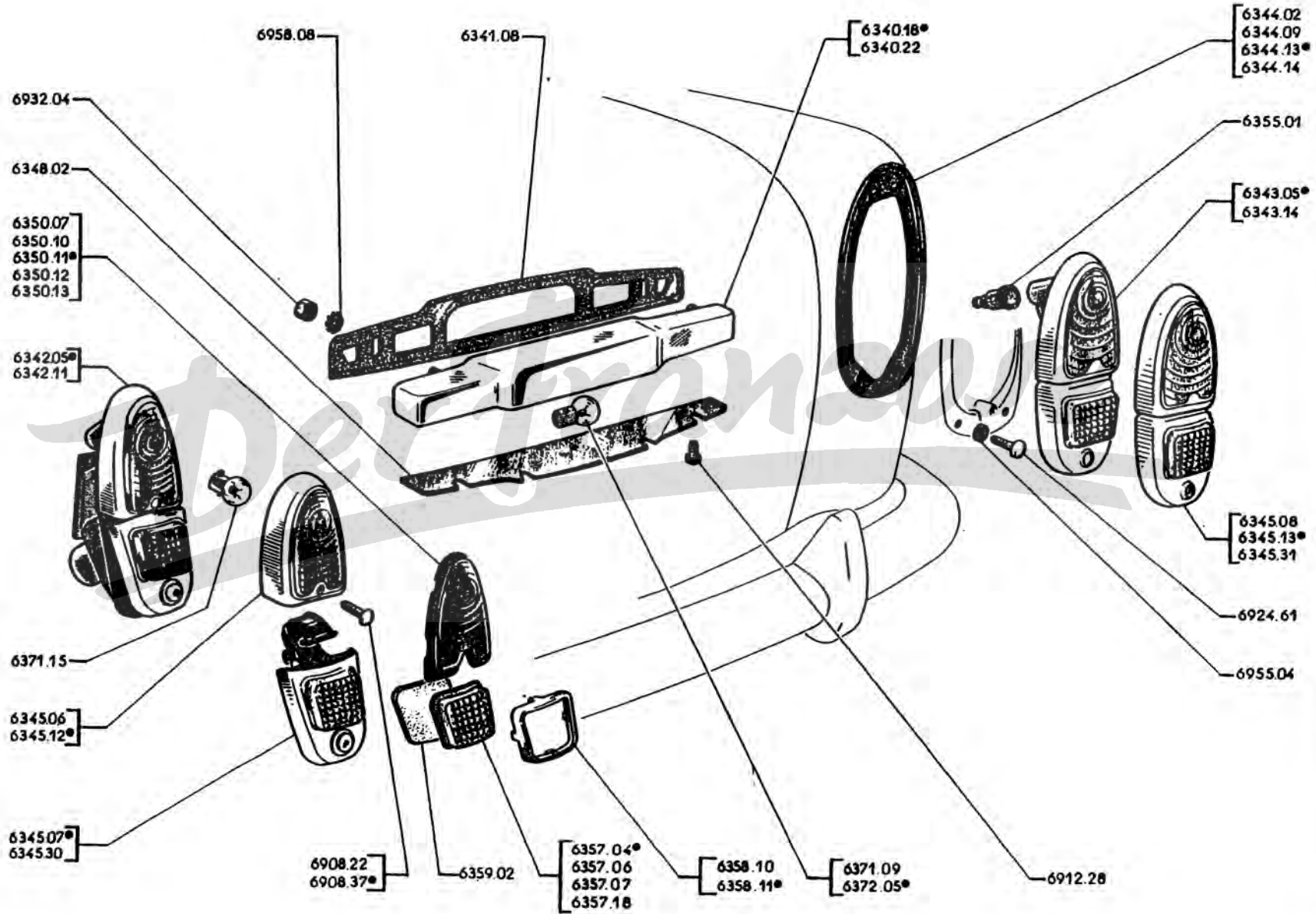

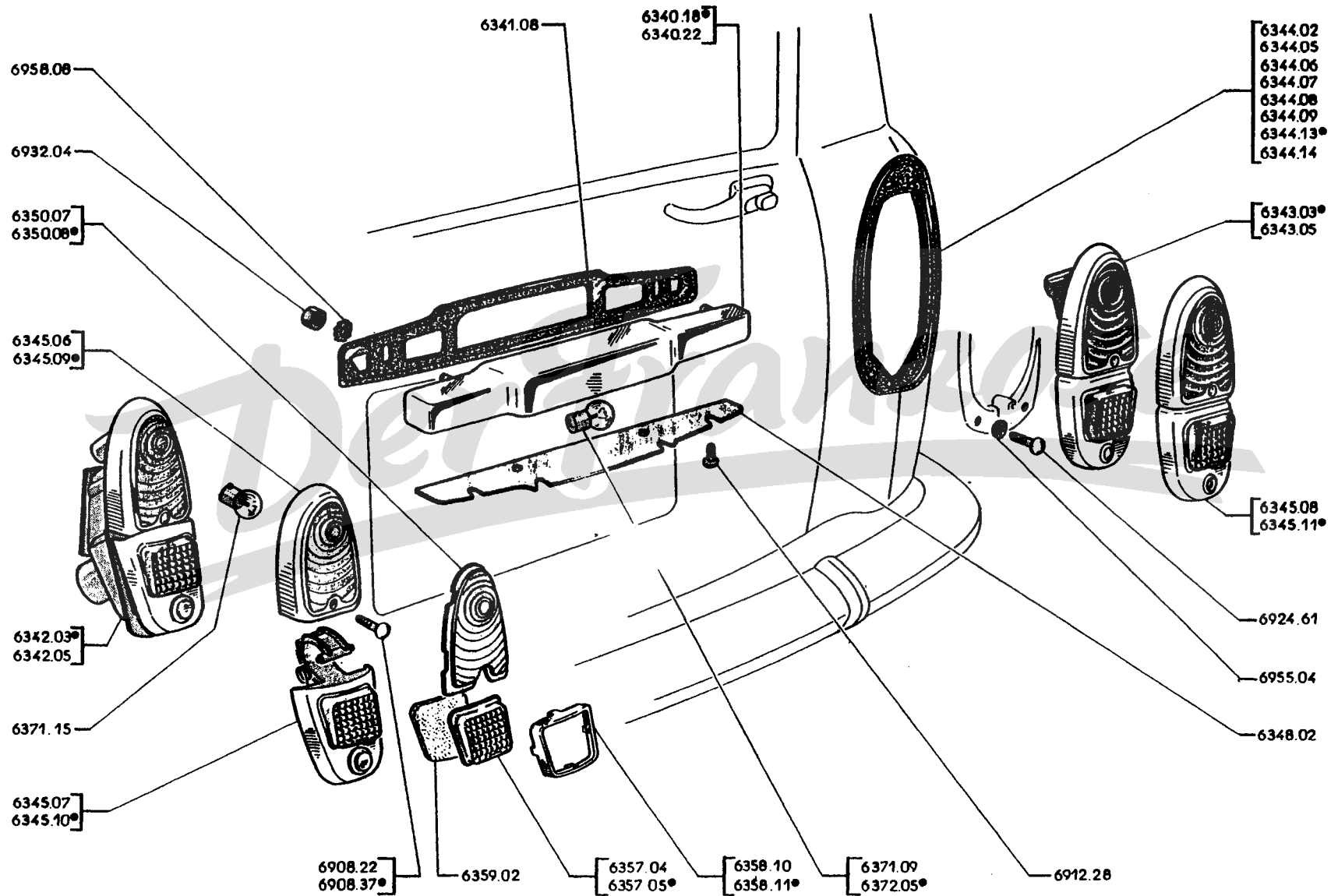

TEILE-NUMMER	BEZEICHNUNG	ANZAHL	
	A - 403 L bis Wagen-Nr. 2.751.386, 403 U5 bis 2.803.208	A	
	B - 403 L ab Wagen-Nr. 2.751.387, 403 U5 ab 2.803.209 und alle Fahrz. mit Dieselmotor	B	
+ 6340.18	KENNZEICHENLEUCHTE hinten in der Mitte, poliert, ohne Glühlampe (ersetzt durch 6340.26)	jedoch 1 Steckverbinder 6540.09 einbauen	1
+ 6340.22	KENNZEICHENLEUCHTE hinten in der Mitte, lackiert, ohne Glühlampe (ersetzt durch 6340.27)		1
6340.26	KENNZEICHENLEUCHTE hinten in der Mitte, poliert, ohne Glühlampe		1
6340.27	KENNZEICHENLEUCHTE hinten in der Mitte, rostgeschützt, ohne Glühlampe		1
+ 6341.08	UNTERLAGE zur hinteren mittleren Kennzeichenleuchte	1	1
6342.03	SCHLUSS-BREMS-BLINK-LEUCHTE links, mit Kraftstoffzufüllklappe, ohne Glühlampe	1	1
6342.05	SCHLUSS-BREMS-BLINK-LEUCHTE links, mit Kraftstoffzufüllklappe, ohne Glühlampe	1	1
6343.03	SCHLUSS-BREMS-BLINK-LEUCHTE rechts, ohne Glühlampe	1	1
6343.05	SCHLUSS-BREMS-BLINK-LEUCHTE rechts, ohne Glühlampe	1	1
6344.02	GUMMI-UNTERLAGE schwarz, für Schluss-Brems-Blink-Leuchte (nur auf der rechten Seite bei Dieselfahrz.) (403 BL bis Wagen-Nr. 2.780.979, 403 BLD bis 3.057.702, 403 B5 bis 3.400.884, 403 B5D bis 3.078.736)....	1	2
6344.05	GUMMI-UNTERLAGE schwarz, zur linken Schluss-Brems-Blink-Leuchte	1	1
6344.06	GUMMI-UNTERLAGE schwarz, zur rechten Schluss-Brems-Blink-Leuchte	1	1
6344.07	GUMMI-UNTERLAGE grau, zur linken Schluss-Brems-Blink-Leuchte	1	1
6344.08	GUMMI-UNTERLAGE grau, zur rechten Schluss-Brems-Blink-Leuchte	1	1
6344.09	GUMMI-UNTERLAGE schwarz, zur linken Schluss-Brems-Blink-Leuchte (für Fahrz. mit Dieselmotor : 403 BLD bis Wagen-Nr. 3.057.702, 403 B5D bis 3.078.736)	1	1
6344.13	GUMMI-UNTERLAGE grau, zur Schluss-Brems-Blink-Leuchte (nur auf der rechten Seite bei Dieselfahrz.) 403 BL ab Wagen-Nr. 2.780.980, 403 BLD ab 3.057.703, 403 B5 ab 3.400.885, 403 B5D ab 3.078.737)	1	2
6344.14	GUMMI-UNTERLAGE grau, zur linken Schluss-Brems-Blink-Leuchte (für Fahrz. mit Dieselmotor : 403 BLD ab Wagen-Nr. 3.057.703, 403 B5D ab 3.078.737)	1	1
6345.06	LEUCHTENKAPPE mit Lichtaustrittsscheibe, zur linken Schluss-Brems-Blink-Leuchte	1	1
6345.07	KRAFTSTOFF-EINFUELLKLAPPE kpl., mit Rückstrahlerglas, links	1	1
6345.08	LEUCHTENKAPPE mit Lichtaustrittsscheibe und Rückstrahlerglas, zur rechten Schluss-Brems-Blink-Leuchte ..	1	1
6345.09	LEUCHTENKAPPE mit Lichtaustrittsscheibe zur linken Schluss-Brems-Blink-Leuchte	1	1
6345.10	KRAFTSTOFF-EINFUELLKLAPPE kpl., mit Rückstrahlerglas, zur linken Schluss-Brems-Blink-Leuchte	1	1
6345.11	LEUCHTENKAPPE mit Lichtaustrittsscheibe und Rückstrahlerglas, zur rechten Schluss-Brems-Blink-Leuchte ..	1	1
+ 6348.02	LICHTAUSTRITTSSCHEIBE zur hinteren mittleren Kennzeichenleuchte	1	1
6350.07	GLASSCHEIBE rot, zur hinteren Schluss-Brems-Blink-Leuchte	2	2
6350.08	LICHTAUSTRITTSSCHEIBE rot, zur hinteren Schluss-Brems-Blink-Leuchte	2	2
6357.04	RUECKSTRAHLERGLAS TPV 330	2	2
6357.05	RUECKSTRAHLERGLAS TPV 380	2	2
6358.10	BLENDRAHMEN mit flachem Rand, für Rückstrahler der linken Schluss-Brems-Blink-Leuchte	1	1
6358.11	BLENDRAHMEN mit gewölbtem Rand, für Rückstrahler der linken Schluss-Brems-Blink-Leuchte	1	1
6359.02	KORKDICHTUNG für linken Rückstrahler	1	1
□ ⊕ 6371.09	GLUEHLAMPE (Soffite), 12 Volt-4 Watt, für Kennzeichenleuchte	}	1
□ ⊕ 6372.05	GLUEHLAMPE (Kugel), einfadig 12 Volt-7 Watt, für Kennzeichenleuchte		1
□ ⊕ 6371.15	GLUEHLAMPE (Kugel), zweifadig 12 Volt-18-4 Watt, zur hinteren Schluss-Brems-Blink-Leuchte		2

KENNZEICHENLEUCHTE, SCHLUSS-BREMS-BLINK-LEUCHTE (403), SIEHE SEITE 63 E, 63 F.
KENNZEICHENLEUCHTE, SCHLUSS-BREMS-BLINK-LEUCHTE (403 USA-EXP.), SIEHE SEITE 63 I, 63 J.
KENNZEICHENLEUCHTE, SCHLUSS-BREMS-BLINK-LEUCHTE (403 U8), SIEHE SEITE 63 K, 63 L.

TEILE- NUMMER	BEZEICHNUNG	ANZAHL
Alle 403 USA-Export und 403 U5 USA-Export		
+ 6340.18	MITTLERE KENNZEICHENLEUCHTE poliert, hinten ohne Glühlampe (403 USA bis Wagen-Nr. 2.655.123) ersetzt durch 6340.26, jedoch 1 Steckverbinder 6540.09 einbauen)	1
6340.26	MITTLERE KENNZEICHENLEUCHTE poliert, hinten, ohne Glühlampe (403 USA ab Wagen-Nr. 2.655.124)	1
6341.07	UNTERLAGE zur hinteren mittleren Kennzeichenleuchte	1
6342.07	SCHLUSS-BREMS-BLINK-LEUCHTE links, mit Kraftstoff-Einfüllklappe, ohne Glühlampe	1
6343.07	SCHLUSS-BREMS-BLINK-LEUCHTE rechts, ohne Glühlampe	1
6344.02	GUMMI-UNTERLAGE schwarz, für Schluss-Brems-Blink-Leuchte (403 bis Wagen-Nr. 2.536.799)	2
6344.05	GUMMI-UNTERLAGE schwarz, zur linken Schluss-Brems-Blink-Leuchte (für 403 U5)	1
6344.06	GUMMI-UNTERLAGE schwarz, zur rechten Schluss-Brems-Blink-Leuchte (für 403 U5)	1
6344.07	GUMMI-UNTERLAGE grau, zur linken Schluss-Brems-Blink-Leuchte (für 403 U5)	1
6344.08	GUMMI-UNTERLAGE grau, zur rechten Schluss-Brems-Blink-Leuchte (für 403 U5)	1
6344.13	GUMMI-UNTERLAGE grau, für Schluss-Brems-Blink-Leuchte (403 ab Wag.-Nr. 2.536.800)	2
6345.15	KRAFTSTOFF-EINFÜLLKLAPPE kpl., mit Rückstrahlerglas, zur linken Schluss-Brems-Blink-Leuchte	1
6345.16	LEUCHTENKAPPE mit Lichtaustrittsscheibe, zur linken Schluss-Brems-Blink-Leuchte	1
6345.17	LEUCHTENKAPPE mit Lichtaustrittsscheibe und Rückstrahlerglas	1
+ 6348.02	LICHTAUSTRITTSSCHEIBE zur hinteren mittleren Kennzeichenleuchte	1
6350.12	LICHTAUSTRITTSSCHEIBE rot, zur linken Schl.-Brems-Blink-Leuchte	1
6350.13	LICHTAUSTRITTSSCHEIBE rot, zur rechten Schl.-Brems-Blink-Leuchte	1
6355.01	SCHUTZKAPPE für Schluss-Brems-Blink-Leuchtenkabel (403)	2
6357.06	RUECKSTRAHLER TPV 330 oder TPV 380, mit schraffiertem Glas	2
6357.07	RUECKSTRAHLER TPV 380 oder 330, zur Schluss-Brems-Blink-Leuchte (ersetzt durch 6357.06)	2
6358.11	BLENDRAHMEN mit gewölbtem Rand, für Rückstrahler der linken Schluss-Brems-Blink-Leuchte	1
<input type="checkbox"/> ⊕ 6371.09	GLUEHLAMPE (Soflitte) 12 Volt-4 Watt, für Kennzeichenleuchte	1
<input type="checkbox"/> ⊕ 6372.05	GLUEHLAMPE (Kugel), einfädig 12 Volt-7 Watt, für Kennzeichenleuchte	
<input type="checkbox"/> ⊕ 6371.15	GLUEHLAMPE (Kugel), zweifädig 12 Volt-18-4 Watt, für Schluss-Brems-Blink-Leuchte	

KENNZEICHENLEUCHTE, SCHLUSS-BREMS-BLINK-LEUCHTE (403), SIEHE SEITE 63 E, 63 F.
KENNZEICHENLEUCHTE, SCHLUSS-BREMS-BLINK-LEUCHTE (403 L, 403 U5), SIEHE SEITE 63 G, 63 H.
KENNZEICHENLEUCHTE, SCHLUSS-BREMS-BLINK-LEUCHTE (403 U8), SIEHE SEITE 63 K, 63 L.

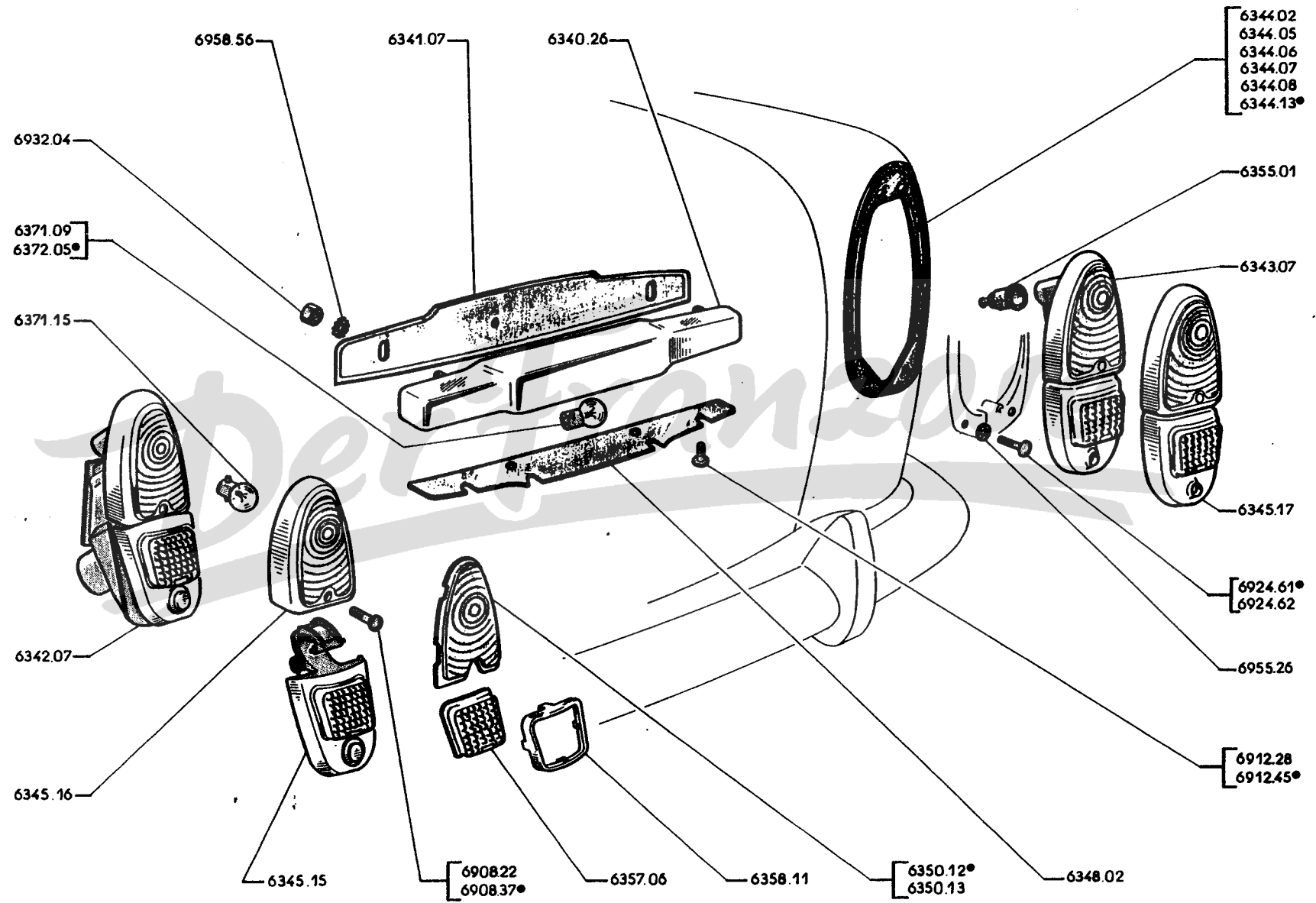

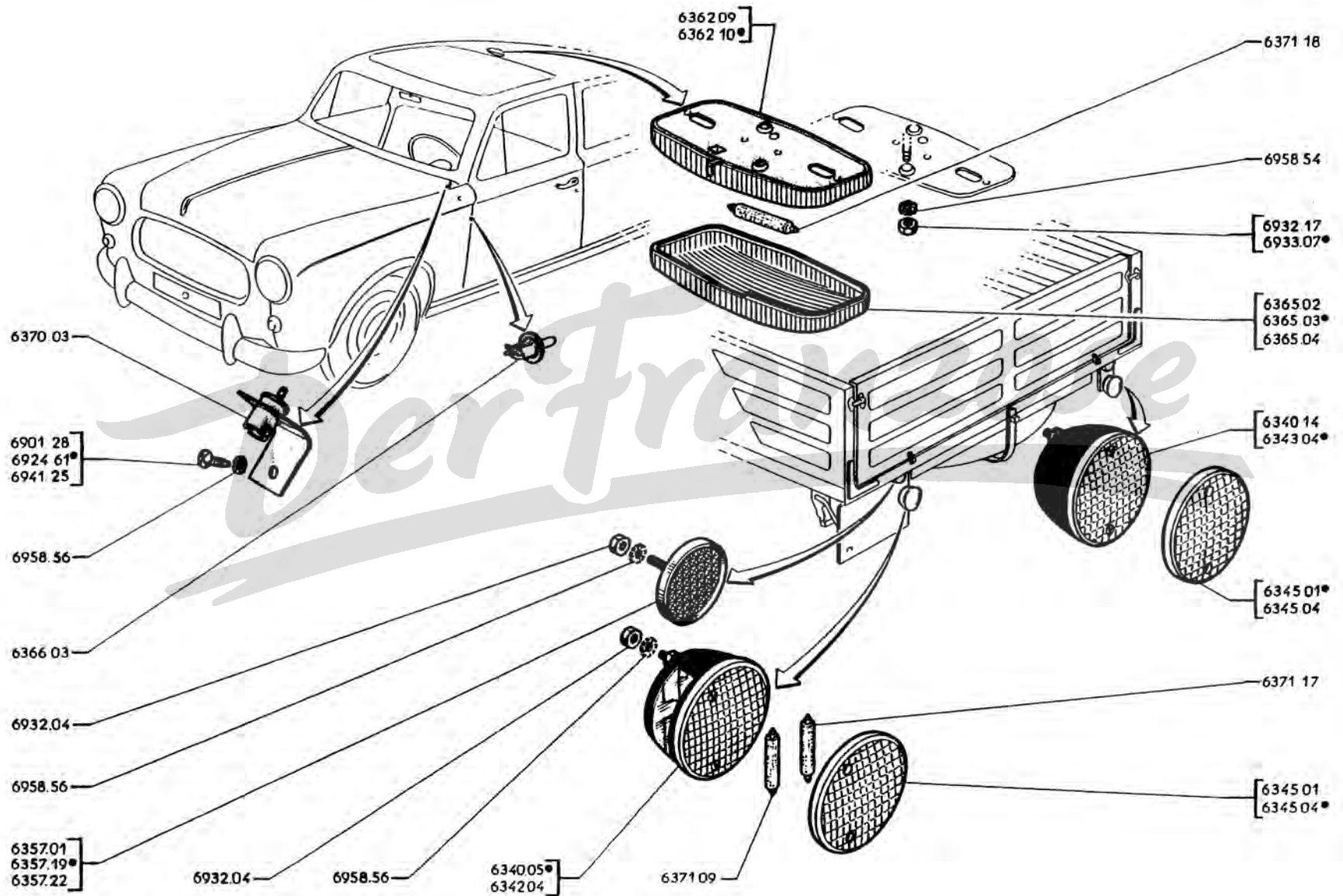

TEILE- NUMMER	BEZEICHNUNG	ANZAHL	
		403 403 L 403 U5	403 U8
63 11	6340.05 SCHLUSS-BREMS-KENNZEICHEN-LEUCHTE ohne Glühlampen (Harpon 649 P)		1
62 AB-62 CD	6340.14 SCHLUSS-BREMS-LEUCHTE dem Kennzeichenschild entgegengesetzte Seite, ohne Glühlampe (Harpon 824)		1
63 EF-63 GH	6342.04 SCHLUSS-BREMS-KENNZEICHEN-LEUCHTE ohne Glühlampen (Frankani 180)		1
63 I J	6343.04 SCHLUSS-BREMS-LEUCHTE dem Kennzeichenschild entgegengesetzte Seite, ohne Glühlampe (Frankani 180-1)		1
63 A B	6345.01 LEUCHTENKAPPE aus Plastik, rot, f. Schl.-Brems-Kennzeichenleuchte (Frankani 174) }		2
	6345.04 LEUCHTENKAPPE aus Plastik, rot, für Schluss-Brems-Leuchte (Harpon 649 P)		2
	+ 6357.01 RUECKSTRAHLER TPV. 329, mit schraffliertem Glas (Cataphote 2.868 oder 25.016) (nicht für Deutschland)		2
	6357.17 RUECKSTRAHLER mit glattem Glas (obligatorisch in Deutschland) (SEIMA 2.037) ..		2
	6371.09 GLUEHLAMPE (Sofitte) 12 V - 4 W, für Schluss-Brems- und Kennzeichenleuchte (Norma 1613)		2
	6371.17 GLUEHLAMPE (Sofitte) 12 V - 15 W, für Brems-Blink-Leuchte (Norma 1.624)		2
	6362.09 DECKENLEUCHTE ohne Glühlampe (Harpon 403 B bis Wag.-Nr. 2.522.907, 403/7 bis 3.249.105, 403 BD bis 3.041.405, 568 P oder Frankani 125 P)	1	1
	6365.02 LEUCHTENKAPPE für Deckenleuchte (Harpon 403 BL bis 2.778.693, 403 BLD bis 3.057.038, 403 B5 bis 2.894.180, 570 P)	1	1
	6365.04 LEUCHTENKAPPE für Deckenleuchte (Frankani 403 B5D bis 3.076.150, 403 B8 bis 2.969.570, 403 B8D bis 3.092.070 127)	1	1
	6362.10 DECKENLEUCHTE ohne Glühlampe (Harpon 403 B ab Wag.-Nr. 2.522.908, 403/7 ab 3.249.106, 403 BD ab 3.041.406, 571 P oder Frankani 370)	1	1
	6365.03 LEUCHTENKAPPE für Deckenleuchte (Harpon 403 BL ab 2.778.694, 403 BLD ab 3.057.039, 403 B5 ab 2.894.181, 571 P oder Frankani 370/2)	1	1
	6366.03 TUERKONTAKT für Deckenleuchte (Harpon 619) (403 [1468 cm3], 403 L und alle 403 Komfort)	2	
	6371.18 GLUEHLAMPE (Sofitte) 12 V-7 W, für Deckenleuchte (Norma 1.615)	1	1
	6370.03 STECKDOSE für Handlampe (Harpon 603 C oder Frankani 175 G) (403 B bis ungef. Wagen-Nr. 2.597.000, 403 B8 ab ungef. 2.671.100, 403 B8D ab ungef. 3.105.300 und alle 403 BL, 403 B5, 403 B5D) (bei 403 B vor Wagen-Nr. 2.520.523, 403 BL vor 2.778.294, 403 BLD vor 3.056.001, 403 B5 vor 2.892.898, 403 B5D vor 3.075.804, 403 B8 vor 2.968.800, 403 B8D vor 3.091.827 ist Kabelschuh gegen Steckverbinder 6540.09 an elektrischer Leitung auszutauschen)	1	1
63 CD	6372.06 NOTHILFSKASTEN mit 6 Glühlampen (Norma S 831) (für Frankreich : 403 B von Wagen-Nr. 2.148.992 bis 2.504.478, 403/7 von 3.200.001 bis 3.235.056, 403 BD von 3.030.032 bis 3.038.550, 403 BL von 2.753.868 bis 2.776.108, 403 BLD von 3.055.001 bis 3.056.499, 403 B5 von 2.810.853 bis 2.885.702, 403 B5D v. 3.070.001 bis 3.073.739)		1
	+ 6379.02 NOTHILFSKASTEN mit 6 Glühlampen (Norma C 831, für Peugeot- Fahrz. zu spezifizieren) (für Frankreich : 403 B ab Wag.-Nr. 2.521.307, 403/7 ab 3.215.057, 403 BD ab 3.041.249, 403 BL ab 2.778.397, 403 BLD ab 3.056.979, 403 B5 ab 2.893.098, 403 B5D ab 3.075.873)		1

KENNZEICHENLEUCHTE, SCHLUSS-BREMS-BLINK-LEUCHTE (403), SIEHE SEITE 63 E, 63 F.

KENNZEICHENLEUCHTE, SCHLUSS-BREMS-BLINKLEUCHTE (403 L, 403 U5), SIEHE SEITE 63 G, 63 H.

KENNZEICHENLEUCHTE, SCHLUSS-BREMS-BLINK-LEUCHTE (403 USA-EXP., 403 U5 USA EXP.), SIEHE SEITE 63 I, 63 J.

TEILE- NUMMER	BEZEICHNUNG	ANZAHL	
403 bis Wagen-Nr. 2.148.991, 403 L 2.753.867, 403 U5 2.810.852, 403 U8 2.907.337			
	6401.22 SCHEIBENWISCHER kpl., ohne Halteplatte (SEV. 96.101/87.573/87.735)	1	
	6402.10 HALTEPLATTE für Scheibenwischer	1	
	6447.02 GUMMITUELLE zur unteren Befestigung der Scheibenwischer-Halteplatte (SEV. 73.876)	1	
	6407.13 WISCHERMOTOR (SEV. 96.101)	1	
+	6408.03 MITNEHMER für Wischergestänge (SEV. 84.610)	1	
64 CD	6409.09 SCHUBSCHALTER 2-polig, für Scheibenwischer (SEIM 364.338.3.20 oder Harpon 806)	1	
	6411.10 HANDBETRIEBLAGER für Scheibenwischer (SEV. 87.735) (Linkslenkung)	1	
+	0205.05 UNTERLEGSSCHEIBE 13×27×2, zur Befestigung des Handbetrieblagers an Halteplatte	1	
	6413.05 HANDBETRIEBLAGER für Scheibenwischer (SEV. 84.635)	1	
+	6413.07 ANKER für Wischermotor (SEV. 91.309)	1	
+	6414.06 KURBEL zur Handbetätigung des Scheibenwischers (SEV. 84.602)	1	
+	6415.01 FEDERKLEMME zur Befestigung der Scheibenwischerkurbel im Hand-) Linkslenkung schuhkasten	1	
64 CD	⊕ 6414.08 Satz KOHLEBUERSTEN für Wischermotor (SEV. 91.205)	1	
	6420.04 ANTRIEBSTANGE von Wischermotor-Achse zur Wischerachse (SEV. 84.949)	1	
	6421.06 KUPPELSTANGE von der linken zur rechten Wischerachse (SEV. 84.944)	1	
64 EF	+	6422.02 REFTERSICHERUNG für Wischerstange (SEV. 84.883)	1
64 EF	+	6422.03 DRAHTSICHERUNG für Wischerstange (SEV. 84.853)	3
	6424.04 WISCHERACHSE kpl., links (SEV. 68.218)	1	
	6425.05 WISCHERACHSE kpl., rechts (SEV. 68.219)	1	
⊕	6426.01 GUMMISCHEIBE 8 mm, zur Befestigung der Wischerachse an Karosserie (SEV. 58.582)	2	
	6428.07 WISCHERARM nackt, links (SEV. 97.662)	1	
	6429.07 WISCHERARM nackt, rechts (SEV. 97.661)	1	
64 EF	6430.04 WISCHERBLATT kpl., "Crystale 280" (SEV. 94.201)	2	
64 EF	6430.05 PROFILGUMMI "Crystale 280" (SEV. 94.212)	2	

SCHEIBENWISCHER (WISCHERBLÄTTER GEGENLAUFEND), SIEHE SEITE 64 C, 64 D, 64 E UND 64 F.
WINDSCHUTZSCHEIBEN - WASCHANLAGE, SIEHE SEITE 64 G, 64 H, 64 I UND 64 J.

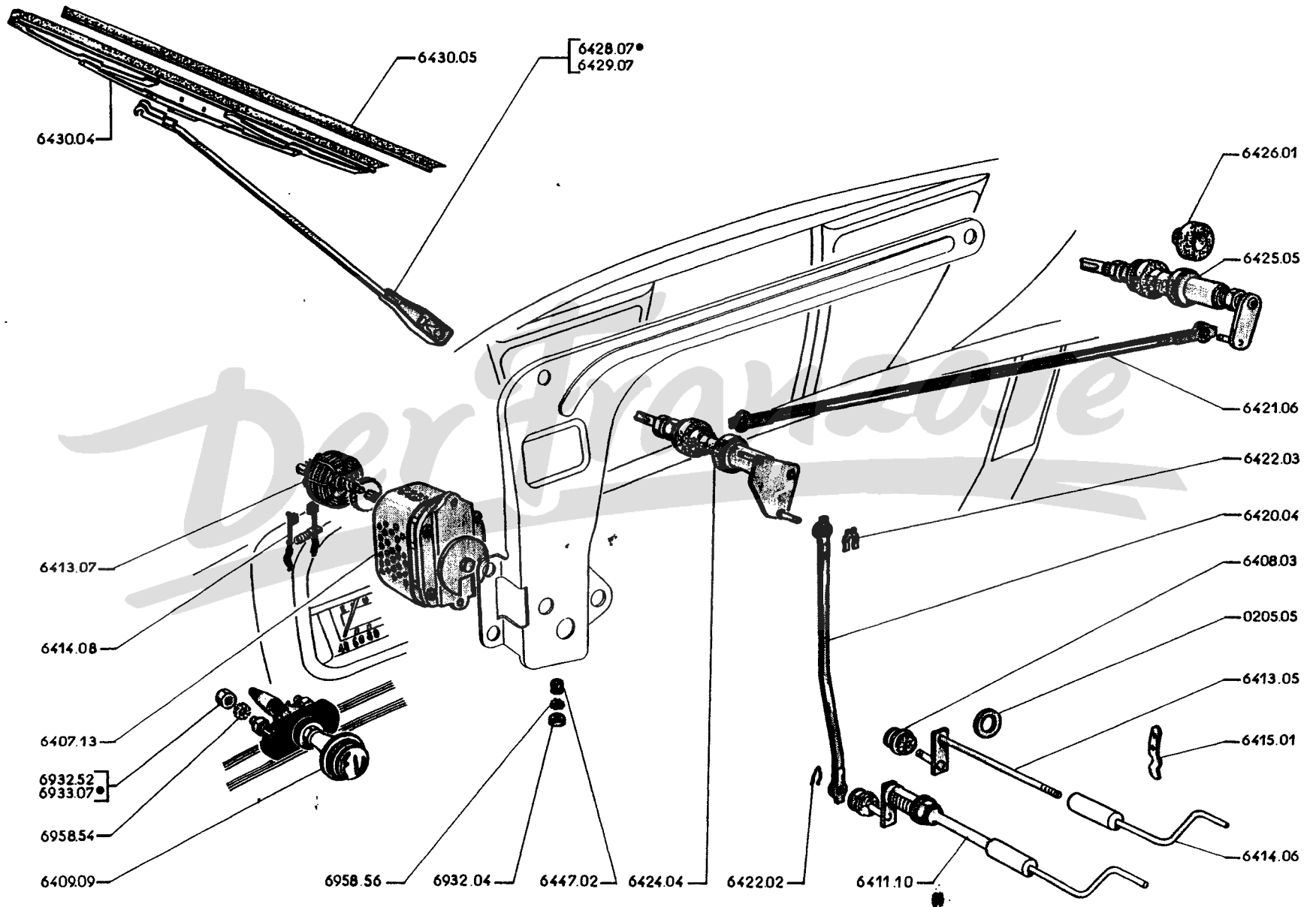

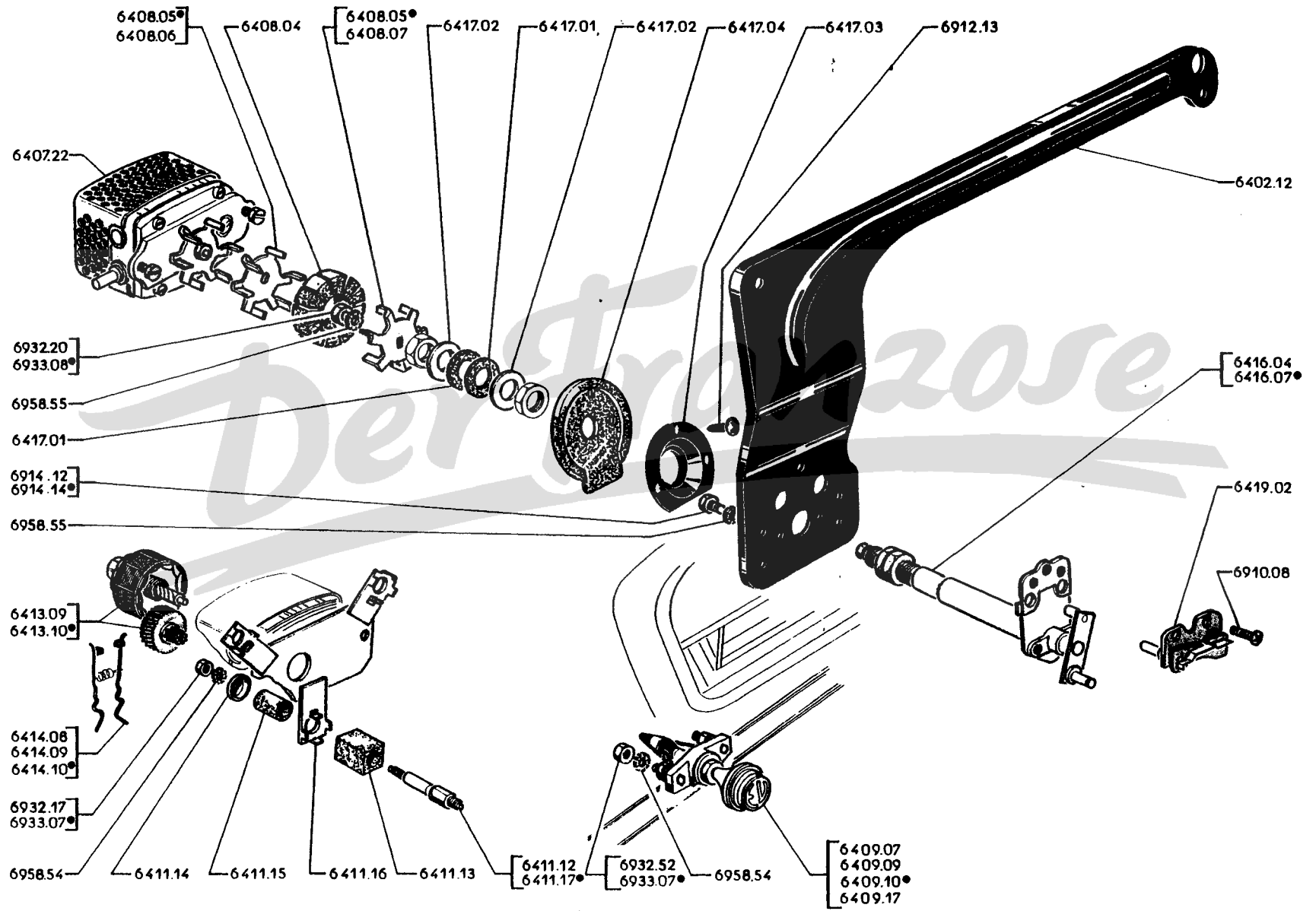

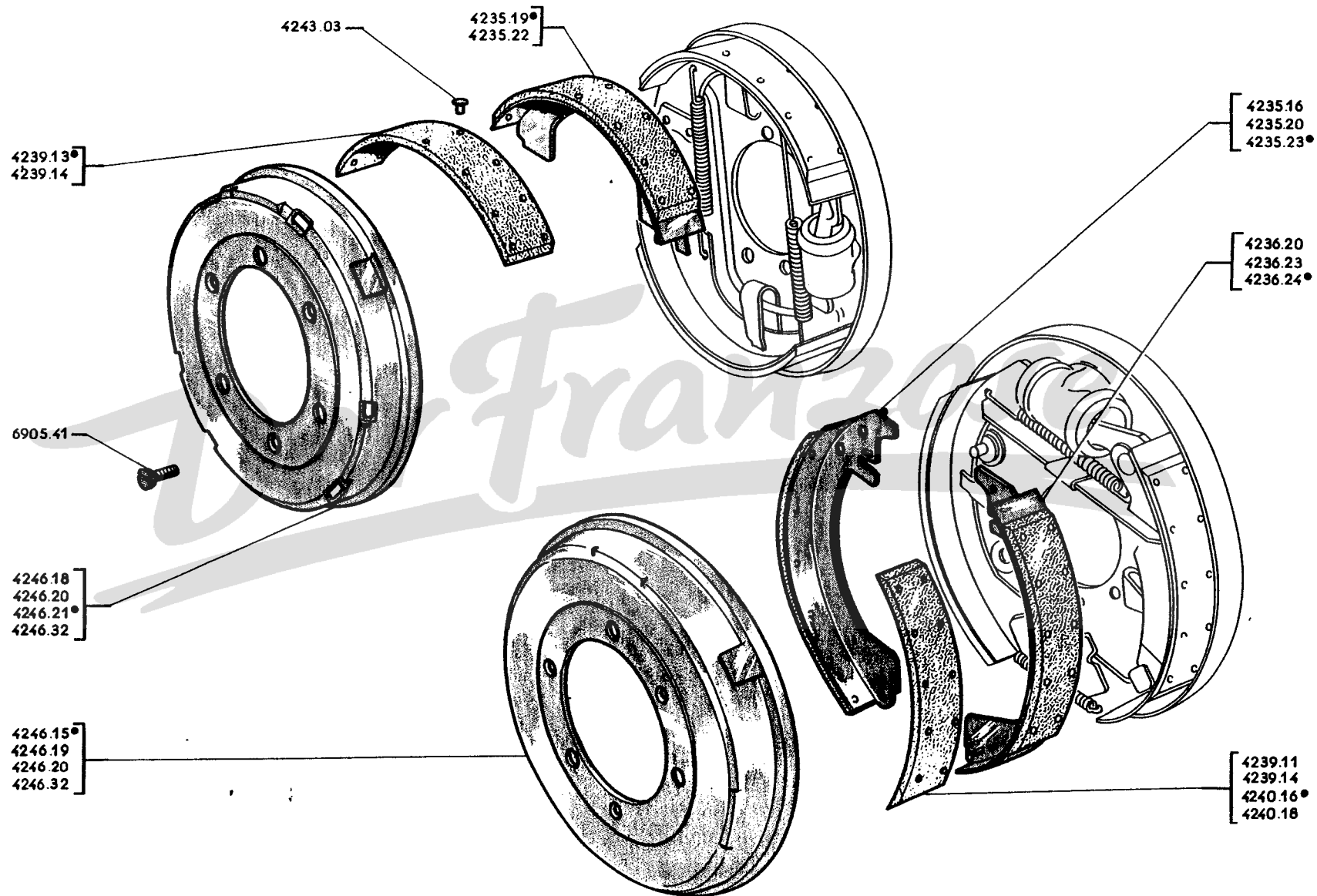

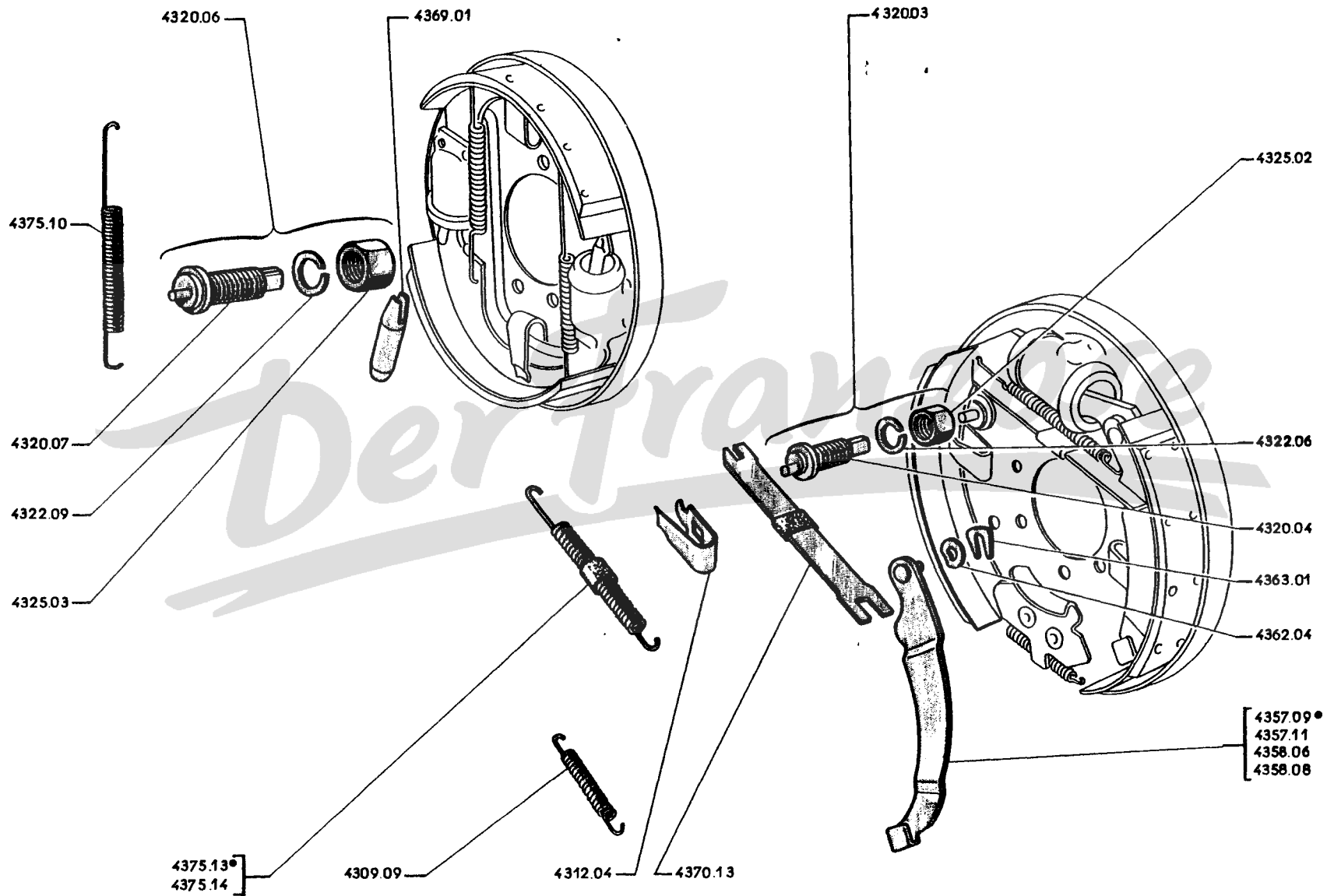

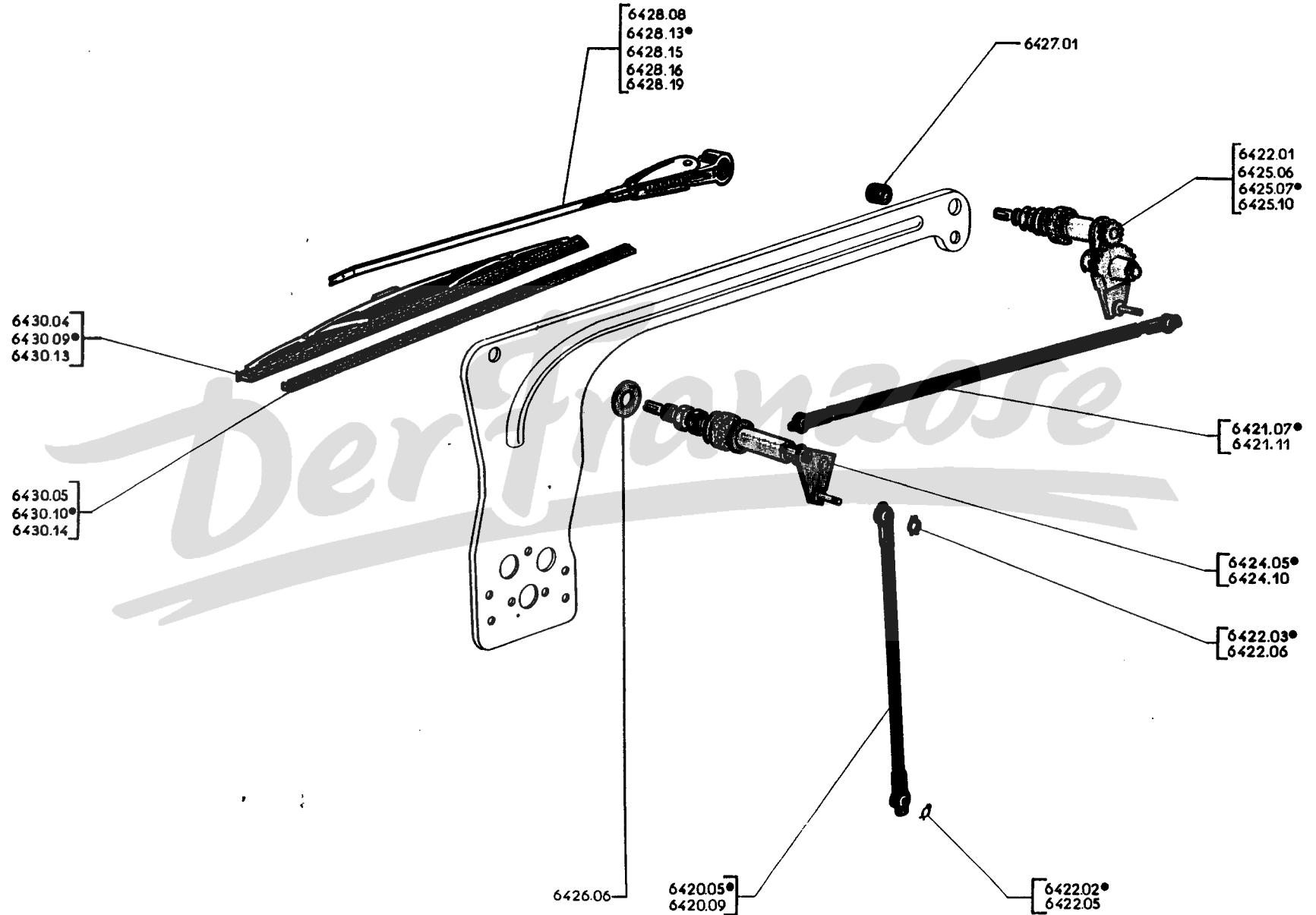

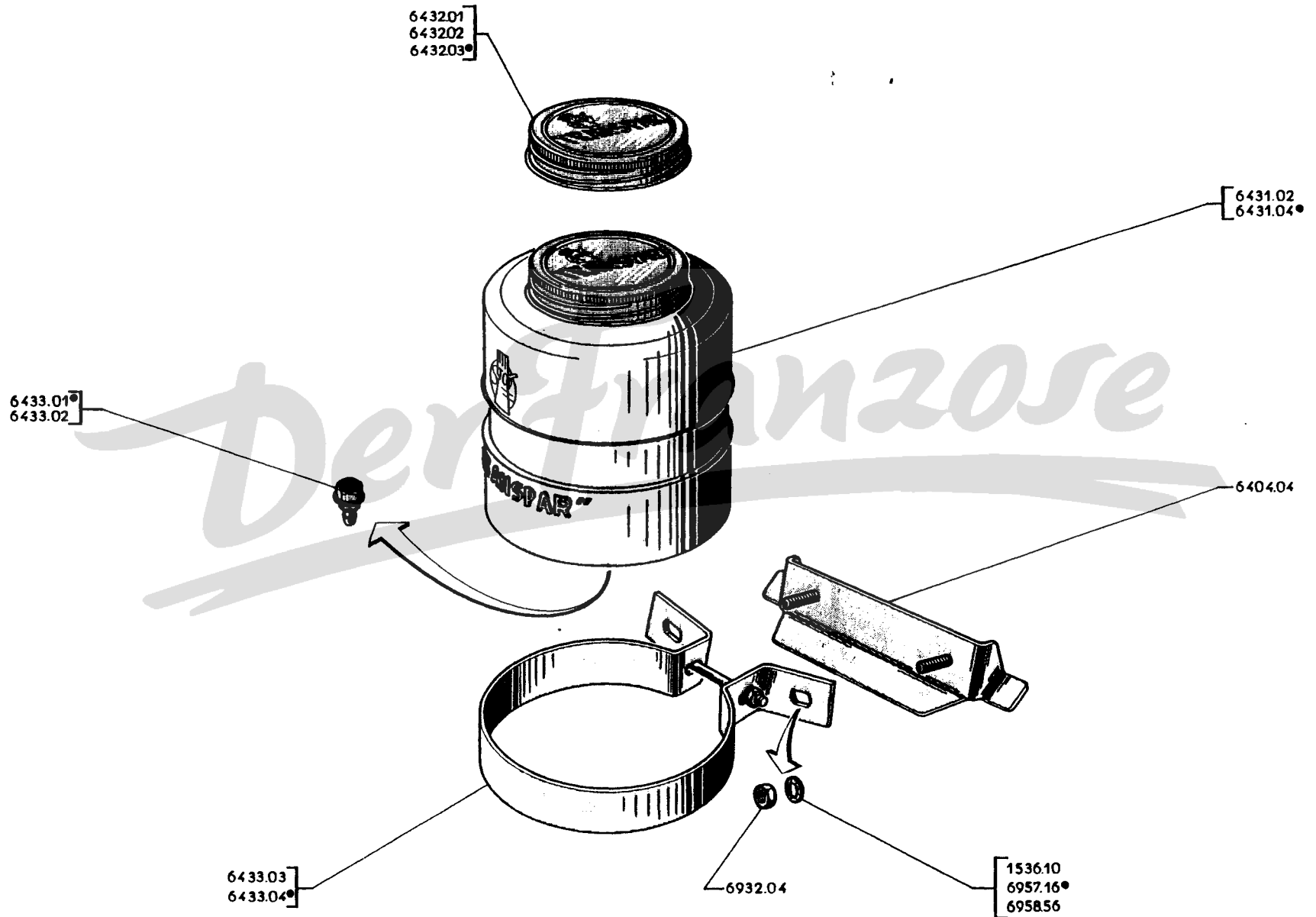

TEILE-NUMMER	BEZEICHNUNG	ANZAHL
	A - Windschutzscheiben-Waschanlage mit 1 Spritzdüse am Windlaufrahmen : 403 bis Wagen-Nr. 2.007.089 A	
	B - Windschutzscheiben-Waschanlage mit 2 Spritzdüsen am Windlaufrahmen : 403 von Wagen-Nr. 2.008.090 und 2.600.001 bis Wagen-Nr. 2.252.816 und 2.613.692; 403 L von Wagen-Nr. 2.750.001 bis Wagen-Nr. 2.760.694 B	
	C - Windschutzscheiben-Wasseranlage mit 2 Spritzdüsen an Motorhaube : 403 ab Wagen-Nr. 2.252.817 und 2.613.693; 403/7 ab Wagen-Nr. 3.277.712; 403 BDA ab Wagen-Nr. 3.049.713; 403 L ab Wagen-Nr. 2.760.695 und 403 D, 403 U5 USA-Export C	

Windschutzscheiben-Waschanlagen der Spalte A und B werden nicht mehr komplett geliefert, jedoch können sämtliche Einzelteile geliefert werden.

6403.08	WINDSCHUTZSCHEIBEN-WASCHANLAGE kpl., mit grau-beigem Druckknopf, ohne Halter			
6403.10	WINDSCHUTZSCHEIBEN-WASCHANLAGE kpl., mit grauem Druckknopf, ohne Halter (ersetzt durch 6403.22, jedoch 1 Loch Ø 25 mm, zur Durchführung der Schläuche bohren und 1 Gumitülle 6439.08 einbauen) ..	403 B bis Wagen-Nr. 2.569.462; 403/7 bis 3.289.052; 403 BD bis 3.052.906 und alle 403 mit automat. Kupplung, 403 L, 403 U5 USA-Export		1
6403.11	WINDSCHUTZSCHEIBEN-WASCHANLAGE kpl., mit beigem Druckknopf, ohne Halter			
6403.22	WINDSCHUTZSCHEIBEN-WASCHANLAGE kpl., mit grauem Druckknopf, ohne Halter	403 B ab Wagen-Nr. 2.569.463; 403/7 ab 3.289.053;		
6403.23	WINDSCHUTZSCHEIBEN-WASCHANLAGE kpl., mit beigem Druckknopf, ohne Halter	403 BD ab 3.052.907		1
6403.26	WINDSCHUTZSCHEIBEN-WASCHANLAGE kpl., mit schwarzem Druckknopf, ohne Halter (403 B ab Wagen-Nr. 2.655.015; 403/8 Komfort ab 2.653.761; 403/7 Komfort ab 3.345.976)			
6404.04	HALTER für Wasserbehälter		1	1
⊕ 1536.10	VERSTAERKUNGSPLATTE zur Befestigung des Wasserbehälters		2	2
6431.02	WASSERBEHAELTER aus Glas, mit Saugventil (C.C.S.V.)		1	1
+ 6431.04	WASSERBEHAELTER aus Plastik, mit Saugventil und Deckel (Stop)			1
+ 6432.01	DECKEL für Wasserbehälter aus Glas, mit Dichtring (Stop)	1	1	1
6432.02	DECKEL für Wasserbehälter aus Glas, mit Dichtring (C.C.S.V.)		1	1
⊕ 6432.03	DECKEL für Wasserbehälter aus Plastik (Stop)			1
⊕ 6433.01	SAUGVENTIL für Wasserbehälter (Stop)	1	1	1
6433.02	SAUG- bzw. DRUCKVENTIL (C.C.S.V.)		2	2
+ 6433.03	KLEMMSCHELLE für Wasserbehälter aus Glas, mit Schraube (Stop)	1	1	1
+ 6433.04	KLEMMSCHELLE für Wasserbehälter aus Plastik, mit Schraube (Stop)			1

SCHEIBENWISCHERANLAGE, SIEHE SEITE 64 A, 64 B, 64 C, 64 D, 64 E, 64 F.

PUMPE UND SCHLAEUCE FUER WINDSCHUTZSCHEIBEN-WASCHANLAGE, SIEHE SEITE 64 I, 64 J.

TEILE- NUMMER	BEZEICHNUNG	ANZAHL		
	A - Windschutzscheiben-Waschanlage mit 1 Spritzdüse am Windlaufrahmen : 403 bis Wagen-Nr. 2.007.089			A
	B - Windschutzscheiben-Waschanlage mit 2 Spritzdüsen am Windlaufrahmen : 403 von Wagen-Nr. 2.007.090 und 2.600.001 bis Wagen-Nr. 2.252.816 und 2.613.692; 403 L von Wagen-Nr. 2.750.001 bis Wagen-Nr. 2.760.694			B
	C - Windschutzscheiben-Waschanlage mit 2 Spritzdüsen an Motorhaube : 403 ab Wagen-Nr. 2.252.817 und 2.613.693; 403/7 ab Wagen-Nr. 3.277.712; 403 BDA ab Wagen-Nr. 3.049.713; 403 L ab Wagen-Nr. 2.760.695 und 403 D, 403 U5 USA-Export			C
	6434.06 PUMPE aus Metall, kpl., mit grau-beigem Druckknopf (Stop)			1
	6434.07 PUMPE pl., mit grau-beigem Druckknopf (C.C.S.V.)			1
	6434.08 PUMPE aus Metall, kpl., mit grauem Druckknopf (Stop)	1		
	6434.10 PUMPE aus Metall, kpl., mit grauem Druckknopf (Stop)		1	1
	6434.11 PUMPE aus Metall, kpl., mit beigem Druckknopf (Stop)			1
	6434.12 PUMPE aus Metall, kpl., mit grauem Druckknopf (C.C.S.V.)		1	1
	6434.13 PUMPE aus Metall, kpl., mit beigem Druckknopf (C.C.S.V.)			1
+	6434.16 PUMPE aus Metall, kpl., mit grauem Druckknopf (Stop)	1	1	
	6434.17 PUMPE aus Metall, kpl., mit schwarzem Druckknopf (Stop)			1
	6436.02 DECKEL für Pumpe (für Bakelitpumpe) (Stop) (ersetzt durch 6434.16)	1	1	
	6437.02 DRUCKKNOPF grau-beige, für Pumpe, mit Halteschraube			1
	6437.03 DRUCKKNOPF grau, für Pumpe, mit Halteschraube	1	1	1
	6437.04 DRUCKKNOPF beige, für Pumpe, mit Halteschraube			1
	6437.19 DRUCKKNOPF schwarz, für Pumpe, mit Halteschraube			1
+	6438.02 SPRITZDUESE Doppeldüse (Stop 200-356)	1		
	6438.03 Beutel mit 2 einfachen SPRITZDUESEN (Spritzwinkel 48°) (Stop)		1	
	6438.05 SPRITZDUESE mit 1 Spritzblock (C.C.S.V.)		2	2
⊕	6438.06 Beutel mit 2 einfachen SPRITZDUESEN (Spritzwinkel 35°) (Stop)			1
⊕	6438.07 GUMMITUELLE für Spritzdüse (Stop 3523)	1	2	2
	6438.08 GUMMITUELLE für Spritzdüse (C.C.S.V.)		2	2
⊕	6439.01 SAUGSCHLAUCH 3,5×6×1000 (Stop)	1	1	1
⊕	6439.06 DRUCKSCHLAUCH 2×4×1130 (Stop)	1	2	2
	6439.04 GUMMISCHLAUCH 4×7 (Meterware) (C.C.S.V.)		1,76 m	1,76 m
	6439.08 GUMMITUELLE für 25 mm Loch, zur Durchführung der 3 Schläuche für Windschutzscheiben-Waschanlage (403 B ab Wagen-Nr. 2.569.463; 403/7 ab Wagen-Nr. 3.289.053 403 BD ab Wagen-Nr. 3.052.907)			1
⊕	1662.01 GUMMITUELLE für 10,5 mm Loch, zur Durchführung des Druckschlauches (403 B bis Wagen-Nr. 2.569.462; 403/7 bis Wagen-Nr. 3.289.052; 403 BD bis Wagen-Nr. 3.052.906 und 403 mit automat. Kupplung, 403 BI./BLD, 403 B5/B5D bis Produktionsstop) ...			2

SCHEIBENWISCHERANLAGE, SIEHE SEITE 64 A, 64 B, 64 C, 64 D, 64 E, 64 F.
WINDSCHUTZSCHEIBEN-WASCHANLAGE, WASSERBEHAELTER, SIEHE SEITE 64 G, 64 H

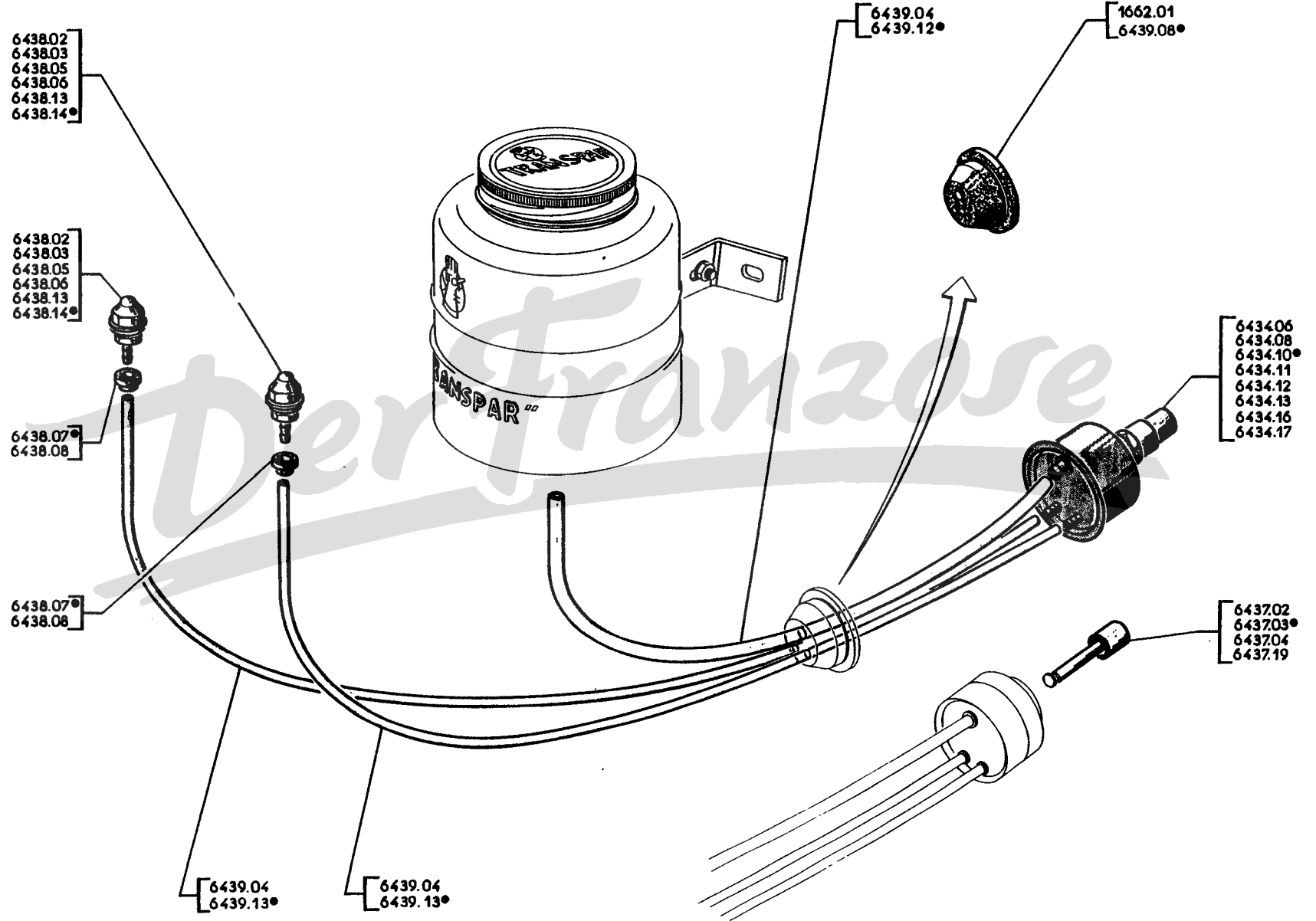

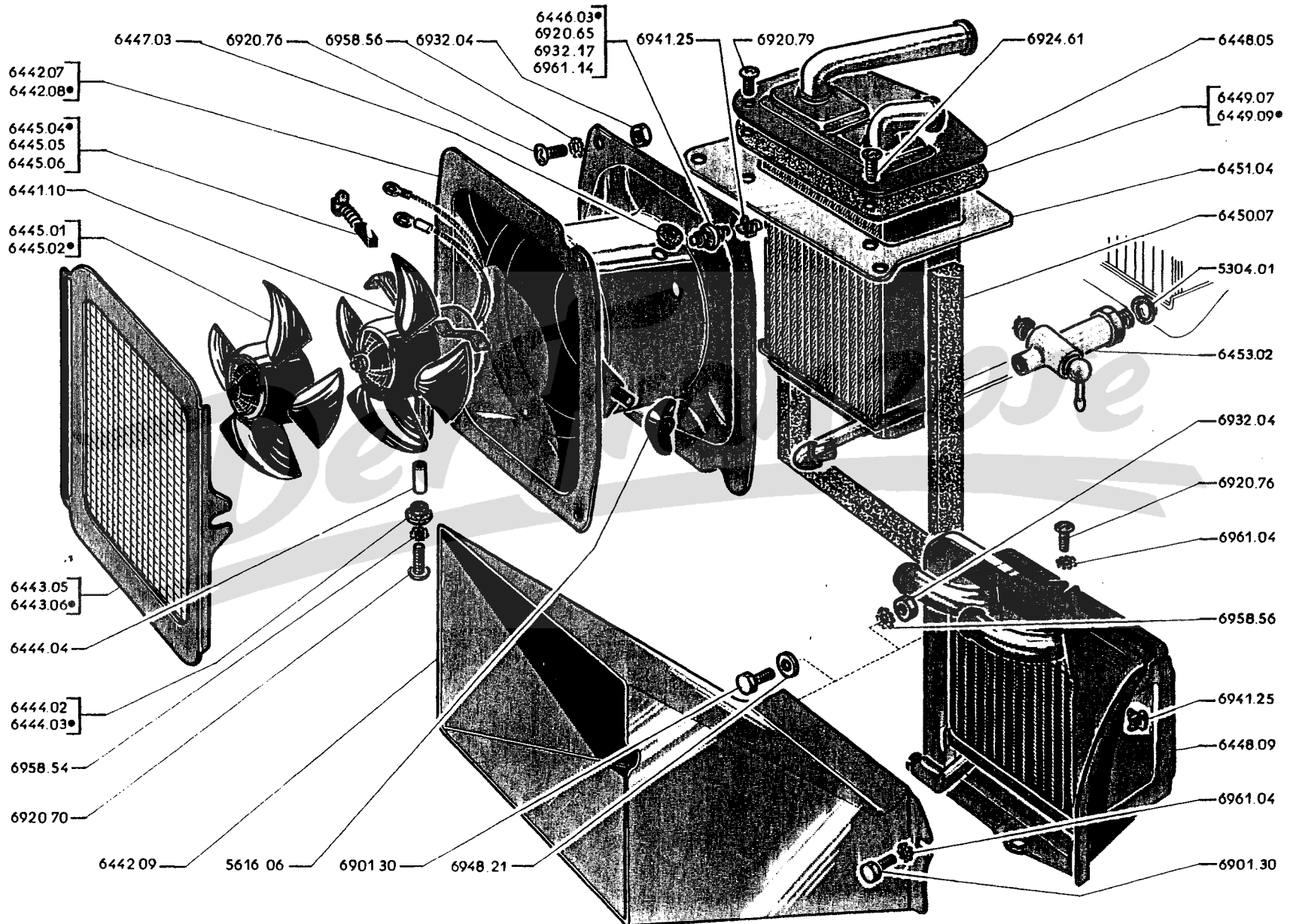

TEILE- NUMMER	BEZEICHNUNG	ANZAHL	
	A - 403 bis Wagen-Nr. 2.090.753; 403 L bis 2.750.804; 403 U5 bis 2.801.658; 403 U8 bis 2.900.218		A
	B - 403 von Wagen-Nr. 2.090.754 bis 2.116.371; 403 L von 2.750.805 bis 2.752.038; 403 U5 von 2.801.659 bis 2.805.062; 403 U8 von 2.900.219 bis ungefähr 2.902.343		B
	C - 403 von Wagen-Nr. 2.117.294, 2.600.001 bis 2.479.164, 2.620.242; 403/7 von 3.200.001 bis 3.216.663; 403 D von 3.030.032 bis 3.036.164; 403 L von 2.752.144 bis 2.773.376; 403 LD von 3.055.001 bis 3.056.098; 403 U5 von 2.805.106 bis 2.876.212; 403 U5D von 3.070.001 bis 3.072.400; 403 U8 von 2.902.474 bis 2.957.804; 403 U8D von 3.085.001 bis 3.087.803		C
6441.10	GEBLAESE kpl. (Ducellier 9861 A oder Peugeot) (403, 403 L, 403 U5 Kombi. mit Ladefl.) (zum Einbau in Fahrzeuge der Spalte A ist das alte Spannband weiter zu verwenden oder sind Hutze, Insektengitter u. die Befestigung der neuen Ausführung einzubauen)	1	1 1
6442.07	HUTZE für Heizung	1	
6443.05	INSEKTENGITTER für Hutze	1	
6442.08	HUTZE für Heizung	1	1 1
6443.06	INSEKTENGITTER für Hutze	1	1 1
6442.09	HUTZE für Zusatzheizung	1	1 1
⊕ 5616.06	FLUEGELMUTTER aus Bakelit 6 mm, zur Befestigung des Insektengitters an Hutze (403 ab Wagen-Nr. 2.029.608)	1	1 1
6444.02	GUMMILAGER 3,8×8,5, für Gebläsebefestigung	4	
16 A B-16 C D 6444.03	GUMMITUELLE 5,5×10,5, für Gebläsebefestigung	3	3 3
6444.04	ABSTANDTUELSE 4,5×6×13,5, für Gebläsebefestigung	3	3 3
6445.01	WINDFLUEGEL (3-flügelig) für Gebläse (Ducellier 97.576)	1	1 1
6445.02	WINDFLUEGEL (4-flügelig) für Gebläse (Peugeot)	1	1 1
6445.04	KOHLEBUERSTE mit Druckfeder, für Gebläse (Peugeot 880 B 11)	403 2	2 2
6445.05	KOHLEBUERSTE mit Druckfeder, für Gebläse (Ducellier 97.850)	1	
6445.06	KOHLEBUERSTE für Gebläse (Ducellier 69.729) } für Masse	403 L 1	1 1
			1 1
24 A B 6446.03	ANSCHLUSS für Gebläse (Ø 4 und 5 mm) (zum Austausch eines Anschlusses mit Ø 4 und 4 mm eine Fächerscheibe 6958.03 und eine Sechskantmutter 6934.03 einbauen und Kabelschuh Ø 5 mm nachbohren)	403 U5 1	1 1 1
64 A B 6447.02	GUMMITUELLE 7×12,5, für Gebläse-Kabeldurchgang an Hutze	1	1 1
65 I J 6447.03			
6448.05	WAERMETAUSCHER für Heizung (Chausson 503.57.290) (bei Fahrzeugen der Spalte A und B siehe Rundschreiben DPD. 329 vom 17.5.57)	1	1 1
6448.09	WAERMETAUSCHER für Zusatzheizung (Chausson 501-58.120)	1	1 1
6449.07	ABDICHTUNG oben, für Wärmetauscher	1	1 1
6449.09	ABDICHTUNG oben, für Wärmetauscher	1	1 1
6450.07	ABDICHTUNG seitlich, für Wärmetauscher (zum Aufkleben)	1	1 1
6451.04	LAGERBLECH zur Befestigung des Wärmetauschers 6448.05 (für Fahrzeuge der Spalte A und B)	1	1 1
6453.02	ABLASSHAHN für Wärmetauscher	1	1 1
5304.01	DICHTRING aus Metallasbest, 10,2×14,5×2, für Ablasshahn (Curty 3542)	1	1 1
		403 bis Wagen-Nr. 2.114.599; 403 L bis 2.751.965; 403 U5 bis 2.804.349; 403 U8 bis 2.901.953	

Heizung (2. Ausführung), siehe Seite 64 M und 64 N.

TEILE-NUMMER	BEZEICHNUNG	ANZAHL		
	A - 403 B von Wagen-Nr. 2.479.165, 2.620.243 bis 2.530.159, 2.620.568, 403/7 von 3.216.661 bis 3.254.858, 403 BD von 3.035.165 bis 3.043.491, 403 BL von 2.773.377 bis 2.779.829, 403 BLD von 3.056.099 bis 3.057.275, 403 B5 von 2.876.213 bis 2.897.276, 403 B5D von 3.072.401 bis 3.077.036, 403 B8 von 2.957.805 bis 2.972.253, 403 B8D von 3.087.801 bis 3.093.246			A
	B - 403 B von Wagen-Nr. 2.530.160 bis 2.545.107, 403/7 von 3.254.859 bis 3.267.776, 403 BD von 3.043.492 bis 3.047.179, 403 BL von 2.779.830 bis 2.781.901, 403 BLD von 3.057.276 bis 3.057.872, 403 B5 von 2.897.277 bis 3.405.764, 403 B5D von 3.077.037 bis 3.079.361, 403 B8 von 2.972.254 bis 2.977.112, 403 B8D von 3.093.247 bis 3.095.832			B
	C - 403 B ab Wagen-Nr. 2.545.108, 403/7 ab 3.267.777, 403 BD ab 3.047.180, 403 BL ab 2.781.902, 403 BLD ab 3.057.873, 403 B5 ab 3.405.765, 403 B5D ab 3.079.362, 403 B8 ab 2.977.113, 403 B8D ab 3.095.833 und alle 403/7 Komfort			C
6110.11	KLIMAANLAGE "Sofica CRP8" (Ausführung "Tropen")	1	1	1
6110.13	Satz erforderliche ANPASSUNGSTELLE zum Umbau einer Klimaanlage "Sofica" ohne Gebläse in eine Klimaanlage mit Gebläse (Ausführung "Inland")	1		
6110.23	KLIMAANLAGE "Sofica CRP4B" (Ausführung "Inland")	1	1	
6110.21	KLIMAANLAGE "Sofica CRP5B" (Ausführung "kalte Länder")	1	1	
6110.27	Satz erforderliche ANPASSUNGSTELLE zum Umbau einer Klimaanlage "Sofica" ohne Gebläse in eine Klimaanlage mit Gebläse (Ausführung "Inland")		1	1
6110.28	KLIMAANLAGE "Sofica CRP4C" (Ausführung "Inland")			1
6110.29	KLIMAANLAGE "Sofica CRP5C" (Ausführung "kalte Länder")			1
6110.30	KLIMAANLAGE "Sofica CRP6C" ohne Gebläse (bei Fahrzeugen der Spalte A und B sind die Gummischläuche 6161.14 und 6161.15, Zufuhrrohrleitung 6459.16 (bei Benzinmotor) oder 6459.17 (bei Dieselmotor), Rücklaufleitung 6463.31 (bei Benzinmotor) oder 6463.32 (bei Dieselmotor) einzubauen, ausserdem ist Ausschnitt an Aufdröhnpappe für Stirnwand anzubringen und Drahtzug für Regulierhahn um 105 mm zu verkürzen)	1	1	1
○ 6111.12	MOTOR "Sofica J6" 1-gängig, für Klimaanlage (Ausführung "Inland" und "kalte Länder") (Peugeot oder SEV)	1	1	1
○ 6111.13	MOTOR "Sofica J7" 2-gängig, für Klimaanlage (Ausführung "kalte Länder") (Peugeot oder SEV)	1	1	1
6112.12	HUTZE für Lufteintritt rechts	1	1	1
6112.13	BAKELITGEHÄUSE hinten, mit Drosselklappen (Defroster und Frischzufuhr)	1	1	1
6442.14	WINKELEISEN zur oberen Befestigung des hinteren Bakelitgehäuses	2	2	2
6412.16	HUTZE für Lufteintritt, links (bei 403 B vor Wagen-Nr. 2.529.778, 403/7 vor 3.254.192, 403 BD vor 3.043.832, 403 BL vor 2.779.714, 403 BLD vor 3.057.261, 403 B5 vor 2.897.864, 403 B5D vor 3.076.941, 403 B8 vor 2.971.876, 403 B8D vor 3.092.995 enthält das Insektengitter 7115.11 und die eingebaute Vierkantmutter mit Käfig ist gegen Sechskantmutter 6932.04 auszutauschen)	1	1	1
6445.09	Satz KOHLEBUERSTEN (2 Stück) für Gebläse (SEV, 95.442)	1	1	1
6445.11	Satz KOHLEBUERSTEN (2 Stück) für Gebläse (Peugeot 880G 115)			1
○ 9068.02	GEWINDEPLATTE zur Befestigung der Klimaanlage am Pedalboden (403 B bis Wagen-Nr. 2.486.434, 403/7 bis 3.223.499, 403 BD bis 3.036.439, 403 BL bis 2.774.208, 403 BLD bis 3.056.190, 403 B5 bis 2.878.260, 403 B5D bis 3.072.807, 403 B8 bis 2.959.450, 403 B8D bis 3.088.393)	4		

Heizung (1. Ausführung), siehe Seite 64 K und 64 L.

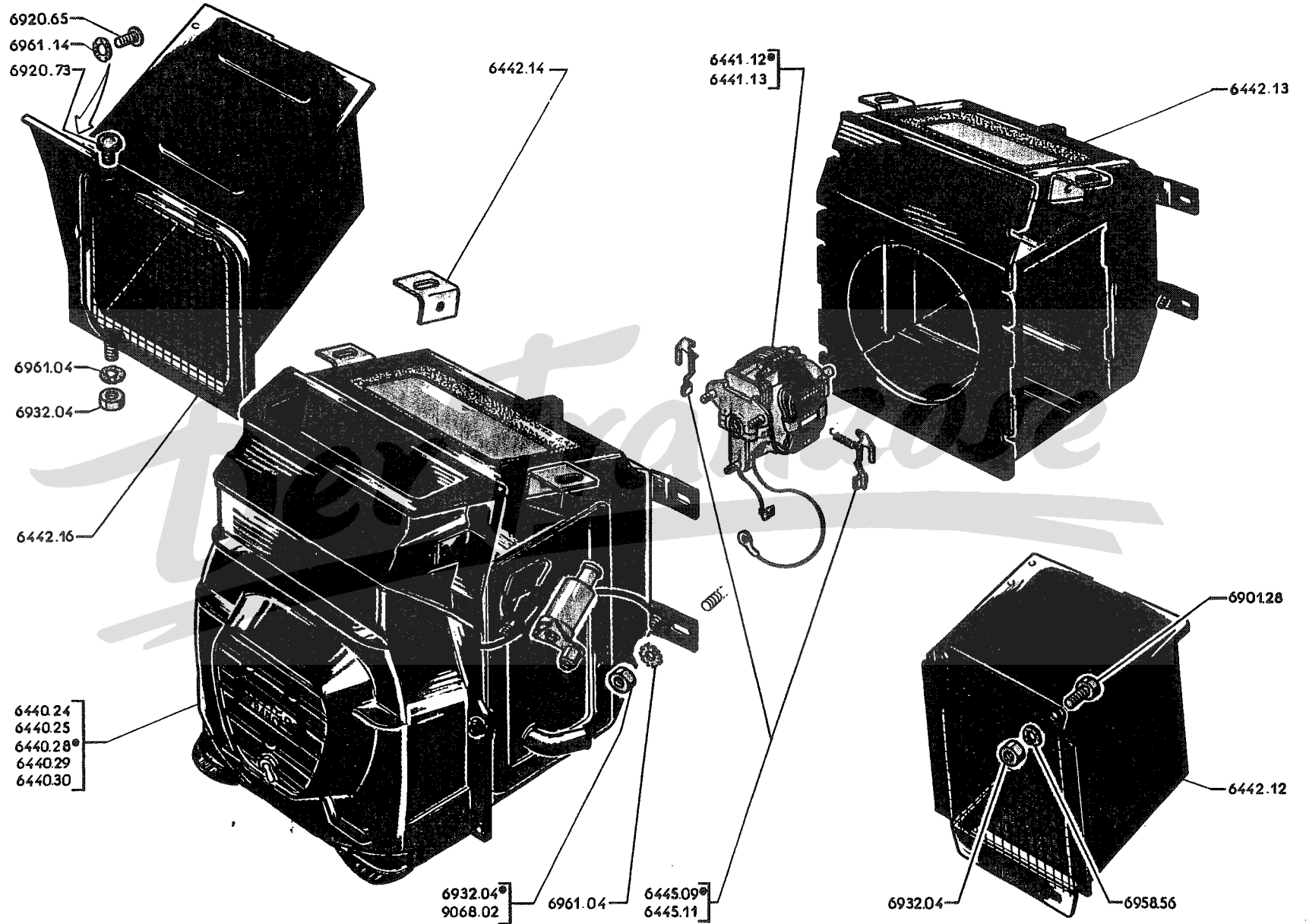

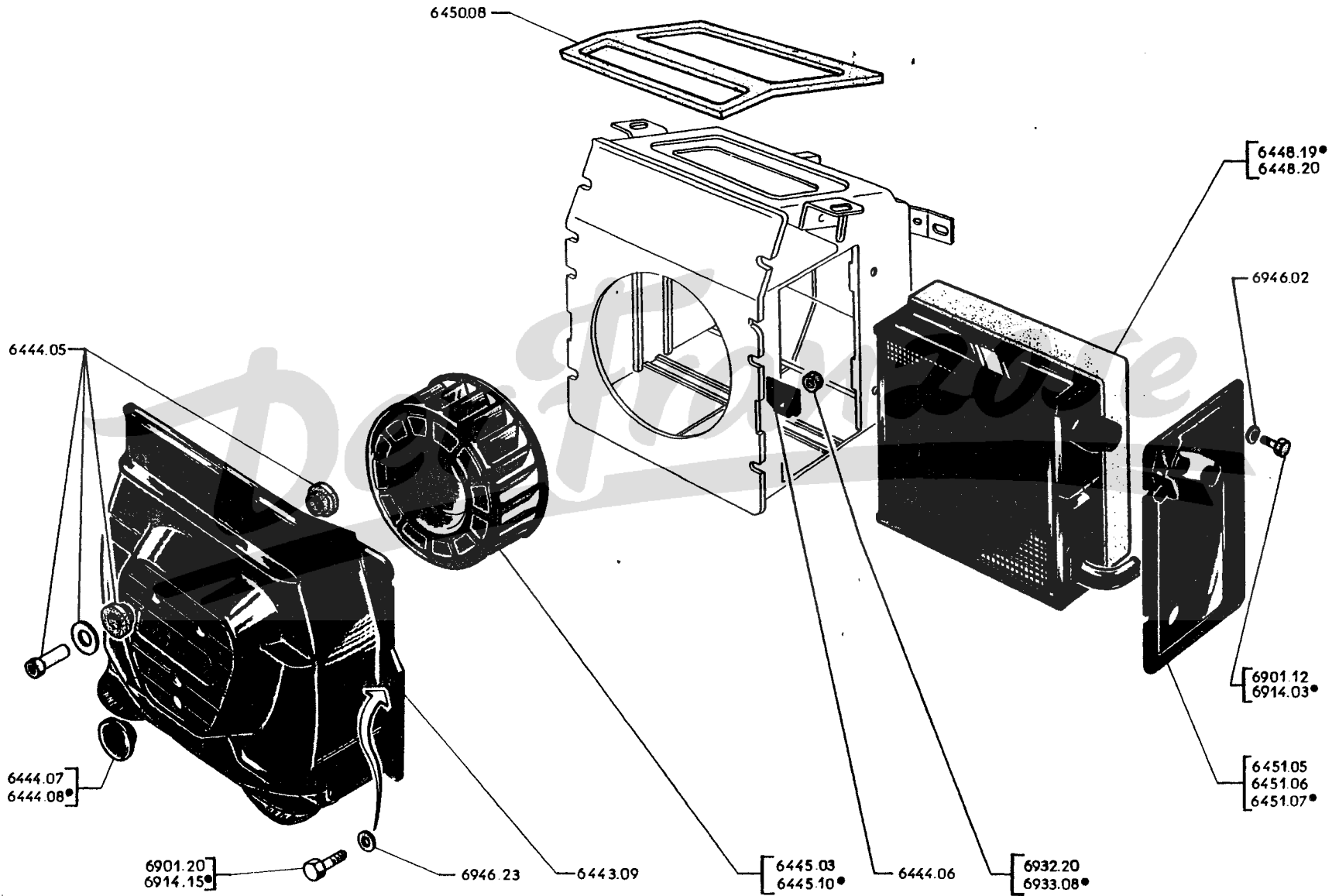

TEILE-NUMMER	BEZEICHNUNG	ANZAHL	
<p>A - 403 B von Wagen-Nr. 2.479.165, 2.620.243 bis 2.530.159, 2.620.568; 403 B7 von 3.216.664 bis 3.254.858; 403 BD von 3.035.165 bis 3.043.491; 403 BL von 2.773.377 bis 2.779.829; 403 BLD von 3.056.099 bis 3.057.275; 403 B5 von 2.876.213 bis 2.897.276; 403 B5D von 3.072.401 bis 3.077.036; 403 B8 von 2.957.805 bis 2.972.253; 403 B8D von 3.087.804 bis 3.093.246 A</p> <p>B - 403 B von Wagen-Nr. 2.530.160 bis 2.545.107; 403 B7 von 3.254.859 bis 3.267.776; 403 BD von 3.043.492 bis 3.047.179; 403 BL von 2.779.830 bis 2.781.901; 403 BLD von 3.057.276 bis 3.057.872; 403 B5D von 3.077.037 bis 3.079.361; 403 B8 von 2.972.254 bis 2.977.112; 403 B8D von 3.093.247 bis 3.095.832; 403 B5 von Wag.-Nr. 2.897.277 bis 2.899.999 und von 3.400.001 bis 3.405.764 B</p> <p>C - 403 B ab Wagen-Nr. 2.545.108; 403 B7 ab 3.267.777; 403 BD ab 3.047.180; 403 BL ab 2.781.902; 403 BLD ab 3.057.873; 403 B5 ab 3.405.765; 403 B5D ab 3.079.362; 403 B8 ab 2.977.113; 403 B8D ab 3.095.833 und alle Komfort C</p>			
○ 6443.08	GEBLAESEKASTEN mit Austrittsöffnungsklappen zum Fussraum (403 B bis Wagen-Nr. 2.564.746; 403 B7 bis 3.285.372; 403 BD bis 3.052.002; 403 BL bis 2.782.788; 403 BLD bis 3.058.003; 403 B5 bis 3.410.210; 403 B5D bis 3.080.496; 403 B8 bis 2.983.219; 403 B8D bis 3.098.419) (ersetzt durch 6443.09, jedoch 1 Schalter 6475.07 bzw. 6475.08 einbauen)	1	1
○ 6443.09	GEBLAESEKASTEN mit Austrittsöffnungsklappen zum Fussraum (403 B ab Wagen-Nr. 2.564.747; 403 B7 ab 3.285.373; 403 BD ab 3.052.003; 403 B8 ab 2.983.220; 403 B8D ab 3.098.420) (bei Fahrz. der Spalte A sind die Spannlaschen 6444.06 einzubauen)	1	1
● ○ 6444.05	Satz BEFESTIGUNGSSTEILE für Gebläse	1	1
○ 6444.06	SPANNLASCHE für Gebläsekasten	1	1
○ 6444.07	ABDECKPLATTE zum Verschliessen des Schalterloches am Gebläsekasten (403 B7 bis Wagen-Nr. 3.285.372; 403 BD bis Wagen-Nr. 3.052.002; 403 B5 bis 3.410.210; 403 B5D bis 3.080.496; 403 B8 bis 2.983.219; 403 B8D bis 3.098.419)	2	2
○ 6444.08	ABDECKPLATTE zum Verschliessen des Schalterloches am Gebläsekasten (403 B7 ab 3.285.373; 403 BD ab 3.052.003; 403 B8 ab 2.983.220; 403 B8D ab 3.098.420)	1	1
○ 6445.03	FLUEGELRAD für Gebläse	1	1
● ○ 6445.10	FLUEGELRAD für Gebläse	1	1
○ 6448.13	WAERMETAUSCHER für Klimaanlage (Ausf. Inland) (Ersetzt durch 6448.15, jedoch sind 2 Sechskantschrauben 6914.14 einzubauen)	bei Fahrz. der Spalte A und B sind die Gummischläuche 6461.14, 6461.15, Zuführleitung 6459.16 (für Benzinmotor) bzw. 6459.17 (für Dieselmotor), Rücklaufleitung 6463.31 (für Benzinmotor) bzw. 6463.32 (für Dieselmotor) einzubauen; ferner ist Antidröhnplatte für Stirnwand auszuschneiden und Drahtzug für Heizungsregulierhahn um 105 mm zu verkürzen	
○ 6448.14	WAERMETAUSCHER für Klimaanlage (Ausf. kalte Länder) (Ersetzt durch 6448.16, jedoch sind 2 Sechskantschrauben 6914.14 einzubauen)	1	1
○ 6448.15	WAERMETAUSCHER für Klimaanlage "Sofica" (Ausf. Inland)	403 B bis Wagen-Nr. 2.599.857; 403/7 bis 3.334.825; 403 BDA bis 3.068.237; 403 B8 bis 2.674.008; 403 B8D bis 3.106.490 und alle 403 BL, 403 BLD, 403 B5, 403 B5D	
○ 6448.16	WAERMETAUSCHER für Klimaanlage "Sofica" (Ausf. kalte Länder)	403 B ab Wagen-Nr. 2.599.858; 403 B7 ab 3.334.826; 403 BDA ab 3.068.238; 403 B8 ab 2.674.009; 403 B8D ab 3.106.491	
64 WX ○ 6449.11	DICHTUNG aus Polyurêthane, für Klimaanlage an Stirnwand	1	1
64 WX ○ 6450.08	DICHTUNG aus Polyurêthane, für Klimaanlage an Stirnwand	1	1
○ 6450.11	DICHTUNG aus Polyurêthane, für Klimaanlage an Stirnwand	1	1
○ 6451.05	ABDECKBLECH für hinteres Bakelitgehäuse Ausf. Inland und kalte Länder	1	1
○ 6451.06	ABDECKBLECH für hinteres Bakelitgehäuse (Tropenausführung)	1	1
○ 6451.07	ABDECKBLECH für hinteres Bakelitgehäuse (Ausf. Inland und kalte Länder)	1	1

FUER HEIZUNG (1. AUSFUEHRUNG), SIEHE SEITE 64 K, 64 L.

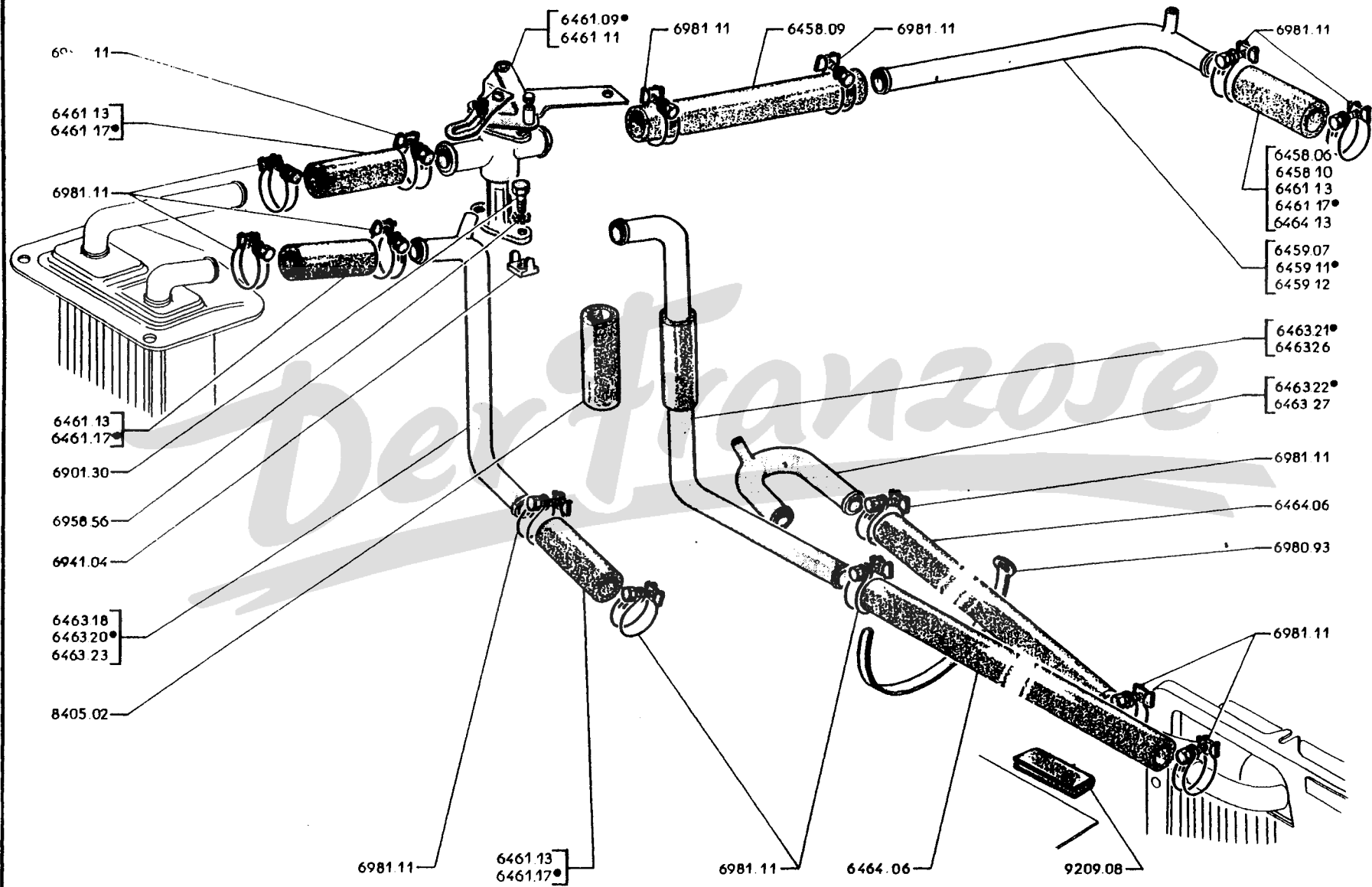

- A — Anlasser Ø 100, der mit Drahtzug betätigt wird :
 → 403 : 2.013.115; 403 U5 : 2.810.347; 403 U8 : 2.910.213 A
- B — Anlasser Ø 100, mit Einrückmagnetschalter :
 ↳ 403 : 2.013.116; 403 L : 2.750.001 → ca. 2.157.048, 2.754.433 B
- C — Anlasser Ø 85, mit Einrückmagnetschalter :
 ↳ 403 U5 Kastenwagen : 2.850.202 → 2.868.314
 ↳ 403 U8 : 2.910.214 → 2.952.019 und ↳ 403 B8 : 2.989.269
 ↳ ca. 403 : 2.157.049; 2.600.001; 403/7 : 3.299.113; 403 L ca : 2.754.434; 403 U5 Commer-
 ciale : 2.810.348 und alle 403/7 Komfort C
- D — Anlasser Ø 85, der mit Drahtzug betätigt wird :
 → 403/7 : 3.299.112
 ↳ 403 U5 Kastenwagen : 2.868.315; 403 U8 : 2.952.020 → 3.410.210, 2.989.268 D

◇ □ ⊕ 5830.05 EINDRÜCKMAGNETSCHALTER 1 1

KONTAKTSCHALTER :

⊞ 5830.08 1
 ⊞ 5830.12 1
 ⊞ 5831.02 KONTAKT 1

ROLLENFREILAUF mit Ritzel :

◇ □ ⊕ 5835.04 mit 6 Rillen, für Anlasser 446 A. 1
 5835.12 mit 6 Rillen, für Anlasser 6020, 6020 A 1
 5835.14 mit 9 Rillen, für Anlasser 6020 B, 6020 C, 6035 B, 6035 C 1
 5835.15 mit 8 Rillen, für Anlasser 6050 A, 6050 B 1
 □ ○ 5835.17 mit 6 Rillen, für Anlasser 6109, 6109 A, 6109 B, 6109 C, 6056 B, 6056 C, 6056 D, 6056 E, 6004 B, 6004 C 1

EINRÜCKGABEL mit 2 Gleitschuhen :

⊞ 5855.03 1
 5855.04 1
 ◇ ● □ ⊕ 5855.05 1
 □ 5855.11 1

⊞ 5856.05 BETÄTIGUNGSHÉBEL 1
 □ 5856.06 BETÄTIGUNGSHÉBEL 1

◇ □ ⊕ 5857.02 LAGERBOLZEN für Einrückgabel. 1
 5857.04 LAGERBOLZEN für Einrückgabel. 1
 5858.01 BREMSSCHUH rot, für Einrückgabel 2
 ◇ ● □ ⊕ 5858.02 GLEITSCHUH grün, für Einrückgabel 2

ANLASSER "PARIS-RHONE", FÜR BENZINMOTOR, SIEHE SEITE 58 G, 58 H.
ANLASSER FÜR DIESELMOTOR, SIEHE SEITE 58 K, 58 L, 58 M, 58 N.

- A — Anlasser Ø 100, der mit Drahtzug betätigt wird :
 → 403 : 2.013.115; 403 U5 : 2.810.347; 403 U8 : 2.910.213 A
- B — Anlasser Ø 100, mit Einrückmagnetschalter :
 ↳ 403 : 2.013.116; 403 L : 2.750.001 → ca. 2.157.048, 2.754.433 B
- C — Anlasser Ø 85, mit Einrückmagnetschalter :
 ↳ 403 U5 Kastenwagen : 2.850.202; 403 U8 : 2.910.214 → 2.868.314, 2.952.019
 ↳ ca. 403 : 2.157.049, 2.600.001; 403/7 : 3.299.113; 403 L ca. 2.754.434; 403 U5 Commer-
 ciale : 2.810.348; 403 B8 : 2.989.269 und alle 403/7 Komfort C
- D — Anlasser Ø 85, der mit Drahtzug betätigt wird :
 → 403/7 : 3.299.112
 ↳ 403 U5 Kastenwagen : 2.868.315; 403 U8 : 2.952.020 → 3.410.210, 2.989.268 D

◇ □ ⊕	5830.06	EINRÜCKMAGNETSCHALTER für Anlasser D8E 37			1	1
◇ □ ⊕	5830.20	EINRÜCKMAGNETSCHALTER für Anlasser D8E 58				1
□ ⊕	5830.07	KONTAKTSCHALTER			1	
□ ⊕	5830.09	KONTAKTSCHALTER				1

ROLLENFREILAUF mit Ritzel :

□	5835.04				1	
□	5835.09					1
□	5835.10					1
◇ □ ⊕	5835.11	für Anlasser D8E 37				1
◇ □ ⊕	5835.20	für Anlasser D8E 58				1
◇ ● □ ⊕	5840.02	ANSCHLAGRING mit Sicherungsringhälften				1

EINRÜCKGABEL mit 2 Gleitschuhen :

◇ ● □ ⊕	5855.06					1
◇ ● □ ⊕	5855.07					1
□ ⊕	5855.08				1	
□ ⊕	5855.12					1
□ ⊕	5856.05	BETÄTIGUNGSHEBEL			1	
□ ⊕	5856.06	BETÄTIGUNGSHEBEL				1
□ ⊕	5857.03	LAGERBOLZEN für Einrückgabel			1	1
◇ ● □ ⊕	5857.06	LAGERBOLZEN mit Fächerscheibe und Sechskantmutter, für Einrückgabel			1	1
◇ ● □ ⊕	5857.07	LAGERBOLZEN mit Zwinge, für Einrückgabel				1
◇ ● □ ⊕	5858.04	Satz GLEITSCHUHEN (2 St.) für Einrückgabel			1	1
◇ ● □ ⊕	5858.05	Satz GLEITSCHUHEN (2 St.) für Einrückgabel				1

ANLASSER "DUCELLIER" FÜR BENZINMOTOR, SIEHE SEITE 58 E, 58 F.
ANLASSER FÜR DIESELMOTOR, SIEHE SEITE 58 K, 58 L, 58 M, 58 N.

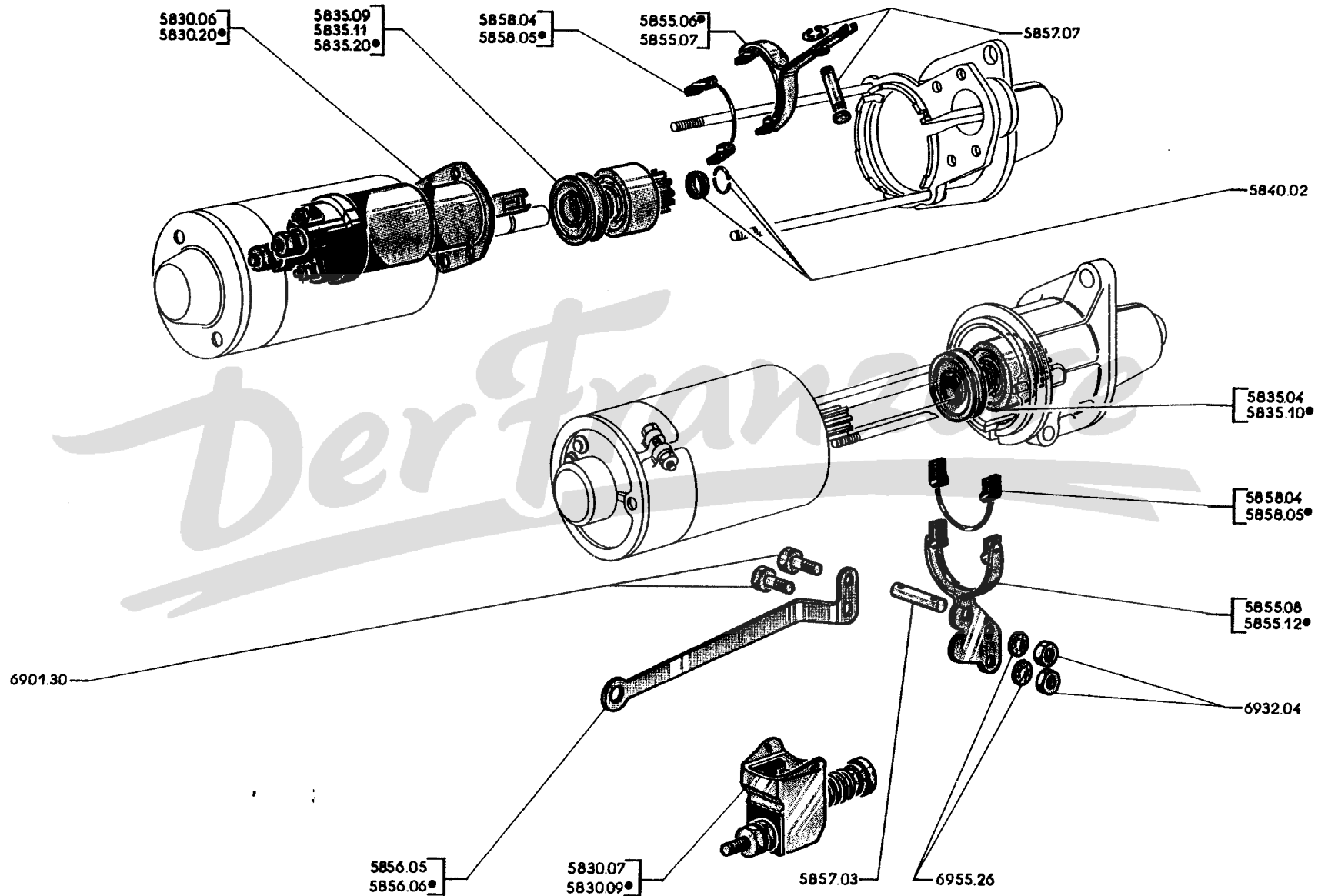

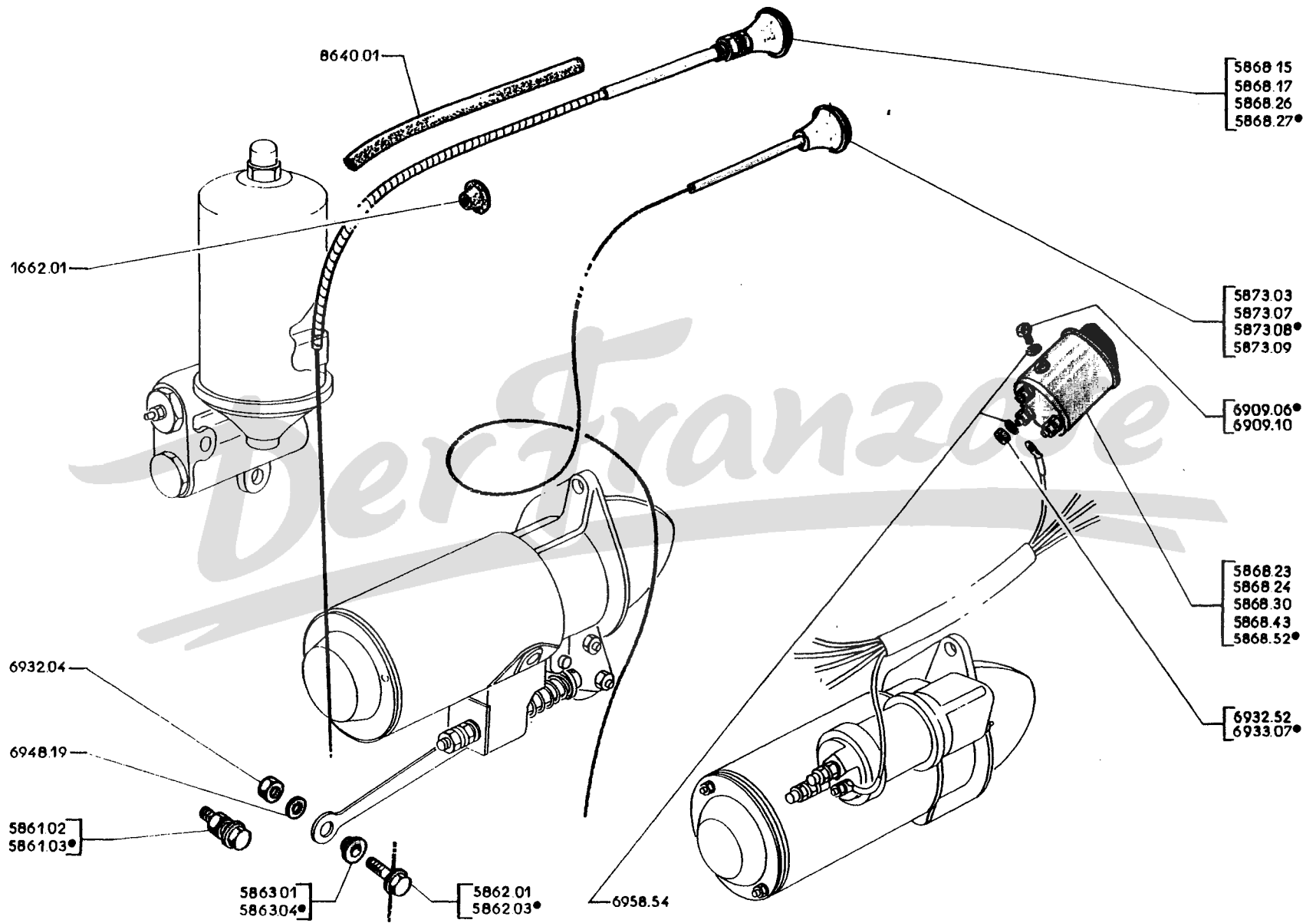

A	→ 403: 2.031.182	A
B	→ 403: 2.031.183, 2.600.001; L: 2.750.001; U5: 2.800.001; U8: 2.900.001	
	→ 2.245.826, 2.601.499, 2.760.353, 2.828.280, 2.924.250	B
C	→ 403: 2.245.827, 2.601.500; L: 2.760.354; U5: 2.828.281; U8: 2.924.251	
	→ 2.325.250, 2.609.174, 2.764.480, 2.841.513, 2.934.442	C
D	→ 403: 2.325.251, 2.609.175, 403, 7: 3.200.001; L: 2.764.481, U5: 2.841.514, U8: 2.934.443	
	→ 2.479.164, 2.620.242, 3.216.663, 2.773.376, 2.876.212, 2.957.804	D
E	- Dieselmotor → 403 D: 3.035.164, LD: 3.056.098, U5D: 3.072.400, U8D: 3.087.803	E

6458.06	GUMMISCHLAUCH Ø14 x 22, für Wasserzuffluss am Zylinderkopf	1				
6458.09	GUMMISCHLAUCH 14 x 22 x 150, für Wasserzuffluss am Regulierhahn		1	1	1	1

ROHRLEITUNG :

6459.07	- 12 x 14 x 375, für Wasserzuffluss	1				
6459.11	- 12 x 14, für Wasserzuffluss				1	
6459.12	- 12 x 14 x 255, für Wasserzuffluss (bei Fahrz. der Spalte «B» und «C» ist 1 Gummischlauch 6464.13 einzubauen)		1	1		1

6461.09	REGULIERHAHN	1	1		1	1
6461.11	REGULIERHAHN			1		

GUMMISCHLAUCH :

<input type="checkbox"/> 6461.13	- 16 x 24 x 55, für Heizungsleitungen	4	4	4	4	
<input type="checkbox"/> 6461.17	- 16 x 24 x 55, für Heizungsleitungen					3
<input checked="" type="checkbox"/> 6464.13	- 16 x 24, für Wasserzuffluss am Zylinderkopf					1

ROHRLEITUNG :

6463.18	- Ø12 x 14, für Wasseraustritt	1	1			
6463.20	- Ø12 x 14, für Wasseraustritt (Fahrz. ohne Zusatzheizung)			1	1	
6463.21	- Ø12 x 14, für Wasserabfluss				1	
6463.22	- Ø12 x 14, für Wasserrücklauf				1	
6463.26	- Ø12 x 14, für Wasserabfluss					1
6463.27	- Ø12 x 14, für Wasserrücklauf					1

Fahrz. mit Hilfsheizung

<input checked="" type="checkbox"/> <input type="checkbox"/> <input type="checkbox"/> +	8405.02	GUMMISCHLAUCH Ø14 x 20, zum Isolieren der Abflussleitung (Meterware)				0,06
+	9209.08	PROFILGUMMI für Schlauche (Meterware)				0,10
	6464.06	GUMMISCHLAUCH 14 x 22 x 510, für Abfluss- und Rücklaufleitung			2	2
	6463.23	ROHRLEITUNG Ø12 x 14, für Wasserrücklauf				1

Benzinmotor	A	→ 403 B : 2.479.165, 2.620.243, 403/7 : 3.216.664, BL : 2.773.377, B5 : 2.876.213, B8 : 2.957.805				
		→ 2.545.107, 2.620.568, 3.267.776, 2.781.902, 3.405.764, 2.977.112			A	
	B	→ 403 B : 2.545.108, 403/7 : 3.267.777, BL : 2.781.903, B5 : 3.405.765, B8 : 2.977.113				B
Dieselmotor	C	→ 403 BD : 3.035.165, BDA : 3.036.001, BLD : 3.056.099, B5D : 3.072.401, B8D : 3.087.804				
		→ 3.047.179, 3.047.385, 3.057.872, 3.079.361, 3.095.832				C
	D	→ 403 BD : 3.047.180, BDA : 3.047.386, BLD : 3.057.873, B5D : 3.079.362, B8D : 3.095.833				D

6458.11	GUMMISCHLAUCH Ø16 x 24, für Wasseraustritt am Zylinderkopf	1	1			
6458.17	GUMMISCHLAUCH Ø16 x 24, für Wasseraustritt am Zylinderkopf			1	1	
	ROHRLEITUNG Ø 14 x 16, für Wasserzfluss zum Wärmetauscher :					
6459.13	-	1				
6459.14	-			1		
6459.16	-		1			
6459.17	-				1	
	GUMMISCHLAUCH :					
<input type="checkbox"/> 6461.13	- 16 x 24 x 55, für Heizungsleitung	2				
6461.14	- 16 x 24, für Wasserzfluss am Wärmetauscher		1		1	
6461.15	- 16 x 24, für Wasserrücklauf		1		1	
<input type="checkbox"/> 6461.17	- 16 x 24 x 55, für Heizungsleitung				3	1
6461.16	REGULIERHAHN	1	1	1	1	
◆● 6462.11	FASERDICHTUNG für Regulierhahn	1	1	1	1	
○ 6462.08	DICHTRING aus Gummi, 18,3 x 2,5 x 3,6, für Regulierhahn (→ 403 B : 2.571.887, 2.620.568, 403/7 : 3.289.682 BD : 3.052.928, BL : 2.782.788, BLD : 3.058.003, B5 : 3.410.210, B5D : 3.080.496, B8 : 2.985.399, B8D : 3.099.487)	1	1	1	1	
○ 6462.09	DICHTRING aus Gummi, 12,1 x 17,5 x 2,7, für Regulierhahn (→ 403 B : 2.571.888, 403/7 : 3.289.683, BD : 3.052.929, B8 : 2.985.400, B8D : 3.099.488)		1		1	
	ROHRLEITUNG Ø 14 x 16.					
6463.28	- für Wasserrücklauf zur Pumpe	1				
6463.29	- für Wasserrücklauf zum Kühler			1		
6463.31	- für Wasserrücklauf zur Pumpe		1			
6463.32	- für Wasserrücklauf zum Kühler				1	
6464.09	GUMMISCHLAUCH 16 x 24, für Rücklaufleitung zur Wasserpumpe	1	1			
◆ 6465.01	ÜBERGANGSSTUTZEN zum Wasserrücklauf an Wasserpumpe	1	1			
◆ <input type="checkbox"/> <input type="checkbox"/> + 1355.04	GUMMIKAPPE zum Verschliessen des Übergangsstutzens an Wasserpumpe bzw. Kühler	1	1	1	1	
6468.01	SCHLAUCHBAND für Rücklaufleitung an Pumpe	1	1			
◆ <input type="checkbox"/> + 7518.02	GUMMITÜLLE für 32mm. Loch, zur Durchführung der Leitungen am schragen Bodenblech	2	2	2	2	
◆● <input type="checkbox"/> <input type="checkbox"/> + 8405.02	GUMMISCHLAUCH 14 x 20, zum Isolieren der Rücklaufleitung (Meterware)	0,04	0,04			

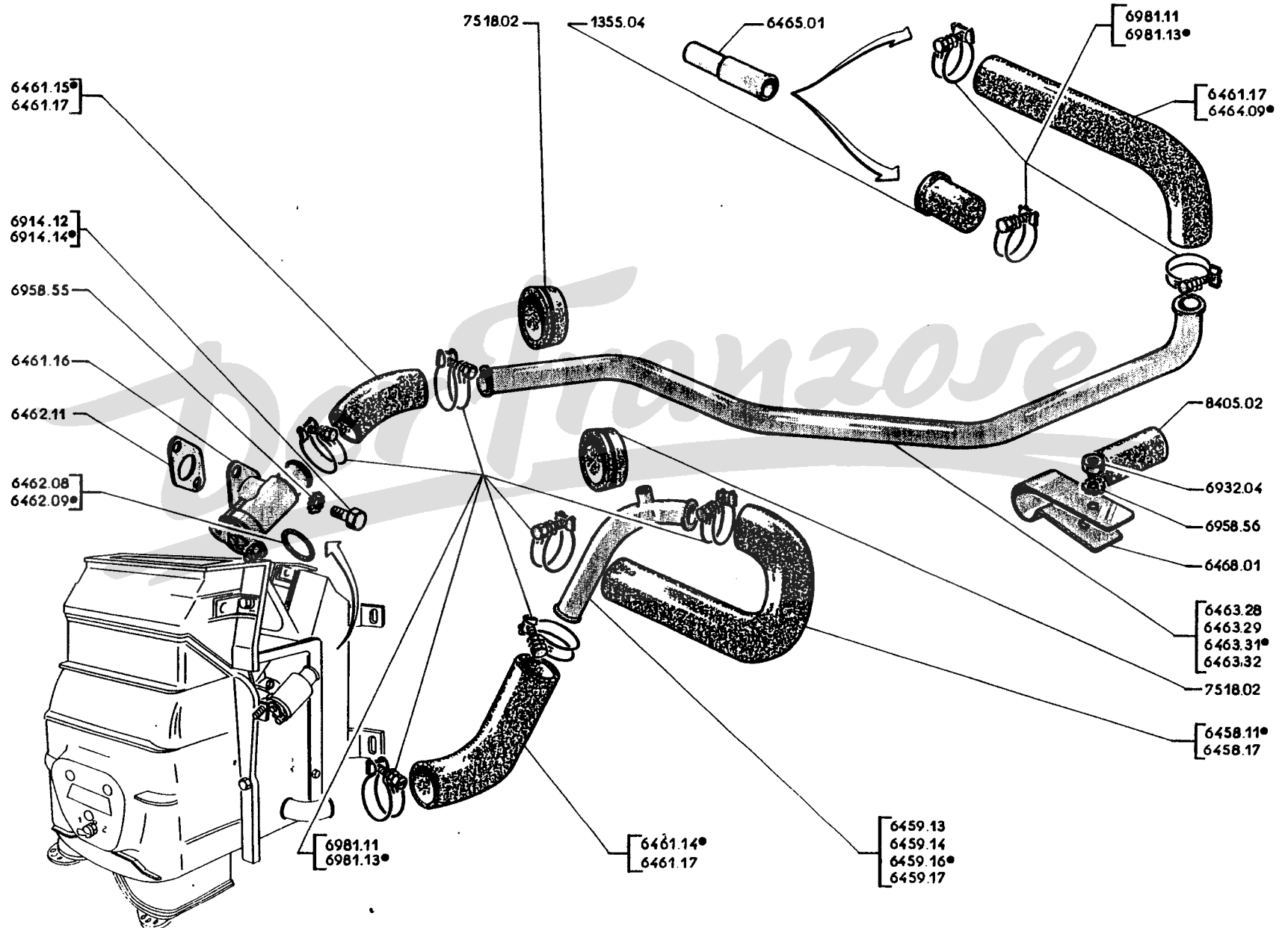

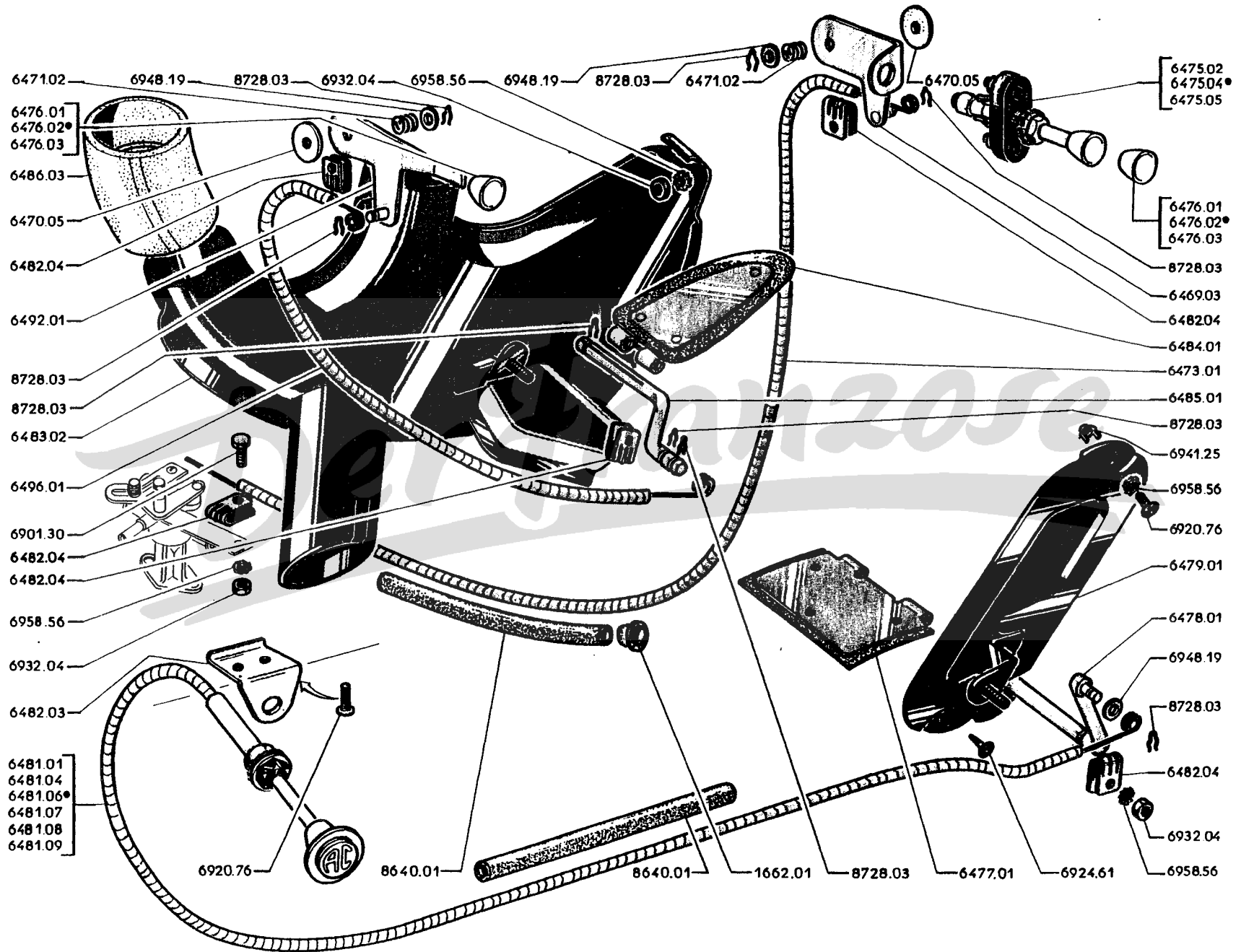

BENZINMOTOR							DIESELMOTOR			
	403	403 automat. Kupplung	403/7	403 L	403 U5	403 U8	403 D	403 LD	403 U5D	403 U8D
→	2.479.164	2.620.242	3.216.663	2.773.376	2.876.212	2.957.804	3.035.164	3.056.098	3.072.400	3.087.803

- ◇ ○ 6469.03 BEDIENHEBEL für Regulierventil und Gebläse 1
- ◇ ○ 6470.05 ANLAUFSCHLEIBE aus Faser, 6,5×20×2 2
- ◇ ○ 6471.02 DRUCKFEDER 2
- ⊕ 6473.01 DRAHTZUG für Regulierventil 1
- ⊕ 1662.01 GUMMITULLE für 10,5 mm Loch 1

- SCHUBSCHALTER für Gebläse, mit Knopf :
- 6475.02 grau-beige } 1
- 6475.04 grau }
- 6475.05 beige }

- KNOPF für Schubschalter bzw. Bedienhebel :
- 6476.01 grau-beige } 2
- 6476.02 grau }
- 6476.03 beige }

- 6477.01 LÜFTUNGSKLAPPE kpl. 1
- 6478.01 LAGERBOLZEN für Lüftungsklappe 1
- 6479.01 ABDECKBLECH für Luftkanal ↖ 1

- DRAHTZUG für Lüftungsklappe :
- 6481.01 grau, 903 mm lang (↖) (→ 403 : 2.356.258, 2.612.386; L : 2.766.218; U5 : 2.847.475; U8 :
2.938.541) } 1
- 6481.08 grau, 785 mm lang }
- 6481.09 beige, 785 mm lang }
- 6481.04 grau-beige, 665 mm lang }
- 6481.06 grau, 665 mm lang } ↖ → 403 : 2.356.259, 2.612.387; L : 2.766.219; U5 :
2.847.476; U8 : 2.938.542 und alle 403 D, LD, U5D, U8D } 1
- 6481.07 beige, 665 mm lang }
- 6482.03 BEFESTIGUNGSWINKEL }

- 6482.04 SCHELLE für Drahtzugspirale 5
- 6483.02 LUFTVERTEILER 1
- 6484.01 LUFTVERTEILKLAPPE kpl. 1
- 6485.01 LAGERBOLZEN für Luftverteilklappe 1
- 6486.03 FILZSCHLAUCH mit Plastikauflage 2
- 6492.01 REGULIERHEBEL } für Luftverteilklappe } 1
- 6496.01 DRAHTZUG }

- ⊕ 8640.01 GUMMISCHLAUCH 6,5×9 (Meterware) —
- ◇ ● ⊕ 8728.03 DRAHTSICHERUNG für Regulierhebel, Luftverteilklappe und Drahtzug 8

FÜR 2. AUSF., SIEHE SEITE 64 W, 64 X, 64 V, 64 Z.

BENZINMOTOR						DIESELMOTOR			
403	403 automat. Kupplung	403/7	403 L	403 U5	403 U8	403 D	403 LD ¹	403 U5D	403 U8D
→ 2.479.165	→ 2.620.243	→ 3.216.664	→ 3.773.377	→ 2.876.213 → 2.899.999	→ 2.957.805	→ 3.035.165	→ 3.056.099	→ 3.072.401	→ 3.087.804
→ 2.545.107	→ 2.620.568	→ 3.267.776	→ 2.781.901	→ 3.400.001 → 3.405.764	→ 2.977.112	→ 3.047.179	→ 3.057.872	→ 3.079.361	→ 3.095.832
→ 2.545.108		→ 3.267.777	→ 2.781.902	→ 3.405.765	→ 2.977.113 → 2.999.999	→ 3.047.180	→ 3.057.873	→ 3.079.362	→ 3.095.833
→ 2.650.346		→ 3.334.577	→ 2.782.788	→ 3.410.210	→ 2.670.001 → 2.674.008	→ 3.068.237	→ 3.058.003	→ 3.080.496	→ 3.106.490
→ 2.650.347		→ 3.334.578			→ 2.674.009	→ 3.068.238			→ 3.106.491

... A
... B
... C

6469.04	BEDIENHEBEL für Regulierventil	1	1	
6469.08	PLASTIKHÜLLE 5×6×15	2	2	2
6469.09	BEDIENHEBEL für Regulierventil			1
◇ ○ 6470.05	ANLAUFSCHLEIBE aus Faser, 6,5×20×2	2	2	2
◇ ○ 6471.02	DRUCKFEDER	2	2	2
○ 6473.04	DRAHTZUG für Regulierventil	1		
6473.05	DRAHTZUG für Regulierventil		1	1
KNOPF zum Bedienehebel für Heizung bzw. Defroster :				
6476.02	grau			
6476.03	beige	2	2	
6476.08	grau 539			
6476.09	beige 516			2
6476.10	schwarz			
◇ ○ 6482.04	SCHELLE für Drahtzugspirale	2	2	2
6492.02	DEFROSTERHEBEL	1	1	
6492.05	DEFROSTERHEBEL			1
6496.03	KUPPELSTANGE für Defroster	2	2	2
⊕ 8728.02	FEDERSCHLEIBE für Defroster	2	2	2
◇ ● ⊕ 8728.03	DRAHTSICHERUNG für 6 mm Bolzen, für Hebel	6	6	6

FÜR 1. AUSF., SIEHE SEITE 64 U, 64 V.
FÜR 2. AUSF. (FORSETZUNG), SIEHE SEITE 64 Y, 64 Z.

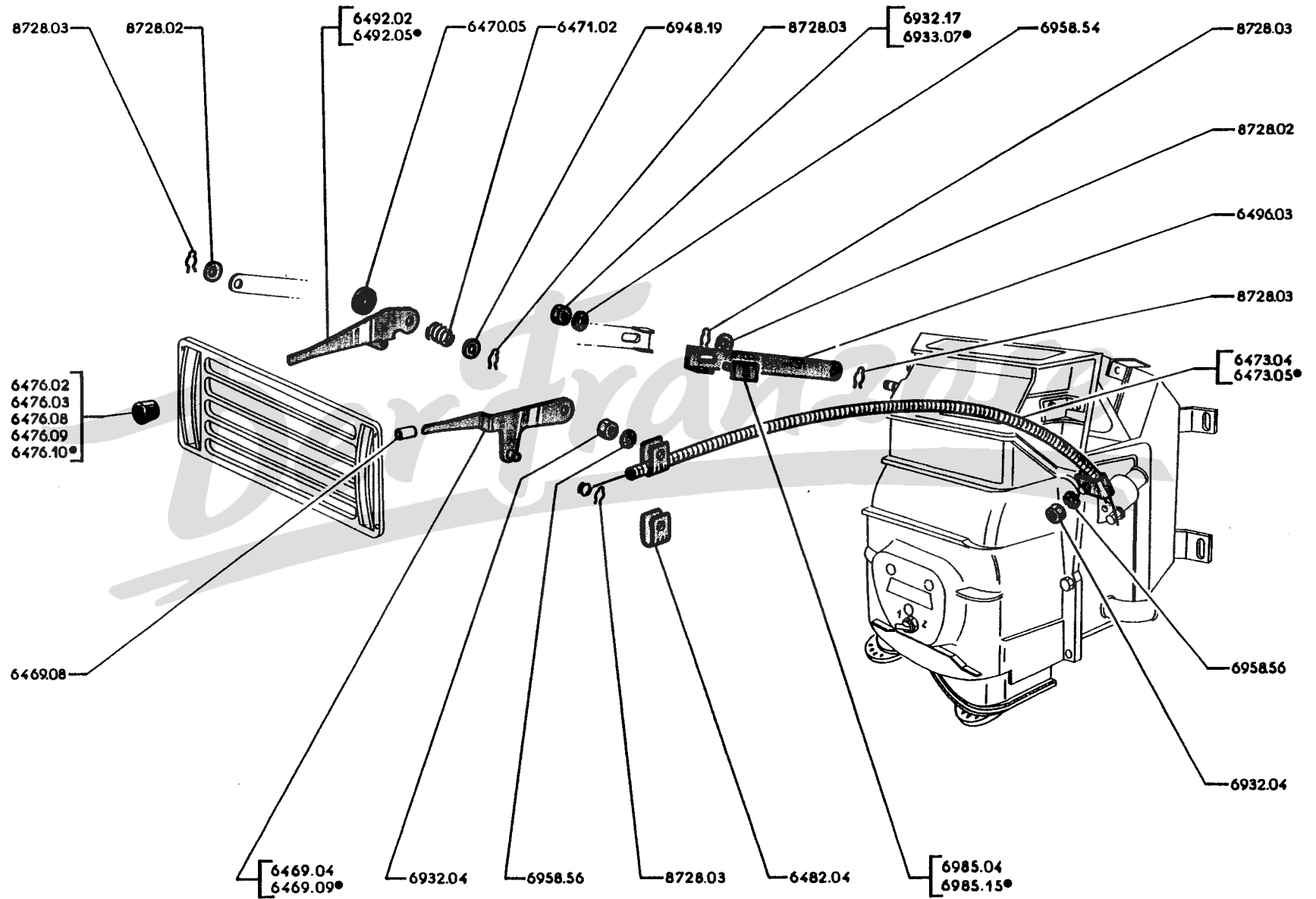

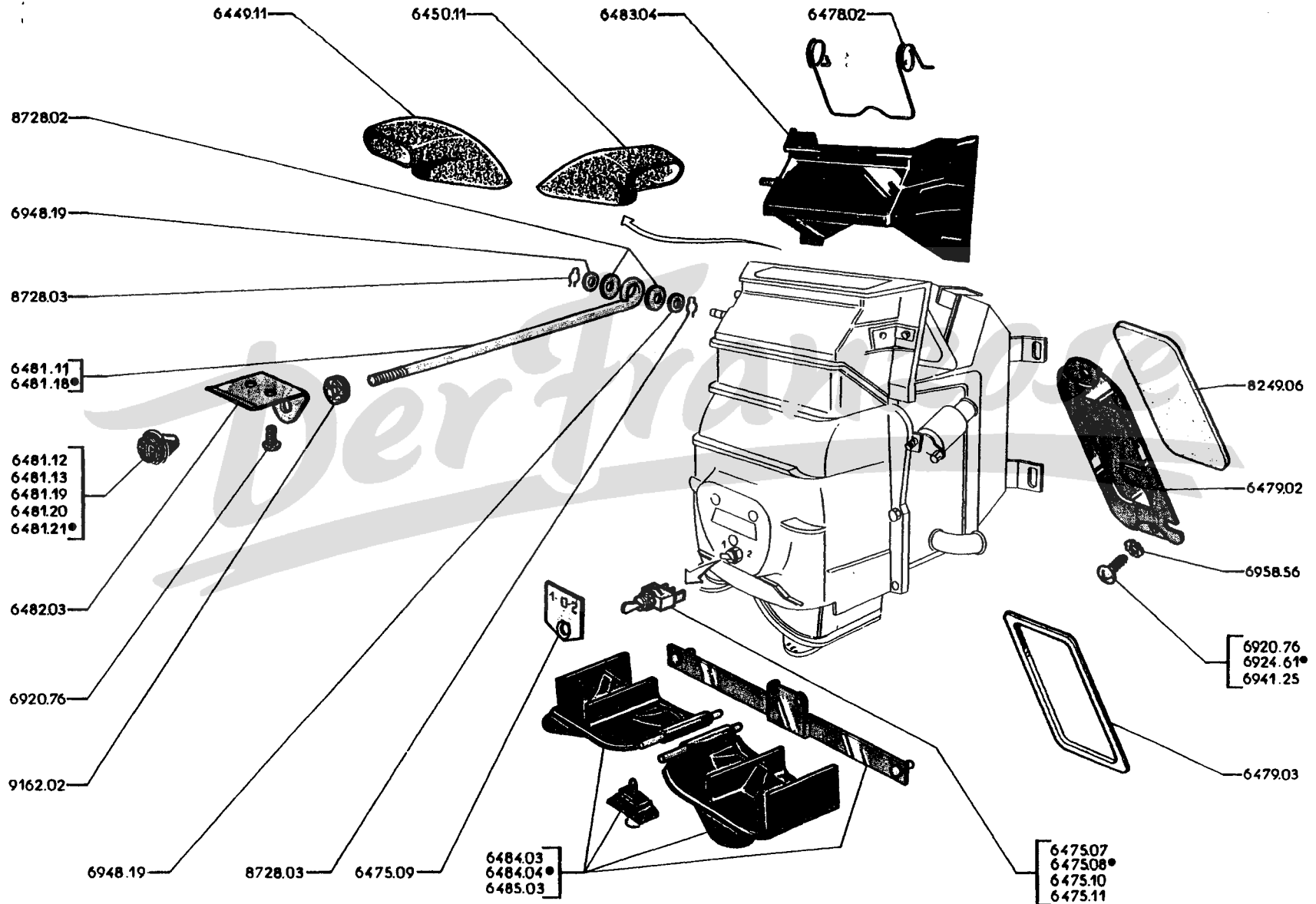

BENZINMOTOR						DIESELMOTOR					
403	403 automat. Kupplung	403/7	403 L	403 U5		403 U8	403 D	403 LD	403 U5D		403 U8D
				Com-merciale	Kasten-wagen				Com-merciale	Kasten-wagen	
2.479.165	2.620.243	3.216.664	2.773.377	2.876.213		2.957.805	3.035.165	3.056.099	3.072.401		3.087.804
2.530.159	2.620.568	3.254.858	2.779.829	2.897.940	2.897.276	2.972.253	3.043.491	3.057.275	3.077.112	3.077.036	3.093.246
2.530.160		3.254.859	2.779.830	2.897.941	2.897.277	2.972.254	3.043.492	3.057.276	3.077.113	3.077.037	3.093.247
2.564.746		3.285.372	2.782.788	2.899.999	3.400.001	2.983.219	3.052.002	3.058.003	3.080.496		3.098.419
					3.410.210						
2.564.747		3.285.373				2.983.220	3.052.003				3.098.420
2.650.346		3.334.577				2.999.999	3.068.237				3.106.490
						2.670.001					
						2.674.008					
2.650.347		3.334.578				2.674.009	3.068.238				3.106.491

○	6475.07	KIPPSCHALTER (Ausf. Inland u. Tropen)										
○	6475.08	KIPPSCHALTER (Ausf. Kalte Länder)										
○	6475.09	PLAKETTE (Ausf. Kalte Länder)										
●	6475.10	DRUCKSCHALTER (Ausf. Inland u. Tropen)										
●	6475.11	DRUCKSCHALTER (Ausf. kalte Länder)										
○	6478.02	SCHENKELFEDER für Luftklappe										
○	6479.02	ABDECKBLECH	→ 403 B : 2.655.999; 403/7 : 3.349.499; BD : 3.069.799;									
○	8249.06	DICHTBEILAGE aus polyuréthane	B8 : 2.678.999; B8D : 3.108.999 und alle 403 L, LD, U5, U5D									
○	6479.03	ABDECKPLATTE aus Plastik (→ 2.679.000; B8D : 3.109.000)	403 B : 2.656.000; 403/7 : 3.349.500; BD : 3.069.800; B8 :									
○	6481.11	ZUGSTANGE für Luftklappe										
○	6481.18	ZUGSTANGE für Luftklappe										
○	6481.12	KNOPF zur Zugstange für Luftklappe :										
○	6481.13	beige										
○	6481.19	grau										
○	6481.20	beige										
○	6481.21	grau 539										
○	6481.21	schwarz										
○	6482.03	LAGERWINKEL										
○	9162.02	GUMMITÜLLE										
○	6483.04	DEFROSTERDÜSE mit Drosselklappen										
○	6449.11	GUMMISCHLAUCH										
○	6450.11	GUMMISCHLAUCH										
○	6484.03	Satz AUSTRITTSÖFFNUNGSKLAPPEN (2 Stück) zum Fussraum, mit Lagerung (bei Austrittsöffnungs-klappen der alten Ausf. entfallen die Federn 6485.03)										
○	6484.04	Satz AUSTRITTSÖFFNUNGSKLAPPEN (2 Stück) zum Fussraum mit Lagerung										
○	6485.03	Satz FEDERN (für Austrittsöffnungsklappen 1. Ausf.)										
○	8728.02	FEDEDRSCHEIBE für Luftklappe										
○	8728.03	DRAHTSICHERUNG für 6 mm Bolzen										

FÜR 1. AUSF., SIEHE SEITE 64 U, 64 V.
 FÜR 2. AUSF., SIEHE SEITE 64 W, 64 X.

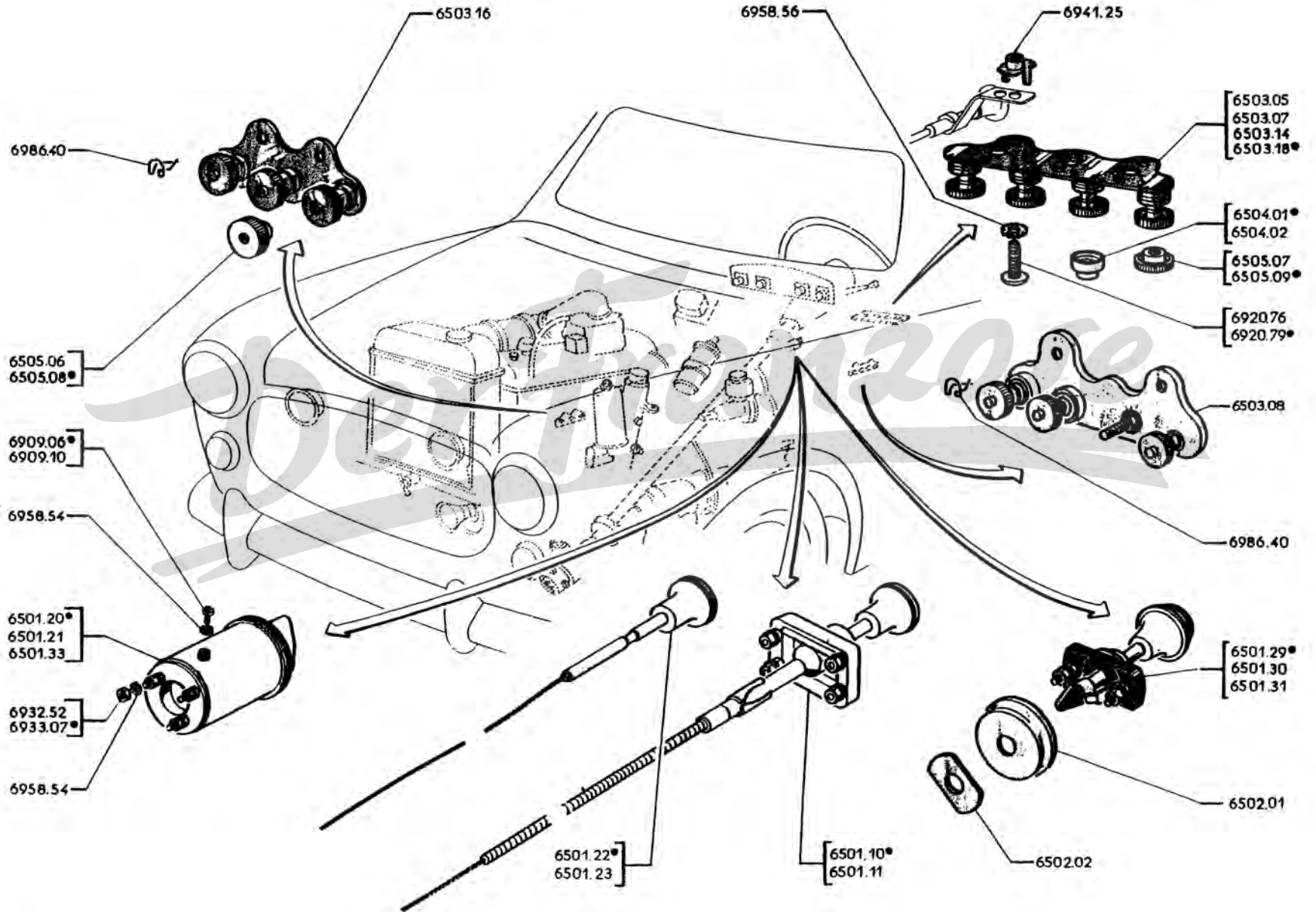

A — → 403 : 2.148.991; L : 2.753.867; U5 : 2.810.852; U8 : 2.907.337 A
 B — → 403 : 2.148.992; L : 2.753.868; U5 : 2.810.853; U8 : 2.907.338 B
 C — Diesel C

SCHUBSCHALTER 2-polig, für Zündanlage :
 6501.29 grau 539 . . . } → 403 B : 2.479.164, 2.620.242; 403/7 : 3.299.112; BL : }
 6501.30 beige . . . } 2.773.376; B5 Commerciale : 2.876.212; B8 : 2.989.268 } 1 1
 6501.31 grau-beige . . . } und alle U5 Lieferwagen }

6501.10 ZUGSCHALTER grau, für Fahr- und Stopstellung }
 6501.11 ZUGSCHALTER beige, für Fahr- und Stopstellung } → 403 BD : 3.038.506; BLD : 3.056.492; }
 6501.22 DRAHTZUG mit grauem Knopf, 820 mm lang . . . } B5D : 3.073.733; B8D : 3.089.985 } 1
 6501.23 DRAHTZUG mit beigem Knopf, 820 mm lang . . . } 1

DREHSCHALTER mit Zünd- und Anlasstellung :
 6501.20 grau . . . } → 403 BD : 3.038.506; BLD : 3.056.493; B5D : 3.073.734; }
 6501.21 beige . . . } B8D : 3.089.986 } 1
 6501.33 schwarz (→ 403 BD : 3.081.986; B8D : 3.114.014) }

6502.01 LAGERTELLER } → 403 B : 2.479.164, 2.620.242; 403/7 : 3.299.112; BL : }
 6502.02 FESTSTELLPLATTE } 2.773.376; B5 Commerciale : 2.876.212; B8 : 2.989.268 } 1 1
 und alle U5 Lieferwagen

PLATTE :
 6503.05 mit 3 Schmelzsicherungen und 1-poligem Leitungsverbinder 1
 6503.07 mit 4 Schmelzsicherungen und 1-poligem Leitungsverbinder (→ 403 B : 2.521.306; 403/7 : 3.247.899;
 BD : 3.041.248; BL : 2.778.396; BLD : 3.056.978; B5 Commerciale : 2.893.097; B5D Commer-
 ciale : 3.075.872) 1 1
 6503.16 mit 3 Schmelzsicherungen, mit Stromschiene für Scheinwerfer (jedoch entfällt die Stromschiene) 1 1
 6503.18 mit 4 Schmelzsicherungen (3 von 18 A und 1 von 10 A) (→ 403 B : 2.521.306; 403/7 : 3.247.900;
 BD : 3.041.249; BL : 2.778.397; BLD : 3.056.979; B5 Commerciale : 2.893.098; B5D Commer-
 ciale : 3.075.873)
 (für **B** vor März 1963 lat 1 Schmelzsicherung von 18 A gegen 1 von 10 A auszutauschen) 1 1
 6503.08 ZUSATZPLATTE mit 2 Schmelzsicherungen und 2-poligem Leitungsverbinder (für 403 mit automat.
 Kupplung) 1

651J 6503.17
 6504.01 SCHMELZSICHERUNG 18 Ampere (runde Ausf.) (mit Messing umkränzt gelb) — — —
 6504.02 SCHMELZSICHERUNG 10 Ampere (runde Ausf.) (mit Cadmium umkränzt weiss) — — —

RÄNDELMUTTER aus Nylon :
 6505.06 4 mm . . . } SI-Gewinde } — — —
 6505.07 5 mm . . . } — — —
 6505.08 4 mm . . . } ISO-Gewinde } — — —
 6505.09 5 mm . . . } — — —

- HAUPTKABELSTRANG :
- 6507.57 mit 15 Kabeln, (→ 403 : 2.479.164; BL : 2.773.376 und → 403 U5 : 2.810.348; U8 : 2.910.214 → 2.868.314, 2.952.019) 1
- 6507.63 mit 11 Kabeln, (für Diesel) 1
- 6507.69 mit 12 Kabeln, (→ 403 U5 : 2.810.347; U8 : 2.910.213 und → 403/7 : 3.200.001; U5 : 2.868.315; U8 : 2.952.020 → 3.299.112, 3.410.210, 2.989.268) (jedoch sind 4 Steckverbinder 6540.10 einzubauen : 2 am Bremslichtschalter, 1 am Wischermotor, 1 am Wärmefühler, ausserdem ist am Kabel Nr. 15 ein Bananenstecker anzubringen → 403/7 : 3.247.228; U5 Lieferwagen : 2.892.141; U8 : 2.968.478; ferner ist das Kabel 57 zu Lösen : → 403/7 : 3.216.663) 1
- 6507.73 mit 13 Kabeln, (→ 403 : 2.479.165; 403/7 : 3.299.113; BL : 2.773.377; B5 Commerciale : 2.892.142; B8 : 2.989.269 und alle 403/7 Komfort) (bei 403/7 ist das Kabel 23 nicht zu verwenden; ausserdem bei 403 B8 sind die Kabel 23 und 57 nicht zu verwenden) (jedoch sind 4 Steckverbinder 6540.10, 1 Bananenstecker für Kabel 15 und Kabel 6532.01 einzubauen → 403 : 2.519.436; BL : 2.778.293) 1
- 1511 }
61 AB } ○ 6547.08 PLASTIKBAND 8 mm, aus chlorure de vinyle (403 B5, B8) 1
- KABELSTRANG für Scheinwerfer :
- 6509.23 mit 12 Kabeln (→ 403 USA : 2.264.258) 1
- 6509.35 mit 10 Kabeln, (→ 403 D : 3.035.999; LD : 3.056.389; U5D Commerciale : 3.073.463 und alle 403, 403 L, U5) (nicht nach USA) (passend für 403/7 und 403/8 Komfort jedoch das Kabel 31 nicht verwenden oder Stecker für Handlampe 6370.03 einbauen) (→ 403 : 2.519.165; BL : 2.778.274; B5 : 2.891.996) (jedoch 1 Steckverbinder 6540.10 am Stecker für Handlampe → 403 : 2.519.436; D : 3.035.999; L : 2.778.293; LD : 3.056.389; U5 Commerciale : 2.892.141; U5D Commerciale : 3.073.463 und (B) ; ausserdem sind 1 Leitungsverbinder 6503.06 und die Kabel für Scheinwerfer einzubauen : → 403 : 2.148.991; L : 2.753.867; U5 : 2.810.852). 1
- 6509.36 und Signalhörner, mit 14 Kabeln, (403/7, 403 U5 Lieferwagen und U8) (→ 403 B5 : 2.891.996; B5D : 3.076.144; B8 : 2.968.579; B8D : 3.092.114) (jedoch sind 3 Steckverbinder 6540.10 und 1 Stechhülse 6540.09 am Kabel 60 anzubringen : → 403/7 : 3.247.228; B5 : 2.892.141; B5D : 3.075.962; B8 : 2.968.478; B8D : 3.091.826; ausserdem sind 1 Leitungsverbinder 6503.06 und die Kabel für Scheinwerfer einzubauen : → 403 U8 : 2.907.337) 1
- 6511.03 KABELSTRANG für Signalhörner, mit 2 Kabeln (→ 403 BD : 3.035.999; BLD : 3.056.389; B5D : 3.073.463; B8D : 3.089.506 und alle 403 B, BL, B5 Commerciale) (jedoch sind 2 Steckverbinder 6540.10 an den Signalhörnern anzubringen : → 403 B : 2.519.436; BD : 3.035.999; BL : 2.778.293; BLD : 3.056.389; B5 : 2.892.141; B5D : 3.073.463; B8D : 3.089.506) 1
- 5644.01 GUMMITULLE 7 mm, für 25 mm Loch 2
- ○ 5645.05 GUMMITULLE 4 mm, für 25 mm Loch 3

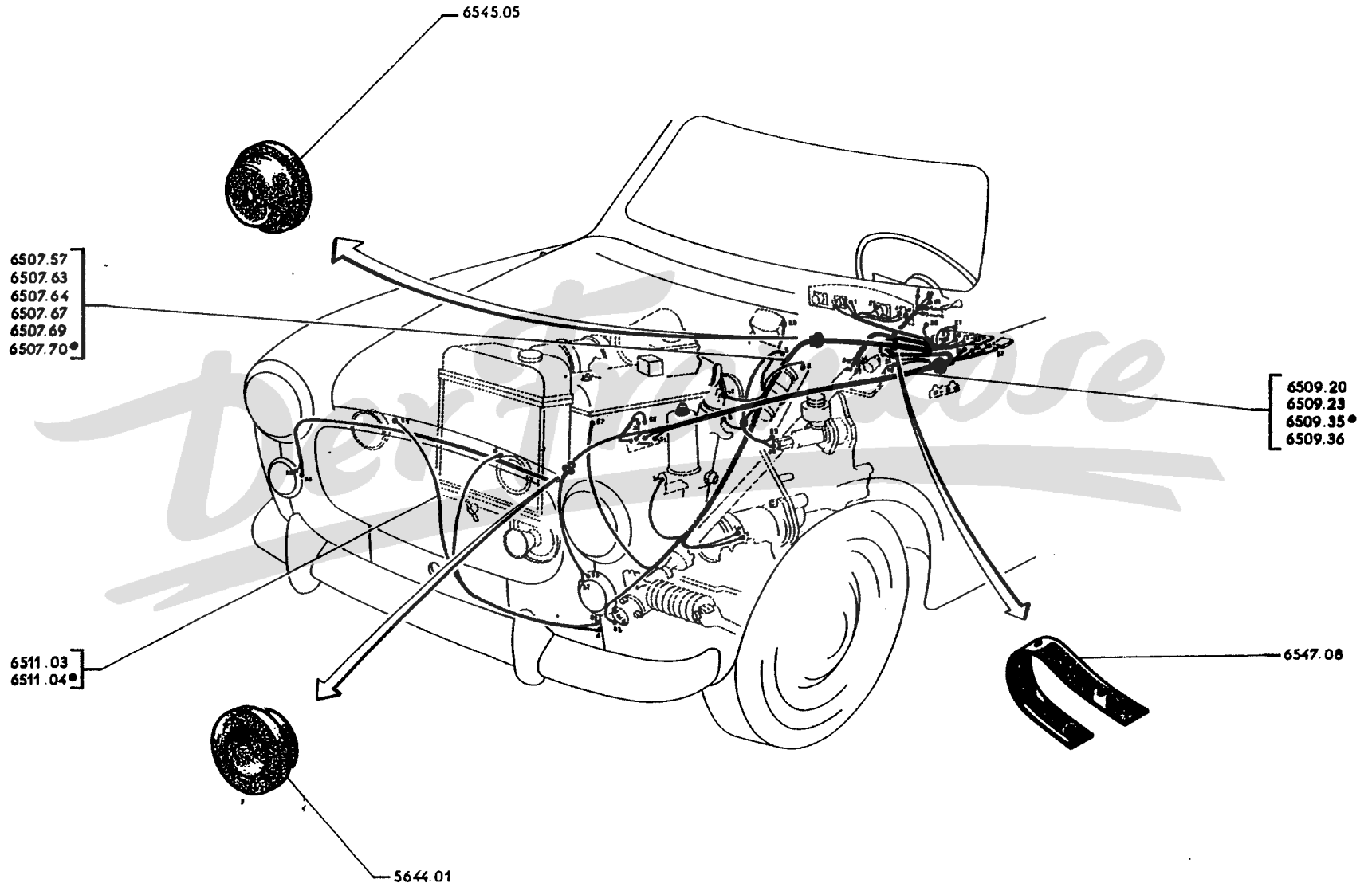

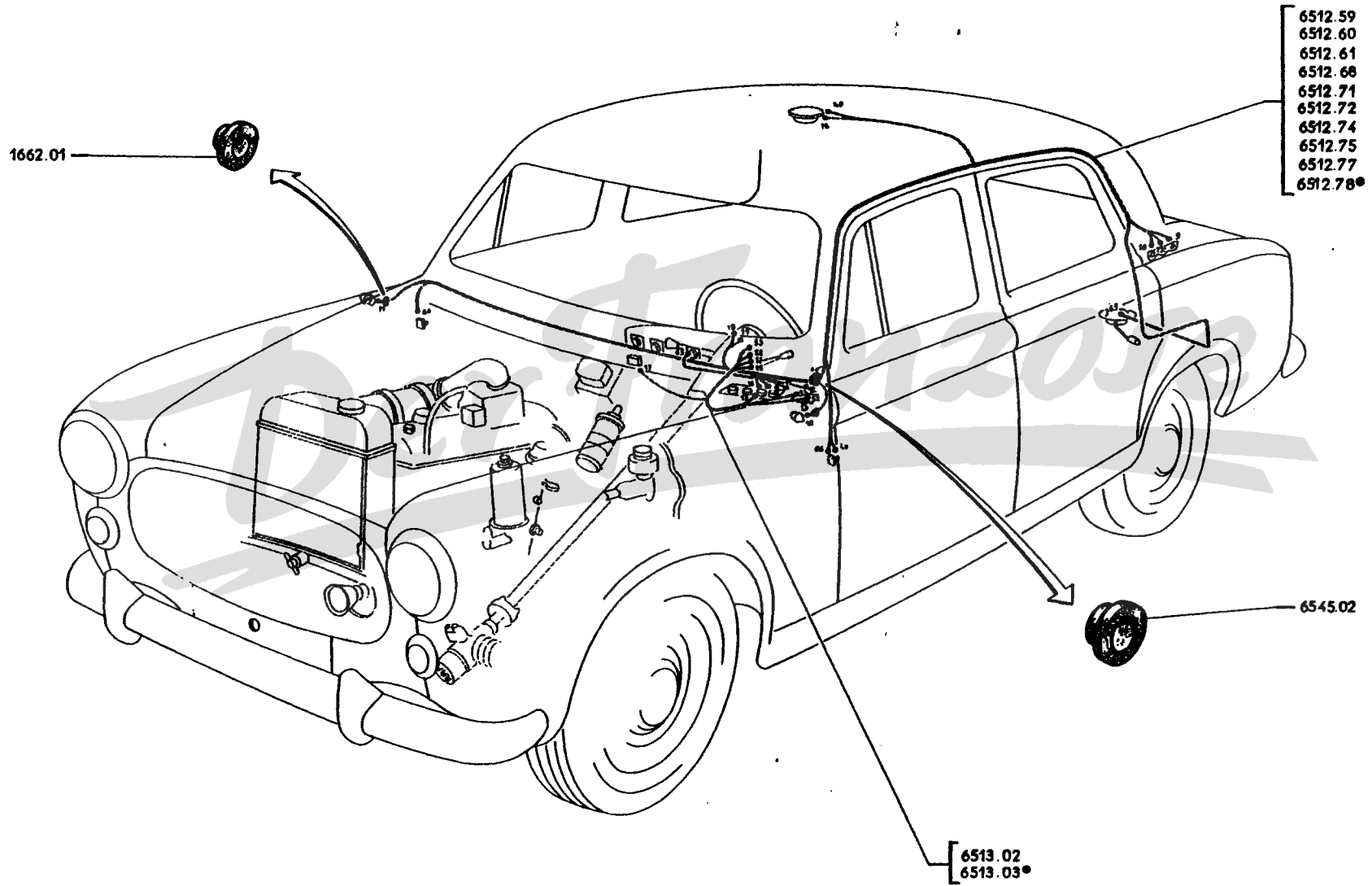

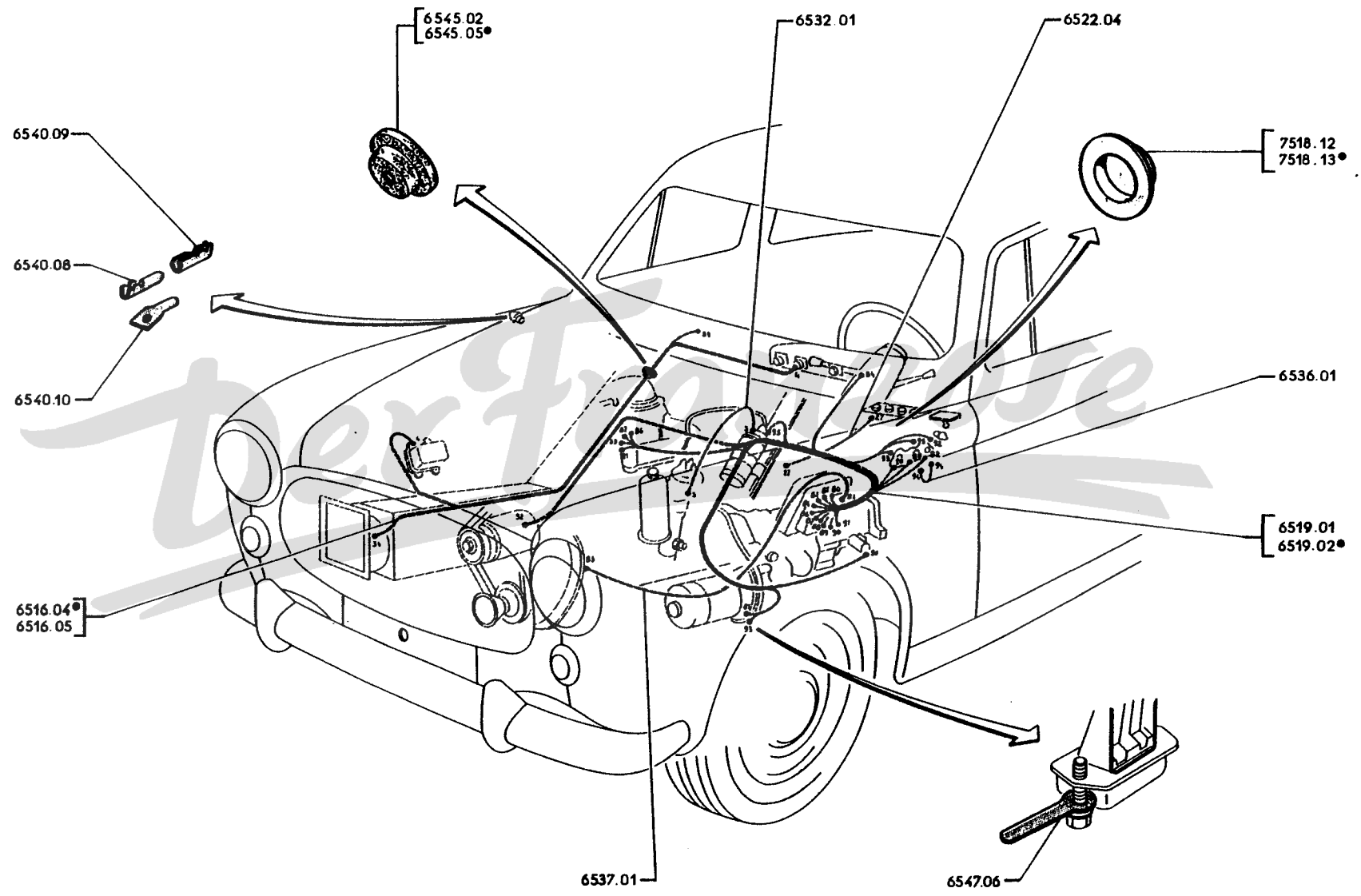

TEIL- NUMMER	BEZEICHNUNG	ANZAHL
6512.59	KABELSTRANG für Deckenleuchte (6 Kabel) (9, 16, 18, 19, 36 und gelb) (für Linkslenkung 403 U5 Kasten-Lieferwagen bis Wagen-Nr. 2.868.314; 403 U8 bis Wagen-Nr. 2.952.019, 3.073.872 und 3.089.984)	
6512.60	KABELSTRANG für Deckenleuchte (9 Kabel) (9, 11, 12, 16, 18, 19, 40, 65 und 66) (für Linkslenkung 403 von Wagen-Nr. 2.001.176 bis Wagen-Nr. 2.519.436) (nicht für Deutschland ab Wagen-Nr. 2.159.166) (bei Fahrzeugen vor Wagen-Nr. 2.161.176 ist ein elektr. Leitung für Kraftstoffanzeigergerät hinzuzufügen)	
6512.67	KABELSTRANG für Deckenleuchte (5 Kabel) (9, 16, 18, 19 und 65) (403/7 mit Linkslenkung bis Wagen-Nr. 3.247.228) (nicht für Deutschland ab Wagen-Nr. 3.247.015)	
6512.68	KABELSTRANG für Deckenleuchte (6 Kabel) (9, 16, 18, 19, 36 und 65) (403 U8 von Wagen-Nr. 2.952.020 und 3.089.985 bis Wagen-Nr. 2.968.478 und 3.091.826; 403 U5 Kasten-Lieferwagen ab Wagen-Nr. 2.868.315 und 3.073.873)	
6512.71	KABELSTRANG für Deckenleuchte (9 Kabel) (9, 11, 12, 16, 18, 19, 40, 65 und 66) (für Linkslenkung 403 von Wagen-Nr. 2.519.437 bis Wagen-Nr. 2.521.306) (nicht für Deutschland)	
6512.72	KABELSTRANG für Deckenleuchte (6 Kabel) (9, 16, 18, 19, 36 und 65) (für Linkslenkung 403 B8 ab Wagen-Nr. 2.968.479 und 3.091.827) (nicht für Deutschland ab Wagen-Nr. 2.968.580 und 3.092.115)	
6512.74	KABELSTRANG für Deckenleuchte (5 Kabel) (9, 16, 18, 19 und 65) (für Linkslenkung 403/7 ab Wagen-Nr. 3.247.229; 403 BDA ab Wagen-Nr. 3.041.159) (nicht für Deutschland)	
6512.75	KABELSTRANG für Deckenleuchte (9 Kabel) (9, 11, 12, 16, 18, 19, 40, 65 und 66) (403 I bis Wagen-Nr. 2.778.296; 403 U5 bis Wagen-Nr. 2.893.097; 403 LD bis Wagen-Nr. 3.056.978; 403 U5D bis Wagen-Nr. 3.075.873) bei 403 I vor Wagen-Nr. 2.778.291; 403 U5 Kombi, mit Ladefl. vor Wagen-Nr. 2.892.141; 403 LD vor Wagen-Nr. 3.056.963; 403 U5D vor Wagen-Nr. 3.075.891 ist ein Steckverbinder 6540.10 zu verwenden; ausserdem bei Fahrzeugen vor Wagen-Nr. 2.751.839 und 2.813.738 ist 1 elektr. Leitung 5050 mm lang, für Kraftstoffanzeigergerät hinzuzufügen u. elektr. Leitung (66) ist zu isolieren oder Türkontakt einbauen	
6512.77	KABELSTRANG für Deckenleuchte (9 Kabel) (9, 11, 12, 16, 18, 19, 40, 65 und 66) (403 BL ab Wagen-Nr. 2.778.397; 403 B5 ab Wagen-Nr. 2.893.098; 403 BLD ab Wagen-Nr. 3.056.979; 403 B5D ab Wagen-Nr. 3.075.873) (nicht für Deutschland)	
6512.78	KABELSTRANG für Deckenleuchte (9 Kabel) (9, 11, 12, 16, 18, 19, 40, 65 und 66) (403 B ab Wagen-Nr. 2.521.307; 403 BD ab Wagen-Nr. 3.041.249) (nicht für Deutschland)	
⊕ 1602.01	GUMMITUELE für 10,5 mm Loch, zur Durchführung der elektr. Leitung zur rechten Parkleuchte	
6513.02	KABELSTRANG für Blinkleuchte (1 Kabel) (15, 17, 52 und 53) (für Linkslenkung 403 von Wagen-Nr. 2.064.326 bis Wagen-Nr. 2.519.436; 403 USA-Export bis Wagen-Nr. 2.264.258; 403 PD bis Wagen-Nr. 3.035.999; 403 BL bis Wagen-Nr. 2.778.293; 403 B5 bis Wagen-Nr. 2.892.140; 403 BLD bis Wagen-Nr. 3.056.380; 403 B5D bis Wagen-Nr. 3.073.463) (nicht für Deutschland ab Wagen-Nr. 2.519.166, 2.778.275, 2.891.997)	
6513.03	KABELSTRANG für Blinkleuchte (1 Kabel) (15, 17, 52 und 53) (für Linkslenkung 403 B ab Wagen-Nr. 2.519.437; 403 BL ab Wagen-Nr. 2.778.294; 403 B5 Kombiwagen mit Ladefläche ab Wagen-Nr. 2.892.141) (nicht für Deutschland)	
6545.02	GUMMITUELE für 17,5 mm Loch, zur Durchführung des Kabelstranges für Deckenleuchte	

TEILE- NUMMER	BEZEICHNUNG	ANZAHL
6516.01	KABELSTRANG vom Spannungsregler zur Heizung (2 Kabel) (1 und 3D) (für Linkslenkung mit Benziumotor) bis Wagen-Nr. 2.479.164, 2.773.376/ 2.876.212 (Kombiwagen), 3.035.161,	1
6516.05	KABELSTRANG vom Spannungsregler zur Heizung (1 Kabel) (1, 3A, 16 und 101) (f. Dieselmotor) 3.056.098 u. 3.072.400 (Kombiwag.)	
6519.01	KABELSTRANG für automat. Kupplung (13 Kabel) (80, 81, 82, 84, 86, 87, 88, 89, 90, 91, 92, 93 und 95) (für Linkslenkung 103 mit automatischer Kupplung bis Wagen- Nr. 2.617.541)	1
6519.02	KABELSTRANG für automat. Kupplung (13 Kabel) (80, 81, 82, 84, 86, 87, 88, 89, 90, 91, 92, 93 und 95) (für Linkslenkung 103 mit automatischer Kupplung ab Wagen- Nr. 2.617.542)	1
6522.04	ELEKTRISCHE LEITUNG mit Steckverbinder, von Schmelzsicherung (F4) zur Klima- anlage (27) (ab Wagen-Nr. 2.479.165, 2.620.243, 2.773.377 und 2.876.213)	1
○ 6547.06	BEFESTIGUNGSSCHIELE für elektr. Leitung des Kohlebürstenhalters "Subal" an Kupplungsgehäuse (für 103 mit automatischer Kupplung)	1
6532.01	ELEKTRISCHE LEITUNG (3) von Zündspule an Zündverteiler	1
6536.01	ELEKTRISCHE LEITUNG (9D) für Notbühlsplatte 103 mit	1
6537.01	MASSELEITUNG (83) vom Relaiskasten "Corel" an Motor automat. Kupplung	1
○ 6540.08	BANANENSTECKER 4 mm, für Parkleuchte an Kotflügel (ab Wagen-Nr. 2.521.307, 2.778.397, 2.893.098, 3.056.979 und 3.075.873)	2
○ 6540.09	STECKHUELSE 4 mm, für Kabel 9 und 12 10	1
○ 6540.10	BANANENSTECKER zum Anpassen bei Montage der Kabelstränge mit Steckverbindung an Aggregate mit Pol	1
6511.611	⊕ 6545.02 GUMMITUELE für 17,5 mm Loch, zur Durchföhrung: des Handlampes-Kabels an Stirnwand (für Rechtslenkung) (bis Wagen-Nr. 2.541.466, 2.781.586, 3.016.169, 3.057.782, 3.078.669 und 3.103.351)	1
65 C D	6545.05 GUMMITUELE 4 mm, für 25 mm Loch, zur Durchföhrung: des Handlampen-Kabels an Stirnwand (für Rechtslenkung) (ab Wagen-Nr. 2.541.467, 2.781.587, 3.016.170, 3.057.783, 3.078.670 und 3.103.352)	1
	des Kabelstranges vom Spannungsregler an Heizung (bis Wagen-Nr. 2.479.164, 2.773.376, 2.876.212 (Kombiw. mit Ladefl.), 3.035.161, 3.056.098 und 3.072.400 (Kombiw. mit Ladefl.)	1
○ 7518.12	ABDECKPLATTE aus Plastik, für 17,5 mm Loch, zum Verschliessen des Durchföhrungs- loches für Handlampen-Kabel (für Rechtslenkung) (bis Wag.-Nr. 2.541.466, 2.781.586, 3.016.169, 3.057.782, 3.078.669 und 3.103.351)	1
○ 7518.13	ABDECKPLATTE aus Plastik, für 25 mm Loch, zum Verschliessen des Durchföhrungs- loches für Handlampen-Kabel (für Rechtslenkung) (ab Wag.-Nr. 2.541.467, 2.781.587, 3.016.170, 3.057.783, 3.078.670 und 3.103.352)	1

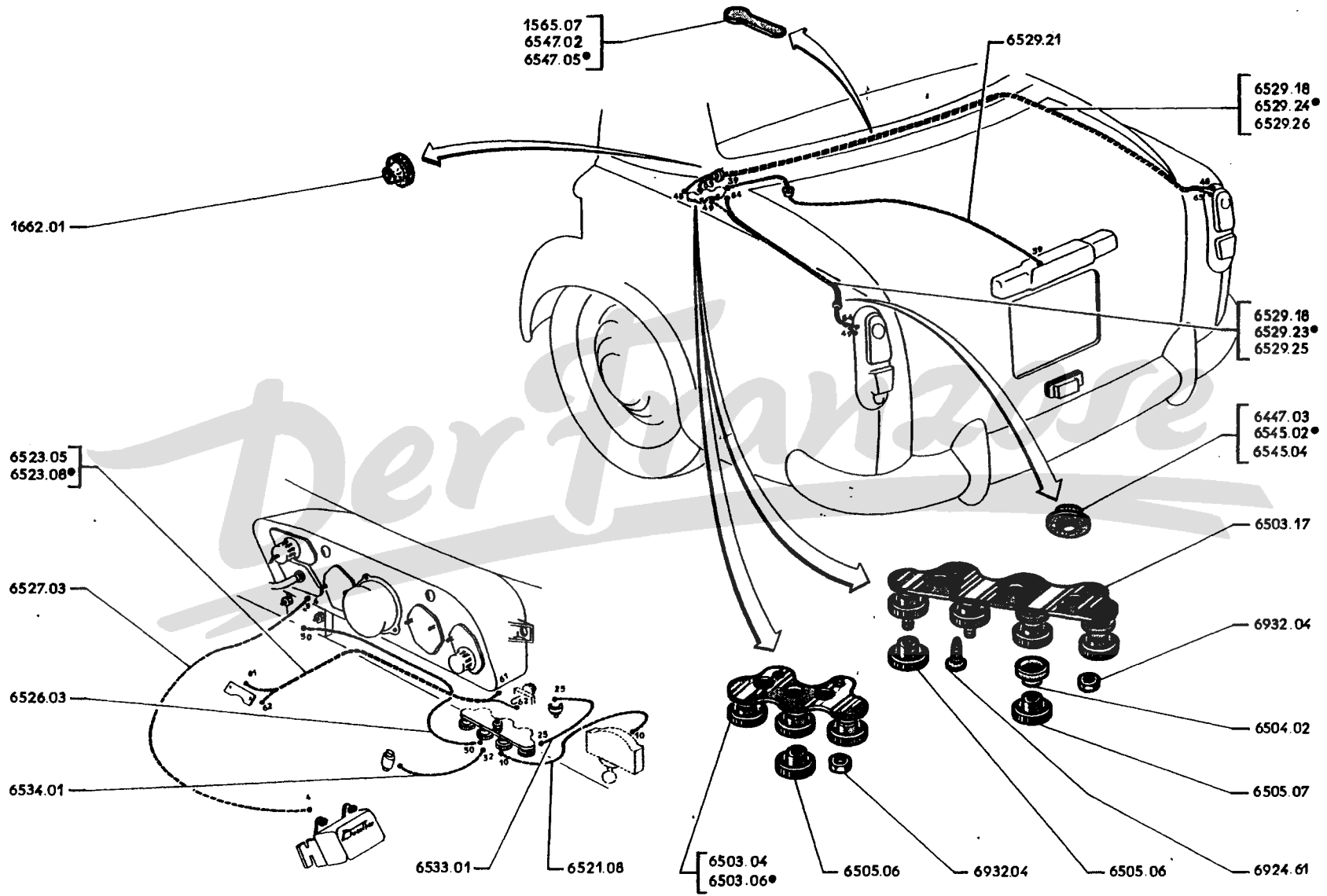



◆ □ ○ +	6701 02	WERKZEUGTASCHE leer	1
○ +	6701 07	WERKZEUGTASCHE mit Werkzeug (SI-Gewinde) (sind jedoch 1 Steckschlüssel 6710.04, 1 Dorn 6711 02, 1 Schraubenschlüssel 17-19, 6705.06 hinzufügen)]	1
○	6701 13	WERKZEUGTASCHE mit Werkzeug (ISO-Gewinde)	1
□ ○ +	6704 02	KOMBIZANGE	1
DOPPELSCHRAUBENSCHLÜSSEL			
◆ □ ○ +	6705 04	- 8-10	1
□ ○ +	6705 05	- 12-14 (SI-Gewinde)	1
◆ □ ○ +	6705 06	- 17-19	1
◆ ○	6705 07	- 11-13 (ISO-Gewinde)	1
□ +	6710 04	SECHSKANTSTECKSCHLÜSSEL, für Zündkerzen, Stobdämpfer, Hinterachse und Kraftstoff-Filter.....	1
◆ □ ○ +	6711 02	DORN für Sechskantsteckschlüssel	1
○	6725 29	EINSTECKWAGENHEBER (Rousseau oder Sicoji) (403).....	1
○ +	6725 25	EINSTECKWAGENHEBER (Florimond-Chabardes) (403L, U5, U8)]	1
□ ○ +	6742 07	KURBEL für Radmutter bzw. Wagenheber (403).....	1
◆ □ ○ +	6742 08	KURBEL für Radmutter bzw. Wagenheber (403L, U5, U8)]	1
○ +	6744 09	ANDREHKURBEL (403 	1
◆ ○	6744 10	ANDREHKURBEL (nicht  und Diesel)]	1

7 - KAROSSERIE

Untere und vordere Teile

4/67	70.A	} Karosserie Rohbau.
4/67	70.B	
4/67	70.C	} Aufbauboden — Vorderteil.
12/64	70.D	
12/64	70.E	} Längsträger.
4/67	70.F	
4/67	71.A	} Stosstangenabdeckblech vorn, Frontrahmen und vordere Kotflügelwand (Vorderteil).
4/67	71.B	
4/67	71.C	} Vordere Kotflügelwand (Hinterteil), Stirnwand, Pedalboden.
2/62	71.D	
2/62	72.A	} Vorderes Bodenblech.
4/63	72.B	
4/63	72.C	} Aufbauboden — Hinterteil (403), Ladeboden (403 U8).
2/63	72.D	
2/63	72.E	} Aufbauboden — Hinterteil (403 L, 403 U5).
2/62	72.F	
2/62	74.A	} Stosstangen.
7/66	74.B	
7/66	74.C	} INNENAUSSTATTUNG - Abdämpfungen, Filzbeläge.
4/65	74.D	
4/65	75.A	} INNENAUSSTATTUNG - Fussmatten.
7/66	75.B	
7/66	75.C	} Wagenheberhalter, Kennzeichen- und Ladegewichtsschild.
6/64	75.D	
6/64	76.A	} Ersatzradbefestigung.
7/66	76.B	
7/66	78.A	} Maske und Vorderkotflügel.
1/65	78.B	
1/65	79.A	} Motorhaube, Scharniere, Spreizé.
7/66	79.B	
7/66	79.C	} Motorhauben-Verschluss, Chromteile.
2/62	79.D	

7001...

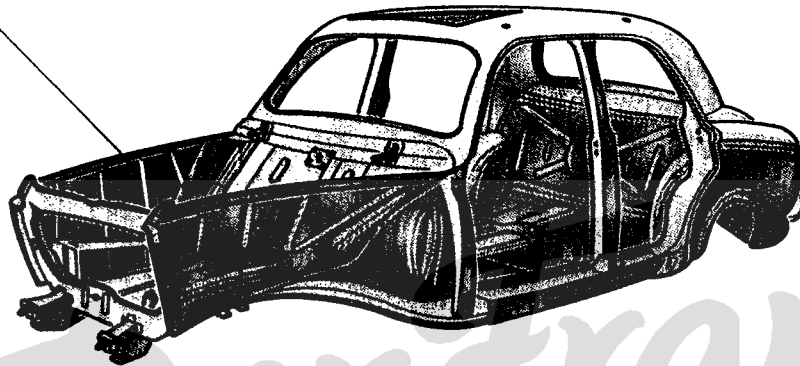

Der Franzose

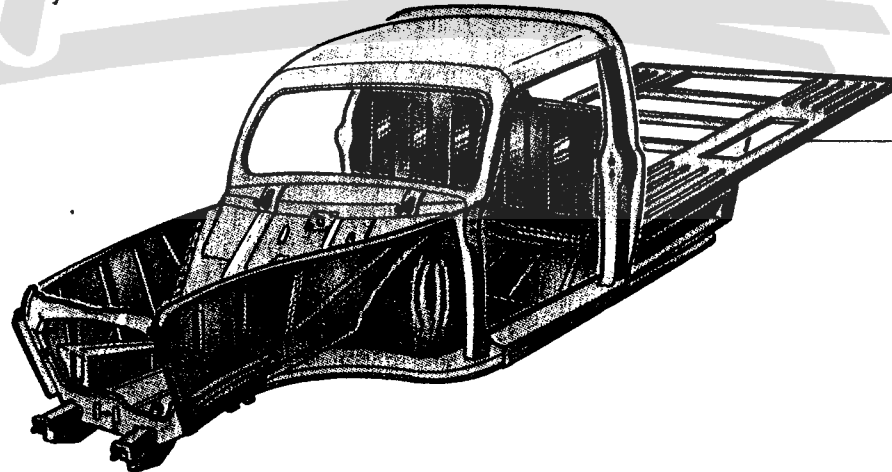

7001.68°
7001.72

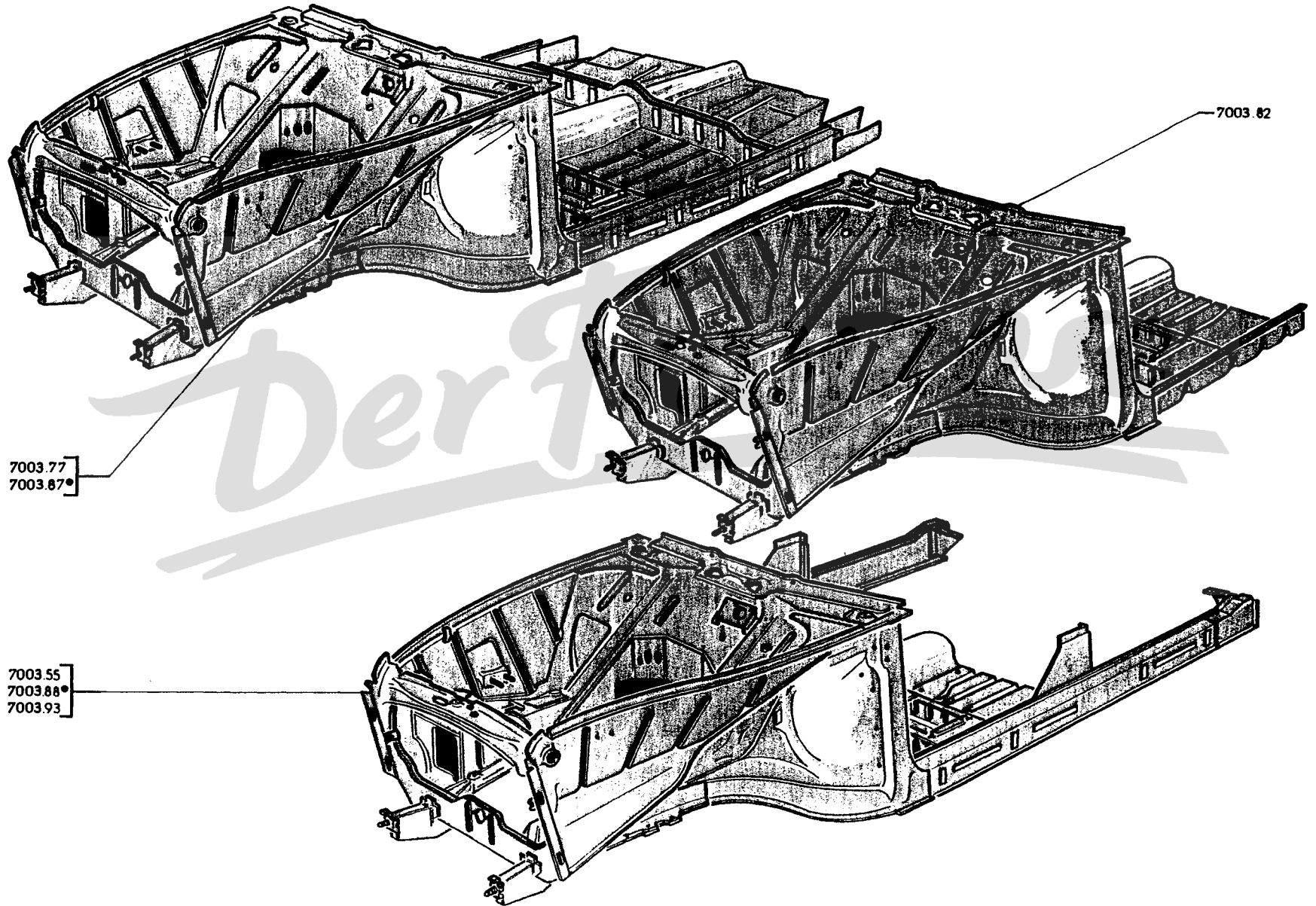

TEILE-NUMMER	BEZEICHNUNG	ANZAHL
	A - 403 B bis Wagen-Nr. 2.479.164, 2.620.242; 403/7 bis 3.216.663; 403 BD bis 3.035.164; 403 BL bis 2.773.376; 403 BLD bis 3.056.098; 403 B5 bis 2.876.212; 403 B5D bis 3.072.400; 403 B8 bis 2.957.804; 403 B8D bis 3.087.803	A
	B - 403 B von Wagen-Nr. 2.479.165, 2.620.243 bis 2.650.346, 2.620.568; 403/7 von 3.216.664 bis 3.334.577; 403 BD von 3.035.165 bis 3.068.629; 403 BL von 2.773.377 bis 2.782.788; 403 BLD von 3.056.099 bis 3.058.003; 403 B5 von 2.876.213 bis 3.410.210; 403 B5D von 3.072.401 bis 3.080.496 403 B8 ab Wagen-Nr. 2.957.805; 403 B8D ab 3.087.804	B
	C - 403 B ab Wagen-Nr. 2.650.347; 403/7 ab 3.334.578; 403 BD ab 3.068.630	C
7003.47	AUFBAUBODEN-VORDEBTEIL (Rechtslenkung : 403 U8 von Wagen-Nr. 2.902.474 bis 2.907.337) (ersetzt durch 7003.55, jedoch sind die Löcher zur Befestigung des Leitungsverbinders an vorderer linker Kotflügelwand zu verschliessen, ferner ist die Stütze für Scheibenwischeranlage weiter zu verwenden)	1
7003.55	AUFBAUBODEN-VORDERTEIL (Rechtslenkung : 403 U8 von Wagen-Nr. 2.907.338 bis 2.957.804)	
7003.63	AUFBAUBODEN-VORDERTEIL (Linkslenk. : 403 B, 403/7) (ersetzt durch 7003.76 [a])	
7003.64	AUFBAUBODEN-VORDERTEIL (Linkslenkung : 403 BD) (ersetzt durch 7003.77 [a])	
7003.65	AUFBAUBODEN-VORDERTEIL (Linkslenkung : 403 L, 403 B5 mit Benzinmotor) (ersetzt durch 7003.82 [a])	
7003.66	AUFBAUBODEN-VORDERTEIL (Linkslenkung : 403 B8 mit Benzinmotor bis Wagen-Nr. 2.999.999 und von Wagen-Nr. 2.670.001 bis 2.674.008) (403 U8 vor Wagen-Nr. 2.902.474 sind die Löcher zur Befestigung des Leitungsverbinders an vorderer linker Kotflügelwand, zu verschliessen, jedoch ist die Strebe weiter zu verwenden, ausserdem ist Stütze für Scheibenwischeranlage an Stirnwand anzuschweissen u. ein Satz Anpassungsteile für Klimaanlage "SOFICA" ist erforderlich) (ersetzt 7003.78 [a])	1
7003.76	AUFBAUBODEN-VORDERTEIL (für Linkslenkung) (403 B bis Wagen-Nr. 2.656.915; 403/7 bis 3.351.326)	1
7003.77	AUFBAUBODEN-VORDERTEIL (Linkslenkung : 403 BD)	
7003.78	AUFBAUBODEN-VORDERTEIL (Linkslenkung : 403 B8 mit Benzinmotor von Wagen-Nr. 2.674.009 bis 2.679.398)	1
7003.82	AUFBAUBODEN-VORDERTEIL (Linkslenkung : 403 BL, 403 B5, mit Benzinmotor)	
7003.87	AUFBAUBODEN-VORDERTEIL (für Linkslenkung) (403 B ab Wagen-Nr. 2.656.916; 403/7 ab 3.351.327)	1
7003.88	AUFBAUBODEN-VORDERTEIL (Linkslenkung : 403 B8 mit Benzinmotor ab Wagen-Nr. 2.679.399)	1

(a) jedoch sind 3 Lagerbolzen 6411.17 und 3 Sechskantmuttern 6933.07 einzubauen)..

ANMERKUNG :

- Nach Erschöpfung unseres Lagers der alten Aufbauboden- Vorderteile sind diese unter Beachtung folgender Bedingungen gegen die neue Ausführung auszutauschen :
- Bei älteren Fahrz. der Spalte B siehe Rundschreiben DPD 501/D vom 13.10.1960 Beilage Nr. 6
- Ferner bei 403 vor Wag.-Nr. 2.148.992; 403 L vor 2.753.868; 403 U5 vor 2.810.853; 403 U8 vor 2.907.338; siehe Rundschreiben DPD 353/D vom 12.11.1957.
- Ausserdem bei 403 vor Wagen-Nr. 2.117.294; 403 L vor 2.752.144; 403 U5 vor 2.805.106; 403 U8 vor 2.902.474; siehe Rundschreiben DPD 329/D vom 17.5.1957.

TEILE-NUMMER	BEZEICHNUNG	ANZAHL		
		403	403 L-403 U5	403 U8
7007.07	LAENGSTRAEGER innen, links			1
7008.06	LAENGSTRAEGER innen, rechts			1
7009.05	LAENGSTRAEGER aussen, links	1		
7009.06	LAENGSTRAEGER aussen, links		1	
7009.07	LAENGSTRAEGER aussen, links			1
7010.05	LAENGSTRAEGER aussen, rechts	1		
7010.06	LAENGSTRAEGER aussen, rechts		1	
7010.07	LAENGSTRAEGER aussen, rechts			1
7011.01	VERLAENGERUNG für linken Längsträger	1		
7012.01	VERLAENGERUNG für rechten Längsträger	1		
7019.02	SOHLE vorn, für linken Längsträger	1	1	1
7020.01	SOHLE vorn, für rechten Längsträger	1	1	1
7023.02	VERSTAERKUNG aussen, zur Lagerung des vorderen Querträgers, an Kotflügel-Wand vorn links, für Hinterteil	1	1	1
7024.02	VERSTAERKUNG aussen, zur Lagerung des vorderen Querträgers, an Kotflügel-Wand vorn rechts, für Hinterteil	1	1	1
7031.03	SOHLE hinten, für linken Längsträger		1	
7031.04	SOHLE hinten, für linken Längsträger			1
7032.01	SOHLE hinten, für rechten Längsträger		1	
7032.02	SOHLE hinten, für rechten Längsträger			1
7041.06	LAENGSTRAEGER für Ladeboden			2

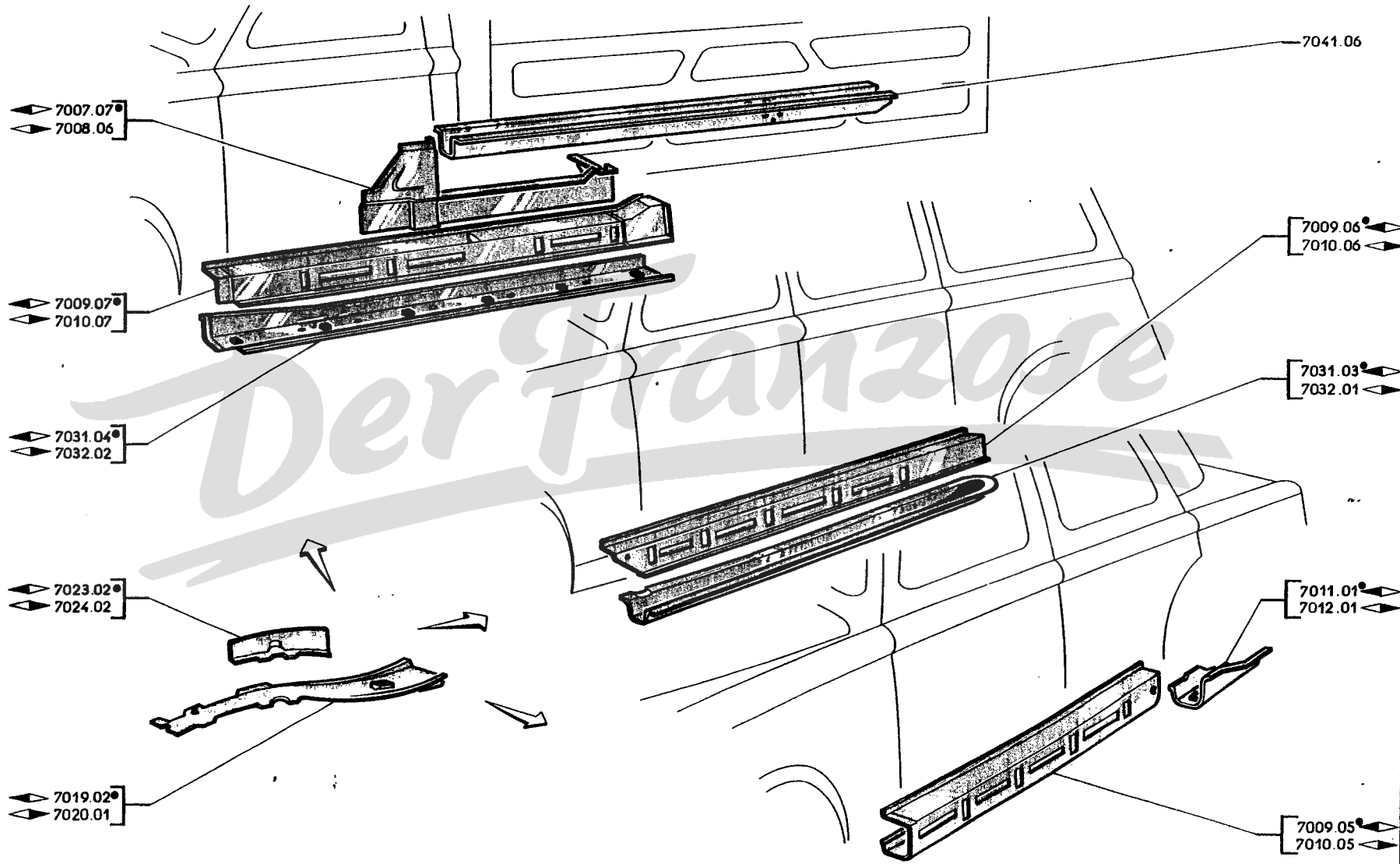

71 A - 403

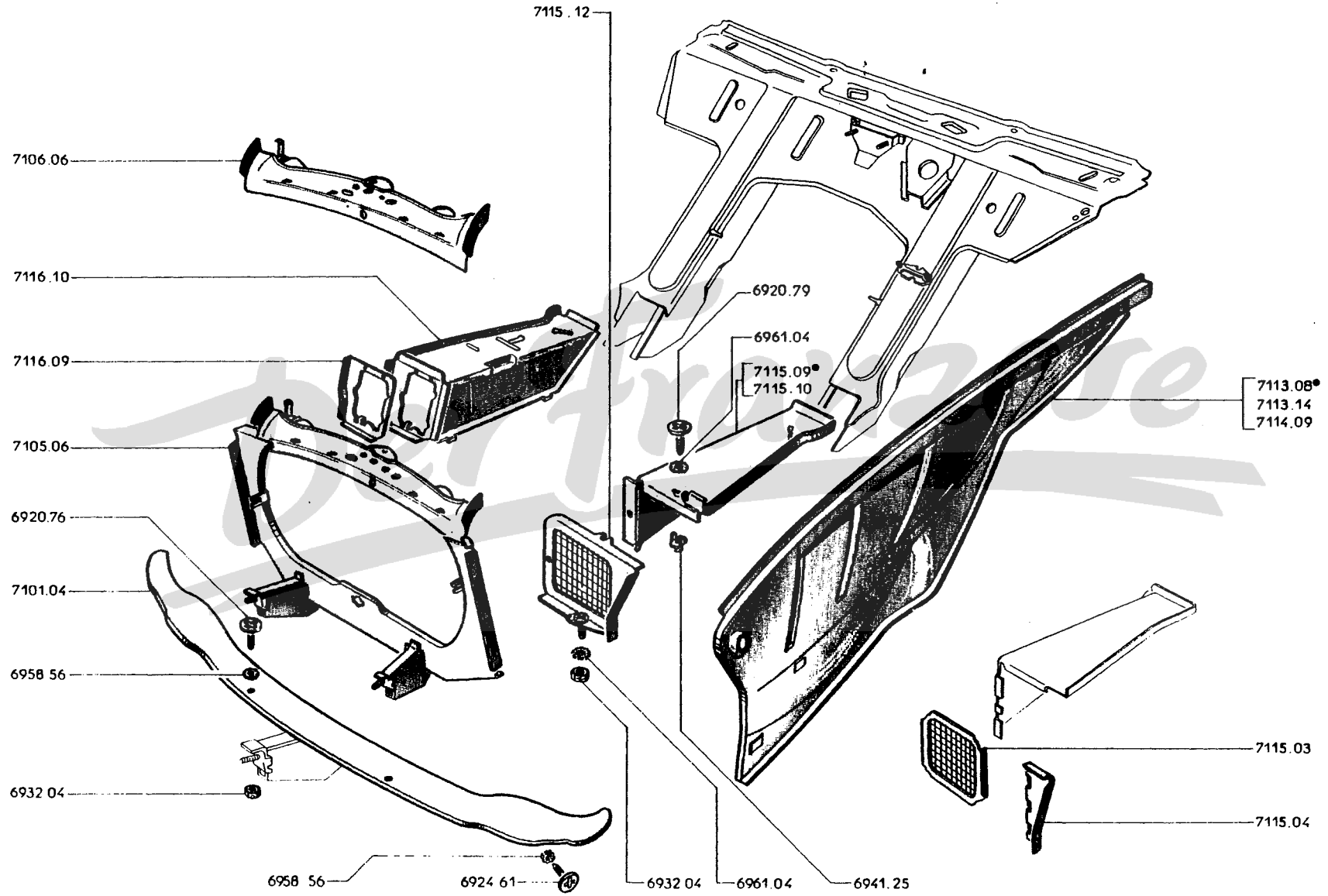

7101.04	STOSSTANGENABDECKBLECH vorn	1
7105.06	FRONTRAHMEN kpl., (jedoch die Fixierpranken zur Befestigung des Kühlergitters ändern → 403 : 2.021.131)	1
7106.06	QUERSTÜCK oben, für Frontrahmen	1

KOTFLÜGELWAND-VORDERTEIL :

7113.08	◀ (für Dieselmotor)	}	1
7113.14	◀ (für Benzinmotor)		
7114.09	◀		1

7115.03	INSEKTENGITTER für Luftkanal ◀	} → 403 : 2.288.457; L : 2.762.694; U5 : 2.835.042; U8 : 2.929.117	1
7115.04	KONSOLE für Insektengitter		

7115.09	LUFTLEITBLECH ◀ (für Benzinmotor) (jedoch das Halteblech 7115.12 und Nasenmutter 6941.25 einbauen gemäss den Angaben im Rundschreiben DPD. 420/D. vom 16.2.59 → 403: 2.288.457; L: 2.762.694; U5 : 2.835.042; U8 : 2.929.117)	} jedoch entfällt die Stütze für Batterieträger → 403 B : 2.479.164, 2.620.242; 403/7 : 3.216.663; BD : 3.035.164; BL : 2.773.376; BLD : 3.056.098; B5 : 2.876.212; B5D : 3.072.400; B8 : 2.957.804; B8D : 3.087.803	1
7115.10	LUFTLEITBLECH ◀ (für Dieselmotor)		

7115.12	HALTEBLECH für Insektengitter am Luftleitblech ◀ (jedoch Nasenmutter 6941.25 einbauen → 403 B : 2.479.164, 2.620.242; 403/7 : 3.216.663; BD : 3.035.164; BL : 2.773.376; BLD : 3.056.098; B5 : 2.876.212; B5D : 3.072.400; B8 : 2.957.804; B8D : 3.087.803)	1
---------	---	---

7116.09	MASKENBLECH für Luftleitblech ◀ (jedoch entweder Halteblech für Dichtung des Wärmetauschers am Luftleitblech weiter verwenden oder es selbst anzufertigen → 403 B: 2.479.164, 2.620.242; 403/7 : 3.216.663; BD : 3.035.164; BL : 2.773.376; BLD : 3.056.098; B5 : 2.876.212; B5D : 3.072.400; B8 : 2.957.804; B8D : 3.087.803)	1
---------	--	---

7116.10	LUFTLEITBLECH ◀ (jedoch Ausschnitt für Wärmetauscher anbringen und 2 Mutterkäfige zur Befestigung des Regulierhahns einbauen → 403 B : 2.479.164, 2.620.242; 403/7 : 3.216.663; BD : 3.035.164; BL : 2.773.376; BLD : 3.056.098; B5 : 2.876.212; B5D : 3.072.400; B8 : 2.957.804; B8D : 3.087.803; ausserdem sind die Angaben im Rundschreiben DPD. 329/D vom 17.5.57 zu beachten → 403 : 2.117.293; L : 2.752.143; U5 : 2.805.105; U8 : 2.902.473)	1
---------	---	---

	KOTFLÜGELWAND-HINTERTEIL vorn, kpl. :		
7121.04	◀	403 U8 (Kennzeichnung XII)	1
7122.06	◀		1
7121.10	◀	jedoch das Loch zur Durchführung der elekt. Leitung für Parkleuchte mit Abdeckplatte 7518.11 verschliessen → 403 B : 2.521.306; BD : 3.041.248; BL : 2.778.396;	1
7122.14	◀		
7127.02	◀	VERSTEIFUNG für Türscharniersäule vorn	1
7128.02	◀	VERSTEIFUNG für Türscharniersäule vorn	1
7131.03	◀	INNENBLECH für Türscharniersäule	1
7132.03	◀	INNENBLECH für Türscharniersäule	1
7133.02	◀	PILASTER für Türsäule vorn → 403 B8 : 2.961.852; B8D : 3.112.040;	1
7134.02	◀		
	STIRNWAND kpl. :		
7140.13	☉	für Benzinmotor, (→ 403 B : 2.479.164, 2.620.242; 403/7 : 3.216.663; BL : 2.773.376; B5 : 2.816.212; B8 : 2.957.804) (jedoch Lüftungsklappe 8248.07 weiter verwenden → 403 : 2.356.257, 2.612.385; BL : 2.776.217; B5 : 2.847.474; B8 : 2.938.540; ausserdem ist Stütze für Windschutzscheiben-Waschanlage an Stirnwand weiter zu verwenden → 403 : 2.148.991; L : 2.753.867; U5 : 2.810.852; U8 : 2.907.337).	1
7140.14	☉	für Dieselmotor, (→ 403 BD : 3.035.164; BLD : 3.058.098; B5D : 3.072.400; B8D : 3.087.803)	
7140.17	☉	für Dieselmotor, (→ 403 BD : 3.035.165; BLD : 3.058.099; B5D : 3.072.401; B8D : 3.087.804 → 3.040.763, 3.056.922, 3.075.589, 3.091.708)	
7140.19	☉	für Dieselmotor, (→ 403 BD : 3.040.764; BLD : 3.058.923; B5D : 3.075.590; B8D : 3.091.709 → 3.068.629, 3.058.003, 3.080.496, 3.106.490)	
7140.25	☉	für Benzinmotor, jedoch 3 Lagerbolzen 6411.17, 3 Sechskantmuttern 6933.07 einbauen : → 403 : 2.479.165 → 2.600.000 und → 2.650.001 → 2.650.347 → 403 mit automat. Kupplung : 2.620.243; 403/7 : 3.216.664; BL : 2.773.377 → 2.620.568, 3.334.825, 2.781.788 → 403 B5 : 2.816.213 → 2.899.999 und → 3.400.001 → 3.410.210 → 403 B8 : 2.957.805 → 2.999.999 und → 2.670.001 → 2.674.009	
7140.26	☉	für Dieselmotor, (→ 403 BD : 3.068.630; B8D : 3.106.491)	
	ECKVERSTEIFUNG :		
7145.03	◀	für Stirnwand-Seitenteil	1
7145.04	◀	für Stirnwand	2
7146.03	◀	für Stirnwand-Seitenteil	1
7150.25	☉	PEDALBODEN :	
		bei 403/7 jedoch 1 Loch vom Ø 10,5 mm bohren zur Durchführung des Anlasserzuges, 1 Gummihülse 1662.01 einbauen und Loch vom Ø 25 ist verschliessen	
		bei 403 B8, B8D ist Durchführungsloch vom Ø 25 mm für Schläuche für Waschanlage mit Abdeckplatte 7518.13 zu verschliessen	
		Jedoch die 2 Durchführungs Löcher vom Ø 32 für Heizungsleitung mit 2 Abdeckplatten 7518.09 zu verschliessen, ferner bei Fahrz. ohne Waschanlage sind die 3 Löcher zur Durchführung der Schläuche mit 3 Abdeckplatten 7518.11 zu verschliessen	
		→ 403 B : 2.479.164, 2.620.242; 403/7 : 3.216.663; BD : 3.035.164; BL : 2.773.376; BLD : 3.056.098; B5 : 2.816.212; B5D : 3.072.401; B8 : 2.957.804; B8D : 3.087.803)	1
7151.06	}	ABDECKBLECH für Getriebetunnel	1
7152.02		SCHAULOCHDECKEL zum Schaltgetriebe	
7151.07	◀	ABDECKBLECH für Getriebetunnel (→ 403 B : 2.581.970; 403/7 : 3.302.040; BD : 3.065.510; B8 : 2.990.270; B8D : 3.101.170)	1

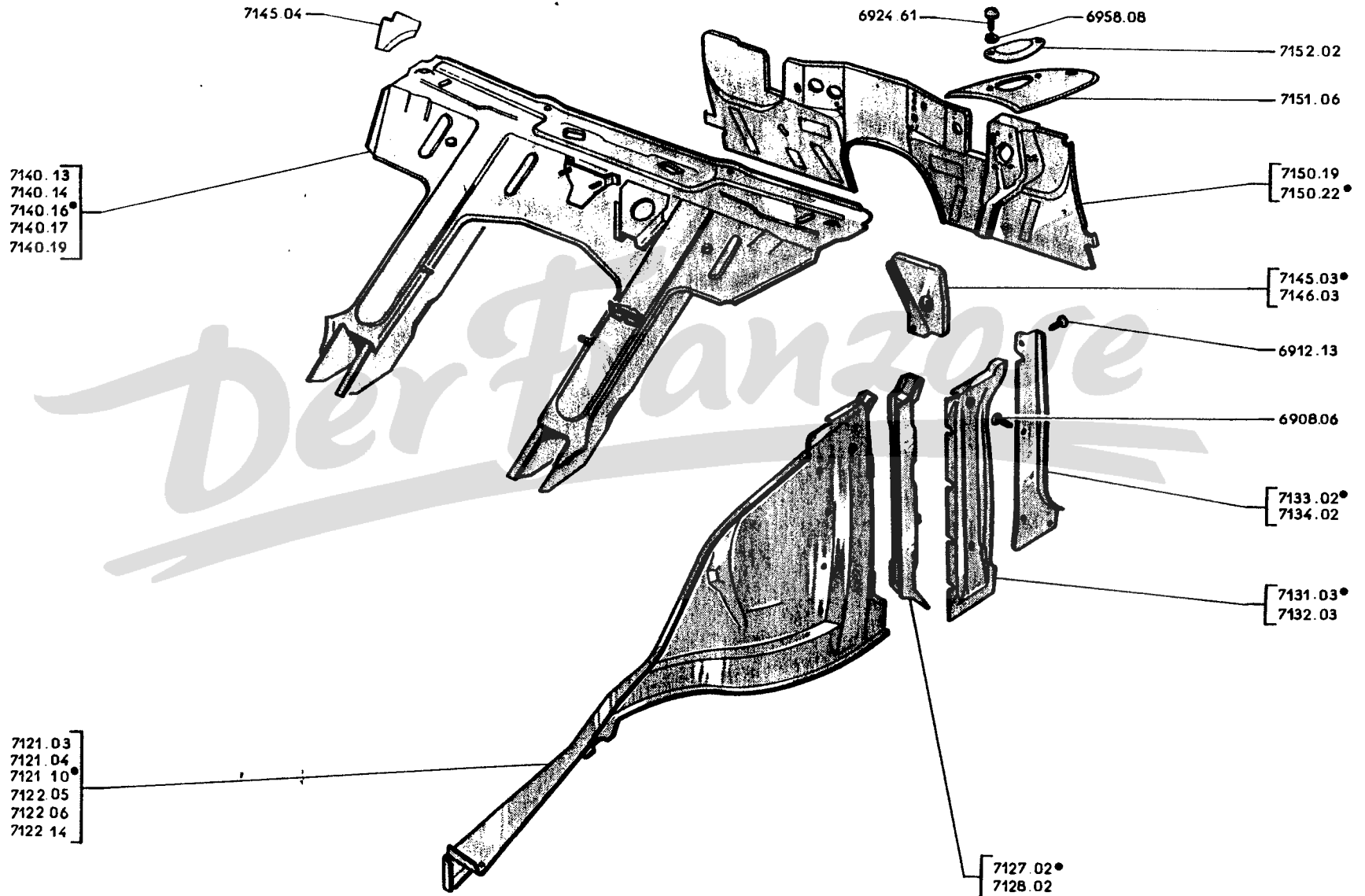

72 A - 403

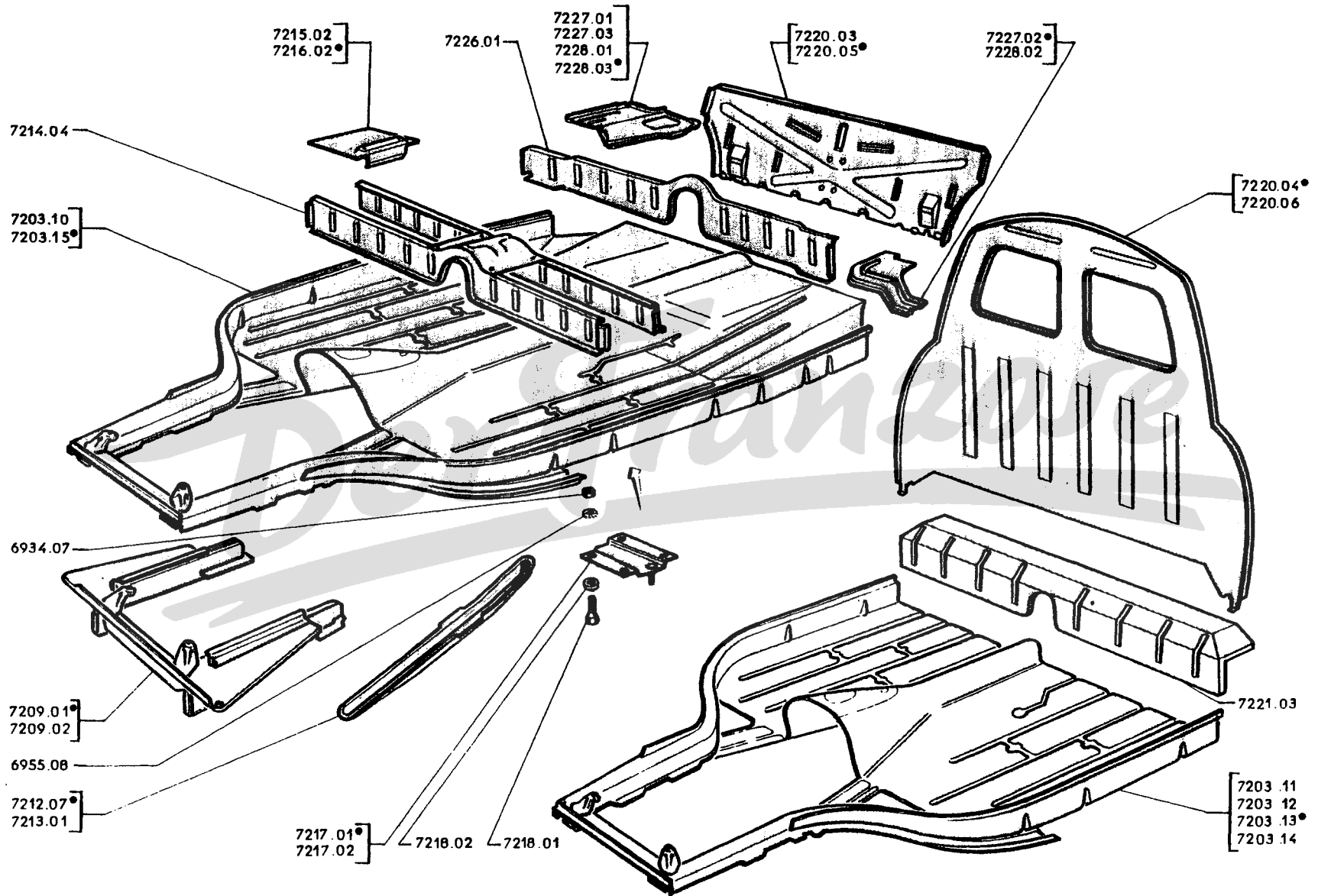

TRILE-NUMMER	BEZEICHNUNG	ANZAHL		
		403	403 L-403 U5	403 U8
7478.04	ANTIDROEHNPAPE auf Stirnwand im Motorraum (für Dieselmotor) (bei 403 BD vor Wagen-Nr. 3.040.764; 403 BLD vor 3.056.923; 403 B5D vor 3.075.590; 403 B8D vor 3.091.709 ist diese anzupassen)	1	1	1
7481.02	ANTIDROEHNPAPE für Pedalboden, links (für Linkslenkung)	1	1	1
7482.02	ANTIDROEHNPAPE für Pedalboden, rechts (für Linkslenkung) (403 B bis Wagen-Nr. 2.593.449; 403 BD bis 3.067.580; 403/7 bis 3.321.305; 403 B8D bis 3.103.947 und alle 403 L, 403 U5) (ersetzt durch 7482.07)	1	1	1
7482.07	ANTIDROEHNPAPE für Pedalboden, rechts (für Linkslenkung) (403 B ab Wagen-Nr. 2.593.450; 403 BD ab 3.067.581; 403/7 ab 3.321.306; 403 B8D ab 3.103.948) (passt auch für 403 B8)	1		1
7485.02	ANTIDROEHN-FILZPAPE des vorderen Fussbodens	2	2	2
7485.05	ANTIDROEHN-FILZBELAG des vorderen Fussbodens, links	1	1	1
7486.03	ANTIDROEHN-FILZBELAG des vorderen Fussbodens, rechts	1	1	1
7487.02	FILZBELAG für Werkzeugkasten	2	2	2
7487.03	FILZBELAG des linken Werkzeugkastens	1	1	
7487.04	FILZBELAG des rechten Werkzeugkastens	1	1	
7488.09	ANTIDROEHN-FILZBELAG des hinteren Fussbodens, links	1	1	
7489.02	ANTIDROEHN-FILZBELAG des hinteren Fussbodens, rechts	1	1	
7490.01	ABDECKPLATTE aus Pappe, für Kraftstoffbehälter	1		
7490.03	ABDECKPLATTE aus Pappe, für Kraftstoffbehälter		1	
7492.01	KOFFERBODENBELAG aus Waffelfilz, für linkes Seitenteil } nicht für 403/7	1		
7493.01	KOFFERBODENBELAG aus Waffelfilz, für rechtes Seitenteil }	1		
7498.01	JUTEFILZ schwarz, auf dem linken Radkasten im Kofferraum	1		
7498.04	JUTEFILZ grau gesprenkelt, auf dem linken Radkasten im Kofferraum	1		
7498.06	JUTEFILZ anthrazitgrau, auf dem linken Radkasten im Kofferraum (nicht für 403/7 und 403/7 Komfort)	1		
7498.07	JUTEFILZ oben, für Hinterachsgewölbe (403 B ab Wagen-Nr. 2.658.591; 403/7 Komfort ab 3.355.915; 403 BD ab 3.069.800)	1		
7499.02	JUTEFILZ schwarz, auf dem rechten Radkasten im Kofferraum	1		
7499.05	JUTEFILZ grau gesprenkelt, auf dem rechten Radkasten im Kofferraum	1		
7499.07	JUTEFILZ anthrazitgrau auf dem rechten Radkasten im Kofferraum (nicht für 403/7 und 403/7 Komfort)	1		
7499.08	JUTEFILZ auf dem Hinterachsgewölbe (403 B bis Wagen-Nr. 2.658.590; 403/7 Komfort bis 3.355.914; 403 BDA bis 3.069.799) (nicht für 403/7)	1		
7499.09	JUTEFILZ, unten, links, für Hinterachsgewölbe	1	403 B ab Wag.Nr. 2.658.591;	
7499.10	JUTEFILZ, unten, rechts, für Hinterachsgewölbe	1	403/7 Komfort ab 3.355.915;	
			403 BD ab 3.069.800	

DIE NICHT AUFGEFUEHRTEN PAPPEN UND FILZE KOENNEN INNERHALB VON UNGEFAEHR 2 WOCHEN GELIEFERT WERDEN.

TEILE-NUMMER

BEZEICHNUNG

ANZAHL

FUSSMATTEN auf Getriebetunnel :

Gummi				Bouclé		FilzmitPlastikauff.
Noir	Gris	Vert	Gris-beige	Gris-beige	Gris-anthracite	Gris
7503.08	7503.07	7503.09	7503.10	7503.11	7503.15	7503.13
	7503.23					

— ohne Ausschnitt für Heizung "SOFICA" 1
 — mit Ausschnitt für Heizung "SOFICA" 1

FUSSMATTEN vorn :

Links { Linkslenk.
 { Rechtslenk.
 Rechts { Linkslenk.
 { Rechtslenk.

Gummi				Bouclé		FilzmitPlastikauff.
Noir	Gris	Vert	Gris-beige	Gris-beige	Gris-anthracite	Gris
7504.11	7504.09	7504.13	7504.09	7504.17	7504.24	7504.20
7504.12	7504.10					7504.21
7505.07	7505.05	7505.09	7505.11	7505.13	7505.20	7505.16
7505.08	7505.06	7505.10	7505.12			7505.17

1
1
1
1

FUSSMATTEN hinten :

403 { Links
 { Rechts
 { In einem Stück
 Kombiwagen mit Ledelläche { Links
 { Rechts
 { In einem Stück
 Kombiwagen mit Rücksitzen { Einfassung

Plüsch			Bouclé		Filz mit Plastikaufgabe	
Gris-bleu	Vert	Gris-beige	Gris-beige	Gris-anthracite	Gris	Gris-anthracite
7508.02	7508.03	7508.05 ersetzt durch 7508.02	7508.13	7508.14		
7509.02	7509.03		7509.12	7509.13		
					7508.20	7508.34
			7508.18	wird nicht mehr geliefert.	7508.16	ersetzt durch
			7508.18		7509.15	7508.26
					7508.26	
					7510.05	
7510.02	7510.03	7510.04 ersetzt durch 7510.02				

1
1
1
1
1
1

- 7511.06 KOFFERBODENBELAG aus Jutefilz, grau gesprenkelt (403 von Wagen-Nr. 2.148.991 und 2.600.001 bis Wagen-Nr. 2.639.796 und 2.613.692) 1
- 7511.09 KOFFERBODENBELAG aus Jutefilz, anthrazitgrau (403 ab Wagen-Nr. 2.369.797 und 2.613.693) 1
- ⊕ 7513.02 DRUCKKNOPF zur Befestigung der Fussmatten (aus Plüsch, Bouclé und Filz mit Plastikaufgabe) —
- 64 ST ⊕ 7518.02
- ⊕ 7518.04 ABDECKPLATTE aus Gummi, für 17,5 mm Loch —
- 72 CD ⊕ 7518.05 ABDECKPLATTE aus Gummi, für 10,5 mm Loch —
- 63 AB □ ⊕ 7518.09 ABDECKPLATTE aus Plastik, für 32 mm Loch —
- 7518.11 ABDECKPLATTE aus Plastik, für 10,5 mm Loch —
- 65 GH ○ 7518.12
- 65 GH-75 CD ○ 7518.13 ABDECKPLATTE aus Plastik, für 25 mm Loch —
- 7518.14 ABDECKPLATTE aus Plastik, für 20 mm Loch (für 4 mm dickes Blech) —
- ○ 7518.15 ABDECKPLATTE aus Plastik, für 20 mm Loch (für 1 mm dickes Blech) —
- 57 GH } ○ 7518.19
- 57 IJ } ○ 7518.20 ABDECKPLATTE aus Plastik, für 10,5 mm loch, zur Befestigung des Sicherheitsgurtes 4
- 9048.01 STOPFEN zum Verschliessen der Löcher an der vorderen rechten Kotflügelwand, für die Montage eines Oelbadluftfilters (403 BD von Wagen-Nr. 3.040.764 bis 3.051.431; 403 BLD von 3.056.923 bis 3.058.003; 403 B5D von 3.075.590 bis 3.080.496; 403 B8D von 3.091.709 bis 3.098.159) 4

TEILE-NUMMER	BEZEICHNUNG	ANZAHL			
A - 103 bis Wagen-Nr. 2.369.796 und 2.613.692		A			
B - 103 ab Wagen-Nr. 2.369.797, 403 mit autom. Kupplung ab Wagen-Nr. 2.613.693 und alle 403 D, 403 7		B			
C - 403 L, 403 LD, 403 U5, 403 U5D		C			
D - 403 U8 und 403 U8D		D			
7203.10	VORDERES BODENBLECH (Rechtslenkung)	1			
7203.11	VORDERES BODENBLECH (Linkslenkung)			1	
7203.12	VORDERES BODENBLECH (Rechtslenkung)			1	
7203.13	VORDERES BODENBLECH (Linkslenkung)				1
7203.15	VORDERES BODENBLECH (Linkslenkung)	1	1		
7209.01	VORDERTEIL des vorderen Bodenbleches (Reparaturausführung) (für Benzinmotor) ...	1	1	1	1
7209.02	VORDERTEIL des vorderen Bodenbleches (Reparaturausführung) (für Dieselmotor) ...	1	1	1	1
7212.07	VERSTEIFUNGSTREBE links, des vorderen Bodenbleches	1	1	1	1
7213.01	VERSTEIFUNGSTREBE rechts, des vorderen Bodenbleches	1	1	1	1
7214.04	QUERTRAEGER unter den Vordersitzen	1	1	1	1
7215.02	DISTANZBLECH seitlich links, für Querträger unter Vordersitz			1	1
7216.02	DISTANZBLECH seitlich rechts, für Querträger unter Vordersitz			1	1
7215.07	DISTANZBLECH seitlich links, für Querträger unter Vordersitz			1	1
7216.05	DISTANZBLECH seitlich rechts, für Querträger unter Vordersitz			1	1
7217.01	MITTELSTUECK des Vordersitz-Querträgers über Getriebetunnel (Linkslenkung)	1	1	1	1
7217.02	MITTELSTUECK des Vordersitz-Querträgers über Getriebetunnel (Rechtslenkung)	1	1	1	1
7218.01	SECHSKANTSCHRAUBE 10 x 20 zur Befestigung des Mittelstückes an Vordersitz-Querträger	4	4	4	4
7218.02	UNTERLEGSCHIEBE 10,5 x 25 x 6,5, zur Befestigung des Mittelstückes an Vordersitz-Querträger	4	4	4	4
7220.03	VERKLEIDUNGSBLECH der hinteren Rückenlehne	1			
7220.04	RUECKWAND für Fahrerhaus				1
7220.05	VERKLEIDUNGSBLECH der hinteren Rückenlehne			1	
7220.06	RUECKWAND für Fahrerhaus des Kasten-Lieferwagens			1	
7221.03	SCHLIESSBLECH zwischen Fahrerhaus und Ladeboden				1
7226.01	QUERTRAEGER unter der Hintersitzbank	1	1		
7227.01	BLECHAUFLAGE seitlich links, der Hintersitzbank	1			
7227.02	VERSTAERKUNGSBLECH zur Lagerung des hinteren linken Stossdämpfers	1			
7227.03	SCHLIESSBLECH oben links, zwischen Längsträger und Bodenblech			1	
7228.01	BLECHAUFLAGE seitlich rechts, der Hintersitzbank	1			
7228.02	VERSTAERKUNGSBLECH zur Lagerung des hinteren rechten Stossdämpfers	1			
7228.03	SCHLIESSBLECH oben rechts, zwischen Längsträger und Bodenblech			1	

TEILE- NUMMER	BEZEICHNUNG	ANZAHL	
	A - 403 bis Wagen-Nr. 2.369.796, 2.613.092	A	
	B - 403 ab Wagen-Nr. 2.369.797, 2.613.693 und alle 403 D und 403/7	B	
	C - 403 U8, 403 U8D		C
7229.01	AUFBAUBODEN-HINTERTEIL kpl.	1	1
7229.02	AUFBAUBODEN-HINTERTEIL kpl.		
7230.21	HINTERES BODENBLECH kpl. mit Stossdämpfer-Lagerböcken (bei Fahrzeugen vor Wagen-Nr. 2.148.992 sind die Angaben im Rundschreiben DPD. 953 vom 12.11.57 zu beachten)	1	
7230.24	HINTERES BODENBLECH kpl.		1
+ 7231.03	LADEBODEN-SEITENTEIL links, ohne Radkasten		1
+ 7232.03	LADEBODEN-SEITENTEIL rechts, ohne Radkasten		1
7233.05	KOFFERBODEN (kürz) (403 bis Wag.-Nr. 2.148.991; 403 ab Wag.-Nr. 2.369.797, 2.613.693 und alle 403/7, 403 D)	1	1
8668.04	KOFFERBODEN (lang) (403 von Wag.-Nr. 2.148.992 und 2.600.001 bis Wag.-Nr. 2.369.796 und 2.613.692)	1	
⊕ 7518.05	ABDECKPLATTE aus Gummi, 10,5 mm Loch, zum Verschliessen der Löcher am Kofferboden	2	2
+ 7234.02	ABDECKLEISTE des Ladebodens über dem Kraftstoffbehälter, lackiert		1
7234.05	ABDECKLEISTE rechts, für Holzboden, lackiert		1
7234.06	ABDECKLEISTE Mitte, bzw. links, für Holzboden, lackiert		3
+ 7235.01	U-SCHIENE vorn, an Ladeboden		1
7236.07	QUERTRAEGER vorn, für Ladeboden		1
7241.08	SCHLUSSQUERTRAEGER mit hinteren Wagenheberaufnahme, für hinteres Bodenblech	1	1
+ 7241.11	QUERTRAEGER hinten, für Ladeboden, ohne Auspuffhalterung		1
7244.07	STOSSTANGEN-ABDECKBLECH für hintere Stosstange	1	1
+ 7244.09	U-SCHIENE hinten, für Ladeboden		1
7251.03	TRAEGER links, für Kofferboden	1	
7251.06	AUFLAGE links, für Kofferboden, auf Hinterachsgewölbe (ab Wagen-Nr. 2.148.992)	1	
7251.08	TRAEGER links, für Kofferboden		1
7252.03	TRAEGER rechts, für Kofferboden	1	
7252.06	AUFLAGE rechts, für Kofferboden, auf Hinterachsgewölbe (ab Wagen-Nr. 2.148.992)	1	
7252.08	TRAEGER rechts, für Kofferboden		1
7256.02	LAGERBOCK für Stabilisatorstange an Karosserie	1	
7259.05	LAGERBOCK für hinteren linken Stossdämpfer	1	
7259.07	LAGERBOCK für hinteren linken Stossdämpfer (C4 - T4 - S4)		1
7259.08	SCHLIESSBLECH unten links, zwischen Längsträger und Bodenblech		1
7261.06	LAGERBOCK für hinteren rechten Stossdämpfer	1	
7261.08	LAGERBOCK für hinteren rechten Stossdämpfer (C4 - T4 - S4)		1
7261.09	SCHLIESSBLECH unten rechts, zwischen Längsträger und Bodenblech		1
52 A B	+ 7264.05		

Hinteres Bodenblech für 403 L und 403 U5, siehe Seite 72 E und 72 F.

TEIL-NUMMER	BEZEICHNUNG	ANZAHL	
		403 L	403 U5
7230.13	HINTERES BODENBLECH, mit Stossdämpfer-Lagerböcken	1	
7230.19	HINTERES BODENBLECH, mit Stossdämpfer-Lagerböcken		1
7231.01	LADEFLÄECHE SEITENTEIL, links, für Kombiwagen mit Ladefläche in Fahrzeugen vor ungefähr Wagen-Nr. 2.830.000 Wegfall		1
7232.01	LADEFLÄECHE SEITENTEIL, rechts, des Falzbleches am mittleren Bodenblech I. Ausführung		1
7231.06	LADEFLÄECHE-SEITENTEIL, hinten links, Kasten-Lieferwagen		1
7232.07	LADEFLÄECHE-SEITENTEIL, hinten rechts, Kasten-Lieferwagen		1
7233.03	MITTLERE LADEFLÄECHE (Kombiwagen bis Wagen-Nr. 2.851.226 und alle Kasten-Lieferwagen) (bei Fahrzeugen vor ungefähr Wagen-Nr. 2.830.000 sind die neuen Ladeflächen-Seitenteile einzubauen oder zwei Falzbleche 7231.01 an der mittleren Ladefläche der I. Ausführung anzuschweißen)		1
7233.06	MITTLERE LADEFLÄECHE (Kombiwagen ab Wagen-Nr. 2.854.227)		1
7231.01	FALZBLECH für Ladefläche-Seitenteil an Mittelteil		2
7211.09	SCHLUSSQUERTRÄGER kpl. mit Wagenheberaufnahme und Stosstangen-Lagerung	1	1
7212.01	INNENBLECH zwischen Schlussquerträger und Schürze am hinteren Bodenblech	1	1
7213.01	SCHUERZE hinten am hinteren Bodenblech	1	1
7211.08	STOSSTANGEN-ABDECKBLECH hinten	1	1

KOEDER für hinteres Stosstangenabdeckblech (per Meter) :

- 7813.05	+ 7813.11	+ 7813.15	+ 7813.16	+ 7813.17	7813.18	7813.19
Schwarz	Beige	Blau 515	Grau 501	Grün	Blau 1023	Grau 1026

2 - 0,215 2 - 0,215

7251.07	AUFLAGE-OBERTEIL links, für Ladefläche	Kombiwagen, in Fahrzeuge vor Wagen-Nr. 2.851.227 ist das äusserste Ende der Verstärkung der mittleren Ladefläche abzuschneiden; um eine dauerhafte Befestigung zu erreichen, sind Unterlegkeile zwischen der Ladefläche und den Auflagen anzubringen.	1
7252.07	AUFLAGE-OBERTEIL rechts, für Ladefläche		1
7251.09	AUFLAGE-UNTERTEIL links, für Ladefläche		1
7252.09	AUFLAGE-UNTERTEIL rechts, für Ladefläche		1
7259.06	LAGERBOCK für hinteren linken Stossdämpfer		1
7261.07	LAGERBOCK für hinteren rechten Stossdämpfer		1
52 AB + 7264.05			
7269.02	LAGERBLECH zur hinteren Befestigung der linken Hinterfeder		1
7270.02	LAGERBLECH zur hinteren Befestigung der rechten Hinterfeder		1
+ 7271.01	GEWINDEPLATTE zur Befestigung des hinteren Lagerbleches der Hinterfeder		2

TEILE-NUMMER	BEZEICHNUNG	ANZAHL			
		A	B	C	D
A - 403				
B - 403 L, 403 U5 Kombiwagen mit Ladefläche ab Wagen-Nr. 2.810.335				
C - 403 U5 Kombiwagen mit Ladefläche bis Wagen-Nr. 2.810.334 und alle Kasten-Lieferwagen				
D - 403 U8				
7407.17	MITTLERES STOSSTANGENTEIL vorn, aus rostfreiem Stahl	1	1		
	MITTLERES STOSSTANGENTEIL hinten, aus rostfreiem Stahl	1			
7407.18	MITTLERES STOSSTANGENTEIL vorn, rostgeschützt			1	1
7408.01	STOSSTANGENECKE vorn, links, aus rostfreiem Stahl	1	1		
7408.02	STOSSTANGENECKE vorn, links, rostgeschützt			1	1
7409.01	STOSSTANGENECKE vorn, rechts, aus rostfreiem Stahl	1	1		
7409.02	STOSSTANGENECKE vorn, rechts, rostgeschützt			1	1
7410.12	MITTLERES STOSSTANGENTEIL hinten, aus rostfreiem Stahl		1		
7410.13	MITTLERES STOSSTANGENTEIL hinten, rostgeschützt			1	
7411.09	STOSSTANGENECKE hinten, links, aus rostfreiem Stahl	1			
7411.10	STOSSTANGENECKE hinten, links, aus rostfreiem Stahl		1		
7411.11	STOSSTANGENECKE hinten, links, rostgeschützt			1	
7412.06	STOSSTANGENECKE hinten, rechts, aus rostfreiem Stahl	1			
7412.07	STOSSTANGENECKE hinten, rechts, aus rostfreiem Stahl		1		
7412.08	STOSSTANGENECKE hinten, rechts, rostgeschützt			1	
7413.08	HALTER für Vorderstosslange	2	2	2	2
7415.09	HALTER für Hinterstosslange	1			
7415.10	HALTER für Hinterstosslange		1	1	
7426.02	DISTANZROHR 8,5×12,5×18, zur Befestigung der hinteren Stosslange am Kotflügel	2	2	2	2
7426.03	DISTANZROHR 8,5×12,5×15 (per 10 St. geliefert):				
	zur Befestigung der vorderen Stosslange am Kotflügel	2	2	2	2
	zur Befestigung der hinteren Stosslange am Kotflügel	2	2	2	2
	in Fahrzeuge vor ungefähr Wagen-Nr. 2.364.000, 2.613.000, 2.767.000, 2.818.000 und 2.939.000 sind die beiden Teile gleichzeitig einzubauen				
7427.06	GUMMRING 13,5×35×39:	2	2	2	2
	zur Befestigung der vorderen Stosslange am Kotflügel	2	2	2	2
	zur Befestigung der hinteren Stosslange am Kotflügel	2	2	2	2
7427.05	GUMMSCHNUR 13,5×35×12 (per 10 Stück geliefert):				
	zur Befestigung der vorderen Stosslange am Kotflügel	2	2	2	2
	zur Befestigung der hinteren Stosslange am Kotflügel	2	1	1	
31.1.01	SECHSKANTMUTTER 12 mm, zur Befestigung der Stosstangen an Karosserie (per 50 Stück geliefert)	4	4	4	2
7430.10	UNTERLEGKEIL für Stosstangenhorn	—	—	—	—
7430.13	UNTERLEGKEIL für Zierstück an Stosslange	—	—	—	—
7433.01	LINSENKOPFSCHRAUBE 8×15, für Stosstangen-Zusammenbau (per 20 Stück geliefert)	4	1	4	2
7435.07	GUMMI-UNTERLAGE 520 mm lang, für hinteres Stosstangenabdeckblech	2			
7437.02	HEFTKLAMMER für Gummi-Unterlage (per 50 Stück geliefert)	8			
7448.12	STOSSTANGENHORN aus rostfreiem Stahl (bis Wagen-Nr. 2.369.796, 2.613.692, 2.767.087 und 2.850.201) (per 2 Stück geliefert)	4	2	2	
7448.13	STOSSTANGENHORN rostgeschützt (bis Wagen-Nr. 2.940.229)				2
7448.11	STOSSTANGENHORN aus rostfreiem Stahl (403 (1468 cm ³) ab Wagen-Nr. 2.369.797, 2.613.693, 403 L und 403 U5 ab Wagen-Nr. 2.767.088, 2.850.202, 3.055.001, 3.070.001 bis Wagen-Nr. 2.777.748, 2.890.722, 3.056.887 und 3.075.330)	2	2	2	
	vorn	2	2	2	
	hinten	2			
7448.15	STOSSTANGENHORN vorn, rostgeschützt (ab Wagen-Nr. 2.850.202, 2.940.230, 3.070.001, 3.085.001 bis Wagen-Nr. 2.890.722, 2.968.059, 3.075.334 und 3.091.617)			2	2
7450.08	ZIERSTUECK verchromt, für Stosslange:				
	vorn, ab Wagen-Nr. 2.777.749, 2.890.723, 2.968.060, 3.056.888, 3.075.335, 3.091.618 und alle 403/7	2	2	2	2
	hinten, alle 403/7, 403 L und 403 U5	2	2	2	

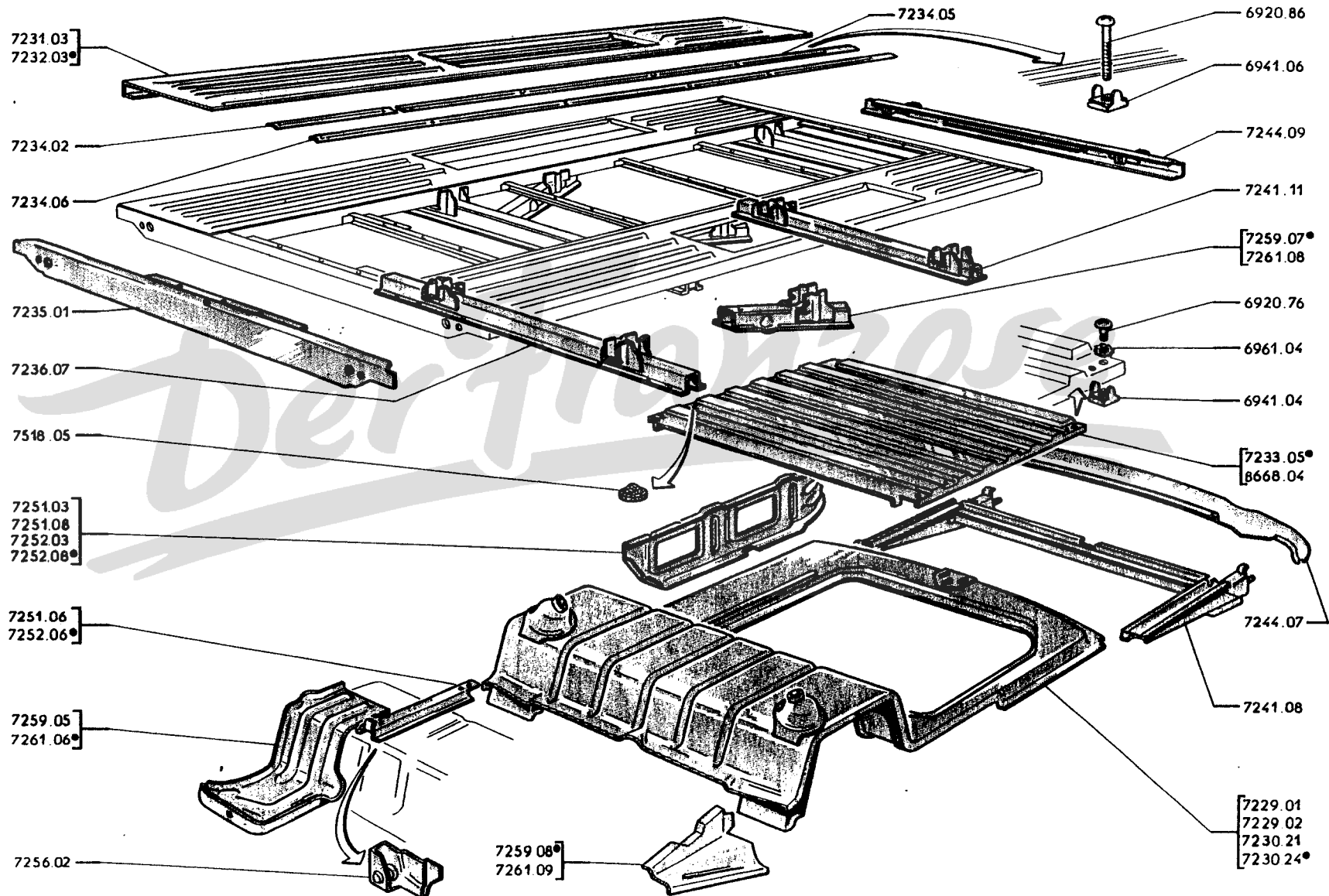

72E - 403

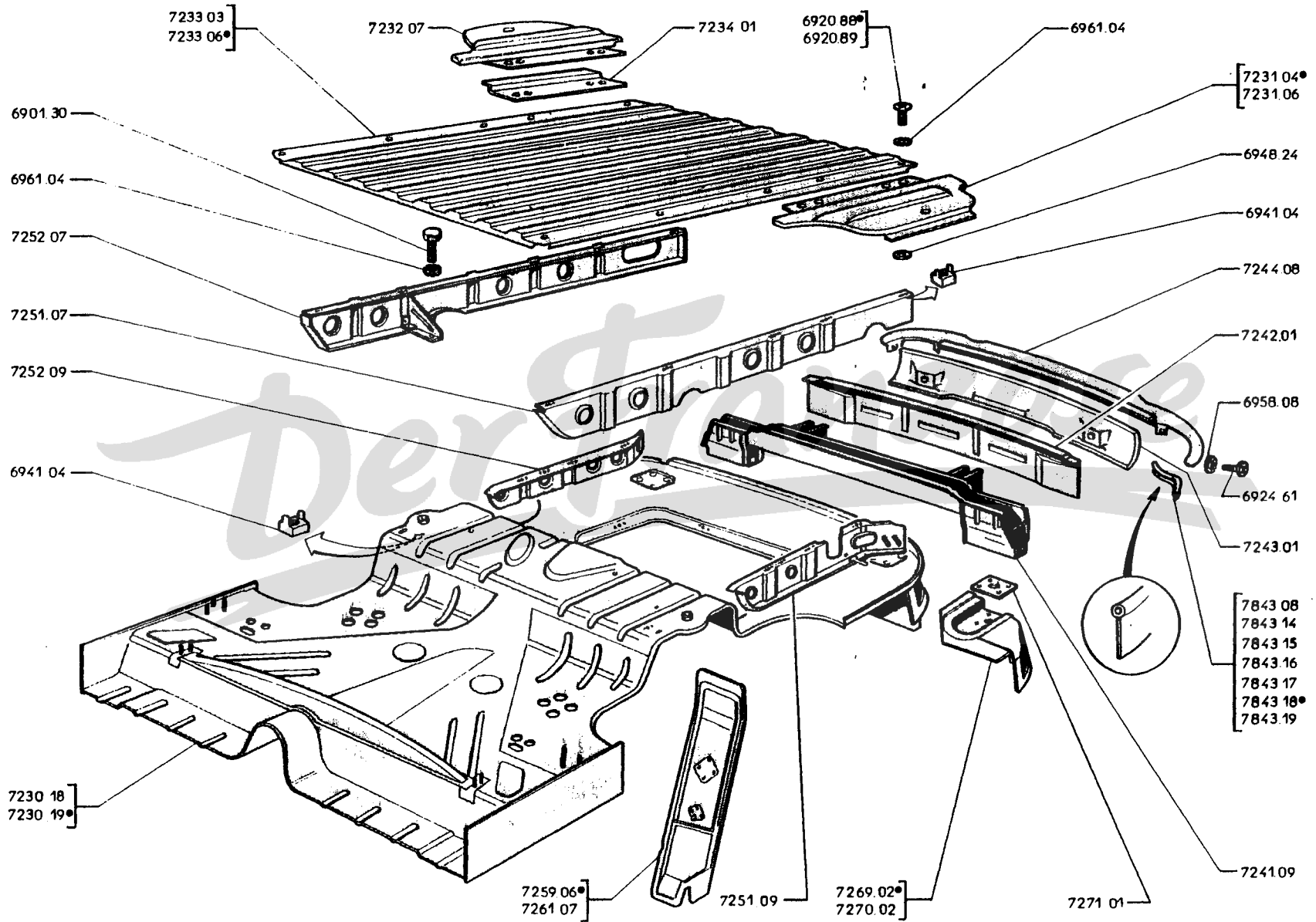

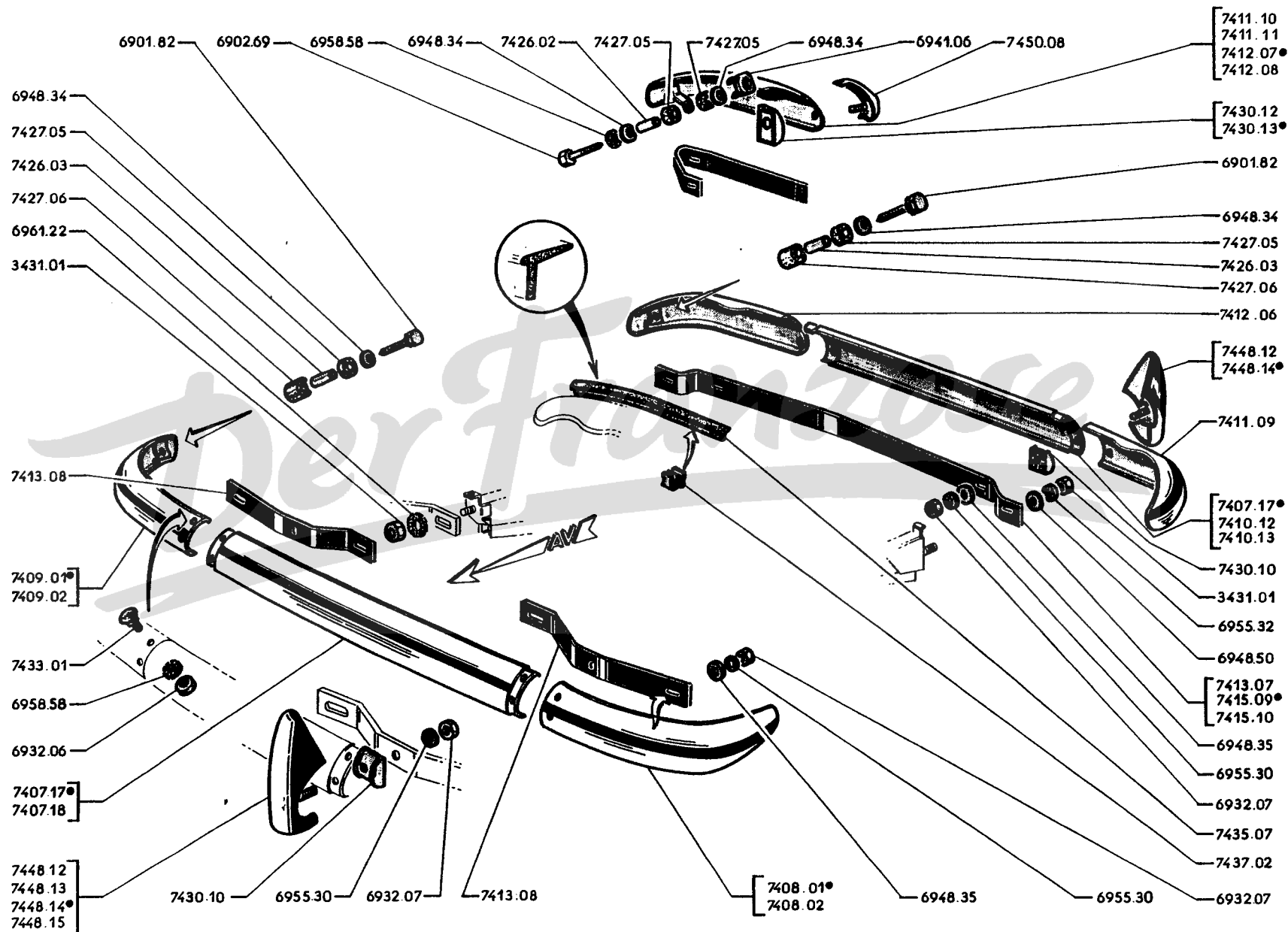

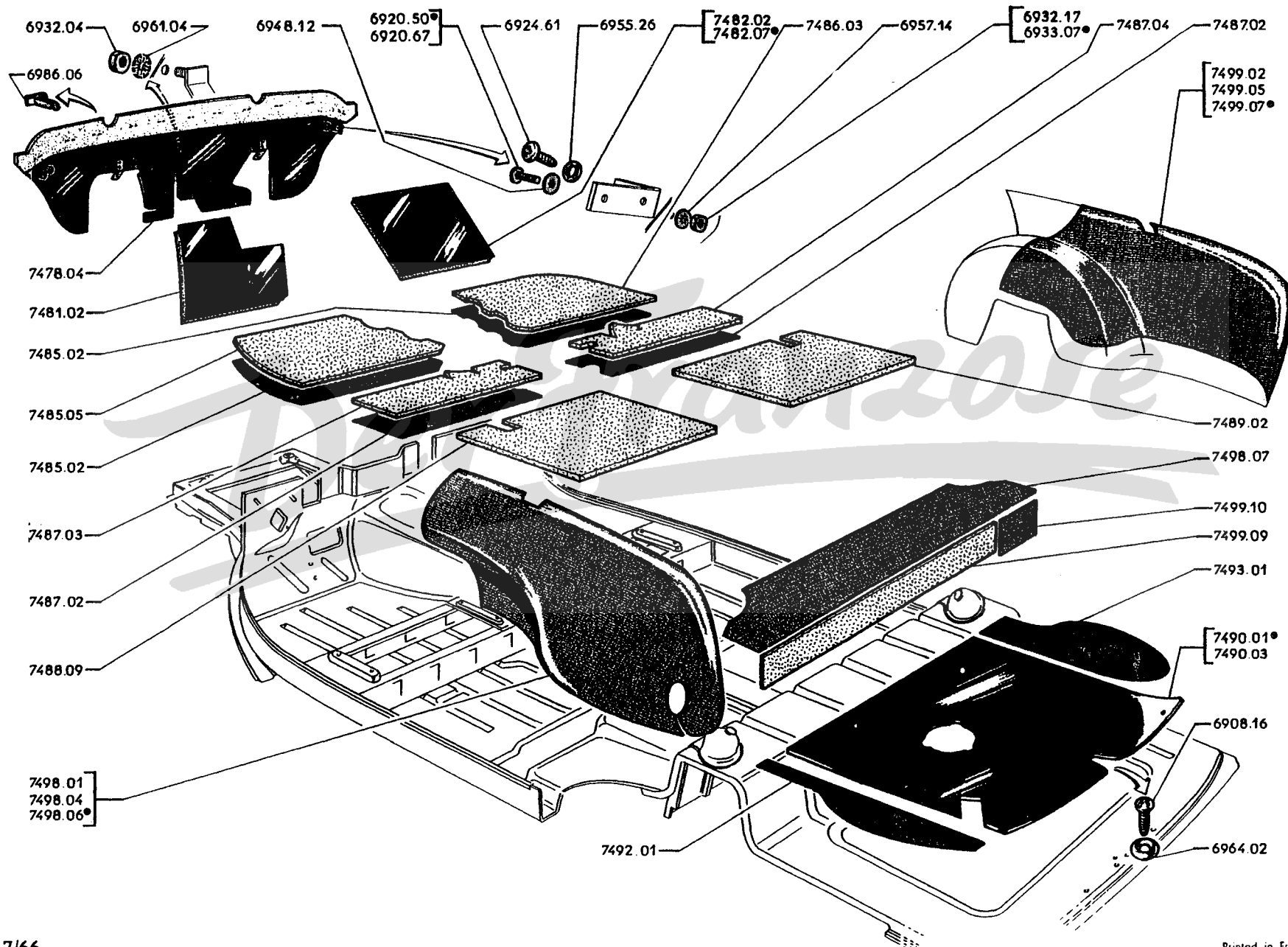

- 7505.05*
- 7505.06
- 7505.07
- 7505.08
- 7505.09
- 7505.10
- 7505.11
- 7505.13
- 7505.16
- 7505.17
- 7505.20

- 7503.07
- 7503.08
- 7503.09
- 7503.10
- 7503.11
- 7503.13
- 7503.15
- 7503.23*

- 6908.17
- 6908.18*
- 6908.19

- 6983.01

- 7504.09*
- 7504.10
- 7504.11
- 7504.12
- 7504.13
- 7504.17
- 7504.20
- 7504.21
- 7504.24

- 7518.04

- 9048.01

- 7518.13

- 7518.20

- 7518.09

- 6986.06

- 7518.14
- 7518.15*

- 7508.02
- 7508.03
- 7508.13
- 7508.14
- 7508.20
- 7508.26
- 7508.34
- 7508.42*
- 7509.02
- 7509.03
- 7509.12
- 7509.13
- 7510.02
- 7510.03
- 7510.05

- 6908.17

- 6948.23

- 7518.05
- 7518.11*

- 7511.06
- 7511.09*

- 7513.02

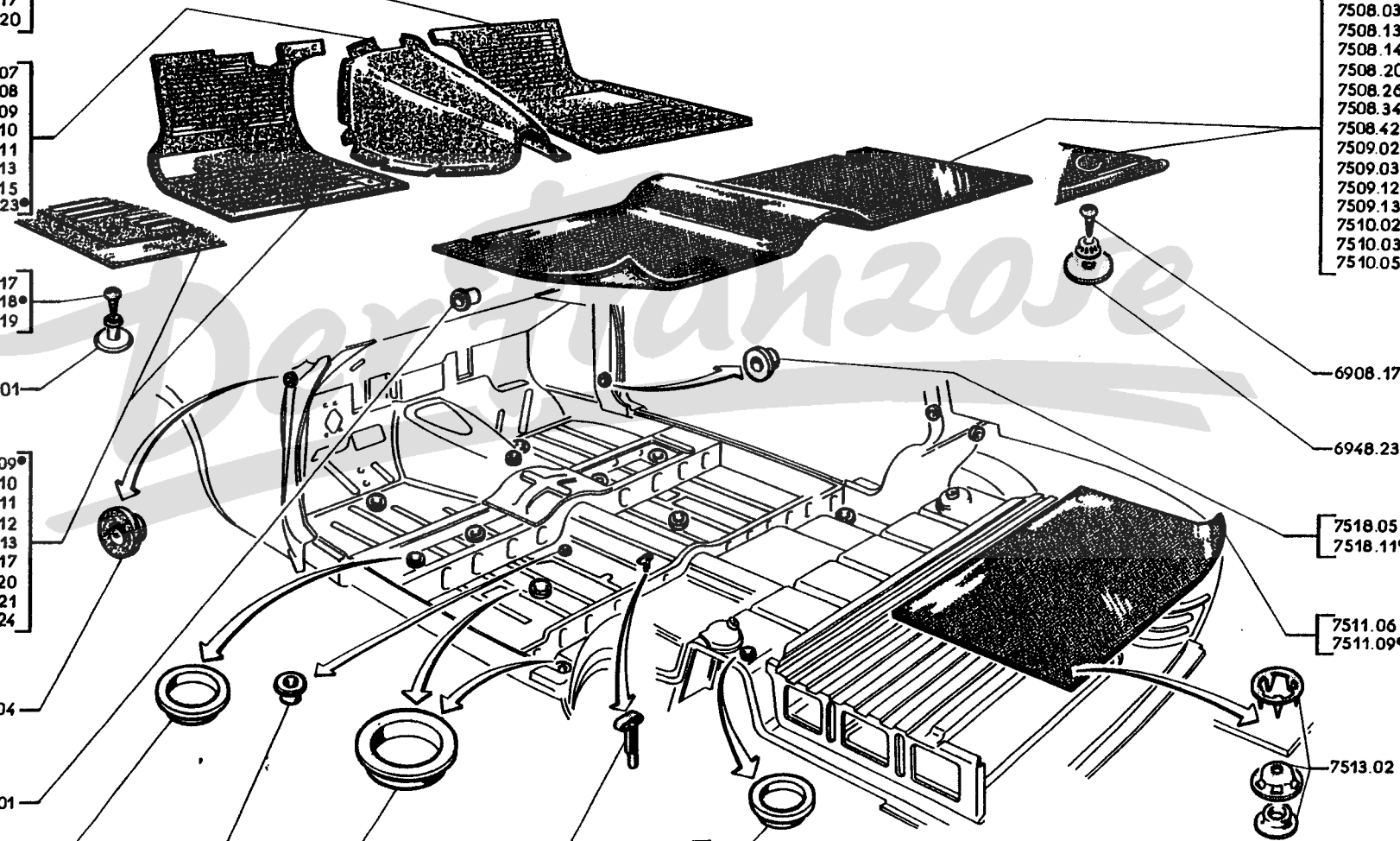

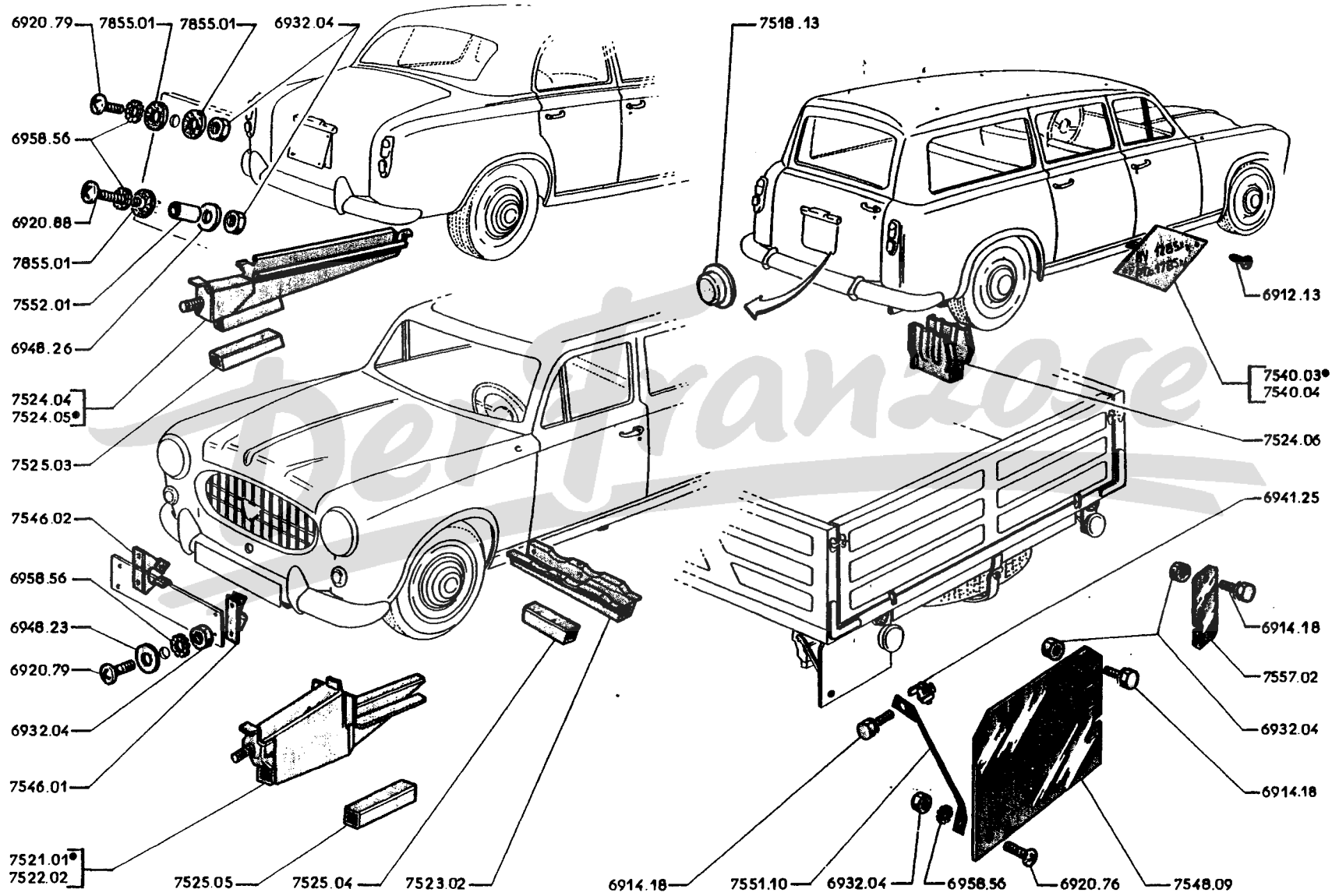

TEILE-NUMMER	BEZEICHNUNG	ANZAHL		
		403	403 L-403 U6	403 U8
7521.01	HALTER vorn, links, für Wagenheber	1	1	1
7522.02	HALTER vorn, rechts, für Wagenheber	1	1	1
7523.02	AUFNAHMESCHALE kpl., seitlich, für Wagenheber (nicht für 403/7)	2	2	2
7524.04	HALTER kpl., hinten links, für Wagenheber an Heckboden	1		
7524.05	HALTER kpl., hinten rechts, für Wagenheber an Heckboden	1		
7524.06	HALTER kpl., für Wagenheber an Heckboden		2	
+ 7525.03	AUFNAHMESCHALE nackt, für Wagenheber hinten	2	2	
⊕ 7525.05	AUFNAHMESCHALE nackt, für Wagenheber vorn	2	2	2
⊕ 7525.04	AUFNAHMESCHALE, nackt, seitlich, für Wagenheber (nicht für 403/7)	2	2	2
7540.03	LADEGEWICHTSSCHILD „PV“ = 1.285 kg - PTC** = 1.785 kg“ (G4)		1	
7540.04	LADEGEWICHTSSCHILD „PV“ = 1.210 kg - PTC = 1.710 kg“ (L4)		1	
7546.01	LAGERBOCK links, für vorderes Kennzeichenschild	1	1	
7546.02	LAGERBOCK rechts, für vorderes Kennzeichenschild	1	1	
				USA - Export
+ 7548.09	HINTERES KENNZEICHENSCHILD, lackiert			1
7551.10	STUETZE für hinteres Kennzeichenschild, lackiert (Linkslenkung)			1
7552.01	DISTANZHUELLE zur unteren Befestigung des hinteren Kennzeichenschildes	2		
⊕ 7855.01	GUMMISCHLEIBE 4×24×2, zur Befestigung des hinteren Kennzeichenschildes			
				USA - Export
7518.13	ABDECKPLATTE aus Plastik, 25 mm, zum Verschliessen des Loches zur Befestigung des hinteren Kennzeichenschildes		2	
7557.02	TRAEGER (lackiert), des Rückstrahlers und der Schluss-Brems-Leuchte			1

* PV = Eigengewicht.
 ** PTC = Gesamtgewicht.

TEILE-NUMMER	BEZEICHNUNG	ANZAHL.			
		403	403 L	403 U5	403 U8
7603.11	HALTEKORB kpl. für Ersatzrad (403 U8 bis Wagen-Nr. 2.928.491).....				1
7605.03	ABSTUETZBUEGEL mit Verschluss für Ersatzrad-Haltekorb (403 B8 bis Wagen-Nr. 2.991.975, 403 B8D bis 3.101.989)				1
7607.01	SPANNBAND um das Ersatzrad (403 U8 bis Wagen-Nr. 2.928.491)				1
7607.02	SPANNBAND um das Ersatzrad (403 U8 ab Wagen-Nr. 2.928.492)				1
○ 7617.03	DISTANZSTUECK zur Befestigung des Ersatzrades (für Fahrzeuge, die mit X-Reifen 17×380 ausgestattet sind) (403 B8 bis Wagen-Nr. 2.991.975, 403 B8D bis 3.101.989)				2
+ 7640.02	GUMMI-ZWISCHENLAGE, für Ersatzrad an hinterer Rückenlehne		3		
⊕ 7640.03	EXPANDER zur Befestigung des Ersatzrades	1	1	1	
+ 7641.02	WIDERHAKEN für Spannbund des Ersatzrades (403 Kombiwagen mit Ladefläche) ...			1	
+ 7642.01	VIERKANTSCHRAUBE 14×55, zum Verschliessen des Ersatzradkorbes				1
+ 7643.01	SECHSKANTMUTTER 14 mm, zum Verschliessen des Ersatzradkorbes				1

Der Franzose

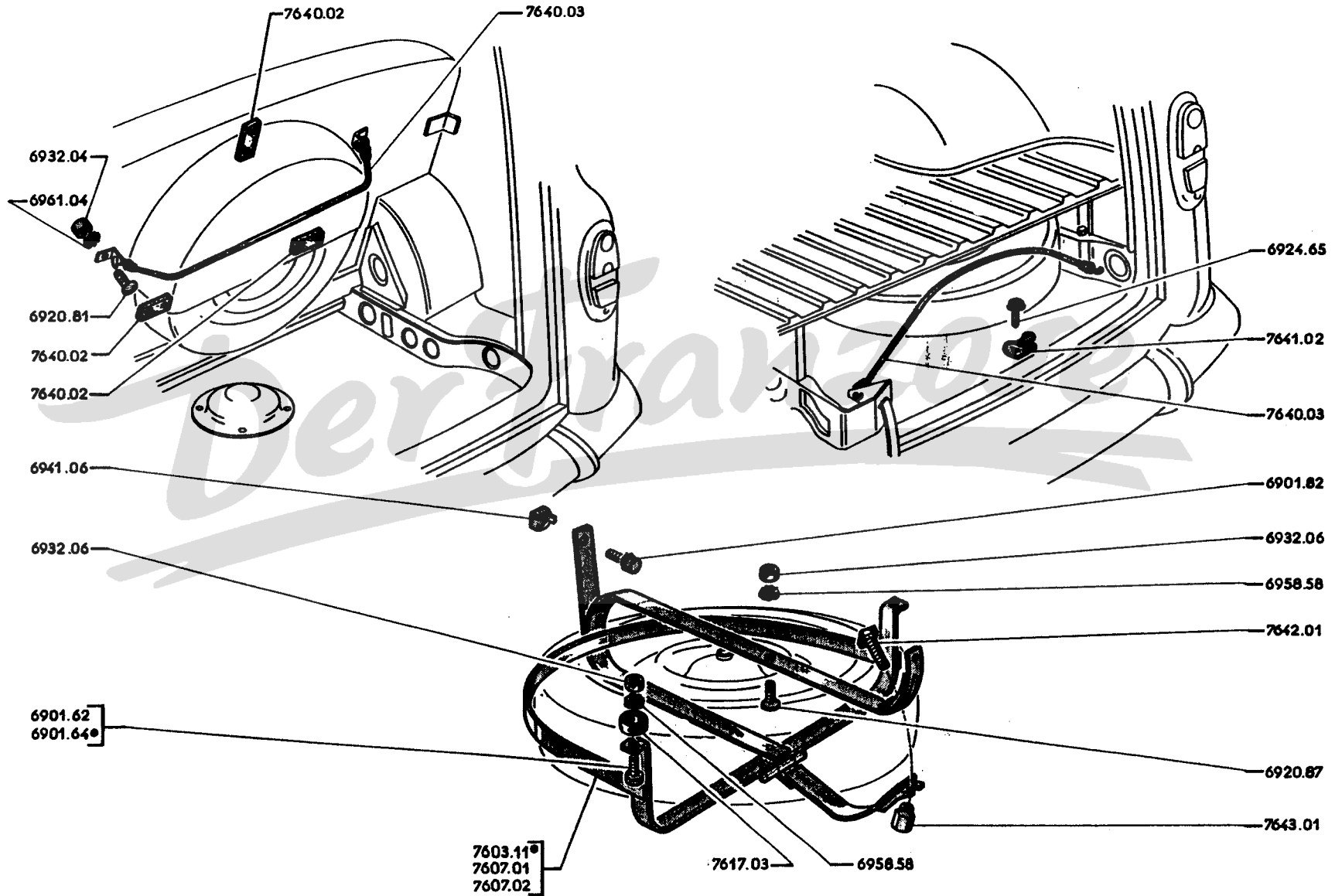

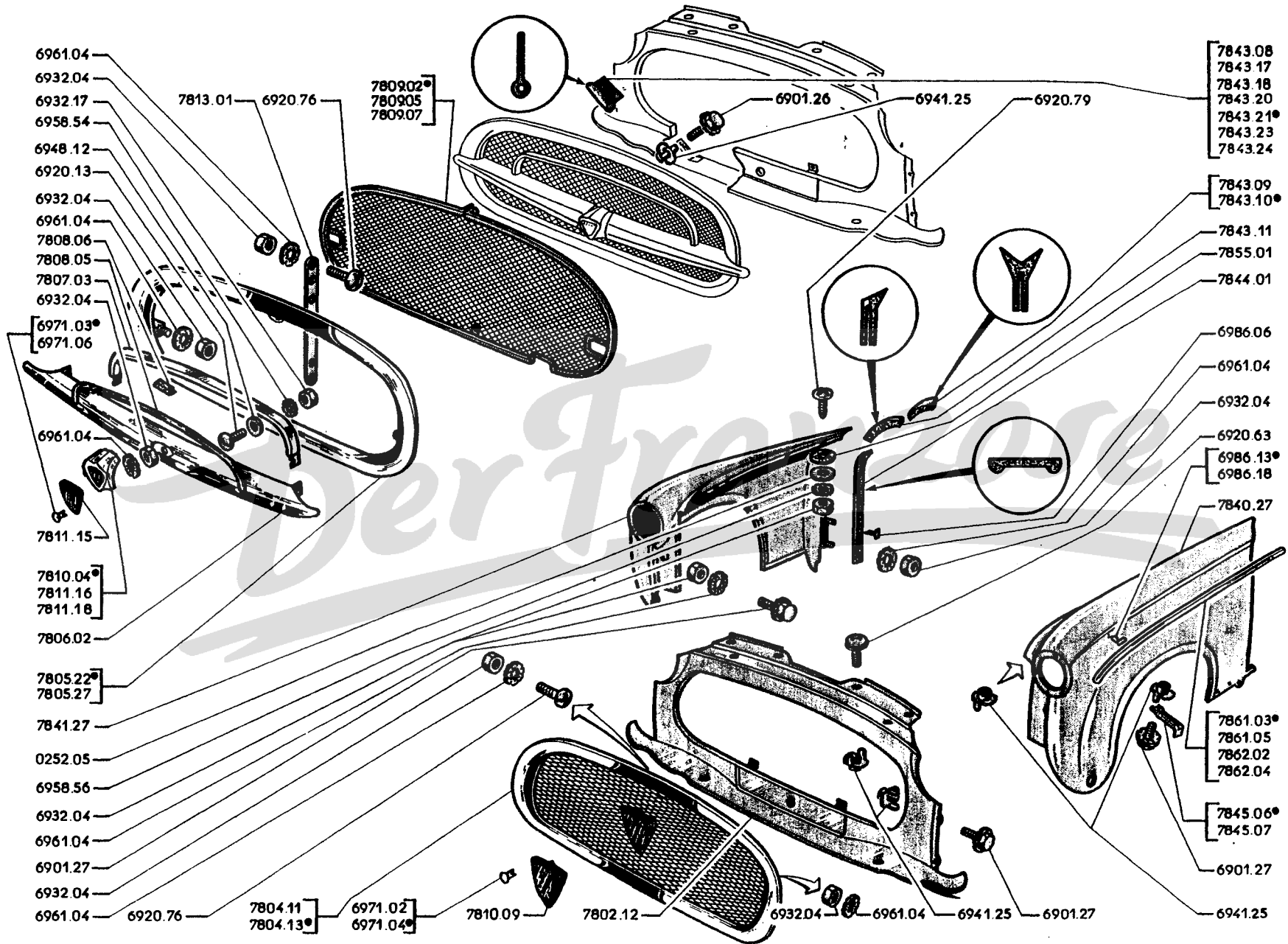

- 6961.04
- 6932.04
- 6932.17
- 6958.54
- 6948.12
- 6920.13
- 6932.04
- 6961.04
- 7808.06
- 7808.05
- 7807.03
- 6932.04
- 6971.03*
- 6971.06
- 6961.04
- 7811.15
- 7810.04*
- 7811.16
- 7811.18
- 7806.02
- 7805.22*
- 7805.27
- 7841.27
- 0252.05
- 6958.56
- 6932.04
- 6961.04
- 6901.27
- 6932.04
- 6961.04
- 6920.76
- 7804.11
- 7804.13*
- 6971.02
- 6971.04*
- 7810.09
- 7802.12
- 6932.04
- 6961.04
- 6941.25
- 6901.27

- 7813.01
- 6920.76
- 7809.02*
- 7809.05
- 7809.07

- 7843.08
- 7843.17
- 7843.18
- 7843.20
- 7843.21*
- 7843.23
- 7843.24
- 7843.09
- 7843.10*
- 7843.11
- 7855.01
- 7844.01
- 6986.06
- 6961.04
- 6932.04
- 6920.63
- 6986.13*
- 6986.18
- 7840.27
- 7861.03*
- 7861.05
- 7862.02
- 7862.04
- 7845.06*
- 7845.07
- 6901.27
- 6941.25

TEILE-NUMMER	BEZEICHNUNG	ANZAHL														
	A - 403 U8 bis Wag.-Nr. 2.941.636 und alle 403 B, 403 USA, 403 BD, 403 L, 403 LD, 403 U5 Com., 403 U5D Com..... A															
	B - 403 B Komfort ab 2.588.113; 403 U8 ab 2.941.636 und alle 403/7 Komfort, 403 BD Komfort, 403 U5 Kastenw., 403 U5D Kastenw., 403 B8D B															
7802.12	MASKENBLECH mit Stosstangenabdeckblech	1 1														
7804.07	KUEHLERSCHUTZGITTER kpl., (403/8 Komfort bis ungef. 2.655.500; 403/7 Komfort bis 3.346.880; 403 BD Komfort bis 3.069.503; 403 U8 ab Wagen-Nr. 2.941.636 und alle 403/7, 403 U5 Kastenw., 403 U5D Kastenw.) (ersetzt durch 7804.13)	1 1														
7804.11	KUEHLERSCHUTZGITTER kpl., (siehe Fussnote "a")	1 1														
7804.13	KUEHLERSCHUTZGITTER kpl., (403/8 Komfort ab ungef. Wagen-Nr. 2.655.500; 403/7 Komfort ab 3.346.881; 403 BD Komfort ab 3.069.504)	1 1														
7805.27	ZIERRAHMEN für Kühlerschutzgitter	1 1														
7805.22	ZIERRAHMEN für Kühlerschutzgitter (siehe Fussnote "a")	1 1														
7806.02	ZIERSTAB für Mittelteil am Kühlerschutzgitter (siehe Fussnote "b")	1 1														
7807.03	BOGEN mit Zierleiste, für Mittelteil am Kühlerschutzgitter	1 1														
7808.05	ZIERLEISTE zum Bogen, für Mittelteil	1 1														
7808.06	GUMMI-ZWISCHENLAGE für Zierleiste an Bogen	5 5														
7809.02	GITTER nackt (siehe Fussnote "b")	1 1														
7809.05	GITTER, nackt (403/8 Komfort bis ungef. Wagen-Nr. 2.655.500; 403/7 Komfort bis 3.346.880; 403 BD Komfort bis 3.069.503; 403 U8 ab Wagen-Nr. 2.941.636 und alle 403/7, 403 U5 Kastenw., 403 U5D Kastenw.) (bei 403/7 vor Wagen-Nr. 3.229.930; 403 BD vor 3.037.360; 403 B5 vor 2.881.827; 403 B5D vor 3.073.335; 403 B8 vor 2.962.469; 403 B8D vor 3.089.285 ist Wappen 7811.18 einzubauen)	1 1														
7809.07	GITTER, nackt (403/8 Komfort ab ungef. Wagen-Nr. 2.655.500; 403/7 Komfort ab 3.346.881; 403 BD Komfort ab 3.069.504)	1 1														
7810.04	WAPPEN für Kühlerschutzgitter	1 1														
7811.15	MOTIF für Wappen am Kühlerschutzgitter	1 1														
○ 7810.09	WAPPEN für Kühlerschutzgitter (403/8 Komfort ab ungef. 2.655.500; 403/7 Komfort ab 3.346.881; 403 BDA Komfort 3.069.504)	1 1														
7811.16	WAPPEN für Kühlerschutzgitter (403/7 bis Wagen-Nr. 3.229.929; 403 BD bis 3.037.359; 403 B5 bis 2.881.826; 403 B5D bis 3.073.334; 403 B8 bis 2.962.468; 403 B8D bis 3.089.284)	1 1														
○ 7811.18	Wappen für Kühlerschutzgitter (403 B ab Wagen-Nr. 2.557.704; 403/7 ab 3.229.930; 403 BD ab 3.037.360; 403 U5 ab 2.881.827; 403 B5D ab 3.073.335; 403 B8 ab 2.962.469; 403 B8D ab 3.089.285) — (403 B Komfort bis ungef. 2.655.500; 403/7 Komfort bis 3.346.880; 403 BDA Komfort bis 3.069.503)...	1 1														
7813.01	HALTELASCHE zur Befestigung der Zierleisten am Kühlerschutzgitter (403 B bis Wagen-Nr. 2.557.703; 403 BD bis 3.049.474 und alle 403 Bl., 403 BLD, 403 B5 Commerciale, 403 B5D Commerciale)	1 1														
7840.12	KOTFLUEGEL vorn links, (bei 403 vor Wagen-Nr. 2.148.992; 403 L vor 2.753.868; 403 U5 vor 2.810.853; 403 U8 vor 2.907.338 sind die Angaben im Rundschreiben DPD Nr. 353 vom 12.11.1957 zu beachten)	1 1														
7841.09	KOTFLUEGEL vorn rechts	1 1														
	ABDICHTKOEDER zum vorderen Kotflügel an Stosstangenabdeckblech (Meterware) :															
	<table border="1"> <thead> <tr> <th>Beige 3045</th> <th>Noir</th> <th>Beige 1045</th> <th>Vert</th> <th>Bleu 3023</th> <th>Gris 1026</th> <th>Gris 3075</th> </tr> </thead> <tbody> <tr> <td>7843.20</td> <td>⊕ 7843.08</td> <td>7843.14 ersetzt durch 7843.20</td> <td>7843.17</td> <td>7843.18</td> <td>7843.19</td> <td>7843.21</td> </tr> </tbody> </table>	Beige 3045	Noir	Beige 1045	Vert	Bleu 3023	Gris 1026	Gris 3075	7843.20	⊕ 7843.08	7843.14 ersetzt durch 7843.20	7843.17	7843.18	7843.19	7843.21	2 × 0,15 2 × 0,15
Beige 3045	Noir	Beige 1045	Vert	Bleu 3023	Gris 1026	Gris 3075										
7843.20	⊕ 7843.08	7843.14 ersetzt durch 7843.20	7843.17	7843.18	7843.19	7843.21										
7843.09	ABDICHTUNG vorn am vorderen linken Kotflügel	1 1														
7843.10	ABDICHTUNG vorn am vorderen rechten Kotflügel	1 1														
7843.11	ABDICHTUNG oben hinten am vorderen Kotflügel	2 2														
7844.01	ABDICHTUNG hinten am vorderen Kotflügel	2 2														
7845.06	STUETZE zum vorderen linken Kotflügel	1 1														
7845.07	STUETZE zum vorderen rechten Kotflügel	1 1														
56 AB-62 GH } 75 CD } ⊕	7855.01 GUMMISCHEIBE 4 × 24 × 2, zur oberen hinteren Befestigung des vorderen Kotflügels	2 2														
□ ○	0252.05 UNTERLEGSCHNEIBE 7,25 × 18 × 1,5, zur oberen hinteren Befestigung des vorderen Kotflügels	2 2														
7861.03	ZIERLEISTE 7 mm, zum vorderen linken Kotflügel	1 1														
7862.02	ZIERLEISTE 7 mm, zum vorderen rechten Kotflügel	1 1														
7861.05	ZIERLEISTE 11,5 mm, zum vorderen linken Kotflügel	1 1														
7862.04	ZIERLEISTE 11,5 mm, zum vorderen rechten Kotflügel	1 1														

- (a) Zur Montage dieser Teile in Limousinen : 403 vor Wag.-Nr. 2.021.132 sind die Fixierpranken am Frontrahmen zu ändern.
 (b) Zur Montage dieser Teile in Limousinen : 403 vor Wag.-Nr. 2.021.132 sind die Fixierpranken selbst anzufertigen.

TEILE-NUMMER	BEZEICHNUNG	ANZAHL
7901.13	MOTORHAUBE kpl. (bei 403 vor Wagen-Nr. 2.252.817; 403 L vor 2.760.695; 403 U5 vor 2.829.343; 403 U8 vor 2.924.137 ist Zierleiste 7972.07 einzubauen)	1
7905.01	QUERSTUECK vorn, für Motorhaube	1
7905.02	STREBE für vorderes Querstück an Motorhaube	1
7906.03	VERSTEIFUNGSBLECH für Motorhaube	1
7907.01	STREBE links, für Motorhaube	1
7907.02	STREBE rechts, für Motorhaube	1
○ 7908.12	GUMMIPUFFER 8 mm hoch, für Motorhaubenaufgabe auf Kotflügel bzw. Maskenblech	8
⊕ 8221.01	GUMMIPUFFER 13 mm hoch, an Motorhauben-Versteifungsblech	1
○ 8221.03	GUMMIPUFFER 9 mm hoch, zum Aufkleben an Motorhauben-Versteifungsblech	2
7912.03	HAUBENSCHARNIER links (zum Anschweißen)	1
7913.02	HAUBENSCHARNIER rechts (zum Anschweißen)	1
7918.03	WINKELEISEN zur Befestigung der Motorhaube an die Scharniere	2
7927.03	SPREIZE mit Gelenk, zum Abstützen der Motorhaube	1
7928.02	LAGERBOCK für Spreize an Frontrahmen	1
89 MN 7928.05	SECHSKANTSCHRAUBE mit Schaft, für Spreize (bei 403 vor Wagen-Nr. 2.066.230; 403 L vor 2.750.028; 403 U5 vor 2.800.074 sind die 2 eingebauten Gummischeiben gegen Federscheiben 6962.06 auszutauschen)	2
+ 8932.01	GUMMISCHEIBE 8×20×3, für Spreize an Motorhaube bzw. an Frontrahmen (403 B bis Wagen-Nr. 2.066.229; 403 L bis 2.750.027; 403 U5 bis 2.800.073)	4
7929.02	HALTER zur Befestigung der Auflage der Motorhauben-Spreize, an der vorderen rechten Kotflügel-Wand	1
7929.03	AUFLAGE für Spreize, bei geschlossener Motorhaube	1
⊕ 8405.02	GUMMIHUELLE 14×20, für Auflage der Motorhauben-Spreize (Meterware)	0,06

403
ab Wagen-Nr.
2.011.016

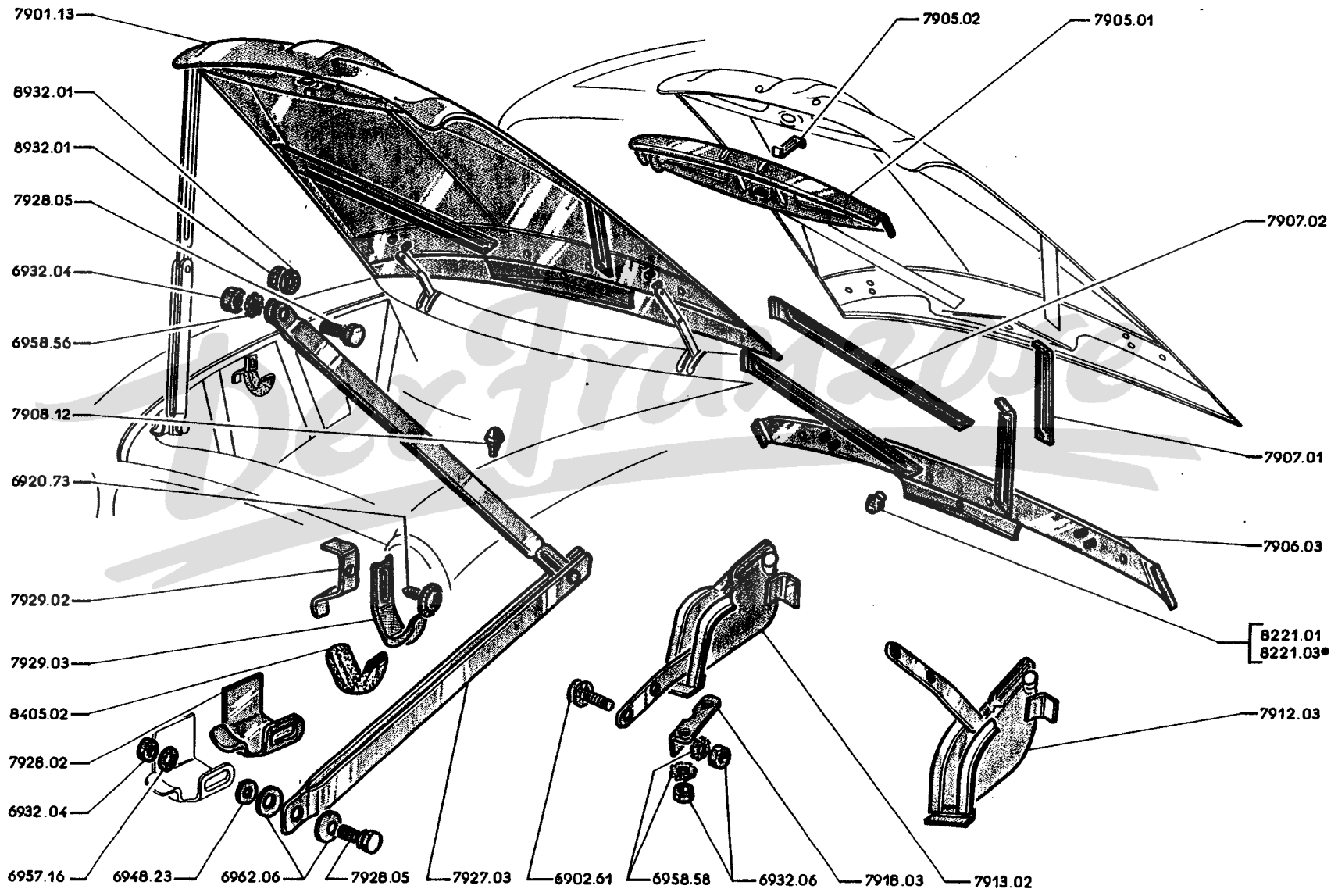

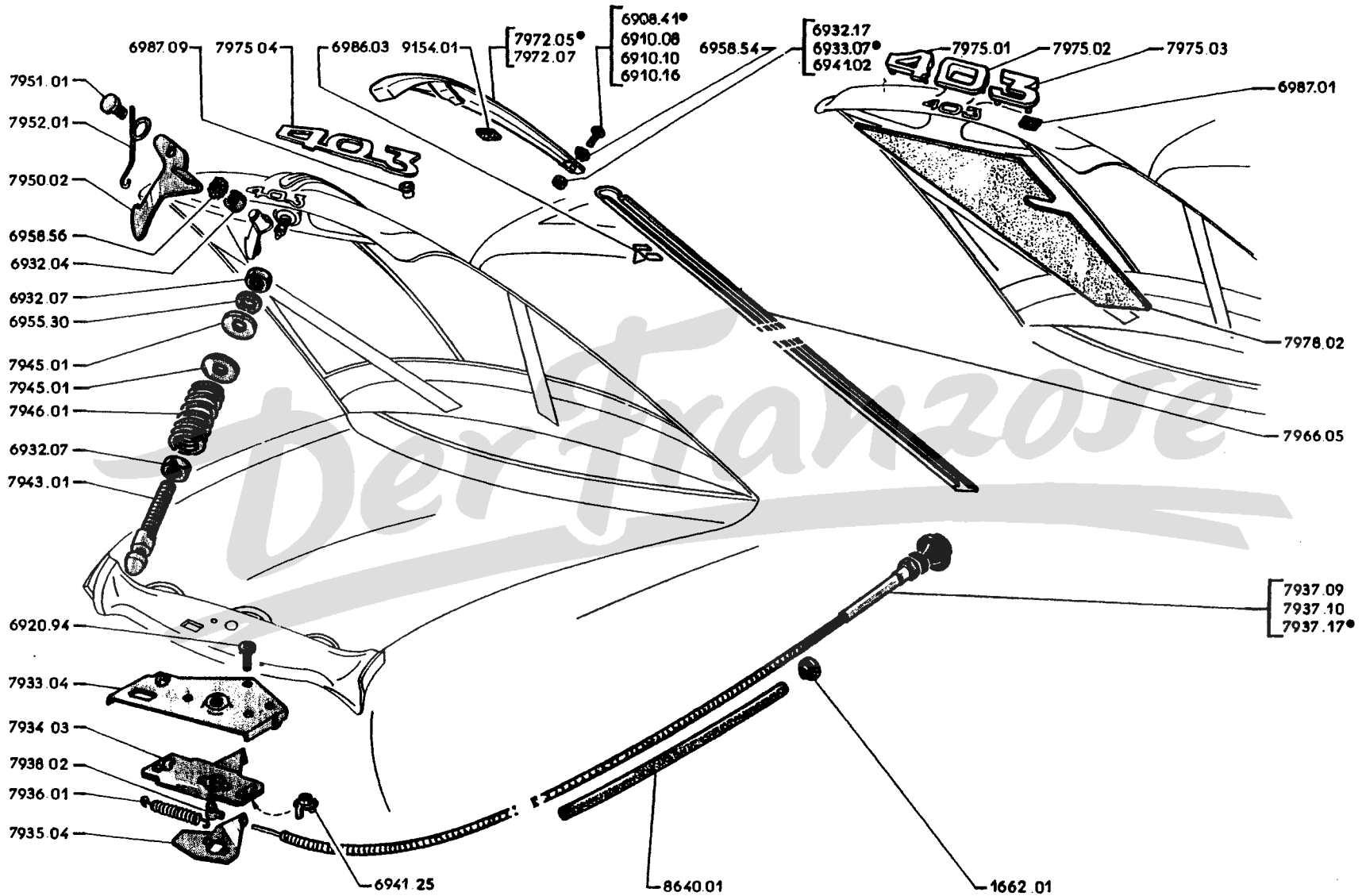

TEIL-NUMMER	BEZEICHNUNG	ANZAHL
7933.01	TRAEGERPLATTE für Motorhaubenverschluss-Unterteil	1
7931.03	VERSCHLUSS-UNTERTEIL kpl. für Motorhaube	1
⊙ 7935.01	SICHERUNGSKLINGE für Motorhaubenverschluss	1
⊕ 7936.01	ZUGFEDER für Sicherungsklinke an Verschluss-Unterteil	1
7937.09	MOTORHAUBENZUG mit grauem Knopf (SEIM 364.310)	1
7937.10	MOTORHAUBENZUG mit beige Knopf (SEIM 364.310)	1
⊕ 1662.01	GUMMITUELLE für Motorhaubenzug durch Stirnwand	1
⊕ 8610.01	GUMMISCHLAUCH 6,5×9, für Motorhaubenzug (per Meter)	0,30
⊕ 7938.02	DRAHTKLEMME mit Schraube, für Motorhaubenzug an Verschluss-Unterteil	1
+ 7943.01	VERRIEGELUNGSKLINKE für Motorhaubenverschluss	1
7945.01	UNTERLEGSCHIEBE zur Befestigung der Verriegelungsklinke	2
+ 7946.01	DRUCKFEDER für Verriegelungsklinke	1
7950.02	SICHERUNGSHAKEN an Motorhaube	1
⊕ 7951.01	LAGERBOLZEN für Sicherungshaken	1
⊕ 7952.01	VERDREHFEDER für Sicherungshaken	1
7966.05	HAUBENZIERLEISTE-HINTERTEIL) bis Wagen-Nr. 2.868.141 (Kastentiefwagen), 2.952.019, 3.070.613 (Kastentiefwagen),	1
7972.05	HAUBENZIERLEISTE-VORDERTEIL 3.085.811 und alle 103 (1468 cm ³), 403 L, 403 U5 (Kombiwagen mit Ladefläche)	1
7972.07	HAUBENZIERLEISTE (ab Wagen-Nr. 2.868.142 (Kastentiefwagen), 2.952.023, 3.070.614 (Kastentiefwagen), 3.085.942 und alle 103 '7)	1
+ 9131.01	GUMMITUELLE 9×13 mm, zur Befestigung der vorderen Haubenzierleiste (per Meter).	0,02
7975.01	ZIFFER 1 für Typenzeichen 403 an Motorhaube } ab Wagen-Nr. 2.252.817, 2.760.695,	1
7975.02	ZIFFER 0 für Typenzeichen 403 an Motorhaube } 2.829.343 und 2.924.137 bis Wagen-	1
7975.03	ZIFFER 3 für Typenzeichen 403 an Motorhaube } Nr. 2.767.087, 2.850.201 und 2.940.229	1
7975.04	TYPENZEICHEN „103“ an Motorhaube (bis Wagen-Nr. 2.252.816, 2.760.694, 2.829.342, 2.924.136 und ab Wagen-Nr. 2.369.797, 2.613.693, 2.767.088, 2.850.202 und 2.940.230).	1
7978.02	ABDAEMPfung für Motorhaube (USA-Export ab Mai 1961)	2
7979.01	ABDAEMPfung für Seitenteil an Motorhaube (USA-Export bis Mai 1961, Kabriolet und Fahrzeuge mit Dieselmotor)	2

83 A 1

8 - KAROSSERIE

Obere, seitliche und hintere Teile

3/67	81.A	} Dachausenblech und Windlaufrahmen.	3/63	86.A	} Kofferklappe (403).
4/62	81.B		4/62	86.B	
4/62	81.C	} Windschutzscheibe, Sonnenblende, Rückblickspiegel.	4/62	87.A	} Rückwandtüre, Abdichtung
12/64	81.D		4/62	87.B	
12/64	82.A	} Armaturenbrett.	4/62	87.C	} Rückwandtüre (403 L, 403 U5) : Scharniere, Türschloss, Schliesskeil.
7/66	82.B		4/62	87.D	
7/66	82.C	} Armaturenbrett : Handschuhkasten, Aschenbecher.	4/62	87.E	} Rückwandtüre (403 L, 403 U5) : Türgriff, Zylinderschloss, Türhalter.
12/64	82.D		4/62	87.F	
12/64	82.E	} Chromteile für Armaturenbrett.	4/62	87.G	} Rückwandtüre (403 L, 403 U5) : Türanschlag, Zierleiste, Türscheibe, Türverkleidung.
7/66	82.F		4/62	87.H	
7/66	82.G	} Lüftung, Stirnwallpappe.	4/62	87.I	} Rückladen (403 U8 Lieferwagen mit Plane).
2/64	82.H		3/67	87.J	
2/64	83.A	} Dachholme, Hutablage unter Rückwandfenster.	3/67	89.A	} Einzelsitze vorn, mit abnehmbaren Sitzkissen.
5/66	83.B		4/62	89.B	
5/66	83.C	} Dachverkleidung, Gepäckträgerbefestigung, Rückwandfenster.	4/62	89.C	} Einzelsitze vorn, mit integriertem Sitzkissen- Federkern, Sitzbank vorn.
5/66	83.D		3/67	89.D	
5/66	84.A	} Schiebedachrahmen.	3/67	89.E	} Lagerung der Vordersitze.
5/66	84.B		7/66	89.F	
5/66	84.C	} Aussenblech und Vorderspiegel für Schiebedach.	7/66	89.G	} Polsterbezüge zu den vorderen Einzelsitzen.
11/66	84.D		9/66	89.H	
11/66	84.E	} Plane (403 U8 Lieferwagen).	9/66	89.I	} Polsterbezüge zur vorderen Sitzbank.
4/62	84.F		10/63	89.J	
4/62	85.A	} Hintere Seitenteile (403), Seitenladen (403 U8).	10/63	89.K	} Polsterbezüge für Hintersitzbank.
4/62	85.B		9/66	89.L	
4/62	85.C	} Hintere Seitenteile (403 Kombiwagen).	9/66	89.M	} Befestigung der hinteren Sitzbank und Klappsitze.
7/62	85.D		10/63	89.N	
7/62	85.E	} Hintere Seitenteile (403 Kasten-Lieferwagen).	10/63	89.O	} Armlehne.
3/63	85.F		10/63	89.P	

A	— Alle 403, 403 D	A
B	— Alle 403 L, 403 LD	B
C	— Alle 403 U5, 403 U5D	C
D	— Alle 403 U8, 403 U8D	D

DACHAUSSENBLECH mit Windlaufrahmen, kpl. mit Innenblechen und Dachholm :

8101.30	403 L, LD u. U5/U5D Commerciale	1	1	
8101.32				1
8101.35	für Schiebedach, ohne Löcher für Parkleuchte (403 B u. 403/7 Komfort) (a) (sind jedoch die Löcher zur Bef. der Parkleuchten zu bohren → 403 : 2.521.306 und ^{USA} : 2.264.259)	1		
8101.36	403 U5/U5D Kastenwagen			1
8101.47	ohne Schiebedach, jedoch 2 Sechskantmuttern 6933.07 einbauen → 403 : 2.561.995; 403/7 : 3.281.915; D : 3.050.882 → 2.650.346, 3.334.577, 3.050.882) ferner : Ist jedoch 1 Verkleidung 8323.20 einzubauen → 403 : 2.561.994; 403/7 : 3.281.914; D : 3.050.881 sind jedoch die Löcher zur Bef. der Parkleuchten zu bohren → 403 : 2.521.307	1		
8102.13	WINDLAUFRAHMEN kpl., mit Innenblechen	1	1	1
8103.09	AUSSENBLECH für Windlaufrahmen	1	1	1
8104.12	INNENBLECH für Windlaufrahmen (Fahrz. mit Schiebedach)	1		
8104.15	INNENBLECH für Windlaufrahmen (Fahrz. ohne Schiebedach)		1	1

(a) Zur Montage dieser Teile in Fahrz. vor Wagen-Nr. :
 403 : 2.252.817 sind die Löcher der Spritzdüsen für Scheibenwaschanlage am Windlaufrahmen zu bohren.
 403 : 2.064.326 sind entweder die Öffnungen für Fahrtrichtungswinker anzubringen oder Blinkleuchte einbauen.

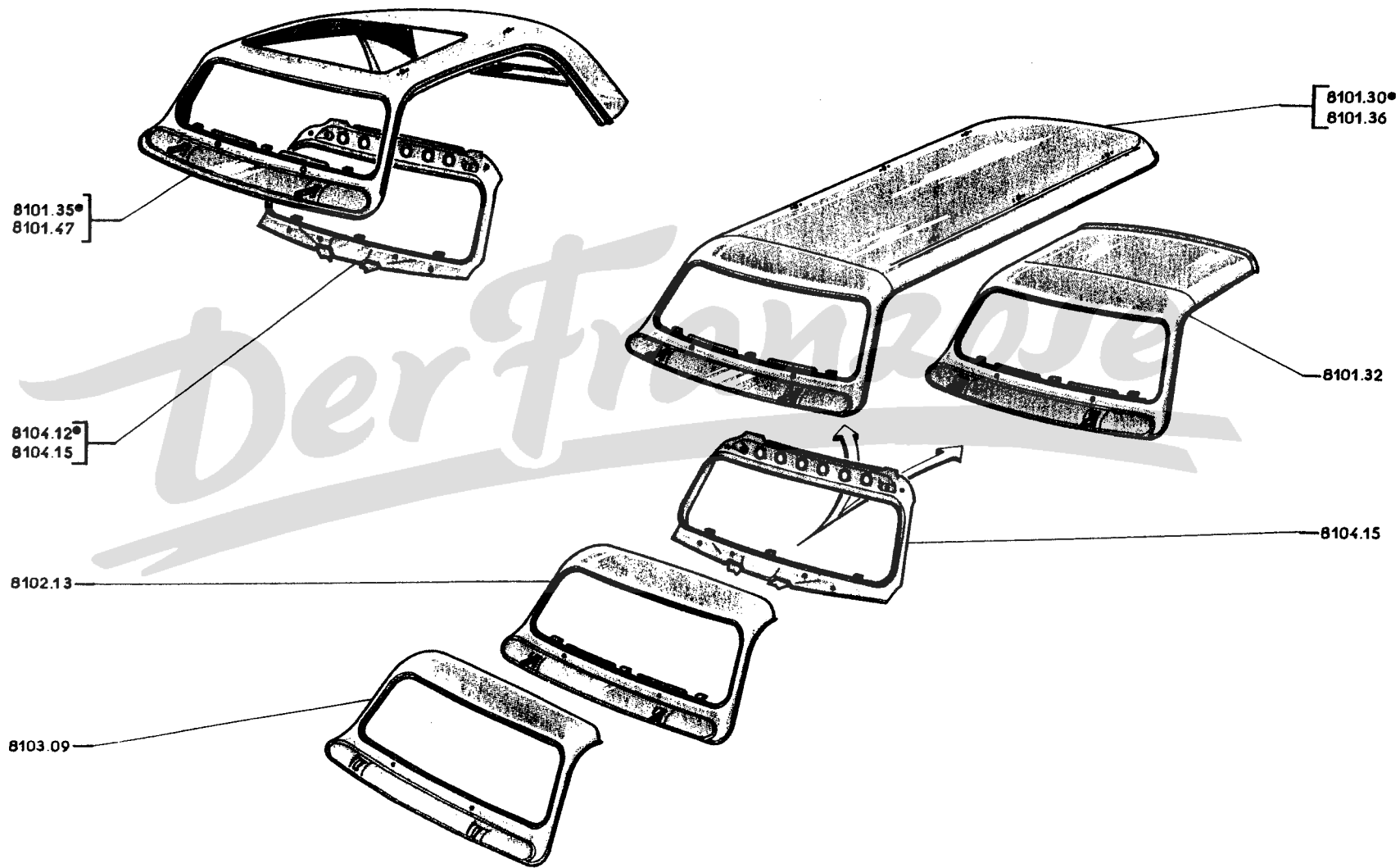

81 C - 403

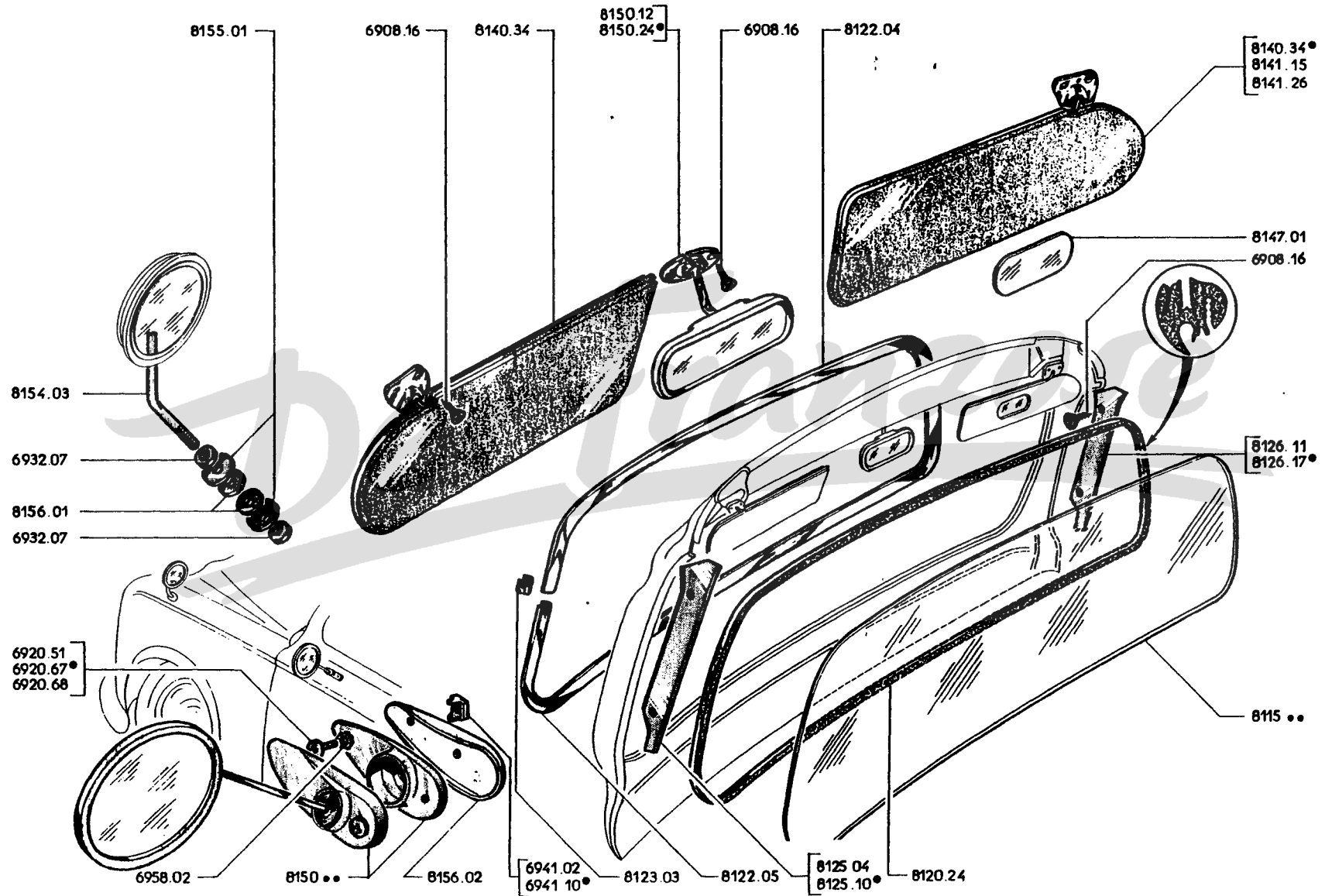

- ARMATURENBRETT mit Handschuhkastenklappe, ohne Instrumentenrahmen :
- 8201.40 für Aschenbecher in der Mitte (☉) → 403 B : 2.479.164, 2.620.242; 403/7 : 3.216.663;
BD : 3.035.165; BL : 2.773.376; BLD : 3.056.098; B5D Commerciale : 3.072.400 und →
403 U5 Commerciale : 2.801.850 → 2.876.212) (jedoch 1 Aschenbecher 8229.08, 1 Halter
8205.04, 2 Zierstücke 8243.05 und 8243.06 einbauen → 403 : 2.064.325) 1
- 8201.53 für Aschenbecher in der Mitte, ☉ (jedoch Griff 8224.09 einbauen, ferner sind neue Löcher zu
bohren und 1 Hutmutter 6938.02 und 1 Fächerscheibe 6958.02 einbauen → 403 B : 2.517.400;
403/7 : 3.244.586; BD : 3.040.620; BL : 2.777.749; BLD : 3.056.888; B5 Commerciale : 2.891.529;
B5D Commerciale : 3.075.488)
Ausserdem sind die Löcher zu bohren und 1 Schraube 6×15 zum Festhalten des Drahtzuges
für Defrosters einbauen → 403 B : 2.479.165, 2.620.243; 403/7 : 3.216.664; BD : 3.035.165;
BL : 2.773.377; BLD : 3.056.099; B5 Commerciale : 2.876.213; B5D Commerciale : 3.072.401
ferner sind 1 Aschenbecher 8229.08, 1 Halter 8205.04, 2 Zierstücke 8205.04 und 2 Zierstücke 8243.05
und 8243.06 einzubauen → 403 : 2.064.326) 1
- 8201.58 ohne Aschenbecher (jedoch 1 Loch vom Ø 12,5 mm bohren für Schalter zur Kombi-Instrumenten-
beleuchtung → 403 B8 : 2.989.268 und alle 403 B5/B5D Kastenwagen; ferner ist 1 Griff
8224.10 einzubauen und neue Löcher bohren und 1 Hutmutter 6938.03, 1 Fächerscheibe 6958.02
einbauen → 403 B5 Kastenwag. : 2.890.722; B5D Kastenwag. : 3.075.488; B8 : 2.968.062;
B8D : 3.091.618) 1
- 8203.03 STREBE für Lenksäule 1
- 8204.02 STREBE zur Befestigung des Kombi-Instrumentes 1
- ◇ ● ⊕ 5616.06 FLÜGELMUTTER aus Bakelit, 6 m.m. zur Befestigung der Strebe an Lenksäulenversteifung 1

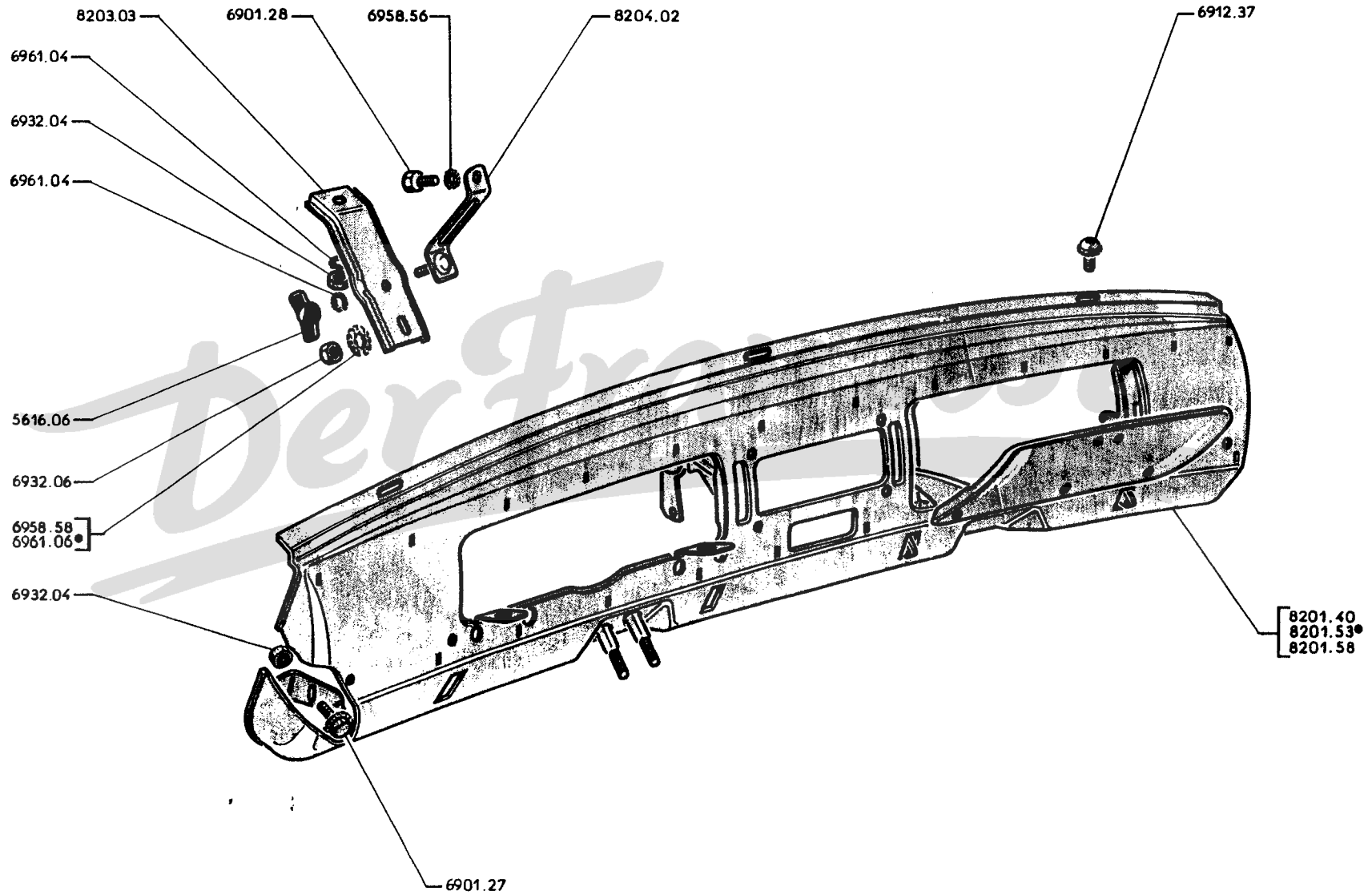

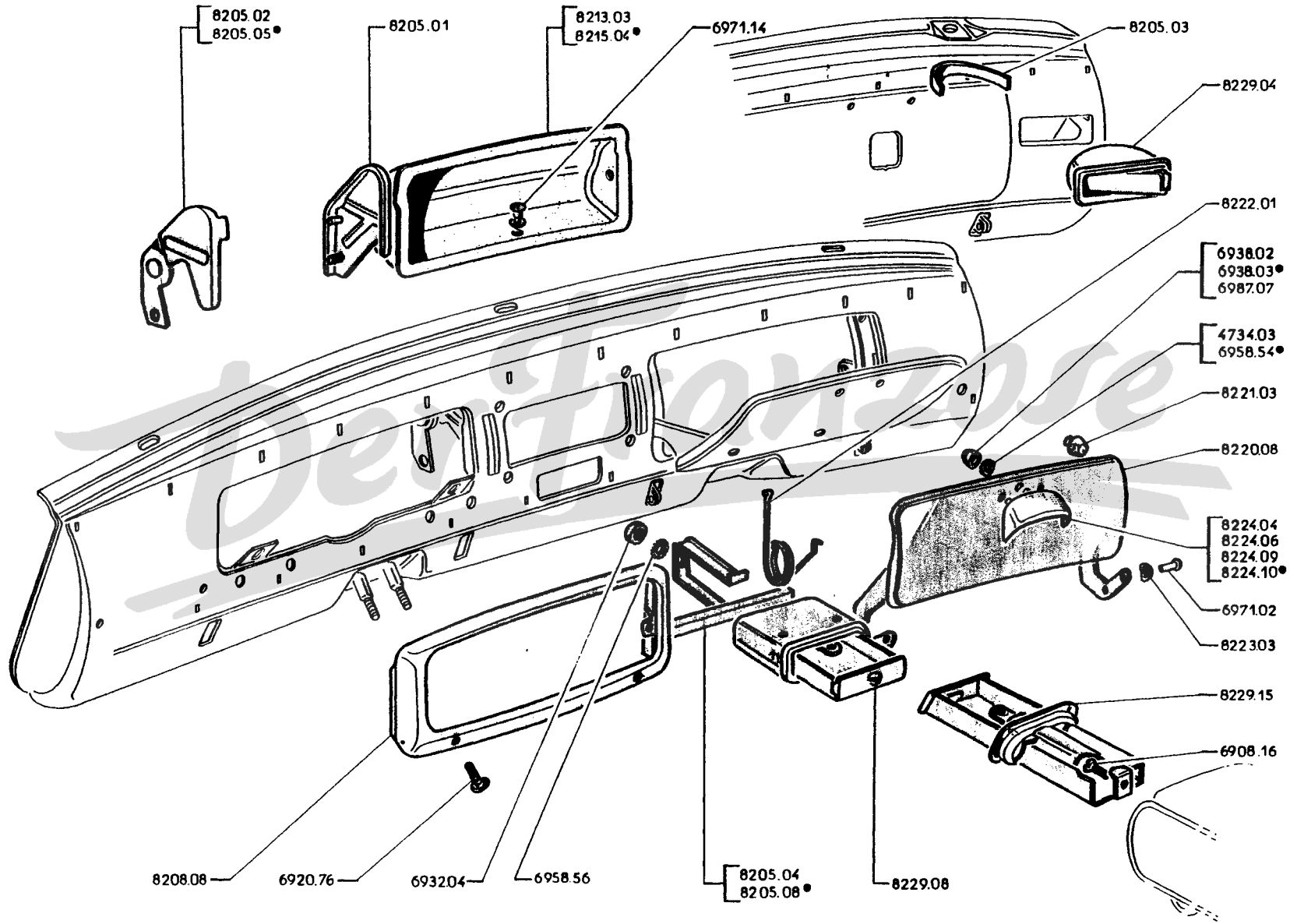

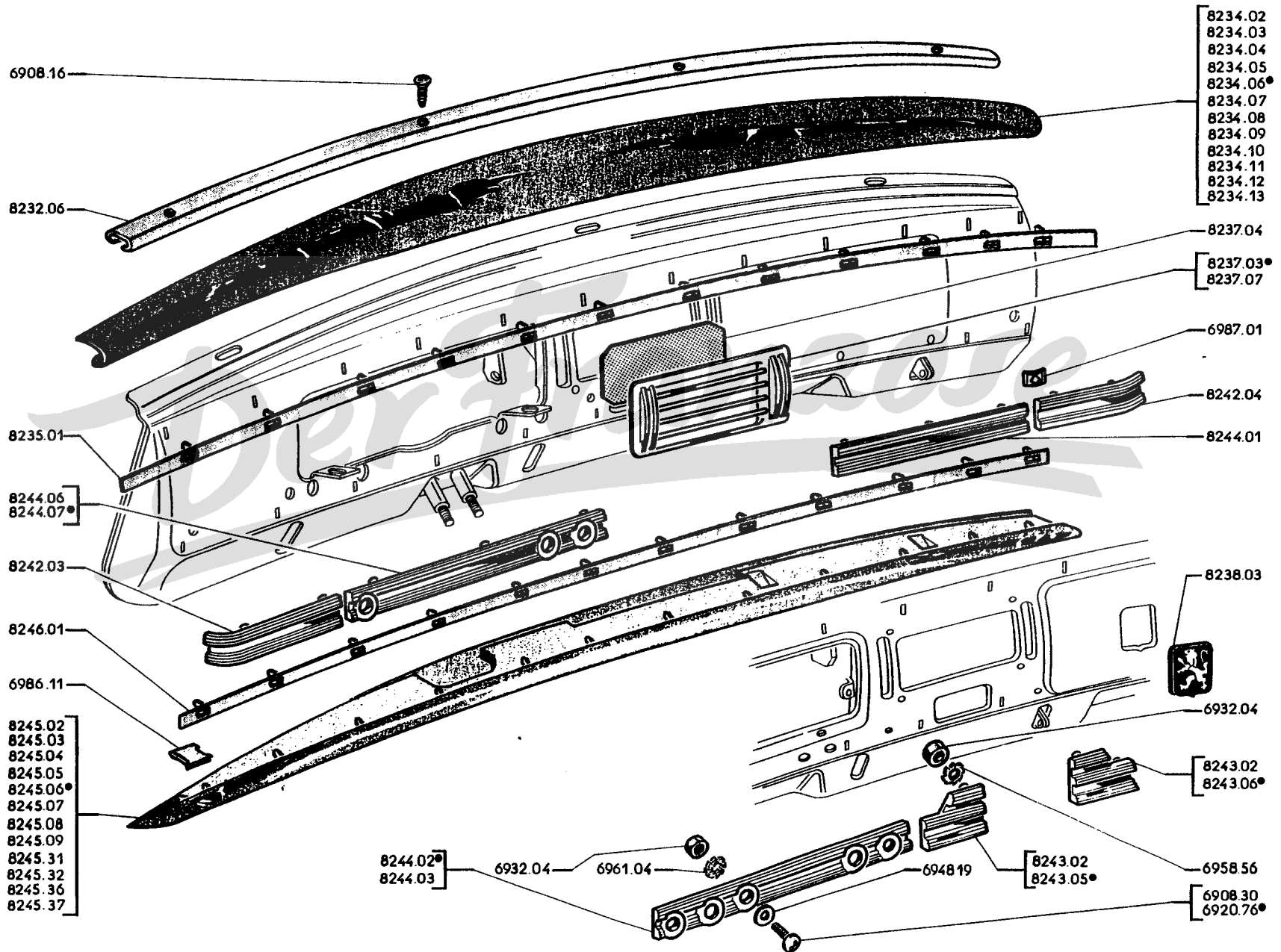

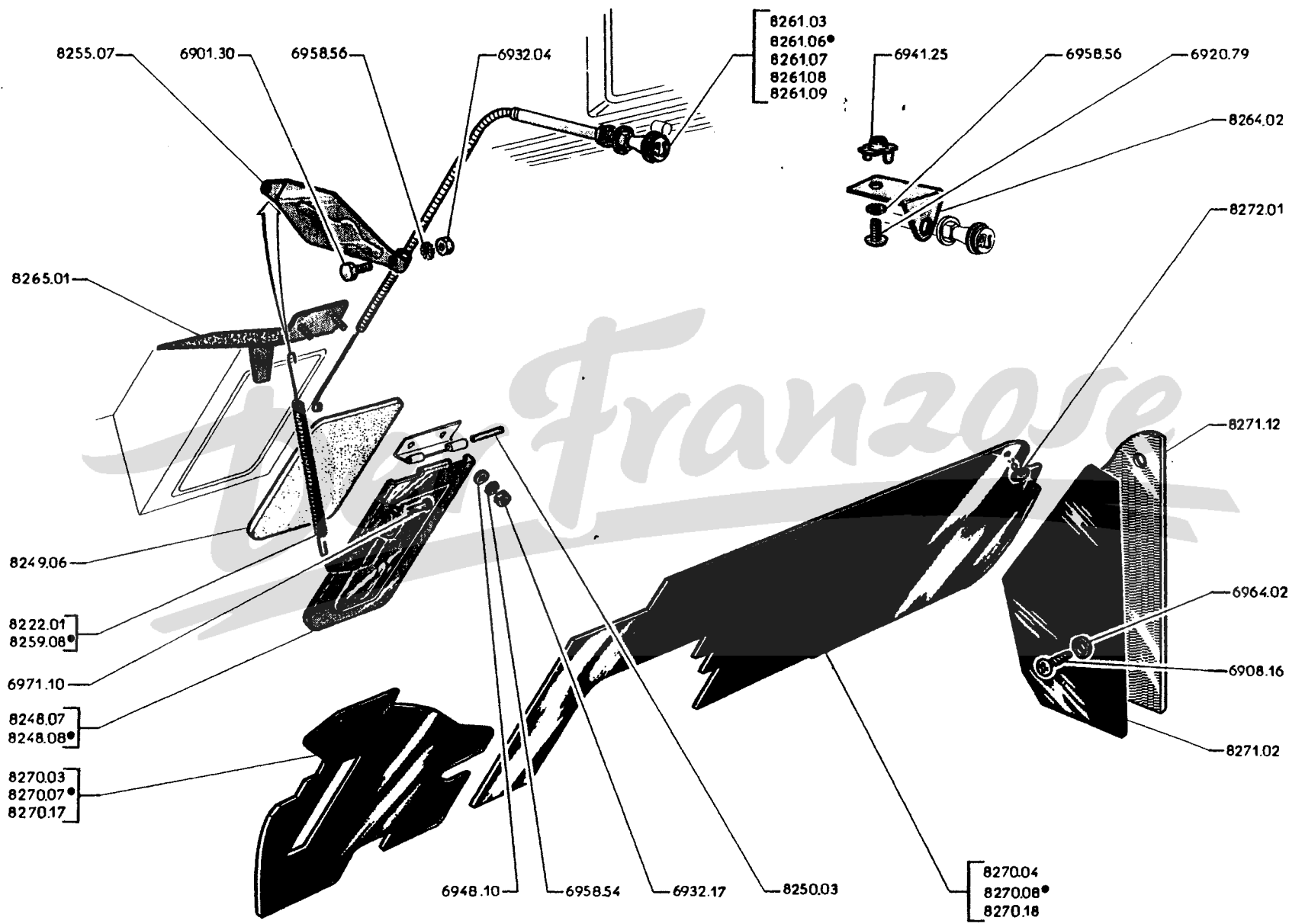

TEILE-NUMMER	BEZEICHNUNG	ANZAHL
Fahrzeuge mit Heizung 1. Ausführung	A - 403 bis Wagen-Nr. 2.356.258, 2.612.386; 403 L bis 2.766.218; 403 U5 bis 2.847.475; 403 U8 bis 2.938.511	A
	B - 403 von Wagen-Nr. 2.356.259, 2.612.387 bis 2.479.164, 2.620.242; 403/7 von 3.200.001 bis 3.216.663; 403 D von 3.030.032 bis 3.035.164; 403 L von 2.766.219 bis 2.779.376; 403 LD von 3.055.001 bis 3.056.098; 403 U5 von 2.847.476 bis 2.876.212; 403 U5D von 3.070.001 bis 3.072.400; 403 U8 von 2.938.542 bis 2.957.804; 403 U8D von 3.085.001 bis 3.087.803	B
	C - 403 B ab Wagen-Nr. 2.479.165, 2.620.243; 403/7 ab 3.216.664; 403 D ab 3.035.165; 403 BL ab 2.773.377; 403 BLD ab 3.056.099; 403 B5 ab 2.876.213; 403 B5D ab 3.072.401; 403 B8D ab 3.091.709	C
64 W X	⊕ 8222.01 VERDREHFEDER für Lüftungsklappe	1
	8248.07 LUEFTUNGSKLAPPE am linken Luftkanal an der Stirnwand	1
	8248.08 LUEFTUNGSKLAPPE am linken Luftkanal an der Stirnwand	1
	8249.06 DICHTUNG für Lüftungsklappe	1
	8250.03 SCHARNIERBOLZEN für Lüftungsklappe	1
	8255.07 HALTER für Drahtzug "AS" und Rückzugfeder an der Lüftungsklappe	1
	8259.08 ZUGFEDER für Lüftungsklappe	1
	8261.03 DRAHTZUG mit grau-beigem Knopf, für Lüftungsklappe (Linkslenkung) (DAV. 637) ..	1
	8261.06 DRAHTZUG mit grauem Knopf, für Lüftungsklappe (Linkslenkung) (DAV. 651)	1
	8261.07 DRAHTZUG mit beigem Knopf, für Lüftungsklappe (Linkslenkung) (DAV. 652)	1
8261.08 DRAHTZUG mit grauem Knopf, für Lüftungsklappe (Rechtslenkung) (DAV. 653)	1	
8261.09 DRAHTZUG mit beigem Knopf, für Lüftungsklappe (Rechtslenkung) (DAV. 654)	1	
8264.02 WINKELBLECH zur Befestigung des Lüftungsklappen-Drahtzuges (für Rechtslenkung) ..	1	
8265.01 LÜFTLEITBLECH kpl. (für Fahrzeuge mit Zusatzheizung)	1	
8270.03 ANTIDROEHNAPPE für Stirnwand, links, ohne Heftklammer (Linkslenkung)	1	
8270.04 ANTIDROEHNAPPE für Stirnwand, rechts, ohne Heftklammer (Linkslenkung)	1	
8270.07 ANTIDROEHNAPPE für Stirnwand, links, ohne Heftklammer (Linkslenkung)	nicht für 403 B8, 403 B5 Kasten-Lieferwagen und Fahrzeuge mit Dieselmotor	1
8270.08 ANTIDROEHNAPPE für Stirnwand, rechts, ohne Heftklammer (Linkslenkung)		1
8270.17 ANTIDROEHNAPPE für Stirnwand, links, ohne Heftklammer	für Linkslenkung (Dieselmotor)	1
8270.18 ANTIDROEHNAPPE für Stirnwand, rechts, ohne Heftklammer		1
8271.02 VERKLEIDUNGSPAPPE für Stirnwand — Seitenteil	2	2
8271.03 ANTIDROEHN-FILZPAPPE für Stirnwand — Seitenteil (403 B bis Wagen-Nr. 2.585.884; 403/7 bis 3.307.423; 403 BD bis 3.066.383; 403 BDA bis 3.066.463; 403 B8D bis 3.102.063)	2	2
8271.08 ANTIDROEHNAPPE für Stirnwand — Seitenteil, links	403 B ab Wagen-Nr. 2.585.885; 403/7 ab 3.307.424; 403 BD ab 3.066.384; 403 BDA ab 3.066.464; 403 B8D ab 3.102.064	1
8271.09 ANTIDROEHNAPPE für Stirnwand — Seitenteil, rechts		1
9311 □⊕ 8272.01 HEFTKLAMMER, grau 463, zur Befestigung der Antidrohnpappen	—	—

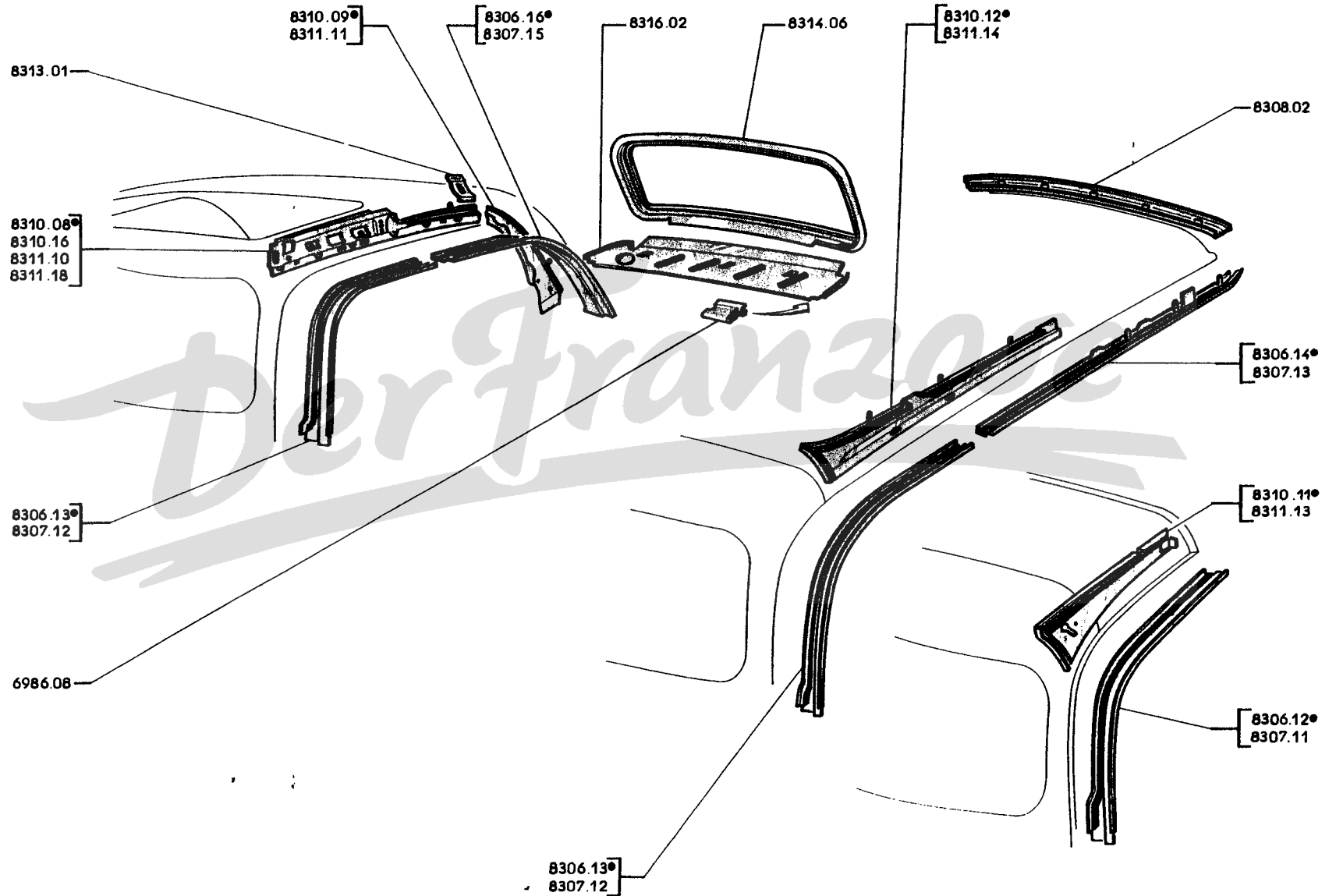

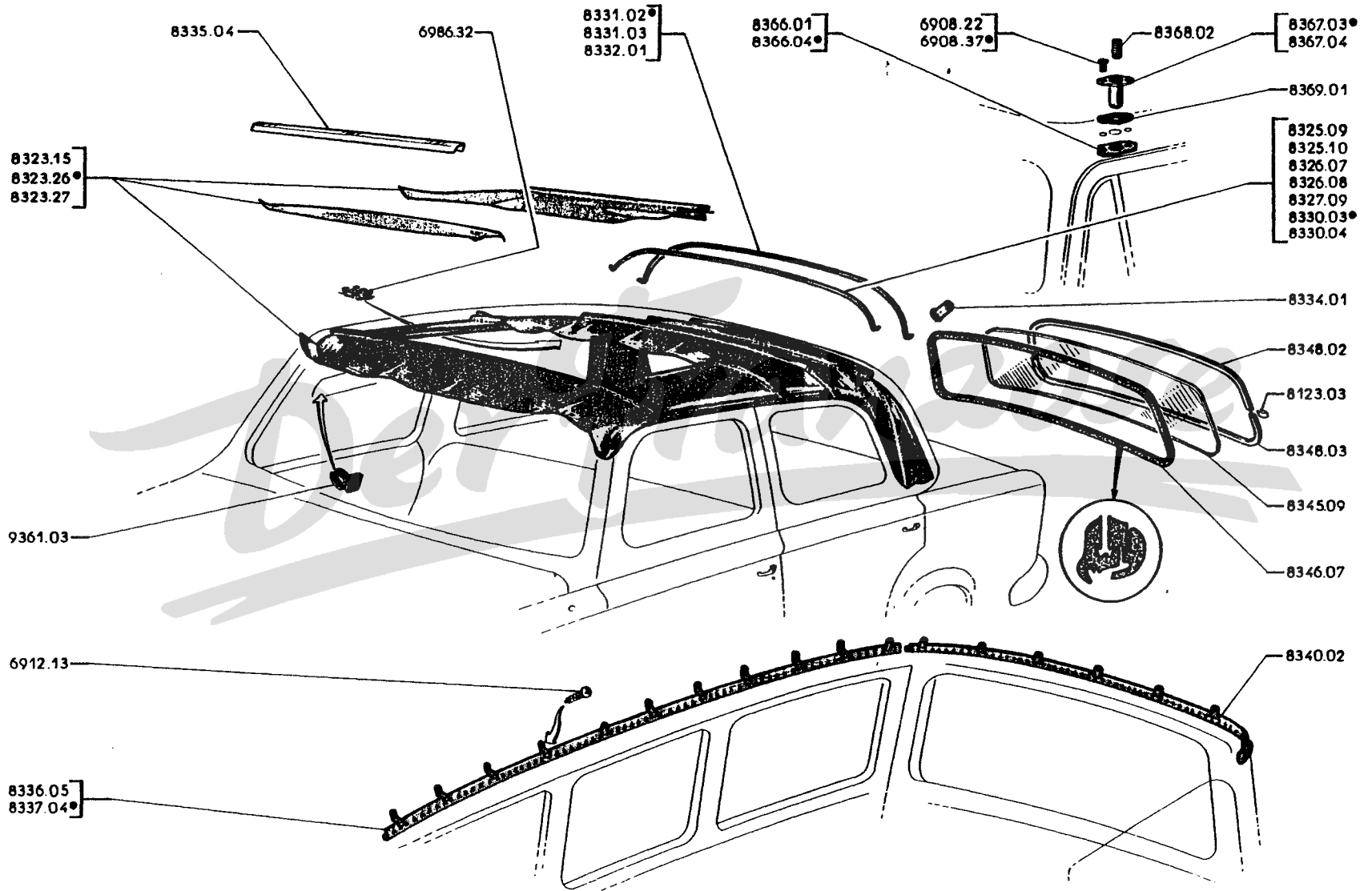

		403		L	U5 L4
		mit Schieb- dach	ohne Schieb- dach	U5 G4	
DACHVERKLEIDUNG :					
8323.15	mit Bezug für Rückwändecken, Kunstleder grau 549				1
8323.26	mit Bezug für Schiebgedach und Vorderspiegel, aus Kunstleder grau-beige 3080	1			
8323.27	aus Kunstleder grau-beige 3080 (jedoch sind Löcher vom Ø 8,3 im Dachholm 8310.16 und 8311.18 zu bohren zur Verlängerung der neuen Dachverkleidung und mittleren Drahtbügel 8326.07 entfällt → 403 B : 2.561.994; 403/7 : 3.281.914; BD : 3.050.881)		1		
8325.09	SPANNBAND Nr. 1 (→ 403 : 2.657.552; 403/7 Komfort : 3.351.852; BD Komfort : 3.069.729)	1			
DRAHTBÜGEL :					
8325.10	vorn		1		1
8326.07	Mitte	→ 403 B : 2.561.994; 403/7 : 3.281.914; BD : 3.050.881 → 403 B : 2.561.995; 403/7 : 3.281.915; BD : 3.050.882		4	
8326.08	Nr. 2		3		
8327.09	Nr. 3, 4 und 5				1
8330.03	als hinteren Zwischenbügel	1	1		3
8330.04	Nr. 6				1
8331.02	hinten	1	1		1
8331.03	Nr. 7				1
8332.01	Nr. 8				1
○ 8334.01	ENDSTÜCK für Drahtbügel : → 403 : 2.166.546; 403/7 : 3.200.001; D : 3.030.032 → 2.561.994, 3.281.914, 3.050.881 → 403 B : 2.561.995; 403/7 : 3.281.915; BD : 3.050.882 → 403 L : 2.755.354; LD : 3.055.001; U5 : 2.814.073; U5D : 3.070.001 für Spannband → 403 : 2.657.552; 403/7 Komfort : 3.351.852; BD Komfort : 3.069.729	4	14		16
8335.04	PROFILLEISTE für Dachverkleidung		1		
8336.05	KLEMMSCHIENE für Dachverkleidung an Dachholm				1
8337.04	KLEMMSCHIENE für Dachverkleidung an Dachholm				1
8340.02	KLEMMSCHIENE für Dachverkleidung über der Rückwandtür				1
● ⊕ 9361.03	HEFTKLAMMER für Abschlusschiene		16	16	
8345.09	RÜCKWANDFENSTERSCHEIBE		1	1	
8346.07	DICHTRAHMEN aus Neopren, für Rückwandfenster		1	1	
8348.02	ZIERRAHMEN-OBERTEIL für Rückwandfenster		1	1	
8348.03	ZIERRAHMEN-UNTERTEIL für Rückwandfenster		1	1	
● ○ 8123.03	LASCHE zum Zierrahmen		1	1	
⊕ 8366.01	GEWINDEPLATTE für Flanschenrohr (→ 403 B : 1.599.857, 2.650.336; 403/7 : 3.334.577, BD : 3.068.237 und alle 403 L, U5)	2	2		
○ 8366.04	GEWINDEPLATTE für Flanschenrohr (→ 403 B : 2.599.858, 2.650.347; 403/7 : 3.334.578; BD : 3.068.238)	4	4	6	6
● ⊕ 8367.03	FLANSCHENROHR		4	4	
● ⊕ 8368.04	FLANSCHENROHR		4	4	
● ⊕ 8368.02	SCHLITZSCHRAUBE zum Verschliessen des Flanschenrohres		4	4	6
● ⊕ 8369.01	DICHTUNG für Flanschenrohr		4	4	6

Die nicht aufgeführten Dachverkleidungen können innerhalb von 3 Wochen geliefert werden. Bei Bestellung bitte Ausführung der Karosserie, Wagen Nr., Farbe des Stoffes oder des Kunstleders angeben. Wenn möglich, bitte Muster beilegen.

8401.11 SCHIEBEDACHRAHMEN :

1. sind die eingebauten seitlichen Gummistreifen um 50 mm zu verkürzen oder gegen 2 Gummi-
streifen 8404.04 auszutauschen → 403 B : 2.541.766; BD : 3.046.470 ;
2. sind 2 Hebebühnen 8406.03 → 403 B : 2.515.680
3. sind 1 Vorderspiegel 8420.04, 2 Bremschuhe 8432.02 einzubauen → 403 B : 2.319.694
4. sind 2 Sechskantmuttern 6933.07 einzubauen → 403 B : 2.599.857, 2.650.346; 403/7 : 3.334.577;
BD : 3.068.629

1

- ⊕ 8402.05 ABDICHTUNG (polyéther) 5×20, für Schiebedachrahmen (Meterware) 4×1,00 m
- ⊕ 8403.02 SICHERUNGSBLECH zur Befestigung des Schiebedachrahmens 4
- ○ 8403.04 UNTERLEGSCHEIBE 8,5×28×2, zur Befestigung des Schiebedachrahmens 20
- 8404.01 PROFILSTREIFEN aus Gummi, für Schiebedachrahmen (403 B → 2.541.765; 403 BD : 3.046.469) 2
- ○ 8404.04 PROFILSTREIFEN aus Plastikschaum, für Schiebedachrahmen (403 B → 2.541.766; 403 BD :
3.046.470) 2
- ⊕ 8405.01
- 56 AB } ● ⊕ 8405.02 GUMMISCHLAUCH 14×20, für Wasserabfluss (Meterware) } vorn 2×0,94 m
64 ST } } hinten 2×1,10 m
79 AB } }
○ 8406.02 HEBEBÜHNE für Schiebedach (403 B → 2.515.679) }
○ 8406.03 HEBEBÜHNE für Schiebedach (403 B → 2.515.680) }

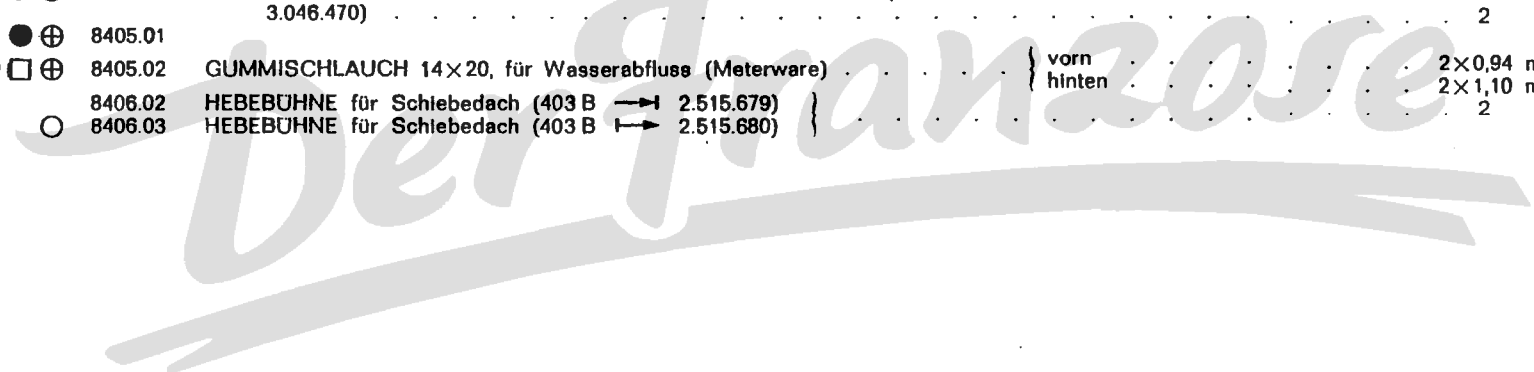

56 AB }
64 ST }
79 AB }

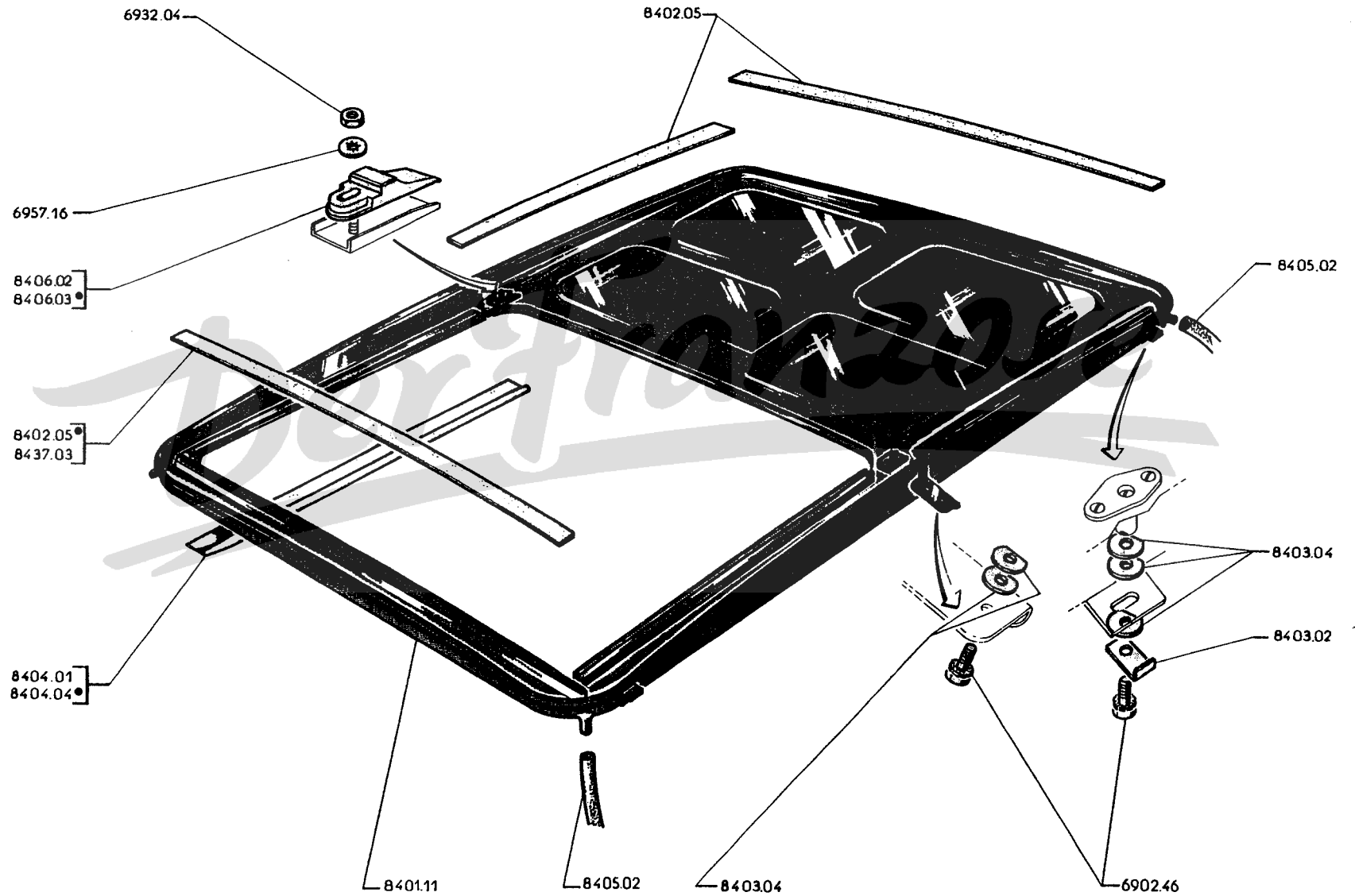

84 C - 403

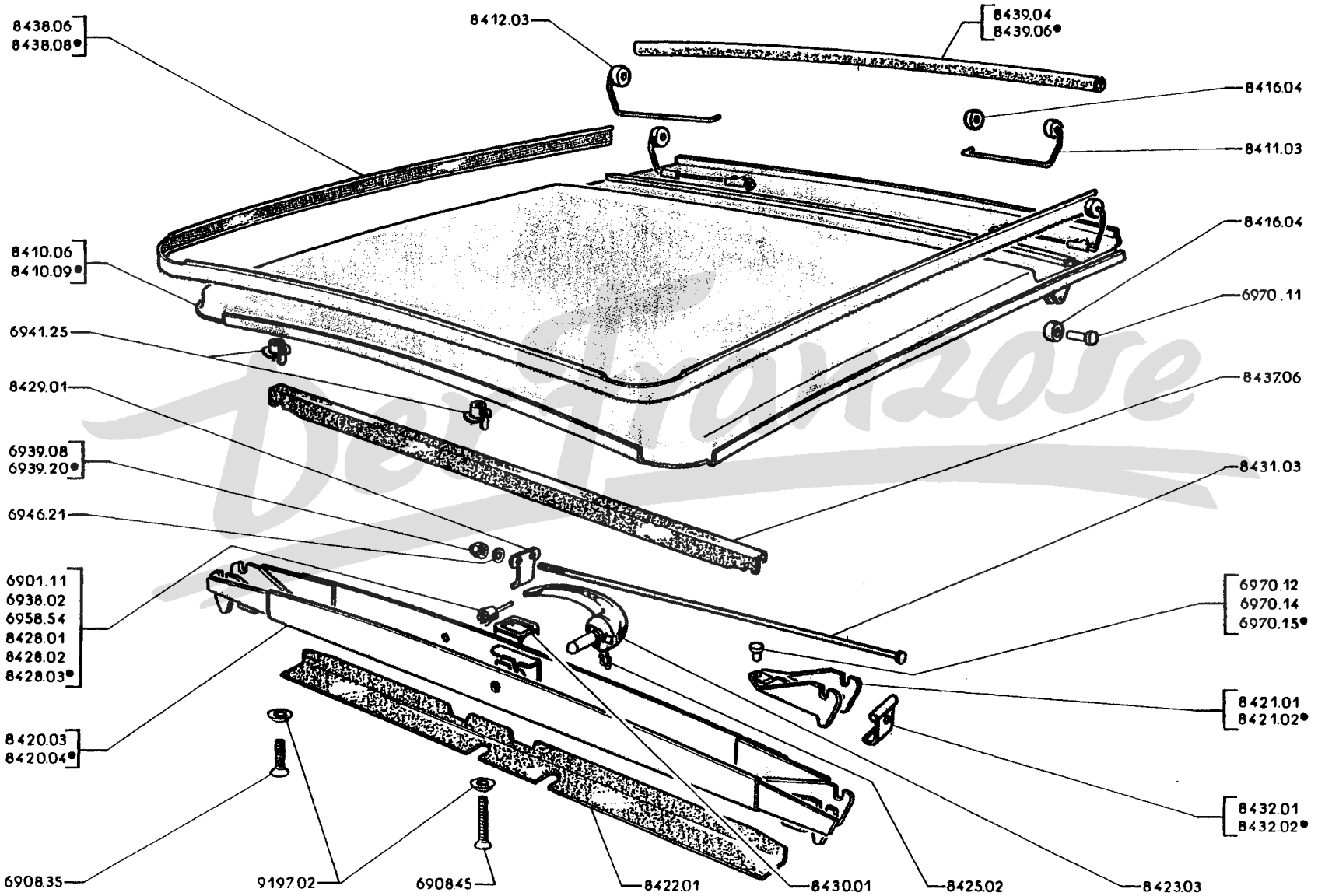



A — → 403 : 2.319.693 A
 B — → 403 : 2.319.694, 2.600.001 → 2.367.176, 2.613.436 B
 C — → 403 : 2.367.177, 2.613.437 und alle 403/7, BD, BDA Komfort C

	8410.06	SCHIEBEDACH-AUSSENBLECH kpl.		1	1	
	8410.09	SCHIEBEDACH-AUSSENBLECH kpl. (jedoch 1 Dichtung 8439.06 → 403 B : 2.660.773; 403/7 Komfort : 3.361.010; BD : 3.081.130)				
● ○	8411.03	SPANNFEDER ◀▶, mit Rolle. } Jedoch Schelle um 3 mm verkürzen : → 403 : 2.480.322, {		1	1	1
● ○	8412.03	SPANNFEDER ◀▶, mit Rolle. } 2.620.266		1	1	1
● ○	8416.04	ROLLE		4	4	4
	8420.03	VORDERSPIEGEL kpl.		1		
	8420.04	VORDERSPIEGEL kpl.			1	1
● ⊕	9197.02	SENKSCHIEBE		4	4	4
● ⊕	8421.01	ENDSTÜCK (→ 403 B : 2.660.086; 403/7 Komfort : 3.359.439; BDA Komfort : 3.081.104)		2	2	2
● ○	8421.02	ENDSTÜCK (→ 403 B : 2.660.087; 403/7 Komfort : 3.359.440; BDA Komfort : 3.081.105)				2
	8422.01	WULSTSTREIFEN für Vorderspiegel		1	1	1
● ○	8423.03	GRIFF für Verschlusspiegel		1	1	1
● ⊕	8425.02	DRAHTSICHERUNG für Griff		1	1	1
		ANSCHLAG aus Plastik, für Griff :				
○	8428.01	grau 539	→ 403 : 2.369.797, 2.613.693; 403/7 : 3.305.501; BD :			
	8428.02	elfenbeinfarbig 3008	3.035.001 → 2.592.500, 2.620.568, 3.316.200, 3.067.450			1
● ○	8428.03	grau 539 (→ 403 : 2.592.500; 403/7 : 3.316.200; BD : 3.067.450)				
● ⊕	8429.01	STOSSPLATTE		2	2	2
● ⊕	8430.01	HALTEPLATTE		1	1	1
	8431.03	STOSSSTANGE für Verschluss (jedoch 1 Mutter 6939.20 einbauen → 403 B : 2.650.734, 2.620.568; BD : 3.068.741; 403/7 Komf. : 3.336.887; BDA Komfort : 3.068.741)		2	2	2
+	8432.01	BREMSSCHUH für Verschluss		2		
● ○	8432.02	BREMSSCHUH für Verschluss			2	2
		DICHTUNG für Schiebedach- Aussenblech :				
+	8437.06	aus Gummi, vorn, 820 mm lang		1	1	1
	8438.06	seitlich, 510 mm lang		2	2	
	8438.08	vorn und seitlich, 1895 mm lang		1	1	1
+	8439.04	hinten, 825 mm lang (→ 403 B : 2.660.773, 2.620.568; 403/7 Komfort : 3.361.010; BD : 3.081.130)		1	1	1
	8439.06	hinten, 825 mm lang (→ 403 B : 2.660.774; 403/7 Komfort : 3.361.011; BD : 3.081.131)				1

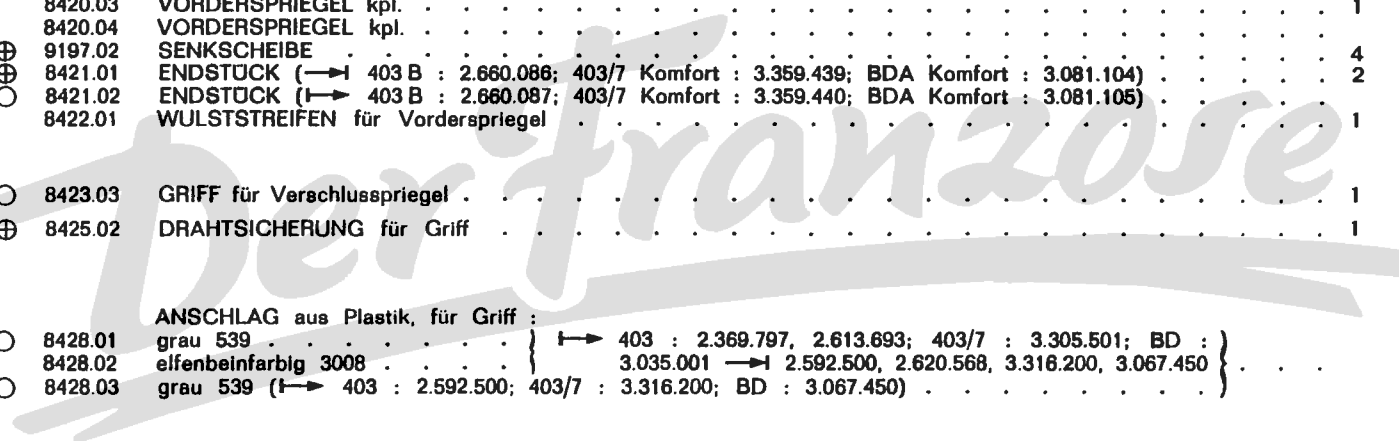
87 EF-91 AB }



8494.03	JALOUSIE 	für Rückwand im Fahrerhaus	1
8494.04	JALOUSIE 	für Rückwand im Fahrerhaus	1

8495.04	PLANE	1
---------	-----------------	---

+	8496.01	SPRIEGEL für Plane	3
+	8497.02	LATTE für Plane	11
+	8498.02	STREBE vorn, für Halteschiene	3
+	8498.03	WINKLEISEN zur Befestigung der Halteschiene	2
+	8498.04	HALTESCHIENE für Plane	1

+	8499.01	LEDERRIEMEN zur Befestigung der Plane	14
+	8499.02	SCHNALLE zur Befestigung der Plane	16
⊕	8499.03	DREHKNOPF zur Befestigung der Plane	14

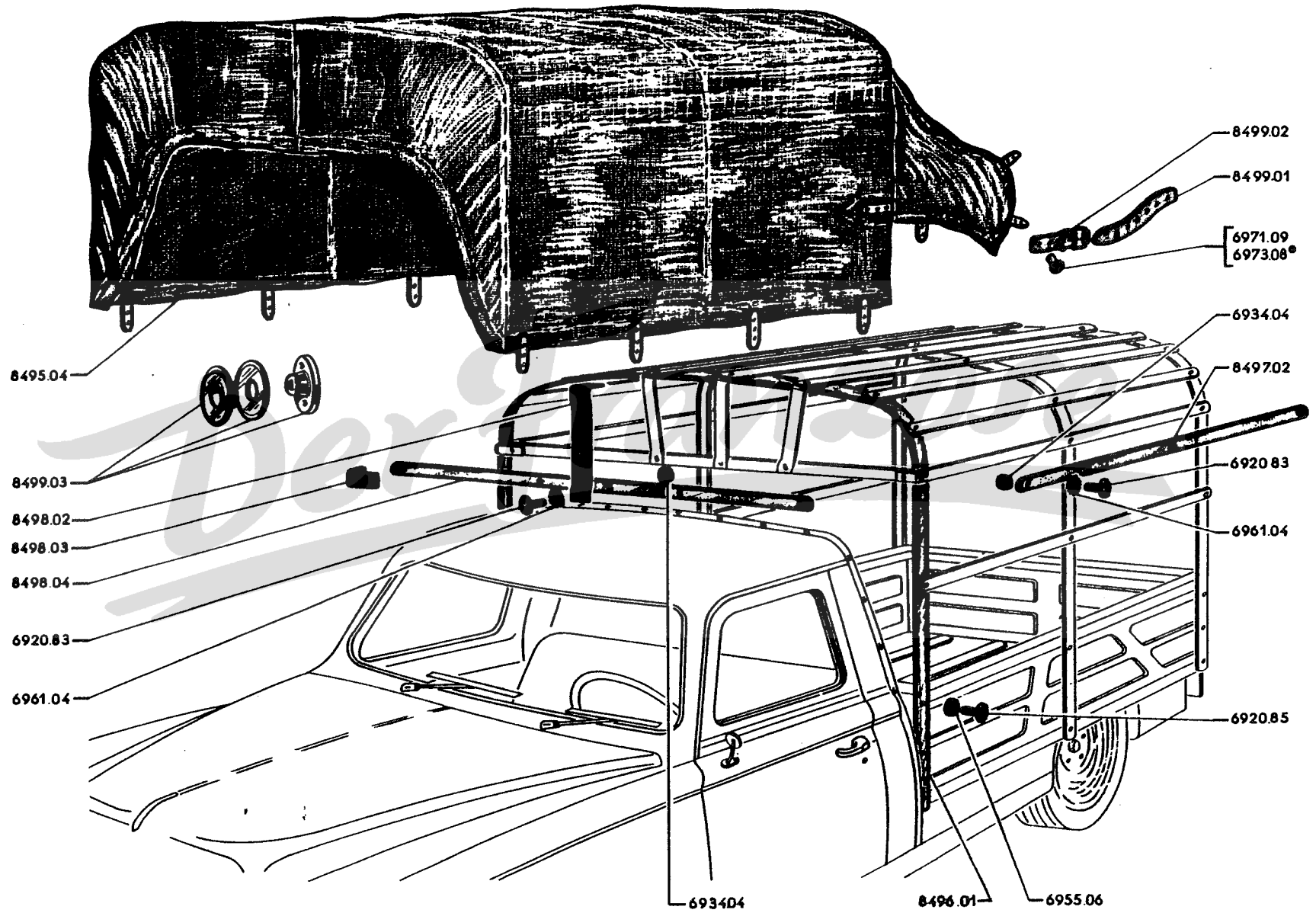

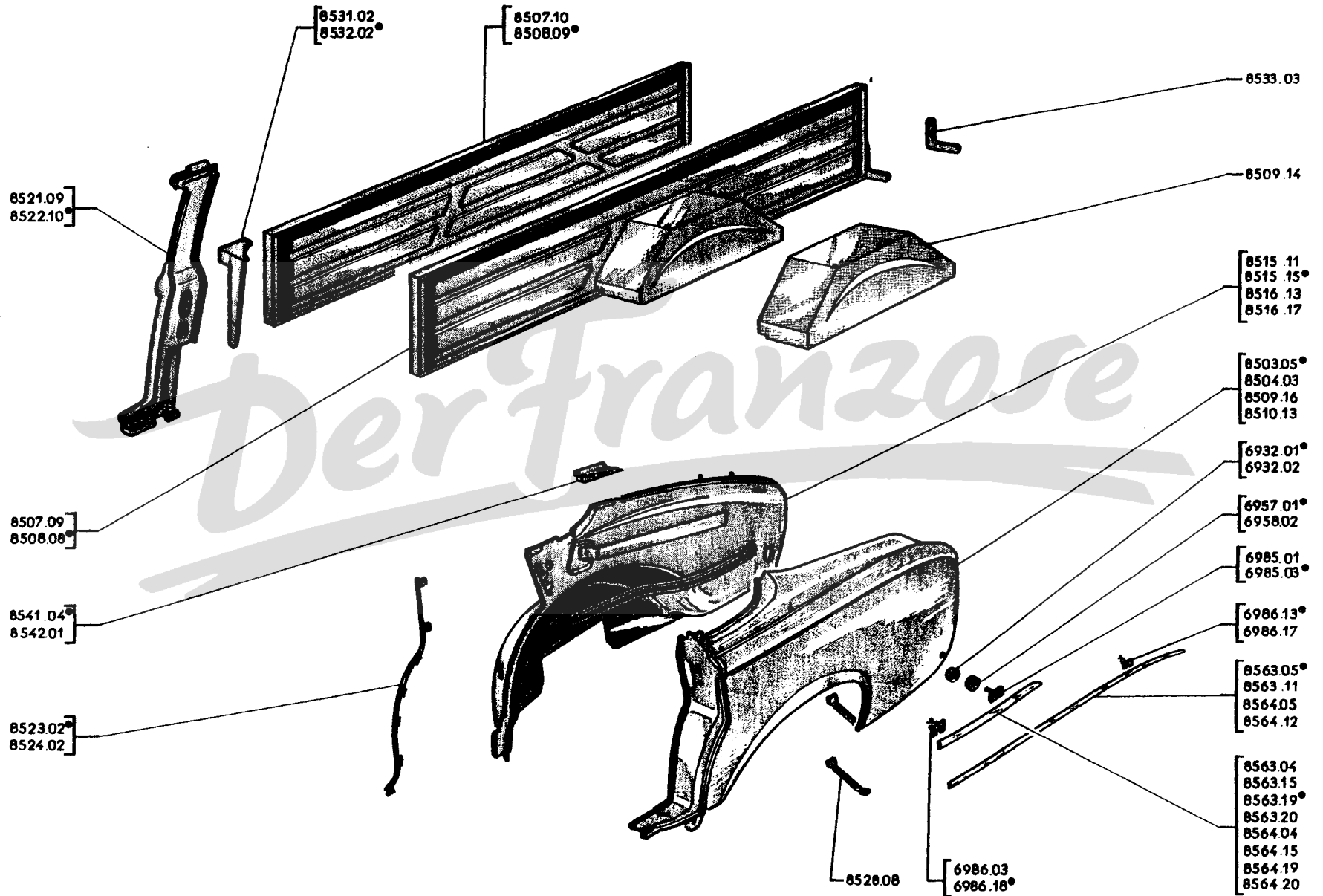

TEILE- NUMMER	B E Z E I C H N U N G	ANZAHL	
		403	403 U8
8503.05	KOTFLUEGEL hinten links, mit Stütze und Türsäule	1	
8504.03	KOTFLUEGEL hinten rechts, mit Stütze und Türsäule	1	
8507.09	SEITENLADEN links, mit Radkasten (T4)		1
8507.10	SEITENLADEN links, ohne Radkasten (T4)		1
8508.08	SEITENLADEN rechts, mit Radkasten (T4)		1
8508.09	SEITENLADEN rechts, ohne Radkasten (T4)		1
+ 8509.14	RADKASTEN		2
8509.16	KOTFLUEGEL hinten links, nackt	1	
8510.13	KOTFLUEGEL hinten rechts, nackt	1	
8515.11	WAND im Kotflügel, hinten links (bis Wagen-Nr. 2.369.796 und 2.613.692)	1	
8515.15	WAND im Kotflügel, hinten links (ab Wagen-Nr. 2.369.797 und 2.613.693)		
8516.13	WAND im Kotflügel, hinten rechts (bis Wagen-Nr. 2.369.796 und 2.613.692)	1	
8516.17	WAND im Kotflügel, hinten rechts (ab Wagen-Nr. 2.369.797 und 2.613.693)		
8521.09	TUERSAEULE hinten links		1
8522.10	TUERSAEULE hinten rechts		1
8523.02	BEFESTIGUNGSSCHIENE für Windfangschlauch, an hinterer linker Kotflügelwand	1	
8524.02	BEFESTIGUNGSSCHIENE für Windfangschlauch, an hinterer rechter Kotflügelwand	1	
8528.08	STUETZE für hinteren Kotflügel	2	
8531.02	ECKVERBINDUNG für linken Seitenladen an Fahrerhaus (T4)		1
8532.02	ECKVERBINDUNG für rechten Seitenladen an Fahrerhaus (T4)		1
+ 8533.03	WINKLEISEN zur Befestigung der Seitenladen an Ladeboden (T4)		2
8541.04	ABDICHTUNG zwischen linkem Hinterkotflügel und Kotflügelwand	1	
8542.01	ABDICHTUNG zwischen rechtem Hinterkotflügel und Kotflügelwand	1	
8563.04	ZIERLEISTE 20 mm, aus rostfreiem Stahl, seitlich, an linkem Hinterkotflügel	403 bis Wagen-Nr. 2.521.306	1
8564.04	ZIERLEISTE 20 mm, aus rostfreiem Stahl, seitlich, an rechtem Hinterkotflügel		
8563.05	ZIERLEISTE 7 mm, für linken Hinterkotflügel	ab Wagen-Nr. 2.064.326 bis Wagen-Nr. 2.376.518, 2.614.174 und ab Wagen-Nr. 2.521.307	1
8564.05	ZIERLEISTE 7 mm, für rechten Hinterkotflügel		
8563.11	ZIERLEISTE 11,5 mm, für linken Hinterkotflügel	ab Wagen-Nr. 2.376.519, 2.614.175 bis Wagen-Nr. 2.521.306	1
8564.12	ZIERLEISTE 11,5 mm, für rechten Hinterkotflügel		
8563.15	ZIERLEISTE 20 mm, aus Aluminium, seitlich, für linken Hinterkotflügel	403/7 bis Wagen-Nr. 3.041.248 u. 3.247.899	1
8564.15	ZIERLEISTE 20 mm, aus Aluminium, seitlich, für rechten Hinterkotflügel		
8563.19	ZIERLEISTE 11,5 mm, aus rostfreiem Stahl, seitlich, für linken Hinterkotflügel	403 ab Wagen-Nr. 2.521.307	1
8564.19	ZIERLEISTE 11,5 mm, aus rostfreiem Stahl, seitlich, f. rechten Hinterkotflügel		
8563.20	ZIERLEISTE 11,5 mm, aus Aluminium, seitlich, f. linken Hinterkotflügel	403/7 ab Wagen-Nr. 3.041.249 u. 3.247.900	1
8564.20	ZIERLEISTE 11,5 mm, aus Aluminium, seitlich, f. rechten Hinterkotflügel		

Hintere Seitenteile für 403 Kombiwagen und 403 Kasten-Lieferwagen, siehe Seite 85 C, 85 D, 85 E und 85 F.

TEILE- NUMMER	BEZEICHNUNG	ANZAHL	
		403 Kombiwagen mit Rücksitzen	403 Kombiwagen mit Ladefläche
8501.21	HINTERE SEITENWAND (Ober- und Unterteil) links, mit Radeinbaublech	1	
8501.22	HINTERE SEITENWAND (Ober- und Unterteil) links, mit Radeinbaublech		1
8502.21	HINTERE SEITENWAND (Ober- und Unterteil) rechts, mit Radeinbaublech		1
8502.22	HINTERE SEITENWAND (Ober- und Unterteil) rechts, mit Radeinbaublech	1	
8503.09	HINTERE SEITENWAND (Ober- und Unterteil) links, ohne Radeinbaublech	1	1
8504.09	HINTERE SEITENWAND (Ober- und Unterteil) rechts, ohne Radeinbaublech	1	1
8509.17	KOTFLUEGEL hinten links	1	1
8510.14	KOTFLUEGEL hinten rechts	1	1
8511.10	SEITENWAND-OBERTEIL links	1	1
8512.09	SEITENWAND-OBERTEIL rechts	1	1
8511.11	SEITENWAND-OBERTEIL links	1	1
8512.10	SEITENWAND-OBERTEIL rechts	1	1
8515.09	INNENBLECH mit Radeinbaublech, für hinteren linken Kotflügel	1	
8515.10	INNENBLECH mit Radeinbaublech, für hinteren linken Kotflügel		1
8516.11	INNENBLECH mit Radeinbaublech, für hinteren rechten Kotflügel	1	
8516.12	INNENBLECH mit Radeinbaublech, für hinteren rechten Kotflügel		1
8519.07	INNENBLECH für linkes Seitenwand-Oberteil	1	1
8520.07	INNENBLECH für rechtes Seitenwand-Oberteil	1	1
8521.08	TUERSAEULE für linke Hintertür	1	1
8522.09	TUERSAEULE für rechte Hintertür	1	1
8563.06	ZIERLEISTE 20 mm, für Trennfuge zwischen linkem Seitenwand-Oberteil und Kotflügel		1
8564.06	ZIERLEISTE 20 mm, für Trennfuge zwischen rechtem Seitenwand-Oberteil und Kotflügel	1	1
8563.12	ZIERLEISTE 11,5 mm, seitlich, am hinteren linken Kotflügel	1	1
8564.13	ZIERLEISTE 11,5 mm, seitlich, am hinteren rechten Kotflügel	1	1
8563.18	ZIERLEISTE 11,5 mm, für Trennfuge, zwischen linkem Seitenwand-Oberteil und Kotflügel	1	1
8564.18	ZIERLEISTE 11,5 mm, für Trennfuge, zwischen rechtem Seitenwand-Oberteil und Kotflügel	1	1
8564.07	ZIERLEISTE 7 mm, seitlich, für hinteren Kotflügel [bis Wagen-Nr. 2.767.449, 2.851.176 (USA) und ab Wagen-Nr. 2.778.397, 2.893.098 (USA) und 3.056.979]	2	2
8570.15	SEITENFENSTERSCHIEBE hinten	2	2
8571.07	GUMMI-RAHMEN für hinteres Seitenfenster	2	2
8575.03	ZIERLEISTEN-RAHMEN aussen, für linkes Seitenfenster	1	1
8576.03	ZIERLEISTEN-RAHMEN aussen, für rechtes Seitenfenster	1	1
8577.03	BRUESTUNGS-RAHMEN innen, für linkes Seitenfenster	1	1
8578.03	BRUESTUNGS-RAHMEN innen, für rechtes Seitenfenster	1	1
+ 8579.01	ZIERLEISTEN-LASCHE für Seitenfenster	2	2

Hintere Seitenteile für 403 und Seitenladen für 403 U8, siehe Seite 85 A und 85 B.
Hintere Seitenteile für 403 Kasten-Lieferwagen, siehe Seite 85 E und 85 F.

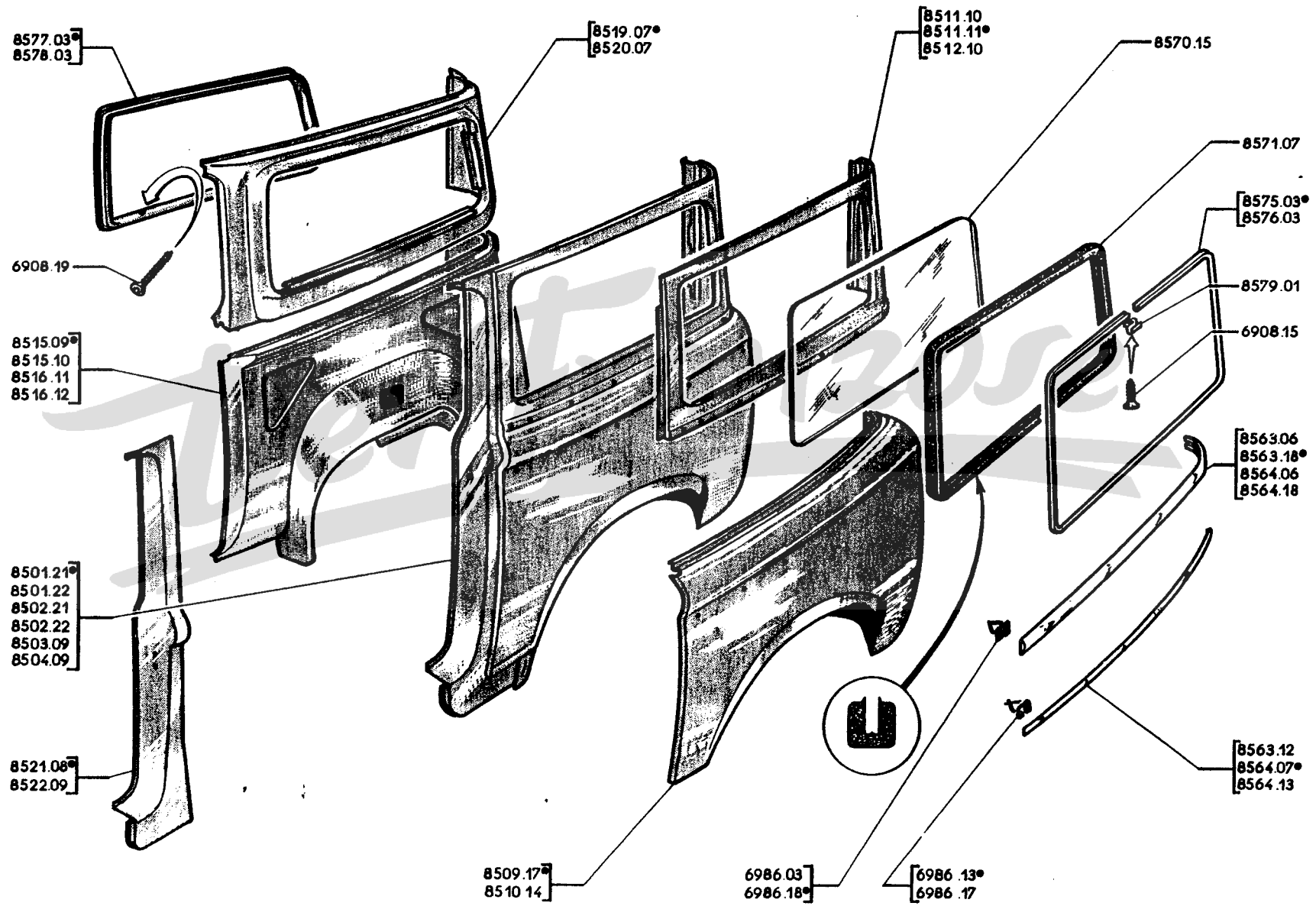

8501.19
8502.18

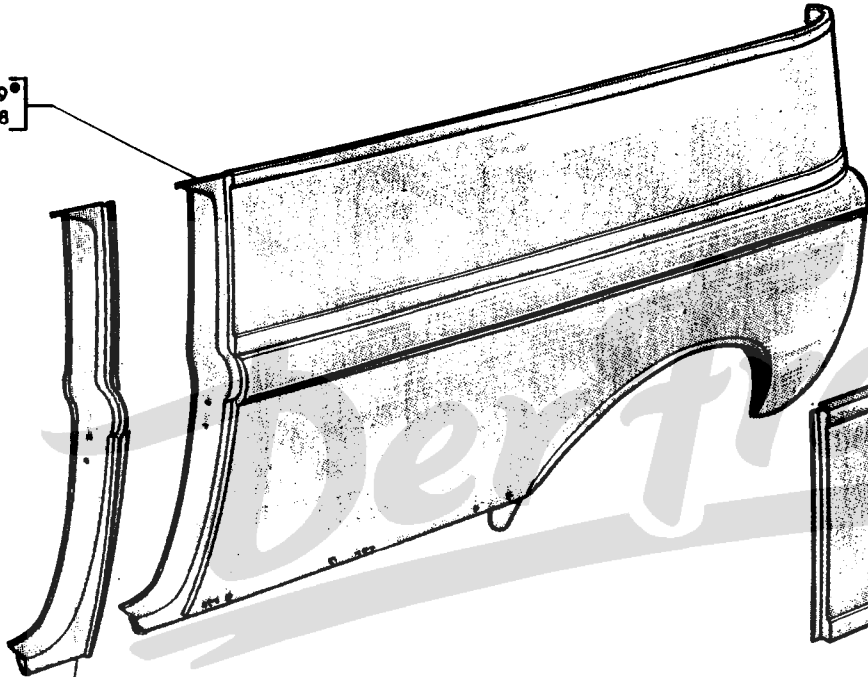

8521.12
8522.13

8511.17
8511.19
8512.19
8512.21

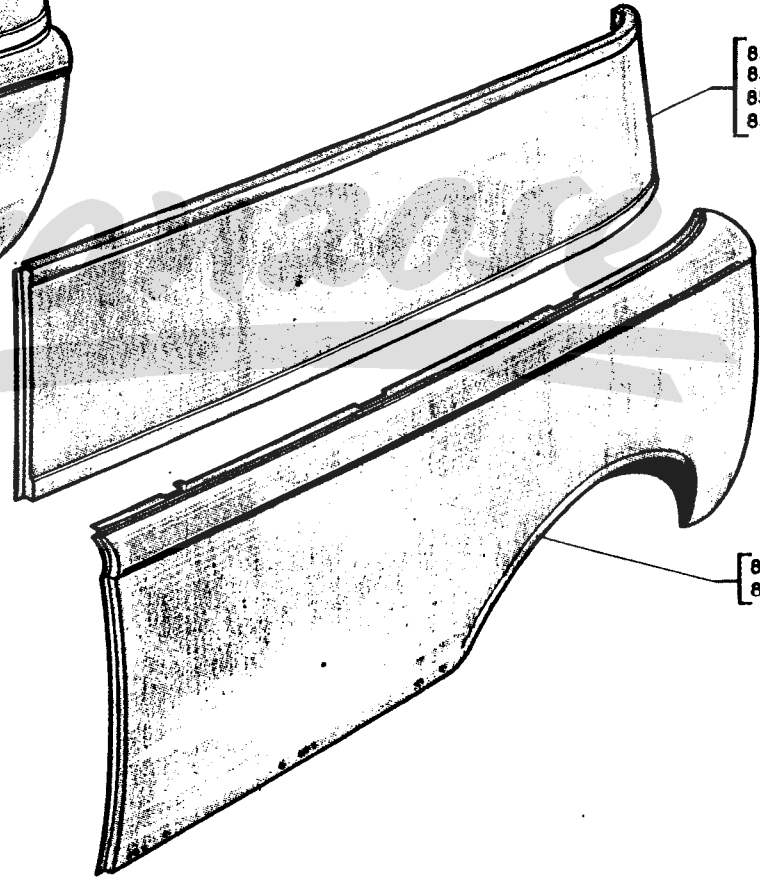

8509.19
8510.15

TEILE- NUMMER	BEZEICHNUNG	ANZAHL
8501.19	HINTERE SEITENWAND (Ober- u. Unterteil) links, mit Radeinbaublech	} bei Fahrzeugen vor Wagen-Nr. 2.868.577 und 3.070.692 ist ein Loch Ø 20 mm für Parkleuchte zu bohren
8502.18	HINTERE SEITENWAND (Ober- u. Unterteil) rechts, mit Radeinbaublech	
8509.19	SEITENWAND-UNTERTEIL links	1
8510.15	SEITENWAND-UNTERTEIL rechts	1
8511.17	SEITENWAND-OBERTEIL links	} bis Wagen-Nr. 2.868.576 u. 3.070.691 ab Wagen-Nr. 2.868.577 u. 3.070.692
8512.19	SEITENWAND-OBERTEIL rechts	
8511.19	SEITENWAND-OBERTEIL links	
8512.21	SEITENWAND-OBERTEIL rechts	
8521.12	TUERSAEULE hinten links	1
8522.13	TUERSAEULE hinten rechts	1

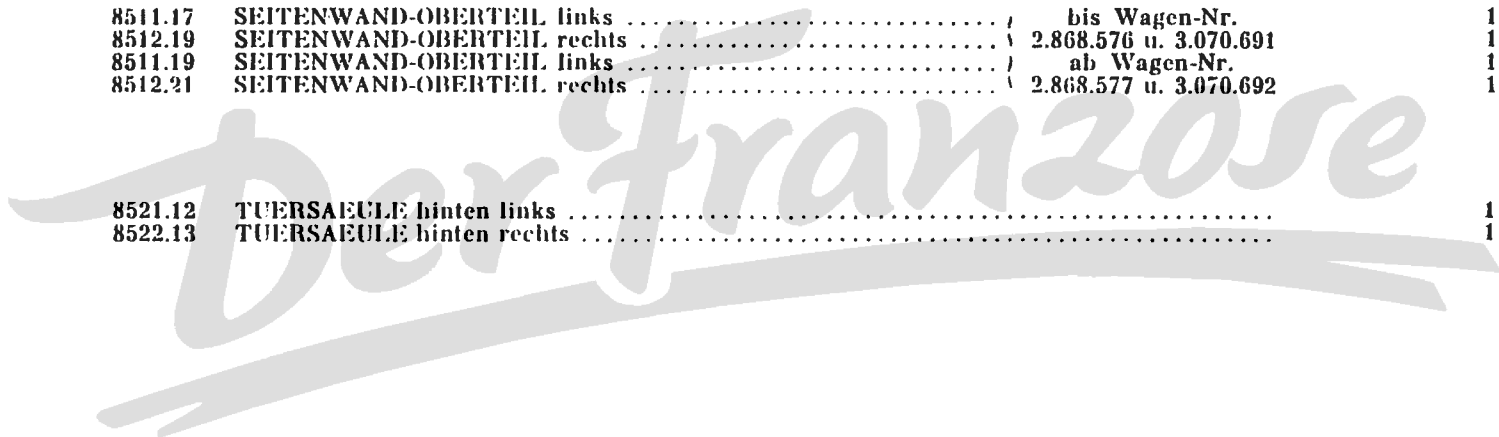

TEILE- NUMMER	BEZEICHNUNG	ANZAHL
	A - 403 bis Wagen-Nr. 2.335.579; 403 mit automat. Kupplung bis Wagen-Nr. 2.610.345; 403 USA-Export bis Wagen-Nr. 2.321.704	A
	B - 403 ab Wagen-Nr. 2.335.580; 403 mit automat. Kupplung ab Wagen-Nr. 2.610.346; 403 USA-Export ab Wagen-Nr. 2.321.705	B
8606.14	KOFFERKLAPPE (bei Fahrzeugen vor Wagen-Nr. 2.369.797 und 2.613.693 ist ein Namenszug "Peugeot" 8661.03 mit 3 Heftklammern 6987.04 anzubringen; ausserdem bei Fahrzeugen der Spalte A ist Zylinderschloss 8630.06 einzubauen)	1
8607.06	ABDICHTRAHMEN oben und seitlich für Kofferklappen-Abdichtung	1
8608.05	ABDICHTUNG unten, 990 mm lang, für Kofferklappe	1
8608.07	ECKDICHTUNG für Kofferklappe	2
8610.04	VERSTEIFUNGSSTREBE unten, für Kofferklappe (bei Fahrzeugen der Spalte A ist Zylinderschloss 8630.06 einzubauen)	1
8613.07	SCHARNIER links, für Kofferklappe	1
8614.02	SCHARNIER rechts, für Kofferklappe	1
○ 8616.04	AUSGLEICHFEDER für Kofferklappenscharnier	2
8627.06	KOFFERVERSCHLUSS	1
8630.03	ZYLINDERSCHLOSS kpl., mit 2 Schlüsseln "Kiferm" (Ricouard 9600, Neiman 12.106 oder Rhône-Isère 1066)	1
8630.06	ZYLINDERSCHLOSS kpl., mit 2 Schlüsseln (Ricouard 9601 B, Neiman 380 oder Rhône-Isère 1066.10)	1
87 E F-91 G H	8631.06 SCHLOSSEINSATZ mit Mitnehmer, Sperrkeil und 2 Schlüsseln (Rhône-Isère 1124.6, Neiman 385 oder Vachette 899)	1
87 E F-91 G H	○ 8643.03 SPERRKEIL für Schlosseinsatz	1
	8633.03 DICHTBEILAGE zwischen Kofferverschluss und Kofferklappe	1
64 U V-64 W X 16 E F-58 A B 58 G H 64 U V-79 C D	⊕ 8638.01 ⊕ 8640.01	
	8647.04 STOPFEN (aus Plastikschaum) für Kofferverschluss	1
	8654.04 SCHLIESSKEIL für Kofferverschluss	1
	+ 8655.02 GEWINDEPLATTE für Schliesskeil	1
	7975.04 TYPENZEICHEN "403" an Kofferklappe (bis Wagen-Nr. 2.252.816)	1
87 G H	○ 8661.03 NAMENSZUG "PEUGEOT" an Kofferklappe (ab Wagen-Nr. 2.284.752 (USA-Export), 2.369.797 und 2.613.693)	1
87 G H	□ ○ 8661.04 NAMENSZUG "DIESEL" an Kofferklappe	1
72 C D	○ 8661.05 NAMENSZUG "Coupleur JAEGER" an Kofferklappe (403 mit automat. Kupplung)	1
	8668.04	

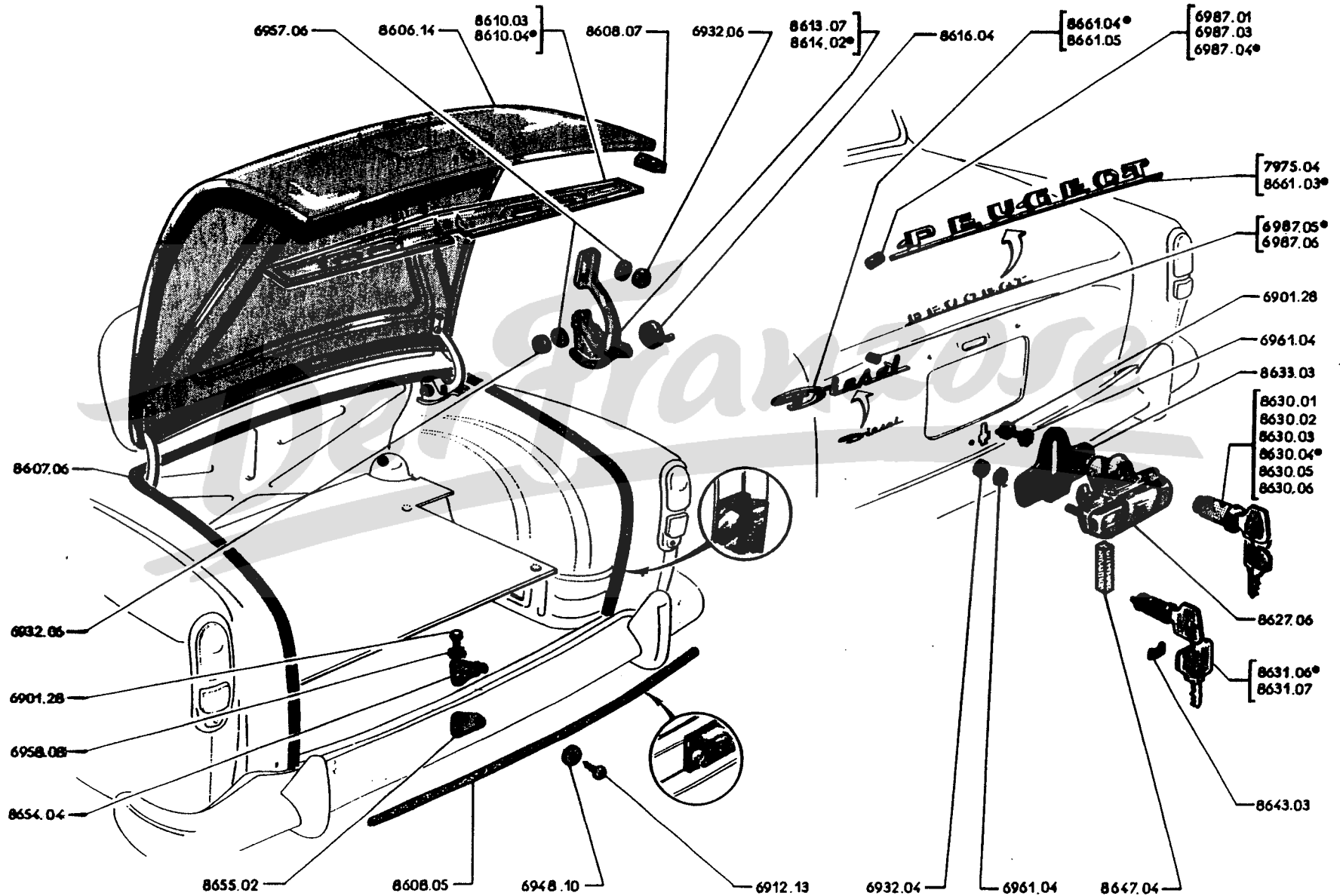

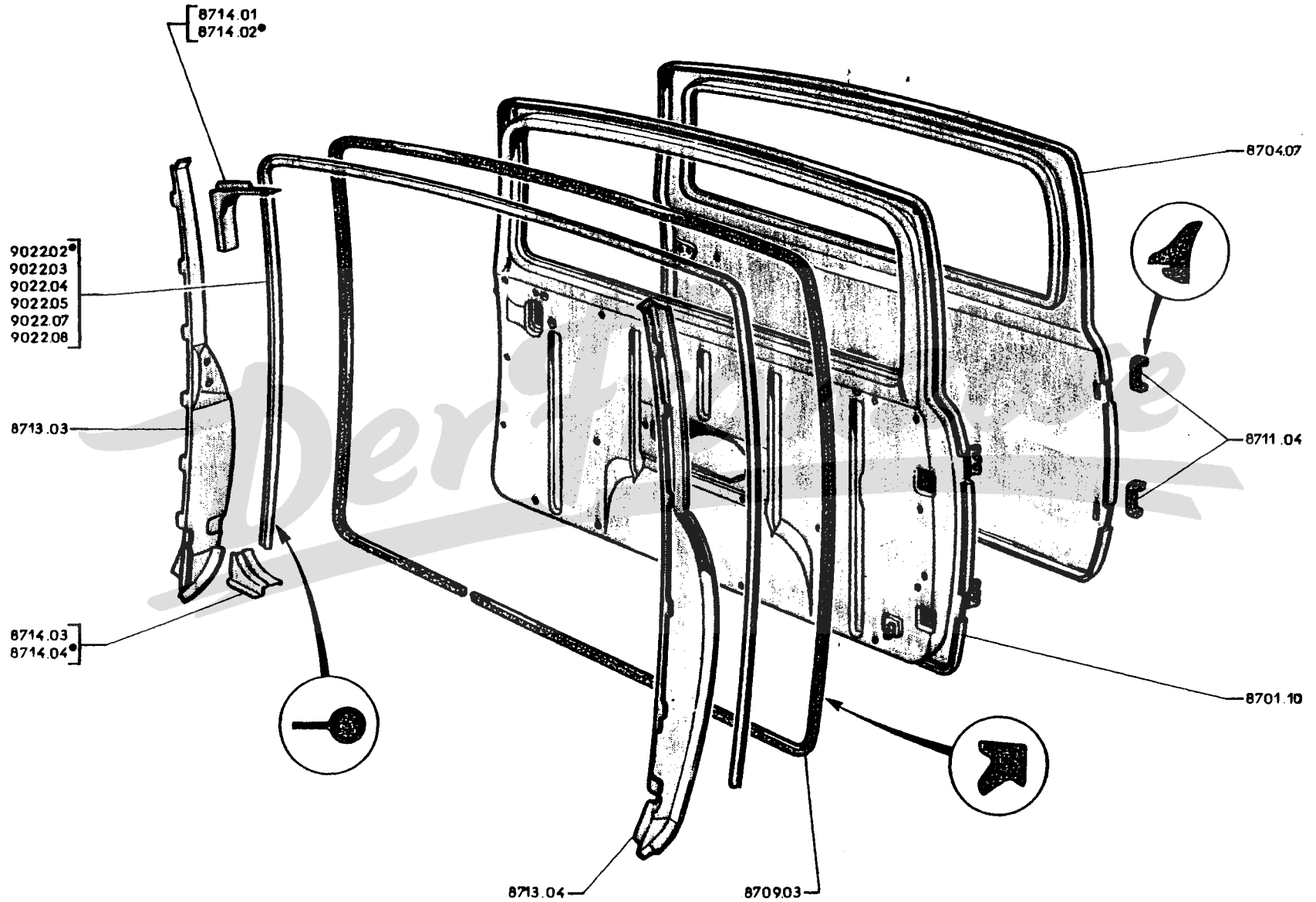

TEIL- NUMMER	BEZEICHNUNG	ANZAHL
8701.10	RUECKWANDTUER (a)	1
8704.07	AUSSENBLECH für Rückwandtür (a)	1
ABDICHTKOEDER für Rückwandtür, aus Zellwollstoff (Meterware) :		
+ 9022.02	— grau 547	2,65
+ 9022.03	— grün 511	
+ 9022.04	— braun 521	
+ 9022.05	— dunkelblau 546	
+ 9022.07	— hellbraun 543	
+ 9022.08	— hellblau 548	1
8709.03	ABDICHTRAHMEN für Rückwandtür	1
8711.04	GUMMIDICHTUNG für Rückwandtür-Scharnier	2
<i>for Franzose</i>		
8713.03	TUERSAEULE rechts, für Rückwandtür	1
8713.04	TUERSAEULE links, für Rückwandtür	1
8714.01	ECKVERSTEIFUNG oben, für linke Türsäule an der Rückwandtür	1
8714.02	ECKVERSTEIFUNG oben, für rechte Türsäule an der Rückwandtür	1
8714.03	ECKVERSTEIFUNG unten, für linke Türsäule an der Rückwandtür	1
8714.04	ECKVERSTEIFUNG unten, für rechte Türsäule an der Rückwandtür	1

ANMERKUNG. — a) Zur Montage in Fahrzeuge vor Wagen-Nr. 2.753.868 und 2.810.853 sind die Angaben im Rundschreiben DPD. vom 12.11.57 zu beachten.

TEIL- NUMMER	BEZEICHNUNG	ANZAHL
8715.10	SCHARNIER unten, für Rückwandtür	1
8717.04	SCHARNIER oben, für Rückwandtür	1
⊕ 9044.13	SCHARNIERBOLZEN	2
9048.01	STOPFEN für Türscharnier	4
8719.04	TÜRSCHLOSS für Rückwandtür	1
9139.02	SPIRALFEDER für Türschloss an der Rückwandtür	1
9164.01	SCHLIESSKEIL für Rückwandtür (bis Wagen-Nr. 2.763.483 und 2.837.890)	1
9164.02	SCHLIESSKEIL für Rückwandtür (ab Wagen-Nr. 2.763.484 und 2.837.891)	1
9167.03	AUSGLEICHPLATTE für Schliesskeil	1

Der Franzose

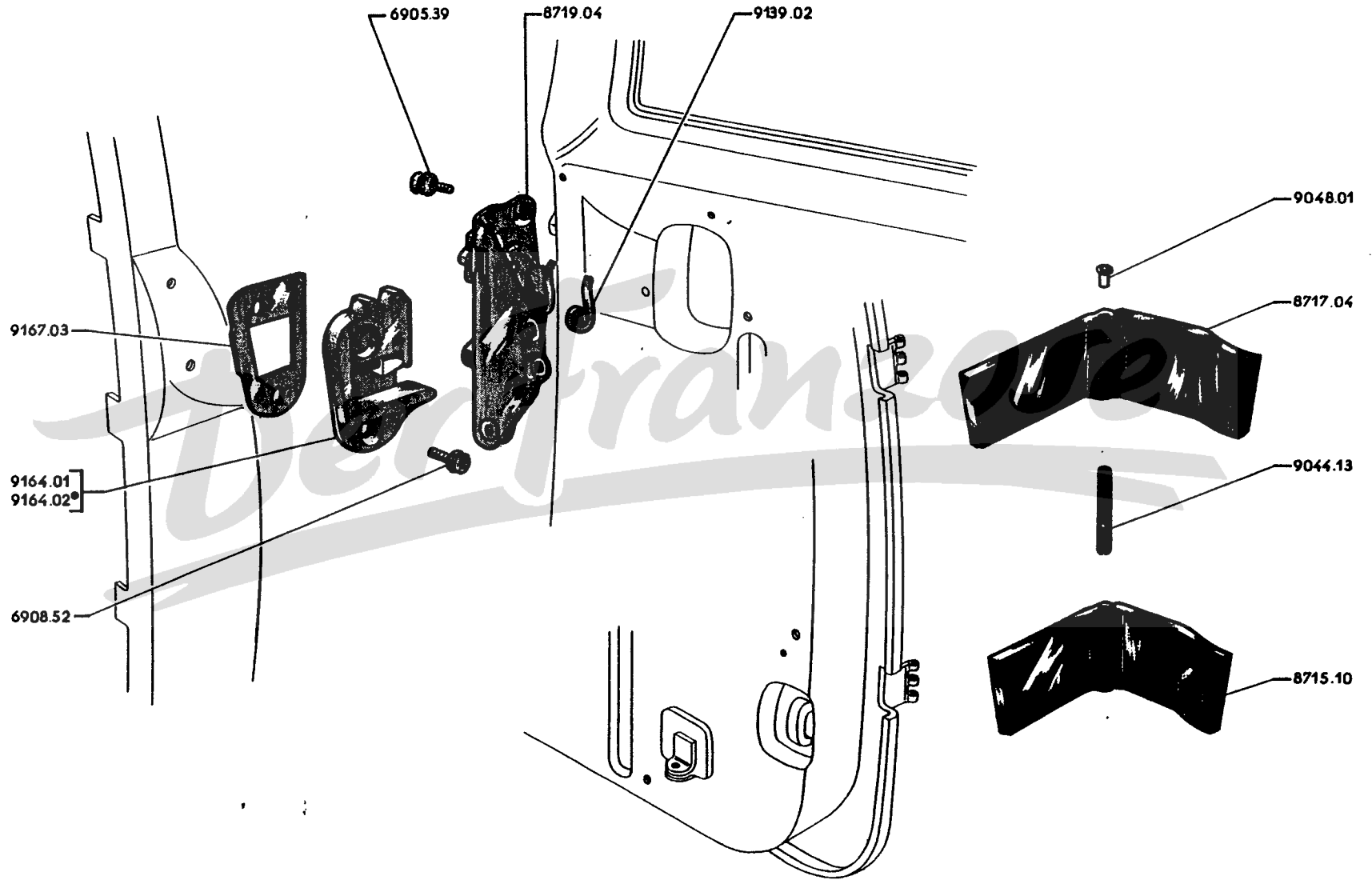

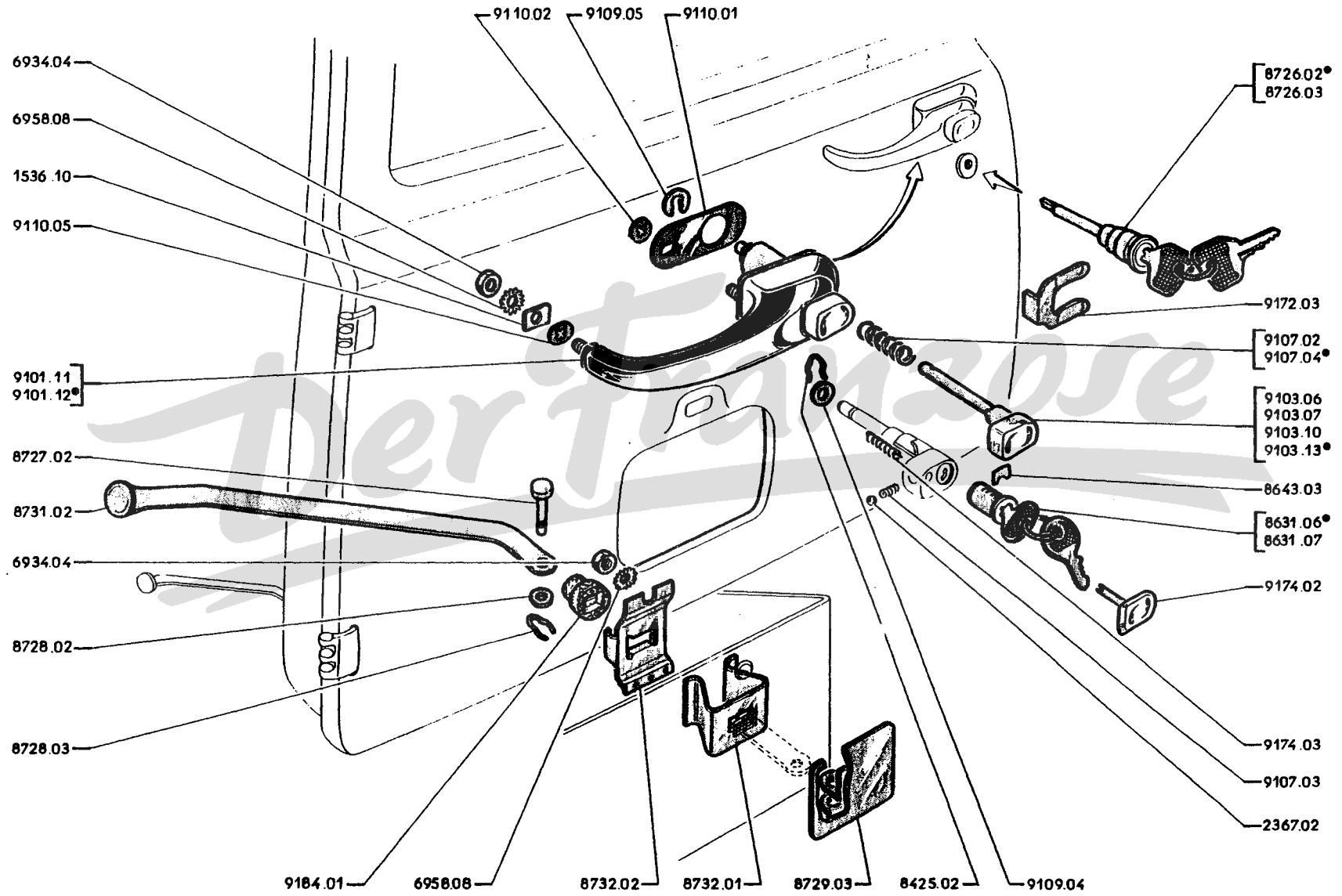

TEILE-NUMMER	BEZEICHNUNG	ANZAHL				
	A - Türgriff mit Zylinderschloss im Drückerknopf (bis Wagen-Nr. 2.753.867 u. 2.810.852)	A				
	B - Türgriff mit Zylinderschloss unter dem Türgriff "Zamaek" (ab Wagen-Nr. 2.753.868 und 2.810.853 bis Wagen-Nr. 2.764.294 und 2.837.386)		B			
	C - Geprägter Türgriff (ab Wagen-Nr. 2.764.295 und 2.837.387)			C		
9101.09	TUERGRIFF aussen, für Rückwandtür		1			
9101.11	TUERGRIFF aussen, mit 2 Schlüsseln, für Rückwandtür	1				
9101.12	TUERGRIFF aussen, für Rückwandtür, mit Unterlagen			1		
9103.06	DRUECKERKNOPF mit Zylinderschloss und 2 Schlüsseln, für Rückwandtür	1				
9103.07	DRUECKERKNOPF mit Staubdeckel, ohne Zylinderschloss, für Rückwandtür	1				
9103.10	DRUECKERKNOPF für Türgriff, an Rückwandtür		1			
9103.13	DRUECKERKNOPF für Türgriff, an Rückwandtür			1		
9107.02	DRUCKFEDER für Drückerknopf	1	1			
9107.04	DRUCKFEDER für Drückerknopf			1		
9109.04	UNTERLEGSCHIEBE 9,2 x 15 x 0,9, für Drückerknopf	1	1			
⊕ 8425.02	SPRENGRING für Drückerknopf	1	1			
9109.05	SPRENGRING für Drückerknopf			1		
9107.03	DRUCKFEDER im Drückerknopf	1	1			
2367.02	STAHLKUGEL 5 mm, im Drückerknopf	1	1			
⊕ 1536.10	VERSTAERKUNGSPLATTE zur Befestigung vorn des Türgriffes	2	2			
9110.01	UNTERLAGE unter äusserem Türgriff			1		
○ 9110.02	UNTERLEGSCHIEBE 19 mm, zur Befestigung des Türgriffes			1		
9110.05	UNTERLAGE für äusseren Türgriffs-Innenteil			1		
○ 8631.06	SCHLOSSEINSATZ mit Mitnehmer, Sperrkeil und 2 Schlüsseln, für Drückerknopf an Rückwandtür (Rhône-Isère 1124-6 oder Vachette 899)			1		
8631.07	SCHLOSSEINSATZ mit Mitnehmer, Sperrkeil und 2 Schlüsseln, für Drückerknopf an Rückwandtür (Neiman 385)	1				
8726.02	ZYLINDERSCHLOSS mit 2 Schlüsseln, für Rückwandtür (Rhône-Isère 1074)		1	1		
8726.03	ZYLINDERSCHLOSS mit 2 Schlüsseln, für Rückwandtür (Neiman 12.125 C)			1		
○ 8643.03	SPERRKEIL für Schlosseinsatz	1				
○ 9172.03	SICHERUNGSBLECH für Zylinderschloss an Rückwandtür		1	1		
9174.02	STAUBDECKEL für Schlosseinsatz im Drückerknopf an der Rückwandtür (per 10 Stk. geliefert)		1			
9174.03	DRUCKFEDER für Staubdeckel an Drückerknopf	1				
64UV	+	8727.02	TUERHALTERBOLZEN für Rückwandtür	1	1	1
61ST-61UV	⊕	8728.02	FEDERSCHIEBE für Türhalterbolzen	1	1	1
		8728.03	DRAHTSICHERUNG für Türhalterbolzen (per 10 Stk. geliefert)	1	1	1
	+	8729.03	LAGERBOCK für Türhalter	1	1	1
	+	8731.02	TUERHALTERARM für Rückwandtür	1	1	1
	+	9184.01	GUMMIPUFFER für Türhalter (per 20 Stk. geliefert)	1	1	1
91GH	+	8732.01	TUERBREMSE für Rückwandtür	1	1	1
91GH	+	8732.02	HALTER für Türbremse	1	1	1

TEILE- NUMMER	BEZEICHNUNG	ANZAHL
+ 8735.01	TUER-ANSCHLAG für Rückwandtür (per 10 Stck. geliefert)	3
○ 8661.03	NAMENSZUG "PEUGEOT" an Rückwandtür [ab Wagen-Nr. 2.767.088, 2.850.202 (Kombi- wagen mit Ladefläche) und alle Fahrzeuge nach USA]	1
8661.04	NAMENSZUG "DIESEL" an Rückwandtür 403 BLD, 403 B5D)	1
8742.02	ZIERLEISTE 20 mm, für Rückwandtür [bis Wagen-Nr. 2.778.396, 2.893.097 (Kombiwagen mit Ladefläche), 3.056.978 und 3.075.872 (Kombiwagen mit Ladefläche)]	1
8742.05	ZIERLEISTE 11,5 mm, für Rückwandtür, aus rostfreiem Stahl [ab Wagen-Nr. 2.778.397, 2.893.098 (Kombiwagen mit Ladefläche), 3.056.979 und 3.075.873 (Kombiwagen mit Ladefläche)	1
8744.06	FENSTERSCHEIBE für Rückwandtür (nicht für USA)	1
8744.07	FENSTERSCHEIBE für Rückwandtür (USA)	1
8745.04	DICHTUNSRahmen für Rückwandtür fenster	1
8747.01	TUERVERKLEIDUNGSPAPPE nackt, für Rückwandtür (Kombiwagen mit Rücksitzen) .	1
8747.02	TUERVERKLEIDUNGSPAPPE nackt, für Rückwandtür (Kombiwagen mit Ladefläche) .	1
⊕ 9361.03	HEFTKLAMMER für Verkleidung (per 50 Stck. geliefert) (nicht für Kasten-Lieferwagen)	18

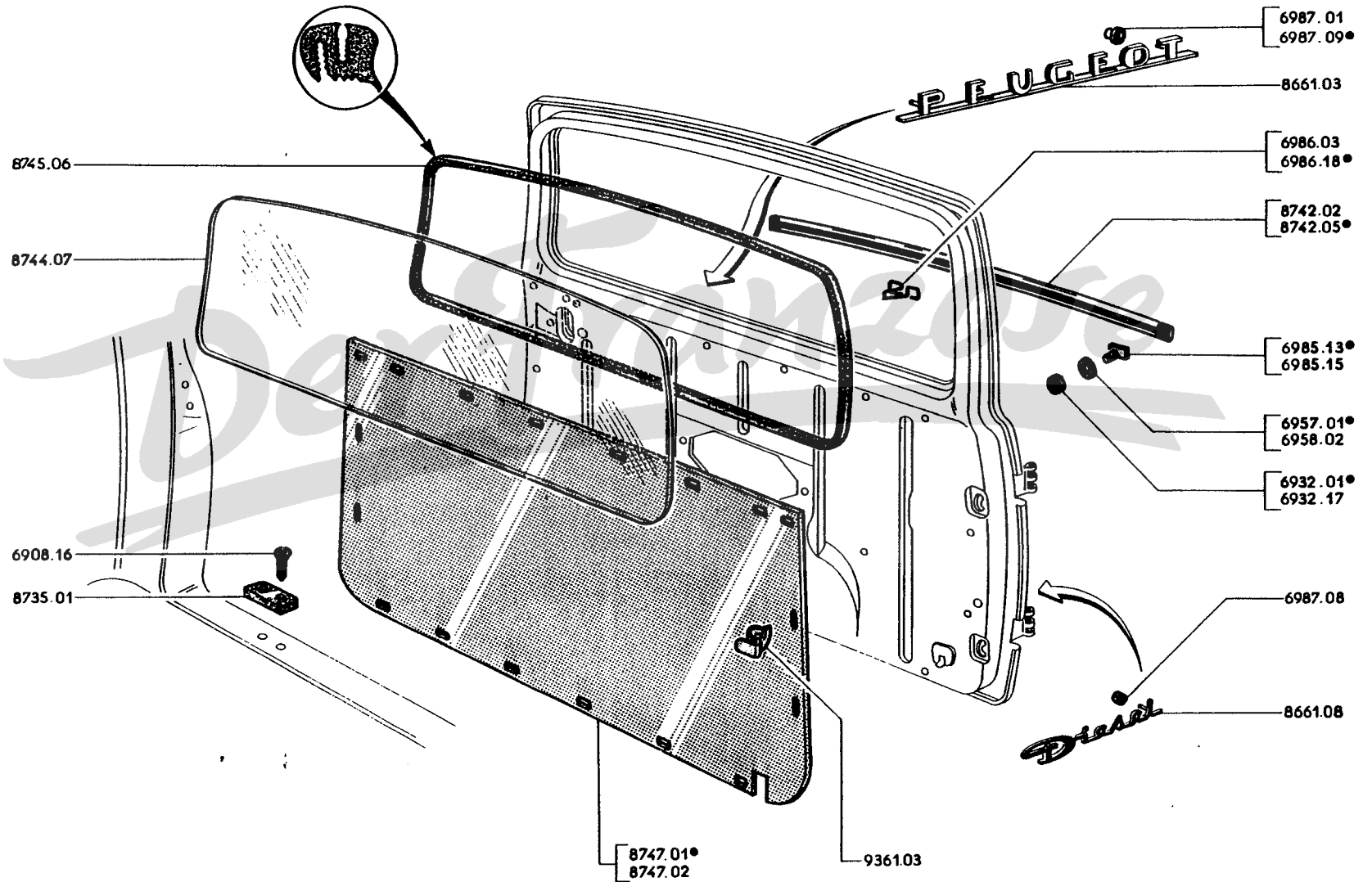

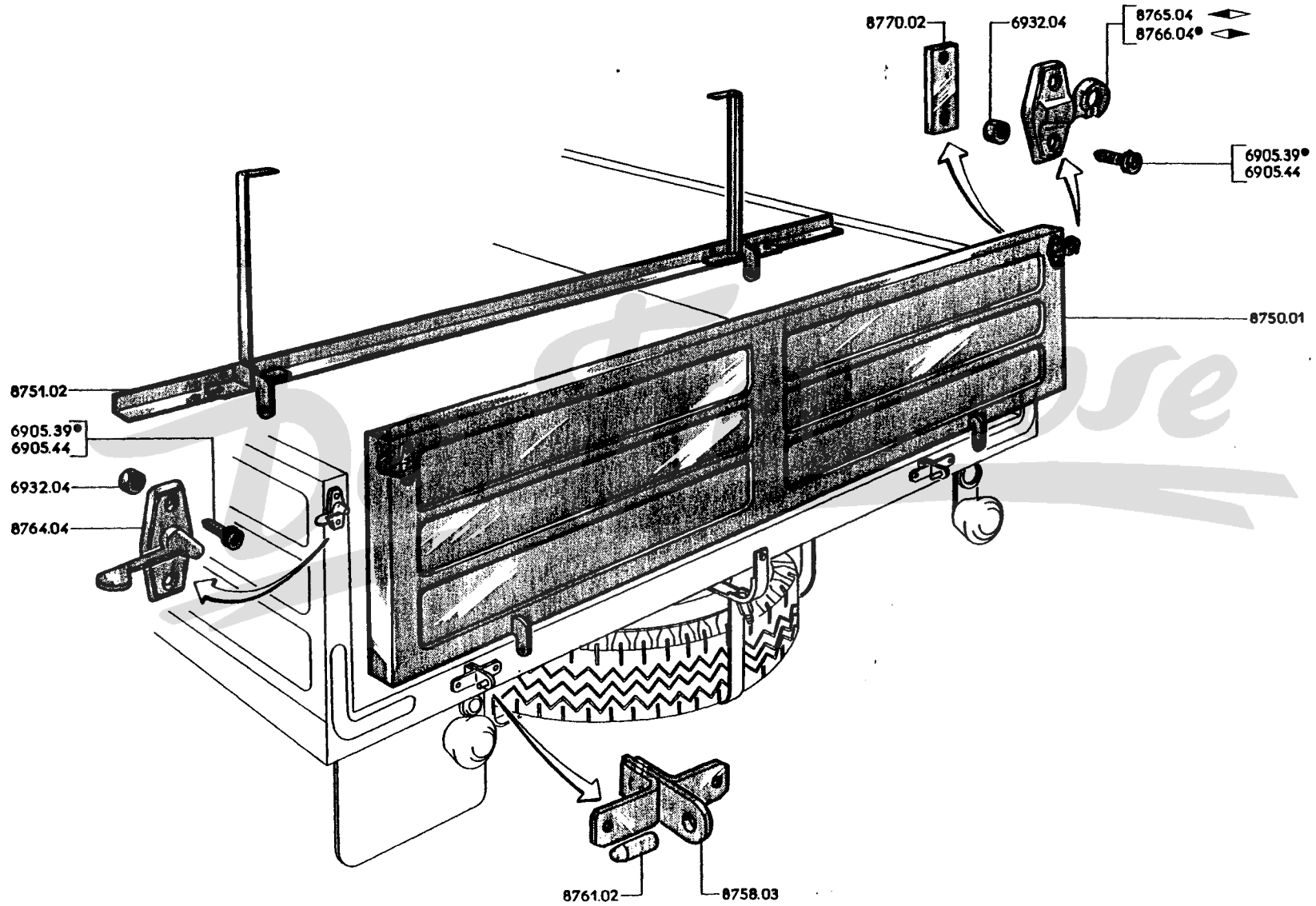

⊕	8750.01	RÜCKLADEN	1
⊕	8751.02	WINKELEISEN, kpl., hinten, zur Versteifung des Rückladens	1
+	8758.03	STÜTZLAGER für Rückladen-Scharnier, ohne Bolzen	2
+	8761.02	SCHARNIERBOLZEN für Rückladen	2

⊕	8764.04	RIEGEL für Rückladen	2
⊕	8765.04	SCHLIESSKEIL, links, für Rückladen	1
⊕	8766.04	SCHLIESSKEIL, rechts, für Rückladen	1

○	8770.02	GEWINDEPLATTE (I → ca. 403 B8 : 4.521.400; B8D : 3.117.250)	2
---	---------	---	---

Der Franzose

A	→ 403/8 : 2.665.699; 403/7 : 3.368.735; BDA : 3.081.375 und alle 403 Komfort, 403 (USA), 403 L, LD, U5 Commerciale (USA)	A		
B	→ 403 U5 Commerciale : 2.868.844; U5D : 3.070.670 (nicht nach USA)		B	
C	→ 403 U8 : 2.951.869; U8D : 3.085.835			C

SITZROHRGESTELL :					
8902.08	für Liegesitz	mit Federkern f. Rückenlehne, ohne Sitzkissen-Federkern (→ 403 : 2.116.501, 2.600.001; L : 2.752.080; U5 : 2.850.202 → 2.306.354, 2.607.215, 2.763.537, 2.851.176)	1		
8901.15	für Einzelsitz	mit Drahtgeflecht, ohne Federkern für Sitzkissen			
8902.13	für Einzelsitz	mit Drahtgeflecht, ohne Federkern für Sitzkissen	→ 403 : 2.116.500; L : 2.752.079; U5 : 2.868.844	1	1
8901.18	für Liegesitz	mit Federkern für Rückenlehne, ohne Federkern für Sitzkissen (jedoch 1 Federkern 8908.09 einbauen → 403 : 2.116.501, 2.600.001; L : 2.752.080; U5 : 2.850.202 → 2.306.354, 2.607.215, 2.763.537, 2.851.176)	1		
8902.15	für Liegesitz	mit Federkern für Rückenlehne, ohne Federkern für Sitzkissen (→ 403 : 2.306.355, 2.607.216; L : 2.763.538; U5 : 2.851.177 und alle 403 D, LD)	1		
8901.21	SITZGESTELL	mit Federkern für Sitzkissen, ohne Federkern für Sitzkissen			1
8801.43	SITZ	Sitzkissen abnehmbar, mit Bezug, Kunstleder grau 5/3 (Orangenhautmuster)			1
8902.17	SITZGESTELL	mit Federkern für Rückenlehne, ohne Federkern für Sitzkissen			1
+ 8903.01	SCHARNIERBOLZEN	für Rückenlehne	→ 403 : 2.252.119; L : 2.760.699	4	
+ 8903.03	KUPPELSTÜCK	für Sitzlehne		4	
+ 8903.04	SCHARNIERBOLZEN	für Rückenlehne (→ 403 : 2.252.120; L : 2.760.700; U5 : 2.851.177 und alle 403 D, LD)		4	
	für Feststeller	(→ 403 : 2.467.770; L : 2.772.442; U5 : 2.873.410 und alle 403 D, LD)		4	
+ 8903.06	DISTANZSTÜCK	für Rückenlehnencharnier		12	
+ 8903.07	FESTSTELLSCHRAUBE	7x21, für Rückenlehnencharnier	→ 403 : 2.252.120; L : 2.760.700; U5 : 2.851.177 → 2.467.769, 2.772.441, 2.873.409 (sind jedoch die beiden Teile gleichzeitig auszutauschen → 403: 2.414.593; L: 2.770.000)	4	
+ 8904.02	VIERKANTMUTTER	7 mm, zum Feststellen des Rückenlehnencharniers		4	
8903.10	SPERRKLINKE	zum Rückenlehnencharnier für Liegesitz	→ 403 : 2.467.770; L : 2.772.442; U5 : 2.873.410 und alle 403 D, LD	4	
8903.11	FEDER	für Sperrklinke		4	
+ 8905.01	GUMMIPUFFER	für Sitzkissen (→ 403 : 2.306.354, 2.607.215; L : 2.763.537; U5 : 2.868.844; U5D : 3.070.670; U8D : 2.928.963)		4	4 4
FEDERKERN abnehmbar, für Sitzkissen :					
8908.05		→ 403 : 2.306.354, 2.607.215; L : 2.763.537; U5 : 2.868.844; U5D : 3.070.670; U8D : 2.928.963	1	1	1
8908.06			1	1	1
8908.09		→ 403 : 2.306.355, 2.607.216; L : 2.763.538; U5 : 2.868.845; U5D : 3.070.671	1	1	
8908.10		und alle 403 BD Grand-Luxe	1	1	
SITZKISSEN für Vordersitz :					
8908.38		mit Kunstlederbezug, grau 513 (Orangenhautmuster)			1
8908.39		mit Kunstlederbezug, grau 544 (Marmormuster)			1
8908.40		mit Kunstlederbezug, grau 513 (Orangenhautmuster)			1
8908.41		mit Kunstlederbezug, grau 544 (Marmormuster)			1

Die nicht aufgeführten Sitzkissen- und Sitzlehnen-Federkern (403 U8) sowie die fertigen Sitze und Sitzkissen können innerhalb von 3 Wochen ungefähr geliefert werden. Bei Bestellung bitte Wagennummer, Sitz (vorn oder hinten, mit oder ohne Sitzkissen, Sitzkissen rechts oder links), Farbe des Stoffes und des Kunstlederbezuges angeben (wenn möglich, bitte Muster beilegen). Für Limousinen und Kombiwagen mit Rücksitzen ist es angebracht, Sitzgestell, Federkern und Polsterbezug, die wir auf Lager haben, einzeln zu bestellen.

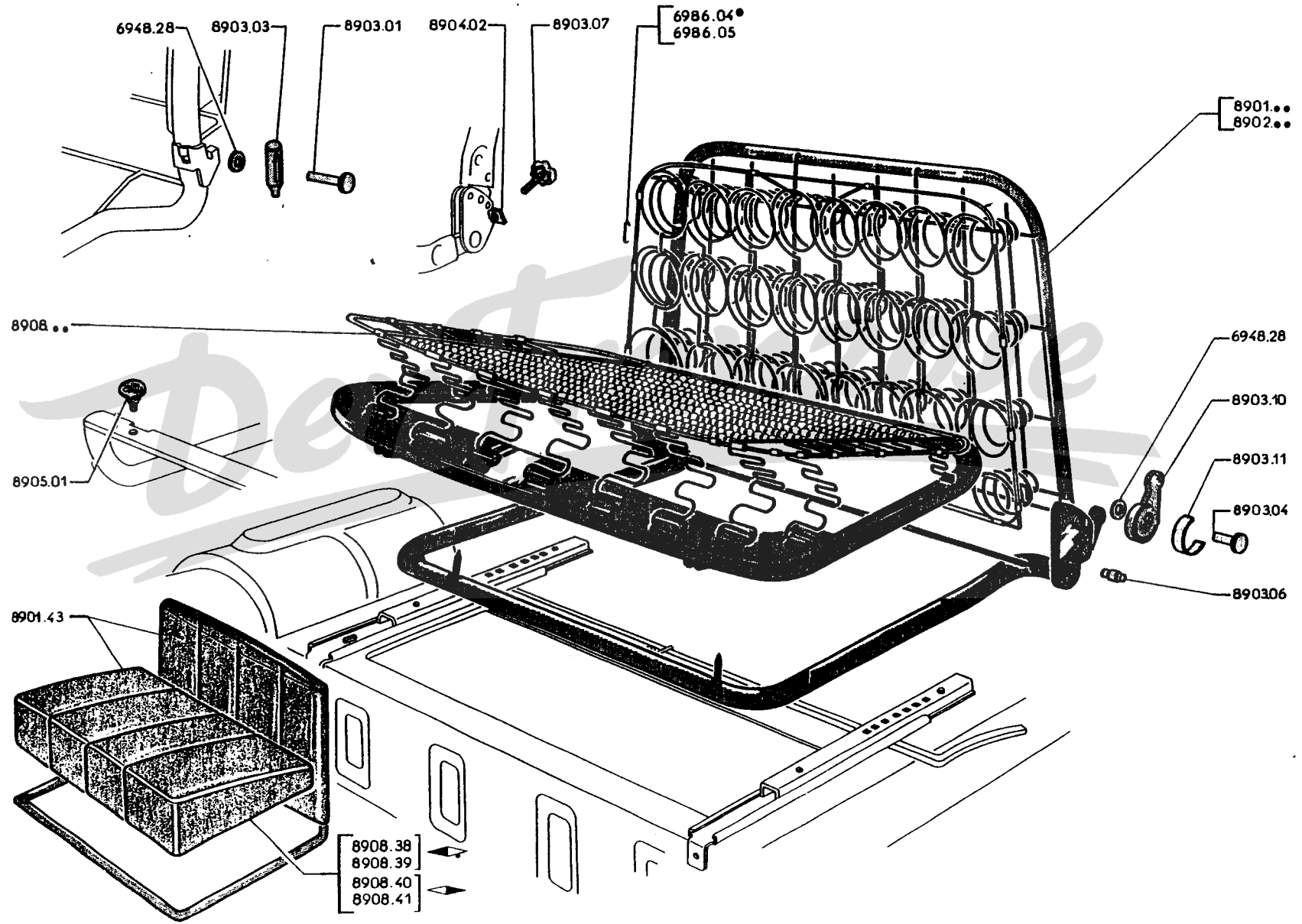

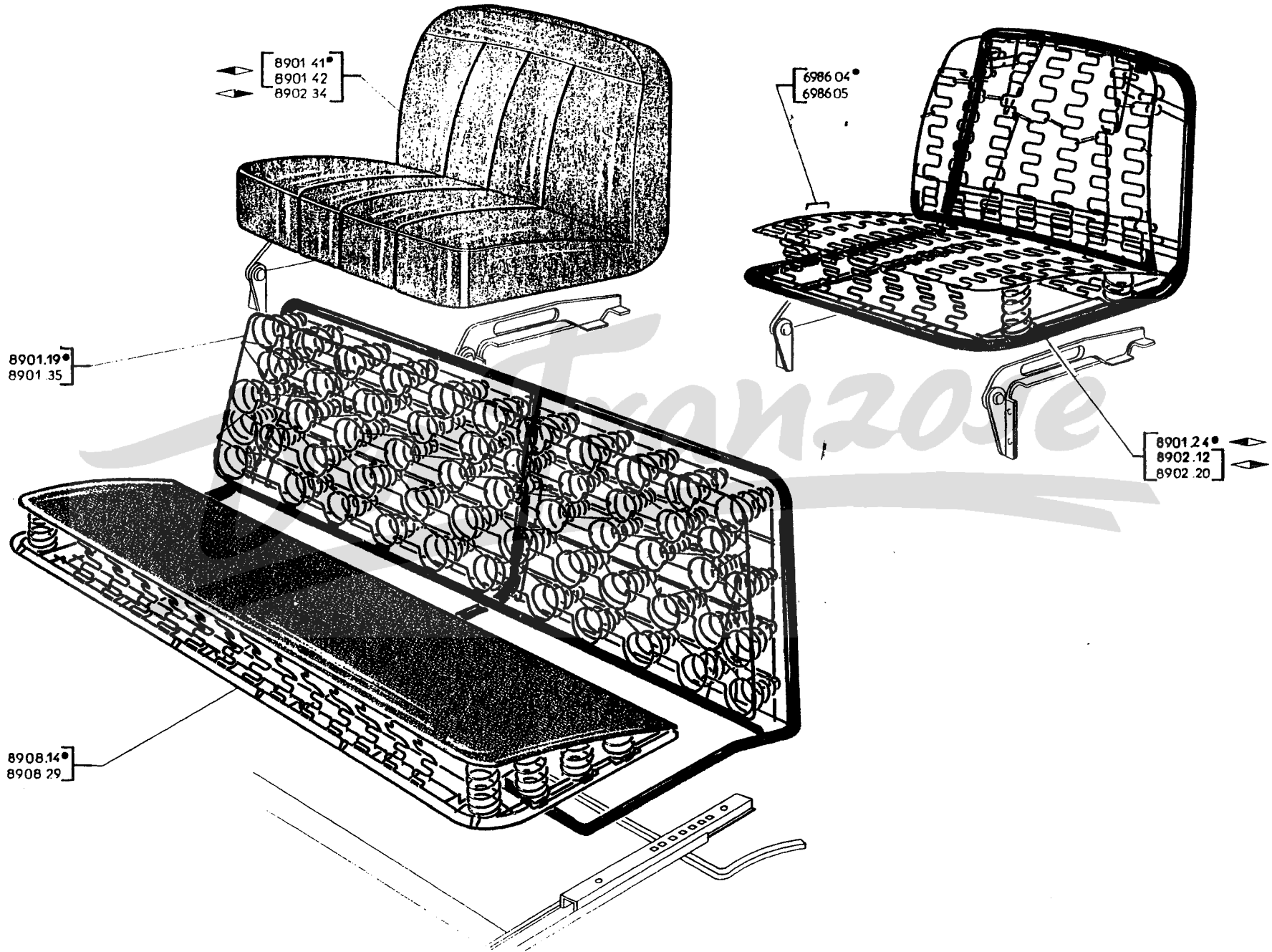

A - Vordersitzbank schmal	: → 403/7 : 3.229.924; 403 BDA : 3.037.356	A
B - Vordersitzbank breit	: → 403 B5 Commerciale : 2.882.409; 403 B5D Commerciale : 3.073.360 → 2.886.037, 3.074.190 → 403/7 : 3.229.925; 403 BDA : 3.037.357; 403 B8 : 2.962.499; 403 B8D : 3.089.285 u. alle 403 B5 Kasten-Lieferwagen	B
C - Einzelsitze	: → 403 B5 : 2.868.845; 403 B5D : 3.070.644; 403 B8 : 2.951.870; 403 B8 : 2.951.870; 403 B8D : 3.085.836 → 2.882.408, 3.073.359, 2.962.498, 3.089.284 → 403 B5 Commerciale : 2.886.038; 403 B5D Commerciale : 3.074.191	C
D - Einzelsitze	: 403 Komfort → 403/8 : 2.665.698; 403/7 : 3.368.734; BDA : 3.081.374	D
E - Sitzbank	: → 403 B8 : 2.962.499; B8D : 3.089.285	E

8901.19	VORDERSITZBANK-ROHRGESTELL mit Sitzlehnen-Federkern, ohne Sitzkissen-Federkern (→ 403/7 : 3.229.924; 403 BDA : 3.037.356 sind Polster und Bezug austauschen)	1	1
EINZELSTZ vorn, kpl., mit integriertem Sitzkissen-Federkern :				
8901.24	1	1
8901.41 mit Kunstlederbezug grau 517	1	
8901.42 mit Kunstlederbezug Cordalon 545 und dunkelblau 546 (nicht für U8, U8D)	1	
8902.12	1	
8902.20		1
8902.34 mit Kunstlederbezug grau 517	1	
8901.35	SITZBANK kpl., mit Sitzkissen, für Vordersitzbank, mit Kunstlederbezug grau 547		1
8908.14	FEDERKERN, abnehmbar, für Vordersitzbank	1	1
8908.29	SITZKISSEN kpl., abnehmbar, für Vordersitzbank, mit Kunstlederbezug grau 547		1

Wir können innerhalb von 3 Wochen ungefähr, fertige Sitze und Sitzkissen liefern. Bei Bestellung bitte Wagen-Nummer, Sitz (vorn oder hinten, mit oder ohne Sitzkissen links oder rechts), Farbe des Stoffes und des Kunstlederbezuges angeben (wenn möglich, bitte Muster beilegen). Für Limousinen ist es angebracht, Sitzgestell, Federkern und Polsterbezug, die wir auf Lager haben, einzeln zu bestellen.

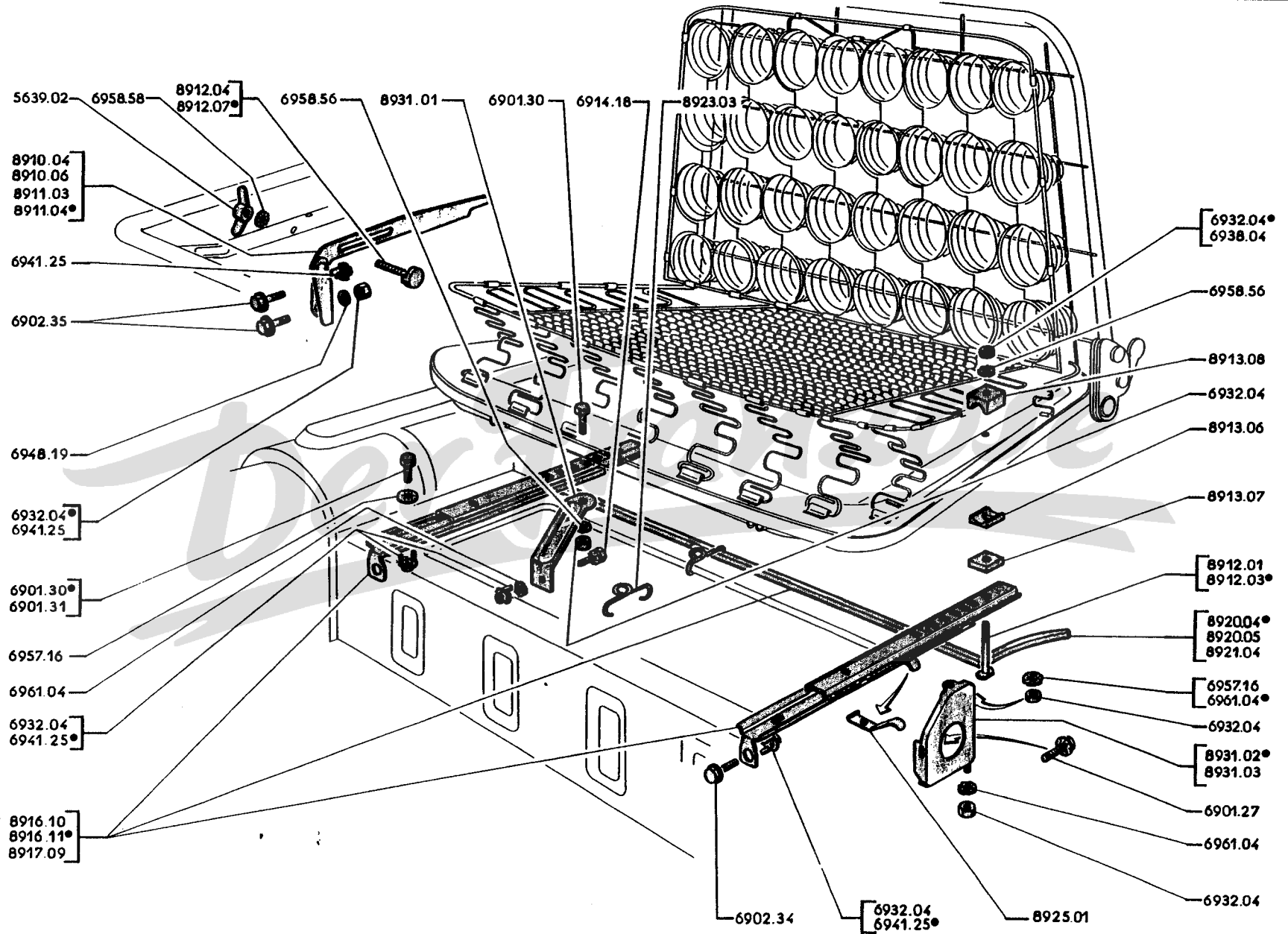

8934...
8935...

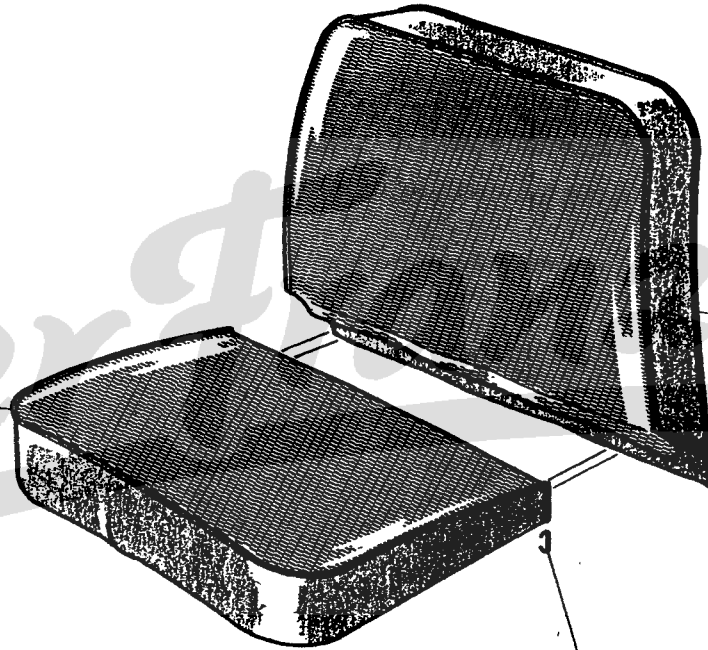

8936...
8937...

6986.05

POLSTERBEZUG für Vorderatz :

Kunstleder	Bleu clair 548	Gold 543	Bleu 514	Vert 511	Bleu nuit 546	Gris 547	Bleu nuit 546	Bleu nuit 525	Brun getupé 526
	Gris 541	Beige 540	Gris bleu	Vert 538	Gris bleu 542	Gris 541	Gris 541	Gris gesprenkelt	Beige 527

Gesteppte Ausführung : I → 403 : 2.116.501, 2.600.001; D : 3.030.032; L : 2.752.080 et LD : 3.055.001
 → I 2.523.992, 2.620.528, 3.041.658, 2.778.819 et 3.057.063

für Sitzklassen	8934.09	8934.10	8934.11	8934.12	8934.13	8934.14	8934.15	8934.16	8934.17 1
für Sitzklassen	8935.09	8935.10	8935.11	8935.12	8935.13	8935.14	8935.15	8935.16	8935.17 1
für Rückenlehne	8936.09	8936.10	8936.11	8936.12	8936.13	8936.14	8936.15	8936.16	8936.17 1
für Rückenlehne	8937.09	8937.10	8937.11	8937.12	8937.13	8937.14	8937.15	8937.16	8937.17 1

Glatte Ausführung : I → 403 B : 2.523.993; BD : 3.041.659; BL : 2.778.820 et BLD : 3.057.064 → I 2.583.296
 3.065.918, 2.782.788 et 3.058.003

für Sitzklassen		8934.46				8934.47	8934.48		 1
für Sitzklassen		8935.33				8935.34	8935.35		 1
für Rückenlehne		8936.18				8936.19	8936.20		 1
für Rückenlehne		8937.18				8937.19	8937.20		 1

Cordalon 545

Gesteppte Ausführung : 403 USA und 403 Export : I → 2.377.671 → I 2.474.888

für Sitzklassen	8934.35	8934.36		8934.37	8934.38				 1
für Sitzklassen	8935.25	8935.26		8935.27	8935.28				 1
für Rückenlehne				8936.38	8936.39				 1
für Rückenlehne	8937.25	8937.26		8937.27	8937.28				 1

Kunstleder	Mit 2 Nahten und 2 Steppstichen		Mit 2 Nahten		Glatte Ausführung						
	Komfort → 403/8 : 2.665.698; 403/7 : 3.368.734; 403 BD : 3.081.374				→ 403 B : 2.583.297; 403 BD : 3.065.919 Komfort → 403/8 : 2.665.699; 403/7 : 3.368.735; 403 BD : 3.081.375						
Stoff	Chamois 3015	Rouge Marmormuster 3068	Rouge 3019	Bleu 3066	Chamois 3015	Rouge Marmormuster 3068	Rouge 3019	Bleu 3066	Rouge 3019	Bleu 3066	
	schottisch		gemasert		schottisch		gemasert		kariert		
	Feuille morte et noir 2070	Rouge, bleu et noir 2069	Rouge et noir 2090	Bleu et noir 2091	Feuille morte et noir 2070	Rouge, bleu et noir 2069	Rouge et noir 2090	Bleu et noir 2091	Rouge et noir 2088	Bleu et noir 2089	
für Sitzklassen	8934.50	8934.53	8934.70	8934.71	8934.51	8934.54	8934.68	8934.69	8934.86	8934.87 1
für Sitzklassen	8935.36	8935.38	8935.55	8935.56	8935.37	8935.39	8935.53	8935.54	8935.68	8935.69 1
für Rückenlehne	8936.48	8936.51	8936.64	8936.65	8936.49	8936.52	8936.62	8936.63	8936.80	8936.81 1
für Rückenlehne	8937.33	8937.35	8937.52	8937.53	8937.34	8937.36	8937.50	8937.51	8937.65	8937.66 1

Die nicht aufgeführten Polsterbezüge und Polsterauflagen können innerhalb von ungefähr 3 wochen geliefert werden
 Bei Bestellung bitte Wagen-Nummer, Farbe des Stoffes und der Kunstleders angeben (wenn möglich, bitte Muster
 beilegen).

- 8934.21
- 8934.22
- 8934.23
- 8934.24
- 8934.25
- 8934.26
- 8934.27
- 8934.28
- 8934.29
- 8934.30
- 8934.42
- 8934.43
- 8934.44
- 8934.49*
- 8934.52

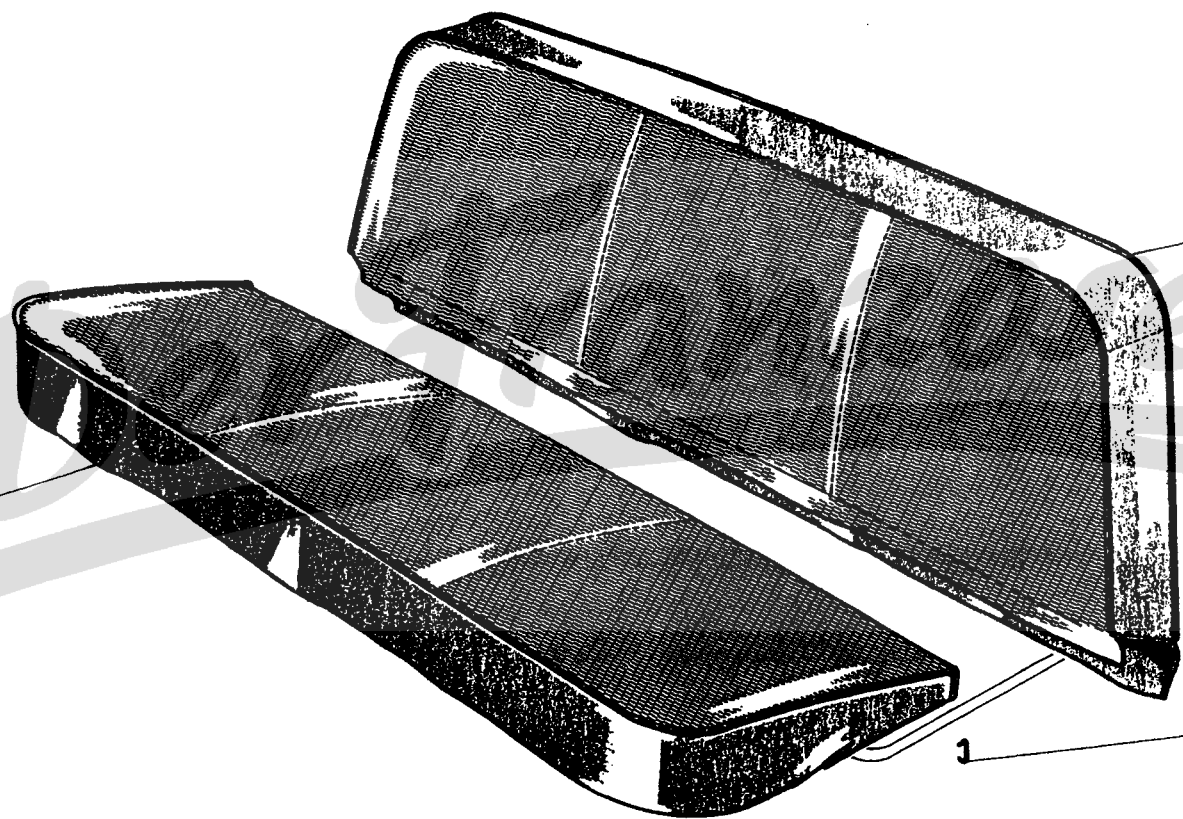

- 8936.21
- 8936.22
- 8936.23
- 8936.24
- 8936.25
- 8936.26
- 8936.28
- 8936.29
- 8936.30
- 8936.31
- 8936.43
- 8936.44
- 8936.45
- 8936.47*
- 8936.50

6986.05

- 8948.09
- 8948.10
- 8948.11
- 8948.12
- 8948.13
- 8948.14
- 8948.15
- 8948.16
- 8948.17
- 8948.18
- 8948.19
- 8948.20
- 8948.21
- 8948.22
- 8948.23
- 8948.24
- 8948.25
- 8948.26
- 8948.30
- 8948.31
- 8948.32
- 8948.34
- 8948.35*
- 8948.36
- 8948.37
- 8948.38
- 8948.39

- 8942.09
- 8942.10
- 8942.11
- 8942.12
- 8942.13
- 8942.14
- 8942.15
- 8942.16
- 8942.17
- 8942.18
- 8942.19
- 8942.20
- 8942.24
- 8942.25
- 8942.26
- 8942.28
- 8942.29*
- 8942.30
- 8942.31
- 8942.32
- 8942.33

8939.02

6986.05

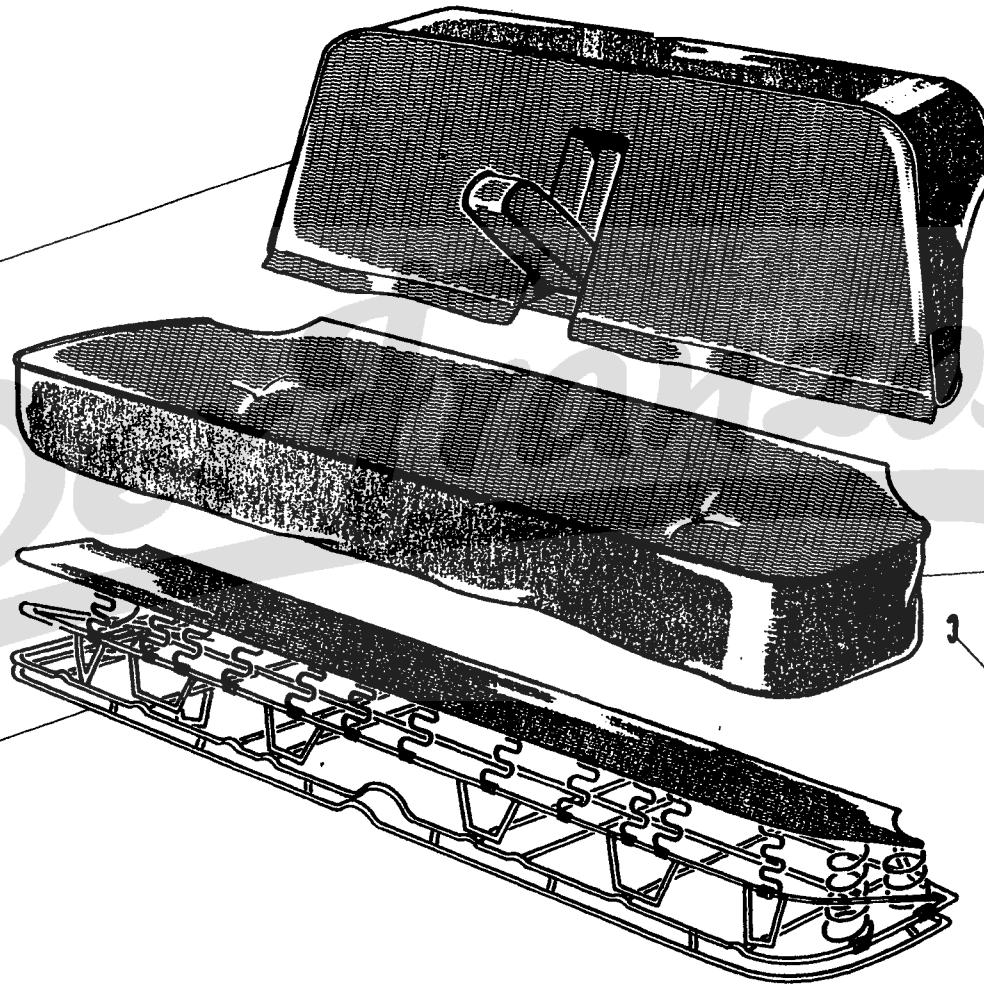

TEILE-NUMMER	BEZEICHNUNG	ANZAHL		
	A - 403 bis Wagen-Nr. 2.179.161, 2.620.212; 403/7 bis 3.216.663; 403 D bis 3.035.161; 403 L bis 2.773.376; 403 LD bis 3.056.098; 403 U5 bis 2.876.212; 403 U5D bis 3.072.103; 403 U8 bis 2.957.801; 403 U8D bis 3.087.803	A		
	B - 403 B von Wagen-Nr. 2.179.165 bis 2.517.399, von 2.620.243 bis 2.620.568; 403/7 von 3.216.661 bis 3.244.581; 403 BD von 3.035.165 bis 3.040.619; 403 BL von 2.773.377 bis 2.777.718; 403 BLD von 3.056.099 bis 3.056.887; 403 B5 von 3.876.213 bis 2.890.722; 403 B5D von 3.072.101 bis 3.075.331; 403 B8 von 2.957.805 bis 2.968.059; 403 B8D von 3.087.804 bis 3.091.617	B		
	C - 403 B ab Wagen-Nr. 2.517.100; 403/7 ab 3.244.585; 403 BD ab 3.040.620; 403 BL ab 2.777.719; 403 BLD ab 3.056.888; 403 B5 ab 2.890.723; 403 B5D ab 3.075.335; 403 B8 ab 2.968.060; 403 B8D ab 3.091.618	C		
8205.01	LAGERBOCK für Bedienhebel des Heizungs-Regulierventils (403 bis Wagen-Nr. 2.515.107, 2.620.568; 403 7 bis 3.267.776; 403 D bis 3.017.385; 403 L bis 2.781.901; 403 LD bis 3.057.872; 403 U5 bis 3.105.761; 403 U5D bis 3.079.361; 403 U8 bis 2.977.112; 403 U8D bis 3.095.832)	1	1	1
8205.02	LAGERBOCK für Regulierhebel der Heizung und Lüftung	1		
8205.03	KLEMMBUEGEL zur Befestigung des seitlichen Aschenbechers (403 bis Wagen-Nr. 2.061.325)	2		
8205.04	HALTER für mittleren Schubladenaschenbecher am Armaturenbrett (403 bis Wagen-Nr. 2.521.306, 2.620.568; 403 7 bis 3.247.899; 403 D bis 3.011.248; 403 L bis 2.778.396; 403 LD bis 3.056.978; 403 U5 bis 2.893.097; 403 U5D bis 3.075.872)	1	1	1
8205.05	LAGERBOCK für Regulierhebel der Heizung und Lüftung		1	1
8205.08	TRAEGER für Aschenbecher (403 B ab Wagen-Nr. 2.521.307; 403 7 ab 3.247.910; 403 BD ab 3.011.249; 403 BL ab 2.778.397; 403 BLD ab 3.056.979; 403 B5 ab 2.893.098; 403 B5D ab 3.075.873)			1
8206.08	RAHMEN für Kombi-Instrument	1	1	1
8213.03	HANDSCHUHKASTEN (für Rechtslenkung)	1	1	1
8215.01	HANDSCHUHKASTEN (für Linkslenkung)	1	1	1
8220.08	HANDSCHUHKASTENKLAPPE kpl. (in Fahrzeuge der Spalte A und B ist Griff 8221.07 einzubauen)	1	1	1
⊕ 8221.01	GUMMPUFFER für Handschuhkastenklappe	2	2	2
⊕ 8221.03	SCHENKELFEDER für Handschuhkastenklappe	2	2	2
+ 8222.01	SCHARNIER für Handschuhkastenklappe (wird nicht mehr geliefert)	2	2	2
8223.02	FEDERSCHEIBE für Handschuhkastenklappen-Scharnier	2	2	2
8223.03	GRIFFF verchromt, für Handschuhkastenklappe	1	1	
8224.01	GRIFFF roh, für Handschuhkastenklappe	1		
○ 8224.09	GRIFFF verchromt, für Handschuhkastenklappe (403 B bis Wagen-Nr. 2.650.346; 403/7 bis 3.334.577; 403 BD bis 3.068.237; 403 B8 bis 2.674.008; 403 B8D bis 3.106.490) (bei 403 B vor Wagen-Nr. 2.588.021; 403/7 vor 3.310.874; 403 BD vor 3.066.626; 403 B8 vor 2.993.590; 403 B8D vor 3.102.801 und alle 403 BL, 403 BLD, 403 B5, 403 B5D sind die neue Löcher zu bohren und 1 Hutmutter 6938.02 und 1 Fächerscheibe 6958.02 einbauen) (ersetzt durch 8224.10, jedoch eine Hutmutter 6938.03 einbauen)			1
○ 8224.10	GRIFFF verchromt, für Handschuhkastenklappe (403 B ab Wagen-Nr. 2.650.347; 403/7 ab 3.334.578; 403 BD ab 3.068.238; 403 B8 ab 2.674.009; 403 B8D ab 3.106.491)			1
○ 4734.03	GUMMISCHEIBE 4x14x2, zur Befestigung des Griffes			2
⊕ 8229.02	SCHUBLADENASCHENBECHER für hintere mittlere Armstütze (für Limousine)	1	1	1
8229.04	ASCHENBECHER seitlich am Armaturenbrett (403 bis Wagen-Nr. 2.064.325)		1	
8229.08	SCHUBLADENASCHENBECHER in der Mitte am Armaturenbrett			1

TEILE-
NUMMER

B E Z E I C H N U N G

	ANZAHL	
403	403 U5/G4	403 U5/L4
403/7		403 U8
403 L		
403 U5/G4Z		

8232.06 RANDLEISTE oben am Armaturenbrett 1 1 1
 OBERER GUMMIWULST mit Bezug, für Armaturenbrett :

Gris 506	Bleu 514	Vert 511	Brun 526	Bleu de nuit 525	Gris 547	Bleu clair 548	Bleu de nuit 546	Gold 543	Beige (Marmor- muster) 307	Rouge (Marmor- muster) 306	Rouge 3019	Noir 3066
8234.01 ersetzt durch 8234.06	8234.02	8234.03	8234.04	8234.05	8234.06	8234.07	8234.08	8234.09	8234.10	8234.11	8234.13	8234.12

8235.01 BEFESTIGUNGSSCHIENE für oberen Gummiwulst am Armaturenbrett 1 1 1
 8237.03 BLENDRAHMEN verchromt, für Armaturenbrett (nicht für 403/7 und 403 B5 Kombiwag.
 mit Ladefläche) 1 1
 8237.04 ZIERBLECH gelocht, für Blendrahmen 1 1
 8237.06 BLENDRAHMEN aus Plastik, für Armaturenbrett (ersetzt durch 8237.07 + 8237.04) 1
 8237.07 BLENDRAHMEN roh, für Armaturenbrett (für 403/7 u. 403 B5 Commerciale, 403 B8
 und alle 403 Komfort) 1
 8238.03 WAPPEN für Handschuhkastenklappe (Quillery 90.504.01) (403 bis Wag.-Nr. 2.369.796,
 2.613.692; 403 L bis 2.767.087; 403 U5 bis 2.850.201; 403 U8 bis 2.940.229) 1 1 1
 8242.03 ZIERLEISTE für äusseres Seitenteil links, am Armaturenbrett 1
 8242.04 ZIERLEISTE für äusseres Seitenteil rechts, am Armaturenbrett 1
 8243.02 ZIERLEISTE Mittelteil für Armaturenbrett (403 bis Wagen-Nr. 2.064.325) 1
 8243.05 ZIERSTUECK für linkes Mittelteil am } 403 von Wagen-Nr. 2.064.326 bis 2.521.306;
 Armaturenbrett } 403 L von 2.750.001 bis 2.778.396; 403 U5 von
 8243.06 ZIERSTUECK für rechtes Mittelteil am } 2.801.850 bis 2.893.097 (bei 403 vor Wag.-Nr.
 Armaturenbrett } 2.156.136, 403 L vor 2.754.332, 403 U5 vor
 2.812.144 ist Befestigungsloch nachzubohren) } 1 1
 8244.01 ZIERLEISTE für Handschuhkastenklappe 1
 8244.02 ZIERLEISTE unter Kombi-Instrument am Armaturenbrett (für Linkslenkung : 403 bis
 Wagen-Nr. 2.479.164, 2.620.242; 403/7 bis 3.229.924; 403 D bis 3.035.164; 403 L bis
 2.773.376; 403 LD bis 3.056.098; 403 U5 bis 2.876.212; 403 U5D bis 3.072.400) 1
 8244.03 ZIERLEISTE unter Kombi-Instrument am Armaturenbrett (für Rechtslenkung : 403 bis
 Wagen-Nr. 2.478.700; 403 L bis 2.773.450; 403 U5 bis 2.876.186) 1
 8244.04 ZIERLEISTE unter Kombi-Instrument am Armaturenbrett (403 B von Wagen-Nr.
 2.479.165 bis ungefähr 2.557.199, von 2.620.243 bis 2.620.568; 403/7 von 3.229.925
 bis 3.277.711; 403 BD von 3.035.165 bis 3.049.712) (403 BL ab Wagen-Nr. 2.773.377;
 403 BLD ab 3.056.099; 403 B5 ab 2.876.213; 403 B5D ab 3.072.401) (ersetzt durch
 8244.06 für 403 B/BDA und 8244.07 für 403/7) 1
 8244.06 ZIERLEISTE unter Kombi-Instrument am Armaturenbrett (403 B ab Wagen-Nr. ungefähr
 2.557.200; 403/7 ab 3.299.113; 403 BD ab 3.049.713 und alle 403/7 Komfort) 1
 8244.07 ZIERLEISTE unter Kombi-Instrument am Armaturenbrett (403/7 von Wagen-Nr.
 3.277.712 bis 3.299.112) 1

UNTERER GUMMIWULST mit Bezug, für Armaturenbrett :

Gris 506	Bleu 514	Vert 511	Brun gelupft 526	Bleu de nuit 525	Gris 547	Bleu clair 548	Bleu de nuit 546	Gold 543	Beige (Marmor- muster) 307	Rouge (Marmor- muster) 306	Rouge 3019	Bleu 3066
8245.01 ersetzt durch 8245.06	8245.02	8245.03	8245.04	8245.05	8245.06	8245.07	8245.08	8245.09	8245.31	8245.32	8245.36	8245.37

8246.01 BEFESTIGUNGSSCHIENE für unteren Gummiwulst am Armaturenbrett 1 1 1

8939.02 FEDERKERN für Hintersitzbank 1

POLSTERBEZUG für Hintersitzbank :

Kunstleder	Bleu-clair 548	Gold 543	Bleu 514	Vert 511	Bleu de nuit 546	Gris 547	Bleu de nuit 546	Bleu de nuit 525	Brun getupft 526
	Gris 541	Beige 540	Gris bleu	Vert 538	Gris-bleu 542	Gris 541	Gris 541	Gris gesprenkelt 528	Beige 527

Mit 3 Nähten (→ 403 : 2.116.501, 2.600.001; 403/7 : 3.200.001; D : 3.030.032; BDA : 3.036.001 → 2.523.992, 2.620.568, 3.275.259, 3.041.658, 3.048.970) :

für Sitzkissen . | 8942.09 | 8942.10 | 8942.11 | 8942.12 | 8942.13 | 8942.14 | 8942.15 | 8942.16 | 8942.17 | 1

Gesteppte Ausführung (→ 403 : 2.116.501, 2.600.001; D : 3.030.032 → 2.523.992, 2.620.568, 3.041.658) :

für Rückenlehne | 8948.09 | 8948.10 | 8948.11 | 8948.12 | 8948.13 | 8948.14 | 8948.15 | 8948.16 | 8948.17 | 1

Mit 3 Nähten (→ 403/7 : 3.200.001; BDA : 3.036.001 → 3.275.259, 3.048.970) :

für Rückenlehne | 8948.21 | 8948.22 | | 8948.23 | 8948.24 | 8948.25 | 8948.26 | | | 1

Glatte Ausführung (→ 403 : 2.523.993; BD : 3.041.659 → 2.583.296, 3.065.918) :

für Sitzkissen . | | 8942.18 | | | | 8942.19 | 8942.20 | | | 1

für Rückenlehne | | 8948.18 | | | | 8948.19 | 8948.20 | | | 1

Mit 2 Nähten und 2 Steppstichen (→ 403/7 : 3.275.260; DA : 3.048.971 → 3.306.176, 3.066.178) :

für Sitzkissen . | | 8942.24 | | | | 8942.25 | 8942.26 | | | 1

für Rückenlehne | | 8948.30 | | | | 8948.31 | 8948.32 | | | 1

- A — → 403 B : 2.583.297; BD : 3.065.919; 403/7 : 3.306.177; BDA : 3.066.179
→ ca. 2.654.200, 3.068.039, 3.328.149, 3.067.919 und → ca. 403 Komfort :
2.595.900; 403/7 Komfort : 3.327.670; BDA Komfort : 3.068.040) A
- B — → ca. 403 B : 2.554.200; BD : 3.068.039; 403/7 : 3.328.150; BDA : 3.067.920
→ ca. 403/8 Komfort : 2.595.900; 403/7 Komfort : 3.327.670; BDA Komfort :
3.068.040 B

		403/7 et 403 Komfort								403					
		Mit 2 Nähten und 2 Steppstichen				2 Nähten				Glatte Ausführung					
Kunstleder	Stoff	Chamois 3015	Rouge marbré 3068	Chamois 3015	Rouge marbré 3068	Rouge 3019	Bleu 3066	Rouge 3019	Bleu 3066	Rouge 3019	Bleu 3066	Chamois 3015	Rouge marbré 3068	Rouge 3019	Bleu 3066
		karlert		schottisch		karlert		gemasert		schottisch		gemasert			
		Havane foncé 2074	Rouge et noir 2073	Feuille morte et noir 2070	Rouge bleu et noir 2069	Rouge et noir 2088	Bleu et noir 2089	Rouge et noir 2088	Bleu et noir 2089	Rouge et noir 2090	Bleu et noir 2091	Feuille morte et noir 2070	Rouge bleu et noir 2069	Rouge et noir 2090	Bleu et noir 2091
für Sitzkissen für Rückenlehne		8942.28	8942.33	8942.32	8942.30	8942.47	8942.48	8942.69	8942.70	8942.45	8942.46	8942.29	8942.31	8942.43	8942.44
		8948.34	8948.39	8948.38	8948.36							8948.35	8948.37		
		8948.49 (a)	8948.50	8948.51	8948.52	8948.59	8948.60	8948.77	8948.78	8948.57	8948.58	8948.53 (a)	8948.54 (a)	8948.55	8948.56

Die nicht aufgeführten Sitzkissen, Rücklehne für Hintersitzbank und Klappsitz mit oder ohne Polsterbezug, sowie die Polsterauflagen können innerhalb von 3 Wochen geliefert werden. Bei Bestellung, bitte Wagen-Nummer, Farbe des Stoffes und des Kunstleders angeben (wenn möglich bitte Muster beilegen). Die Sitzkissen für Limousine ist es angebracht, Federkern und Polsterbezüge, die wir auf Lager haben, separat zu bestellen.

		403 I.	403 U5/G4
+ 8944.02	WINKEL zur oberen Befestigung der Rückenlehne an Hintersitzbank	2	
8944.03	KONSOLE unten, für Rückenlehne der Hintersitzbank	2	
○ 8945.04	PLASTIK-AUFLAGE für Rückenlehne der Hintersitzbank		1
⊕ 8946.01	GUMMI-UNTERLAGE zwischen Hintersitzbank und Rückenlehne		2
+ 8946.02	GUMMIPUFFER für Rückenlehne an Hintersitzbank		2
● ⊕ 8221.01	GUMMIPUFFER für Hintersitzbank an Bodenversteifung		1
+ 7928.05	SCHARNIERBOLZEN zur Lagerung des Klappsitzes	4	
+ 8957.02	HOHLNIET für Rückenlehnencharnier an Klappsitz	4	
● ⊕ 1565.07	SCHELLE zur Befestigung der Sitzkissen an Klappsitzgestell	8	

Der Franzose

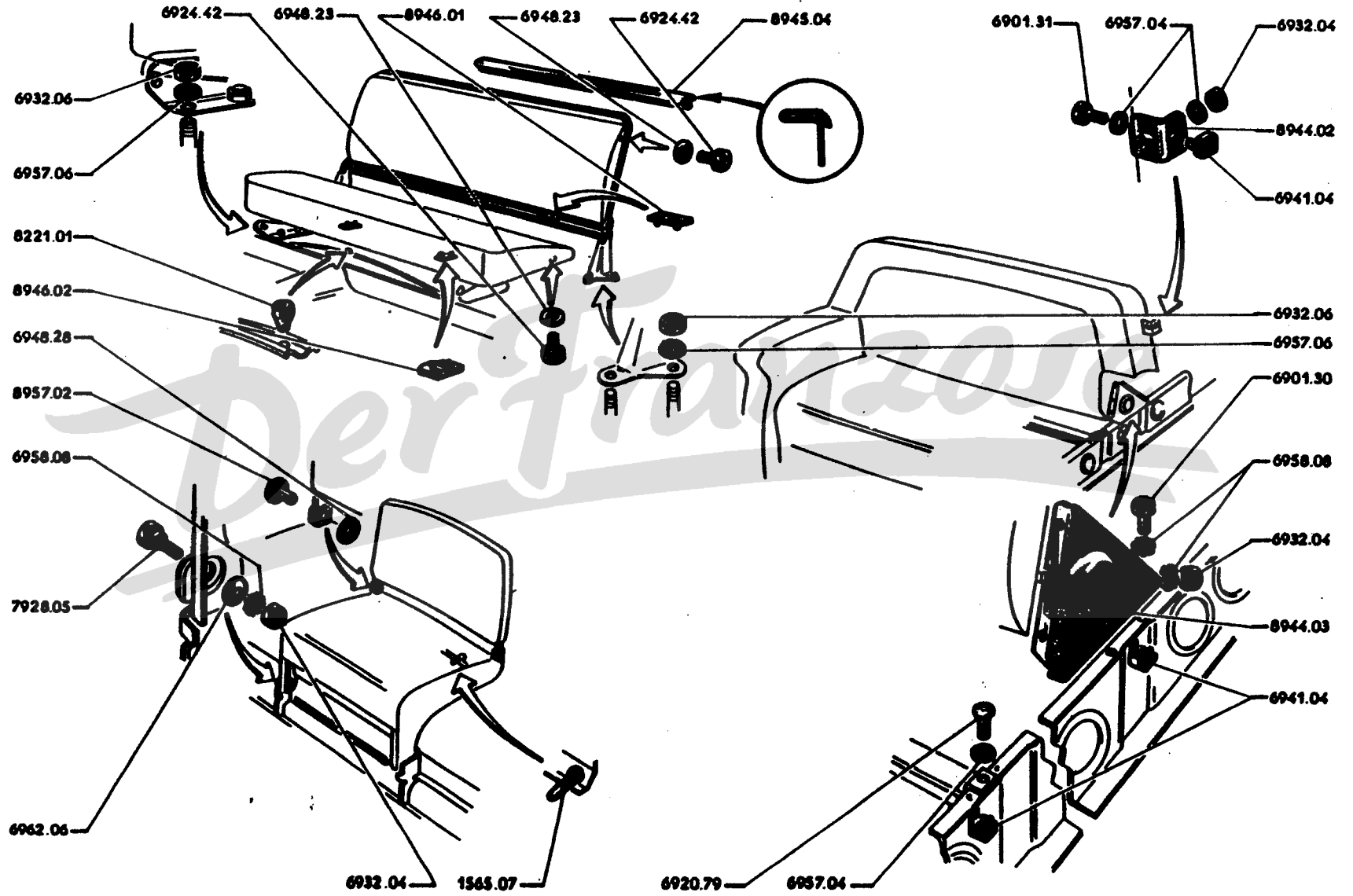

- 8963.01
- 8963.02
- 8963.03
- 8963.04
- 8963.05
- 8963.06
- 8963.07
- 8963.50*
- 8963.51

- 8962.02
- 8962.03
- 8962.04
- 8962.10*

6948.27

6932.04

- 6901.30
- 6932.04*
- 6941.04

6920.79

6941.04

8970.02

6948.24

6948.21

6961.04

Der Franzose

TEILE- NUMMER	BEZEICHNUNG	ANZAHL	
		403	403 L
+ 8962.02	ARMLEHNEN-KOERPER grau-beige, an Türverkleidung	4	2
+ 8962.03	ARMLEHNEN-KOERPER grau, an Türverkleidung		
+ 8962.04	ARMLEHNEN-KOERPER beige, an Türverkleidung		
8962.10	ARMLEHNEN-KOERPER elfenbeinfarbig 3008, an Türverkleidung		
8963.01	POLSTERAUFLAGE hellbraun 543, für Armlehnen-Körper	4	2
+ 8963.02	POLSTERAUFLAGE dunkelblau 546, für Armlehnen-Körper		
+ 8963.03	POLSTERAUFLAGE grau 547, für Armlehnen-Körper		
+ 8963.04	POLSTERAUFLAGE hellblau 548, für Armlehnen-Körper		
+ 8963.05	POLSTERAUFLAGE grün 511, für Armlehnen-Körper		
+ 8963.06	POLSTERAUFLAGE braun 526, für Armlehnen-Körper		
+ 8963.07	POLSTERAUFLAGE blau 525, für Armlehnen-Körper		
8963.50	POLSTERAUFLAGE beige 3071, für Armlehnen-Körper		
8963.51	POLSTERAUFLAGE rot 3068 (Marmormuster), für Armlehnen-Körper		
8970.02	SCHARNIER für mittlere Armstütze, mit Schwinggelenk	1	

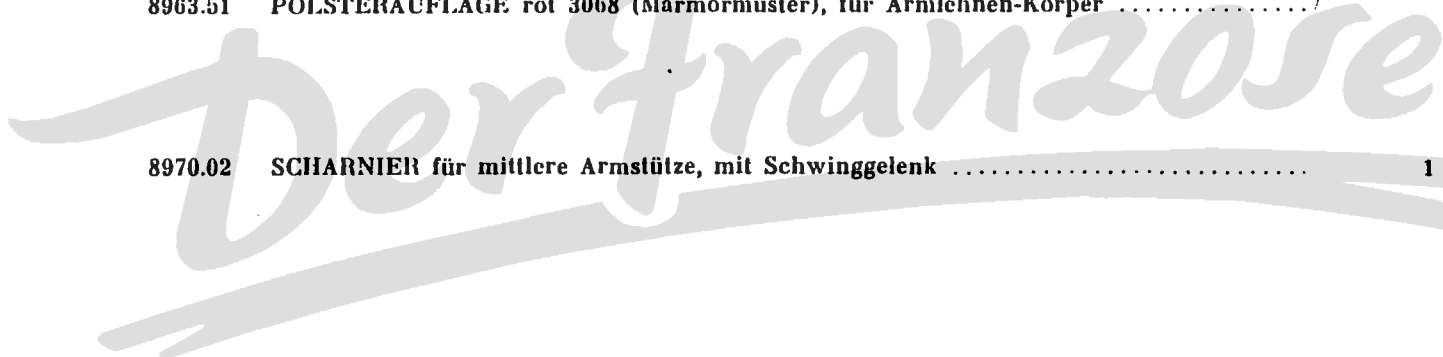

Die nicht aufgeführten fertigen hinteren Armstützen, Polsterbezüge und Auflagen können innerhalb von 3 Wochen geliefert werden. Bei Bestellung, bitte Wagen-Nummer, Farbe des Stoffes und Kunstleder angeben (wenn möglich, bitte Muster beilegen).

5/67	90.A] Türen, Tür-Aussenbleche, Mittelposten
1/67	90.B	
1/67	90.C] Tür-Abdichtungen, Türscharniere
1/67	90.D	
1/67	90.E] Schweller, Abdichtungen, Trittbrettleiste, Zierleiste
5/62	90.F	
5/62	91.A] Türgriffe aussen
1/67	91.B	
1/67	91.C] Türgriffe innen
1/67	91.D	
1/67	91.E] Türschlösser, Nebenschlösser, innere Verriegelung, Schliesskeile
6/66	91.F	
6/66	91.G] Zylinderschlösser aussen, Türhalter
5/62	91.H	
5/62	92.A] Türfenstercheiben, Fensterhebeschienen
9/66	92.B	
9/66	92.C] Fensterheber, Fensterheberkurbel
7/66	92.D	
7/66	92.E] Ausstellfenster der vorderen Seitentüren
11/66	92.F	
11/66	93.A] Fensterlaufschienen, Fensterrahmen
2/63	93.B	
2/63	93.C] Abdichtung für Fensterscheibe, Zierleisten für Seitentüren
1/67	93.D	
1/67	93.E] Türverkleidung (für 403 [1468 cm ³], 403 L, 403/7 Komfort)
1/67	93.F	
1/67	93.G] Türverkleidung (für 403/7)
1/67	93.H	
1/67	93.I] Türverkleidung (für 403 Nutzfahrzeuge)
4/63	93.J	

A	– Alle 403, 403/7, 403/7 Komfort und 403 D	A
B	– Alle 403 L, LD, U5 Commerciale, U5D Commerciale	B
C	– Alle 403 U5 Kastenwagen, U5D Kastenwagen, U8, U8D	C

SEIDENTÜR vorn:							
9001 46	–	a	→ 403 U8: 2 940 229 und alle 403, 403/7 Komfort, D, L, LD, U5, U5D Commerciale	[1	1	1
9003 54	–	a			1	1	1
9001 47	–	b	→ 403 U8: 2 940 230 und alle 403/7 (nicht Komfort) BDA, U5, U5D Kastenwagen, U8D	[1	1	1
9003 55	–	b			1	1	1

SEIDENTÜR hinten:				
9005 34	–	plus 1 Türschloss 9137 11, 1 Nebenschloss 9145 09, 1 Kuppelstange 9152 02	1	
9005 35	–	plus 1 Türschloss 9137 11, 1 Nebenschloss 9145 09, 1 Kuppelstange 9152 03		1
9007 41	–	plus 1 Türschloss 9138 10, 1 Nebenschloss 9146 06, 1 Kuppelstange 9152 02	1	
9007 42	–	plus 1 Türschloss 9138 10, 1 Nebenschloss 9146 06, 1 Kuppelstange 9152 03		1

TÜR AUSSENBLECH:				
9009 07	– vorn		1	1
9010 07	– vorn		1	1
9011 08	– hinten		1	
9011 09	– hinten			1
9012 07	– hinten		1	
9012 08	– hinten			1

9017 06	MITTELPFOSTEN		1	1
9018 03	MITTELPFOSTEN		1	1
9019 01	LAGERBLECH oben aussen		2	2
9019 02	LAGERBLECH unten		2	2
9019 03	LAGERBLECH unten		2	2

9020 03	PILASTER		1	1
9020 04	PILASTER		1	1

- a- jedoch 1 Türschloss 9135 16 bzw. 9136 21 → 403 B: 2 650 347; 403/7 Komfort: 3 334 578; BD: 3 068 630, ausserdem sind 1 Knopf 9158 23 (grau) bzw. 9158 22 (elfenbeinfarbig), 2 Schrauben 6910 14 einbauen zur Bef. des Ausstellfensters → 403 B: 2 650 346; 403/7 Komfort: 3 334 577; BD: 3 068 629; U8: 2 940 229 und alle 403 L, LD, U5, U5D Commerciale
- b- jedoch 1 Türschloss 9135 16 bzw. 9136 21 → 403/7 (nicht Komfort): 3 334 826; BDA: 3 068 238; B8: 2 671 009; B8D: 3 106 491, ausserdem sind 1 Knopf 9158 23 (grau) bzw. 9158 22 (elfenbeinfarbig) → 403/7 (nicht Komfort): 3 334 825; BDA: 3 068 237; U8D: 3 106 490 und alle U5, U5D Kastenwagen, → 403 U8: 2 940 230 → 2 999 299 und → 2 670 001 → 2 671 008.

Anmerkung: zum Einbau der Seitentüren und Ausßenbleche in Fahrzeugen Nr. 403: 2 148 992, 2 753 868; U5: 2 810 853; U8: 2 207 33 Rend. Anord. (I.P.D. Nr. 353 vom 12.11.1957)

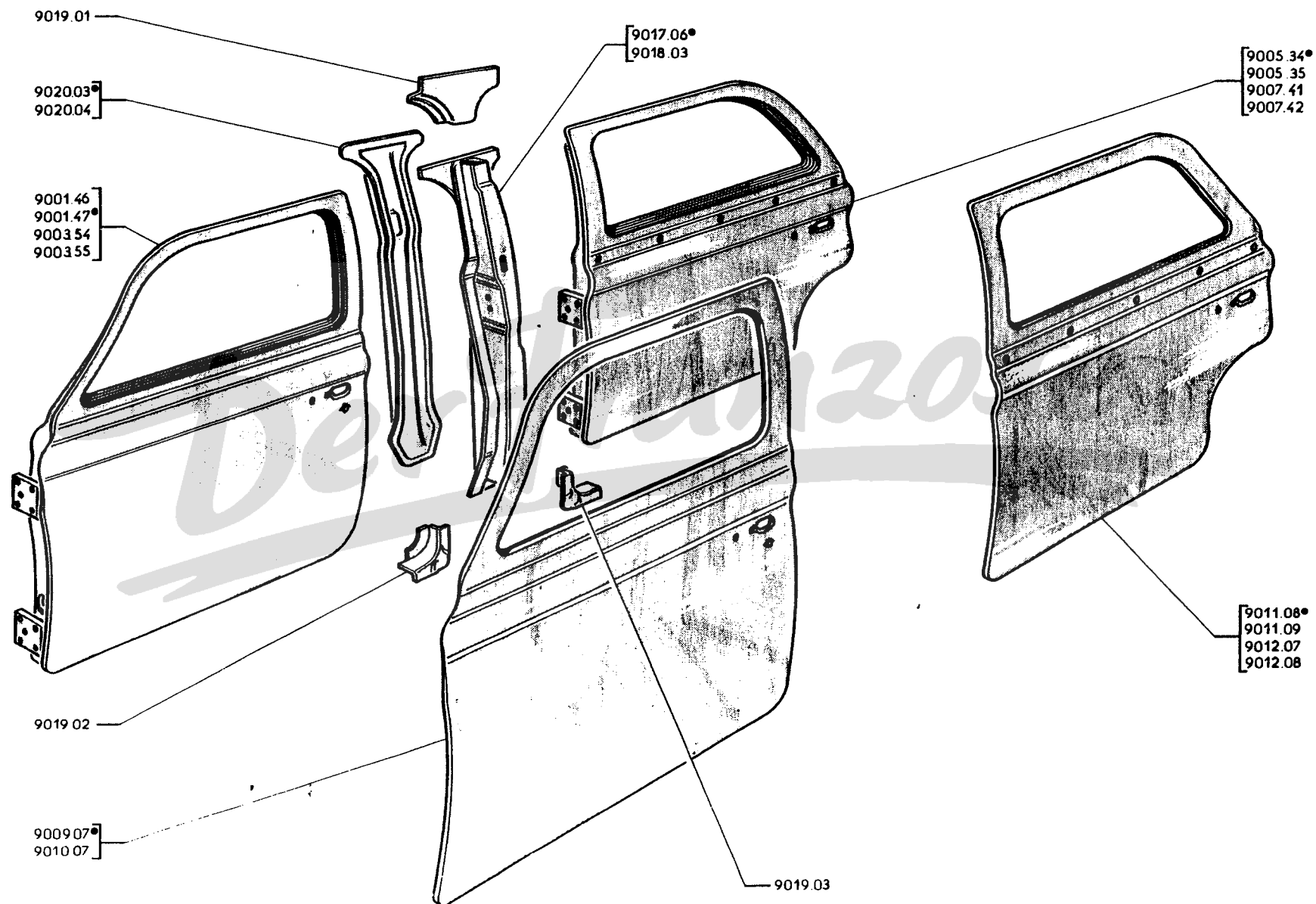

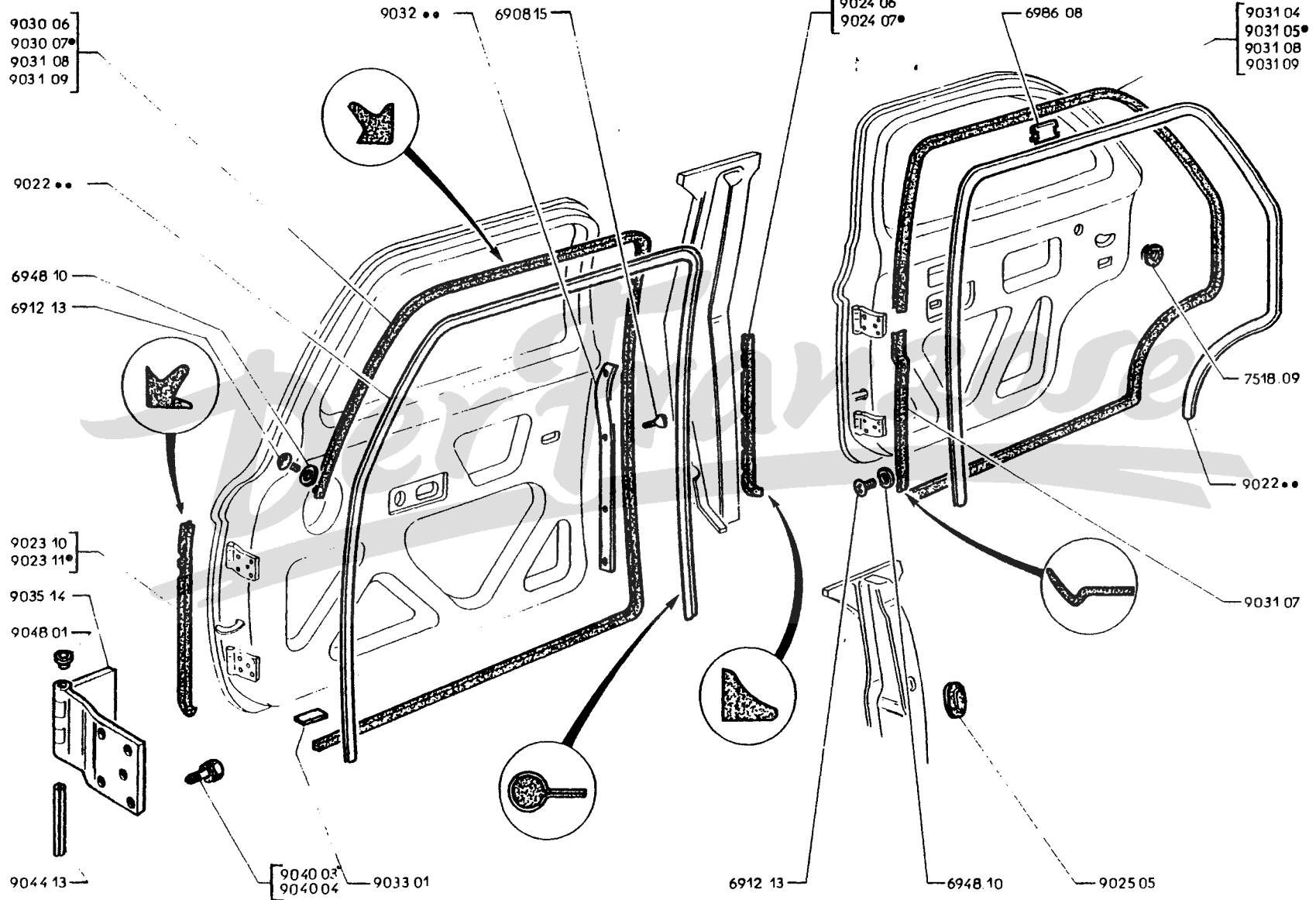



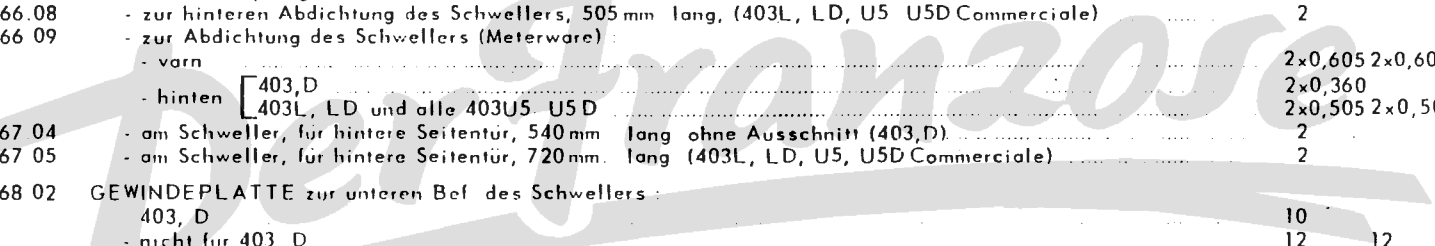

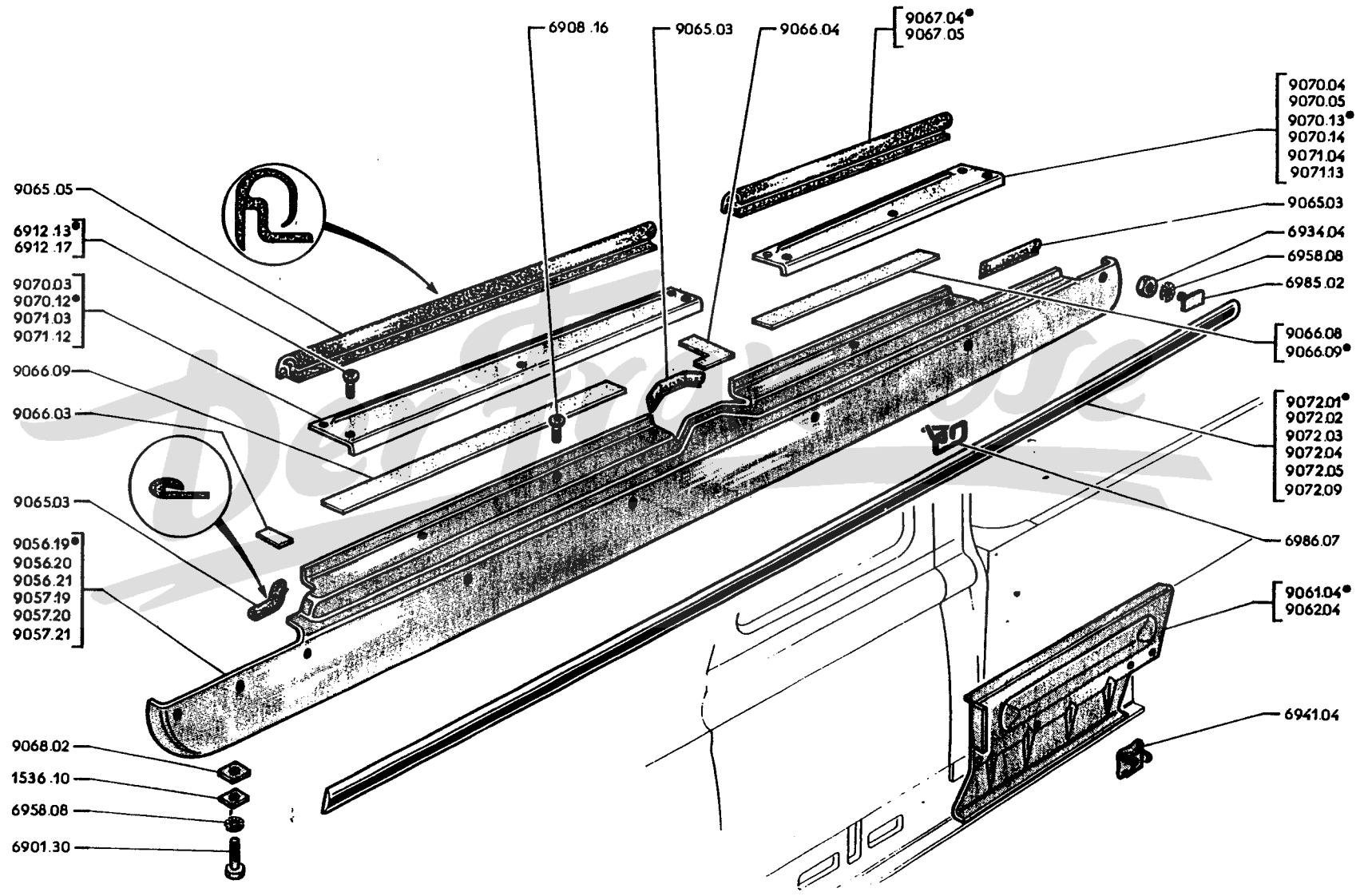

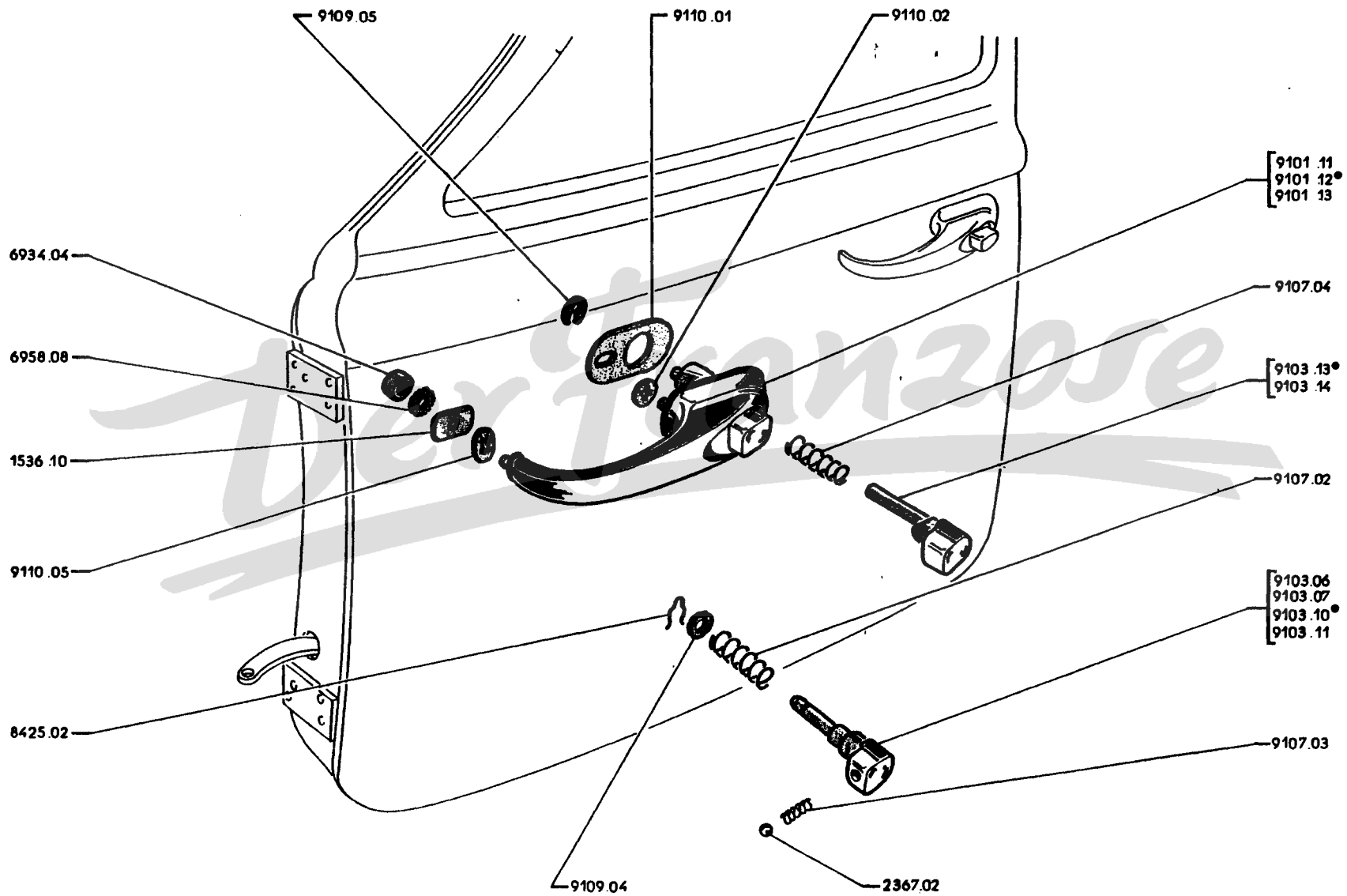





	A - Alle 403, D, L, LD, U5 Commerciale, U5D Commerciale	A	
	B - Alle 403U5 Kastenwagen, U5D Kastenwagen, U8, U8D		B
SCHWELLER :			
9056 19	- (403, D)	1	
9056 20	- (403L, LD, U5 Commerciale, U5D Commerciale)	1	
9056 21	- 		1
9057 19	- (403, D)	1	
9057 20	- (403L, LD, U5 Commerciale, U5D Commerciale)	1	
9057 21	- 		1
9061 04	SCHLIESSBLECH zwischen Ladefläche und Schweller] 403U8, 403U8D [1
9062.04	SCHLIESSBLECH zwischen Ladefläche und Schweller] 403U8, 403U8D [1
DICHTUNG :			
● O+	9065 03 - aus Gummi, für Schweller (Meterware)	0,8	0,8
	9065 05 - am Schweller für vordere Seitentür, 840 mm lang, ohne Ausschnitt (403U8 : 2 961 152 ; U8D 3 112 041 ; U8 4 518 847 ; U8D 3 116 771 und alle 403, D, L, LD, U5 Commerciale, U5D Commerciale, U5 Kastenwagen, U5D Kastenwagen)	2	2
	9066 03 - zur vorderen Abdampfung des Schwellers	2	2
	9066 04 - zur Abdampfung des Schwellers	6	2
	9066.08 - zur hinteren Abdichtung des Schwellers, 505 mm lang, (403L, LD, U5 U5D Commerciale)	2	
● O	9066 09 - zur Abdichtung des Schwellers (Meterware) : - vorn		2x0,605 2x0,605
	- hinten [403, D		2x0,360
	[403L, LD und alle 403U5 U5D		2x0,505 2x0,505
	9067 04 - am Schweller, für hintere Seitentür, 540 mm lang ohne Ausschnitt (403, D)	2	
	9067 05 - am Schweller, für hintere Seitentür, 720 mm lang (403L, LD, U5, U5D Commerciale)	2	
56 AB] 64 MN]	● O 9068 02 GEWINDEPLATTE zur unteren Bef. des Schwellers : 403, D	10	
	- nicht für 403, D	12	12
O+	1536 10 VERSTÄRKUNGSPLATTE zur unteren Bef. des Schwellers - 403, D	10	
	- nicht für 403, D	12	12
TRITTBRETTELEISTE			
9070 04	- hinten] 403B 2 521 306 ; BDA : 3 049 712 ; BL 2 778 396 ; [1
9071 04	- hinten] BLD 3 056 978 [1
9070 12	- vorn] 403B 2 521 307 ; BDA 3 049 713 ; BL 2 778 397 ; [1
9071 12	- vorn] BLD 3 056 979 und alle 403 7 [1
9070 13	- hinten] 403B 2 521 307 ; BDA 3 049 713 und alle 403 7 [1
9071 13	- hinten]		1
9070 14	- hinten] 403BL 2 778 397 ; BLD 3 056 979) [2
ZIERLEISTE für Schweller :			
9072 01	- aus rostfreiem Stahl (403, D)	2	
9072 02	- aus rostfreiem Stahl (403L, LD, U5 U5D Commerciale)	2	
9072.03	- (403U5 U5D Commerciale)	2	
9072 04	- 		1
9072 05	- 		1
9072 09	- (403 7, BDA)	2	







		A - Alle 403, D, L, LD, U5 Commerciale und U5D Commerciale	A	
		B - Alle 403U5 Kastenwagen, U5D Kastenwagen, U8, U8D		B
TÜRGRIFF :				
87EF	9101 11	- vorn  , mit 2 Schlüsseln ( 403 : 2 148 991 ; L : 2 753 867 ; U5 : 2 810 852 ; U8 : 2 907 337)	1	1
87EF	9101 12	- aus Blech, mit Unterlagen [vorn	2	2
		hinten (nicht für 403 und D)	2	
	9101 13	- hinten, (aus Blech) mit Unterlagen (403 und D)	2	
DRUCKER :				
87EF	9103 06	- vorn  , kpl, mit 2 Schlüsseln	1	1
87EF	9103 07	- vorn  , mit Rosette, ohne Schlosseinsatz] U5 : 2 810 852 ; U8 : 2 907 337	1	1
87EF	9103 10	- aus Zamak :		
		- vorn  ( 403 : 2.148.992 ; L : 2.753.868 ; U5 : 2 810 853 ; U8 : 2.907 338 und alle 403D, LD, U5D, U8D)	1	1
		- vorn 	1	1
		- hinten (nicht für 403 und D)	2	
	9103 11	- hinten (aus Zamak) (403 und D)	2	
87EF	9103 13	- aus Blech [vorn	2	2
		hinten (nicht für 403 und D)	2	
	9103 14	- hinten (aus Blech) (403 und D)	2	
87EF	9107 02	DRUCKFEDER für Drucker (aus Zamak)	4	2
87EF	9107 03	DRUCKFEDER zur Sperrkugel um Drucker (Zamak) :		
		-  403 : 2 184 189 ; L : 2 756 884 ; U5 Commerciale : 2 817 573 und alle 403D, LD, U5D Commerciale	4	
		-  403U5 Kastenwagen : 2 817 573 ; U8 : 2 912 993 und alle 403U5D Kastenwagen, U8D		2
□ O +	2367 02	SPERRKUGEL 5mm für Drucker (aus Zamak) :		
		-  403 : 2.184.189 ; L : 2.756.884 ; U5 Commerciale : 2.817.573 und alle 403D, LD, U5D Commerciale	4	
		-  403U5 Kastenwagen : 2 817 573 ; U8 : 2 912 993 und alle 403U5D Kastenwagen, U8D		2
□ O +	8425 02	DRAHTSICHERUNG für Drucker (aus Zamak)	4	2
87EF	9107 04	DRUCKFEDER für Drucker (aus Blech)	4	2
87EF	9109 04	UNTERLEGSCHEIBE 9,2x15x0,9, für Drucker (aus Zamak)	4	2
87EF	● 9109 05	SPRENGRING für Drucker (aus Blech)	4	2
87EF	9110 01	UNTERLAGE aus Pappe	4	2
87EF	○ 9110 02	UNTERLEGSCHEIBE aus Pappe, 13mm	4	2
87EF	9110 05	UNTERLAGE aus Pappe, für Türgriffschabel	4	2

A - Alle 403, 403/7 Komfort und D	A				
B - Alle 403L, LD		B			
C - Alle 403U5 Commerciale, U5D Commerciale			C		
D - Alle 403U5 Kastenwagen, U5D Kastenwagen, U8, U8D				D	
E - Alle 403/7					E

TÜRGRIFF innen, nackt :

9116.05	- verchromt	4	4		
9116.06	- aus Plastik, grau-beige			4	2
○ 9116.08	- aus Plastik, grau]			4	2
○ 9116.18	- aus Plastik, beige]			4	2
○ 9116.10	- verchromt, mit Sprengring, kpl	4	4		

ROSETTE aus Plastik :

92 CD	9120.05	- grau-beige	4	4	4	2
92 CD	□ ○ 9120.08	- grau	4	4	4	2
92 CD	○ 9120.09	- elfenbeinfarbig	4	4	4	4
	● ○ 9241.04	- schwarz	4			2

92 CD	+	9121.04	DISTANZRING aus Polyuréthane, für Rosette (→ 403U5 Kastenwagen : 2.881.753 ; U8 : 2.961.953 und alle 403, 403/7, 403D, U5, U5D Commerciale)	4	4	4	2	4
92 CD	□ ○	9124.03	SPRENGRING für Türgriff (aus Zamak)				4	2
92 CD	● ○	9124.04	DRAHTSICHERUNG für Türgriff	4	4			
92 CD		9121.06	KEGELDRUCKFEDER für Rosette (→ 403U5 Kastenwagen : 2.881.754 ; U8 : 2.961.953 und alle 403U5D Kastenwagen, U8D)					2

TÜRSCHLAUFE :

	9129.10	- aus Stoff, hellgrün	1	3		
○	9129.13	- dunkelblau 546	1	3	1	2
	9129.16	- grün 538	1	3	1	2
	9129.18	- grau 547	1	3	1	2
	9129.19	- hellblau 548	1	3		2
○	9129.21	- gold 543	1	3	1	2
○	9129.25	- rot 2019	1			2
	9129.27	- beige 2071	1			2
	9129.28	- rot 2068	1			2

HALTER für Türschlaufe :

	+	9130.05	- grau-beige	1	3	1	
○ †		9130.06	- grau	1	3	1	2
○ †		9130.07	- elfenbeinfarbig 3008	1	3	1	2
○		9130.08	- schwarz	1			2

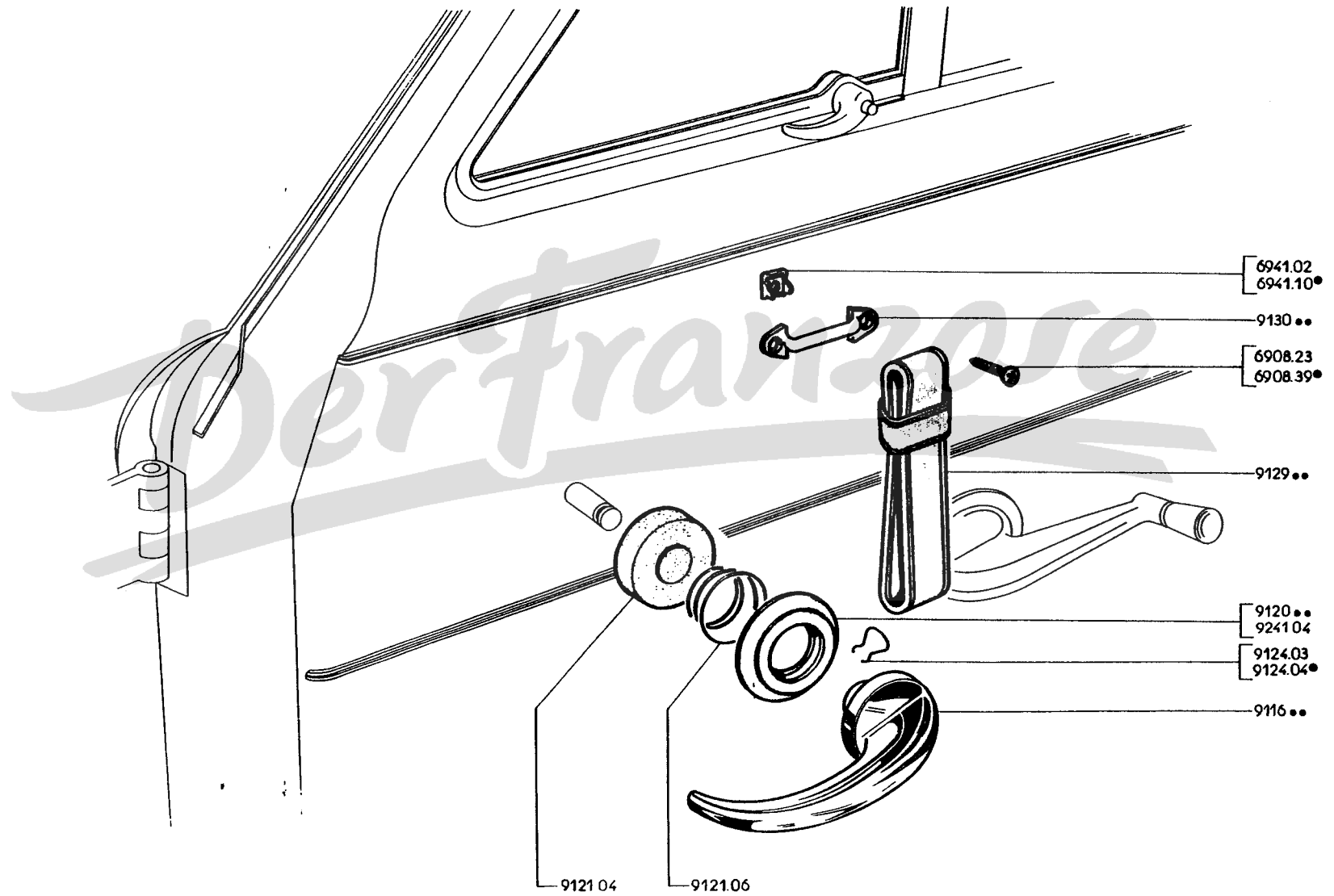

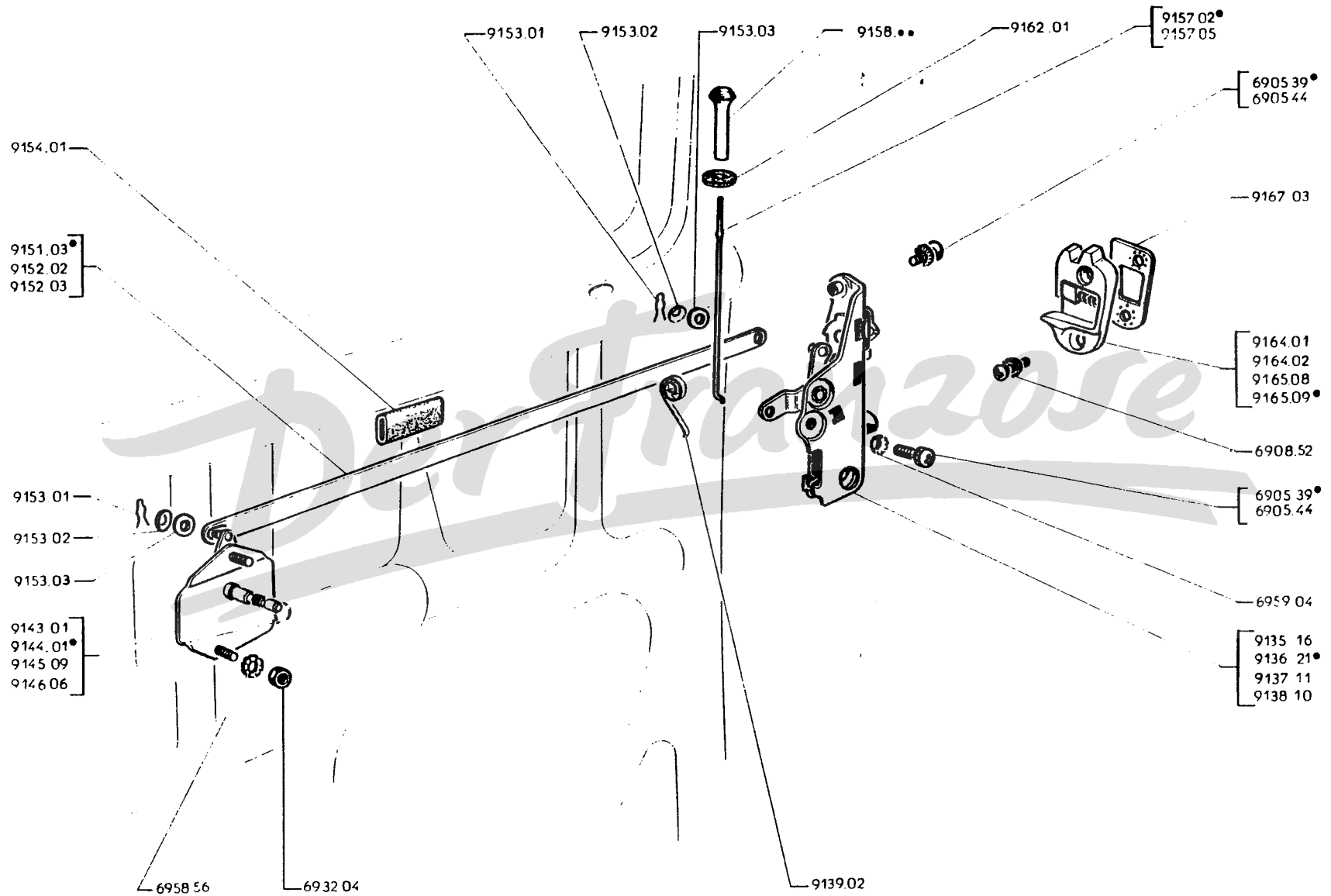

zu den vorderen Seitentüren										
für BENZINMOTOR							für DIESELMOTOR			
	403	403 automat. Kupplung	403/7	403 L	403 U5	403 U8	403 D	403 LD	403 U5D	403 U8D
→	2.148.991			2.753.867	2.810.852	2.907.337				
→	2.148.992	2.600.001	3.200.001	2.753.868	2.810.853 → 2.899.999	2.907.338 → 2.999.999	3.030.032	3.055.001	3.070.001	3.085.001
→	2.599.857	2.620.568	3.334.577	2.782.788	→ 3.400.001 → 3.410.210	→ 2.670.001 → 2.674.008	3.068.237	3.058.003	3.080.496	3.106.490
→	2.599.858		3.334.578			2.674.009	3.068.238			3.106.491

TÜRSCHLOSS		NEBENSCHLOSS		ZUGSTANGE Achsabstand 590	SICHER- STANGE	TÜRSICHERUNG				GUMMI- TULLE
◀	▶	◀	▶			Gräu-beige	Gräu	Schwarz	Elfenbein- farbig	
9137.11 (a)	9138.10 (a)	9143.01	9146.06	9151.03						
9135.16	9136.21	9143.01	9144.01	9151.03	9157.05 (b)	9158.08	○ 9158.09		○ 9158.10	□ 9162.01
9135.16	9136.21	9143.01	9144.01	9151.03	9157.05		9158.23	9158.24	9158.22	□ 9162.01

(a) jedoch entfällt Türsicherknopf.
 (b) jedoch 1 Knopf 9158.22 bzw. 9158.23 einbauen.

- A — Alle 403, 403 mit automat. Kupplung, 403/7, 403 D A
- B — Alle 403 L, LD, U5 Commerciale, U5D Commerciale B
- C — Alle 403 U5 Kastenwagen, U5D Kastenwagen, U8, U8D C

Zu den hinteren Seitentüren

9137.11	TÜRSCHLOSS ◀▶, mit Türsicherung (c)	1	1	
9138.10	TÜRSCHLOSS ◀▶, mit Türsicherung (c)	1	1	
9145.09	NEBENSCHLOSS ◀▶	1	1	
9146.06	NEBENSCHLOSS ◀▶	1	1	
9152.02	ZUGSTANGE, Achsabstand 371.			2
9152.03	ZUGSTANGE, Achsabstand 325.			2

Zu den vorderen und hinteren Seitentüren

87 CD	9139.02	AUSGLEICHFEDER für Türschloss	4	4	2
	9153.01	DRAHTSICHERUNG	8	8	4
	9153.02	FEDERSCHEIBE	8	8	4
	9153.03	UNTERLEGSCHLEIBE 8,3×18×3.	8	8	4
79 CD	9154.01	GUMMIHÜLLE 9×13 (Meterware)	0,16	0,08	0,08
64 YZ	9162.02				

SCHLISSKEIL :

87 CD	9164.01	vorn ◀▶	→ 403 : 2.301.945, 2.606.749; L : 2.763.347; U5 : 2.837.477;	1	1	1
	9165.08	vorn ◀▶	U8 : 2.931.160	1	1	1
87 CD	9164.02	hinten ◀▶		1	1	
	9165.09	vorn ◀▶	→ 403 : 2.301.946, 2.606.750; L : 2.763.348; U5 : 2.837.478;	1	1	1
		hinten ◀▶	U8 : 2.931.161 und alle 403/7, 403 D, LD, U5D, U8D	1	1	1
87 CD	9167.03	AUSGLEICHPLATTE		4	4	2

ANMERKUNG : "c" jedoch entweder Loch bohren für Sicherungshebel oder entfällt der Sicherungs-
 knopf : → 403 B : 2.486.595, 2.620.535; 403/7 : 3.223.758; BD : 3.036.435;
 BL : 2.774.273; BLD : 3.056.200; B5 : 2.879.149; B5D : 3.072.852.

	BENZINMOTOR						DIESELMOTOR			
	403	403 automat. Kupplung	403/7	403 L	403 U5	403 U8	403 D	403 LD	403 U5D	403 U8D
Zylinderschloss im Drücker zur vorderen Seitentür ◀	→ 2.148.991			→ 2.753.867	→ 2.810.852	→ 2.907.337				
Zylinderschloss unter dem Türgriff vorn	→ 2.148.992	→ 2.600.001	→ 3.200.001	→ 2.753.868	→ 2.810.853	→ 2.907.338	→ 3.030.032	→ 3.055.001	→ 3.070.001	→ 3.085.001

A

B

	8631.06	SCHLOSSEINSATZ mit Riegel, Sperrkeil und 2 Schlüsseln "Ronis".	1	
	9170.07	ZYLINDERSCHLOSS mit 2 Schlüsseln "Kiferm".	2	
	9170.10	Satz ZYLINDERSCHLÖSSER (2 Stück) mit 2 Schlüsseln .	1	
	9170.13	Satz ZYLINDERSCHLÖSSER 3 Stück, zu den vorderen Seitentüren und Kofferklappe, mit 2 Schlüsseln (→ 403 : 2.335.579, 2.610.345)	1	
	9170.14	Satz ZYLINDERSCHLÖSSER (3 Stück) zu den vorderen Seitentüren und Kofferklappe, mit 2 Schlüsseln (→ 403 : 2.335.580, 2.610.346 und alle 403/7, 403 D)	1	
	9170.15	Satz ZYLINDERSCHLÖSSER (3 Stück), zu den vorderen Seitentüren und Rückwandtür, mit 2 Schlüsseln (Alle Kombiwagen)	1	
	8643.03	SPERRKEIL für Schlosseinsatz .	1	
87 EF	9172.03	SICHERUNGSGABEL für Zylinderschloss .	2	
87 EF	9174.02	STAUBDECKEL für Schlosseinsatz im Türgriff ▶	1	
87 EF	9174.03	DRUCKFEDER .	1	
		SCHLÜSSEL fertig (bei Bestellung, bitte Nummer des Zylinderschlössers angeben :		
	9906.41	"Ronis"	2	
	9906.42	"Ronis"	2	
	9906.43	"Kiferm"	2	
	9926.01	"Neiman", Schliff rechts	2	
	9926.10	"Neiman", Schliff links	2	
		SCHLÜSSEL (Rohling) :		
	9906.44	"Ronis" (Profil 11)	—	
	9906.45	"Kiferm"	—	
	9926.02	"Neiman", Schliff rechts	—	
	9926.04	"Neiman", Schliff links	—	
	9183.06	TÜRHALTER kpl., für vordere Seitentür	2	2
	9183.07	TÜRHALTER kpl., für hintere Seitentür (nicht für 403 U5/U5D Kastenwagen, 403 U8, U8D)	2	2
87 EF	+	9184.01 GUMMIPUFFER für Türhalter	4	4
		nicht für 403 U5/U5D Kastenwagen, 403 U8, U8D	2	2
	+	8732.01 TURBREMSE	4	4
		nicht für 403 U5/U5D Kastenwagen, 403 U8, U8D)	2	2
		403 U5/U5D Kastenwagen, 403 U8, U8D	4	4
	+	8732.02 HALTER für Türbremse	2	2
84 CD	+	9197.02 403 U5/U5D Kastenwagen, 403 U8, U8D	2	2

ANMERKUNG : Die Schlosseinsätze und Zylinderschlösser mit 2 Schlüsseln haben irgendeine Nummern-Kombination. Um eine bestimmte Nummern-Kombination zu erhalten ist diese auf der Bestellung anzugeben.

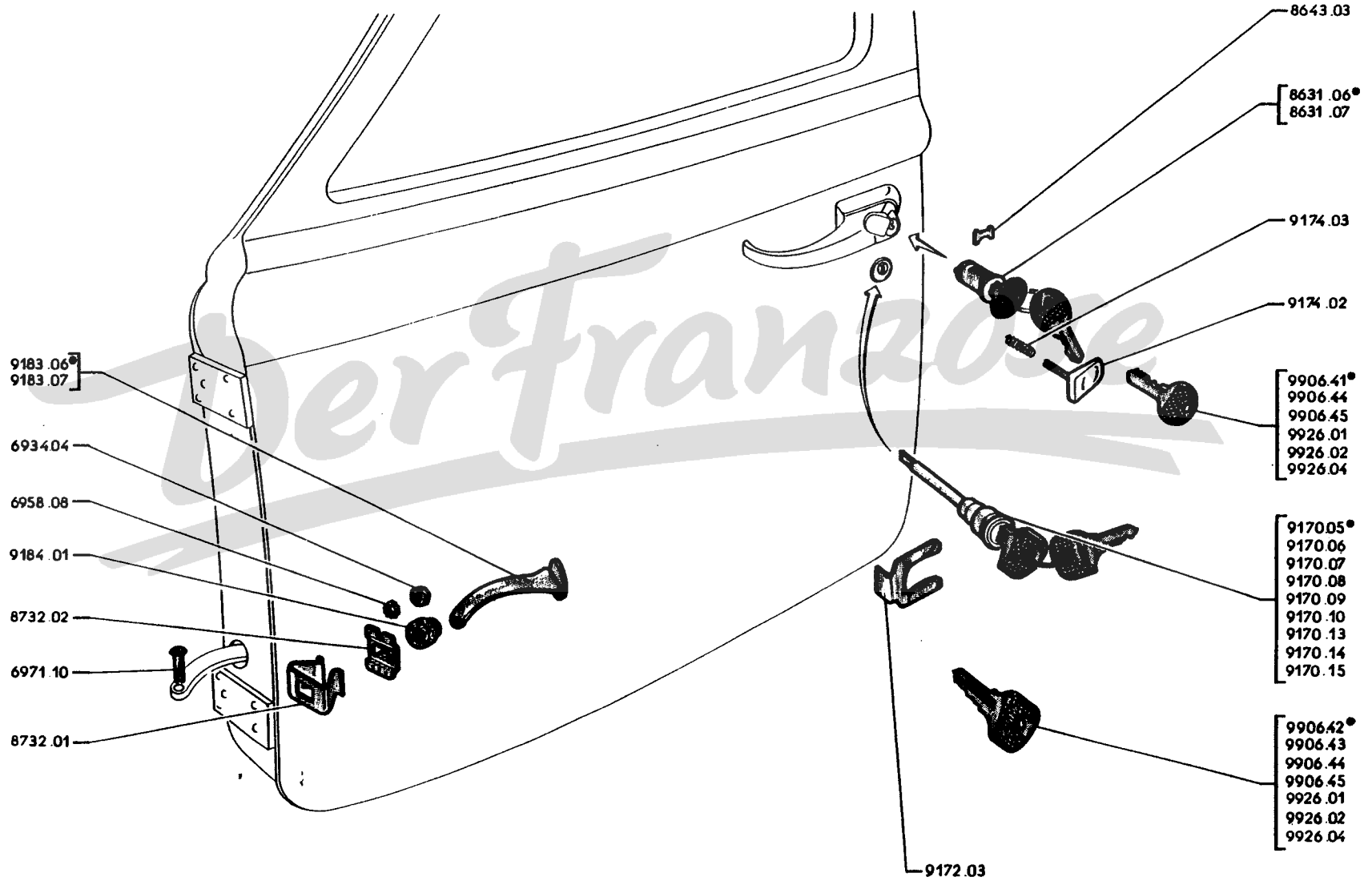

- 9205.12
- 9205.14
- 9205.15
- 9205.19
- 9205.20
- 9207.08
- 9207.09
- 9207.10
- 9207.11
- 9207.14
- 9207.15

- 9209.03
- 9209.05
- 9209.06
- 9209.08

- 9213.06
- 9213.09
- 9213.13
- 9214.07
- 9215.03

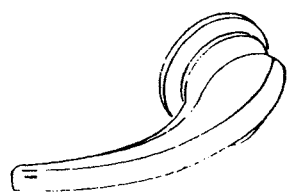

- A - Fahrzeuge mit Ausstellfenstern : 403 (1468 cm³), 403/7 Komfort, 403 L, 403 U5 Kombi-
 wagen mit Ladefläche, 403 D, 403 LD, 403 U5D Kombiwagen mit Ladefläche und
 → 403 U8 : 2.940.229 A
 B - Fahrzeuge ohne Ausstellfenster : 403/7 und 403 BDA B
 C - Fahrzeuge ohne Ausstellfenster : → 403 U8 : 2.940.230 und alle 403 U5 Kasten-
 Lieferwagen, 403 U5D Kasten-Lieferwagen und 403 U8D C

	9205.12	TUERFENSTERSCHEIBE, 4 mm dick, für vordere Seitentür	2		
	9205.15	TUERFENSTERSCHEIBE, 4 mm dick, für vordere Seitentür		2	2
	9205.19	TUERFENSTERSCHEIBE, 5 mm dick, für vordere Seitentür	2		
	9205.20	TUERFENSTERSCHEIBE, 5 mm dick, für vordere Seitentür		2	2
	9207.08	TUERFENSTERSCHEIBE, 4 mm dick, für hintere Seitentür (für Limousine)	2	2	
	9207.09	TUERFENSTERSCHEIBE, 4 mm dick, für hintere Seitentür (für Kombiwagen)	2		
	9207.11	TUERFENSTERSCHEIBE, 6 mm dick, für hintere Seitentür (f. Kombiw.) [Wird nicht mehr geliefert, eine Türfensterscheibe 9207.15, eine Fensterhebeschiene 9213.13 und einen Gummistreifen 9209.08 (0,550 mm) einbauen] ..	2		
	9207.14	TUERFENSTERSCHEIBE, 5 mm dick, für hintere Seitentür (Limousine)	2	2	
	9207.15	TUERFENSTERSCHEIBE, 5 mm dick, für hintere Seitentür (Kombiwagen)	2		
	9209.03	GUMMISTREIFEN 300 mm lang, zur Fensterhebeschiene, für Türfensterscheibe 4 mm dick, an vorderer Seitentür	2	2	
	9209.05	GUMMISTREIFEN 300 mm lang, zur Fensterhebeschiene, für Türfensterscheibe 6 mm dick, an vorderer Seitentür	2		
	9209.06	GUMMISTREIFEN 550 mm lang, zur Fensterhebeschiene, für Türfensterscheibe 6 mm dick, an hinterer Seitentür	2		
64 QR	+ 9209.08	GUMMISTREIFEN zur Fensterhebeschiene, für Türfenster- } vordere Seitentür scheibe 4 oder 5 mm dick (Meterware) } hintere Seitentür	0,300 0,550	0,550 0,550	0,550
	+ 9213.13	FENSTERHEBESCHIENE für Türfensterscheibe 5 oder 6 mm dick } vorn		2	2
				2	
	9214.07	FENSTERHEBESCHIENE für Türfensterscheibe 4, 5 oder 6 mm dick, an vord. Seitentür (für Türfensterscheibe 4 mm dick, 1 Gummistreifen 9209.05 einbauen)	2		

ANMERKUNG. — Türfensterscheibe 4 mm dick : → 2.499.697, 2.775.408, 2.883.442, 2.963.297,
 3.037.705, 3.056.380, 3.075.522, 3.089.526 und 3.231.284.
 — Türfensterscheibe 6 mm dick : USA → 2.499.965 und 2.882.794.
 — Türfensterscheibe 5 mm dick : → 2.499.698, 2.499.966 (USA), 2.775.409,
 2.883.443, 2.882.795 (USA), 2.963.298, 3.037.706, 3.056.381, 3.075.523, 3.089.527
 und 3.231.285.

A - Fahrzeuge mit Ausstellfenstern : 403 (1468 cm³), 403/7 Komfort, 403 L, 403 U5 Kombi-
 wagen mit Ladefläche, 403 D, 403 LD, 403 U5D, 403 U8 → 2.940.229 A
 B - Fahrzeuge ohne Ausstellfenster : 403/7 und 403 BDA B
 C - Fahrzeuge ohne Ausstellfenster : 403 U8 → 2.940.230 und alle 403 U5 Kasten-
 Lieferwagen, 403 U5D Kasten-Lieferwagen, 403 U8D C

9221.12	FENSTERHEBER für vordere linke Seitentür	1		
9222.12	FENSTERHEBER für vordere rechte Seitentür	1		
9223.04	FENSTERHEBER für Seitentür	1	1	
	hinten links		1	1
	vorn links			
9224.04	FENSTERHEBER für Seitentür	1	1	1
	hinten rechts		1	
	vorn rechts		1	1

□ ○	9240.11	FENSTERKURBEL aus Plastik, grau-beige, mit grau-beigem Knopf (Quillery 90.489.03)			
○	9240.15	FENSTERKURBEL aus Plastik, grau, mit grauem Knopf (Quillery 90.489.02)			
○	9240.16	FENSTERKURBEL aus Plastik, elfenb., mit beigem Knopf (Quillery 90.489.04)			
	9240.19	FENSTERKURBEL mit Drahtsicherung und grau-beigem Knopf	4	4	2
	9240.20	FENSTERKURBEL mit Drahtsicherung und grauem Knopf			
● ○	9240.22	FENSTERKURBEL mit Drahtsicherung und elfenbeinfarbigem Knopf			
● ○	9240.23	FENSTERKURBEL mit Drahtsicherung und schwarzem Knopf			

91 CD

□ ○	9120.05	ROSETTE aus Plastik, grau-beige, für Fensterkurbel			
○	9120.08	ROSETTE aus Plastik, grau, für Fensterkurbel			
○	9120.09	ROSETTE aus Plastik, elfenbeinfarbig, für Fensterkurbel	4	4	2
● ○	9241.04	ROSETTE aus Plastik, schwarz, für Fensterkurbel			
	9121.04	DISTANZRING aus Plastikschaum, 20×45×15, für Rosette an Türverkleidung [nicht für 403 B5 : → 2.881.754 (Kasten-Lieferwagen) und 403 B8 : 2.961.953]	4	4	2
	9121.06	DRUCKFEDER für Rosette an Fensterkurbel [403 B5 → 2.881.754 (Kasten-Liefer- wagen) und 403 B8 : 2.961.953]			2
□ ○	9124.03	SPRENGRING für Fensterkurbel	4	4	2
● ○	9124.04	DRAHTSICHERUNG für Fensterkurbel	4		

+	9248.05	KNOPF grau-beige, für Fensterkurbel	4		2
□ ⊕	9248.07	KNOPF grau, für Fensterkurbel	4	4	2
⊕	9248.08	KNOPF elfenbeinfarbig, für Fensterkurbel	4		
●	9248.12	KNOPF schwarz, für Fensterkurbel	4	4	2
⊕	9249.03	BOLZEN für Fensterkurbelknopf	4	4	2
● □ ○	9249.04	BOLZEN für Fensterkurbelknopf	4		
● □ ⊕	9250.02	FEDERSCHEIBE für Knopf an Fensterkurbel	4	4	2

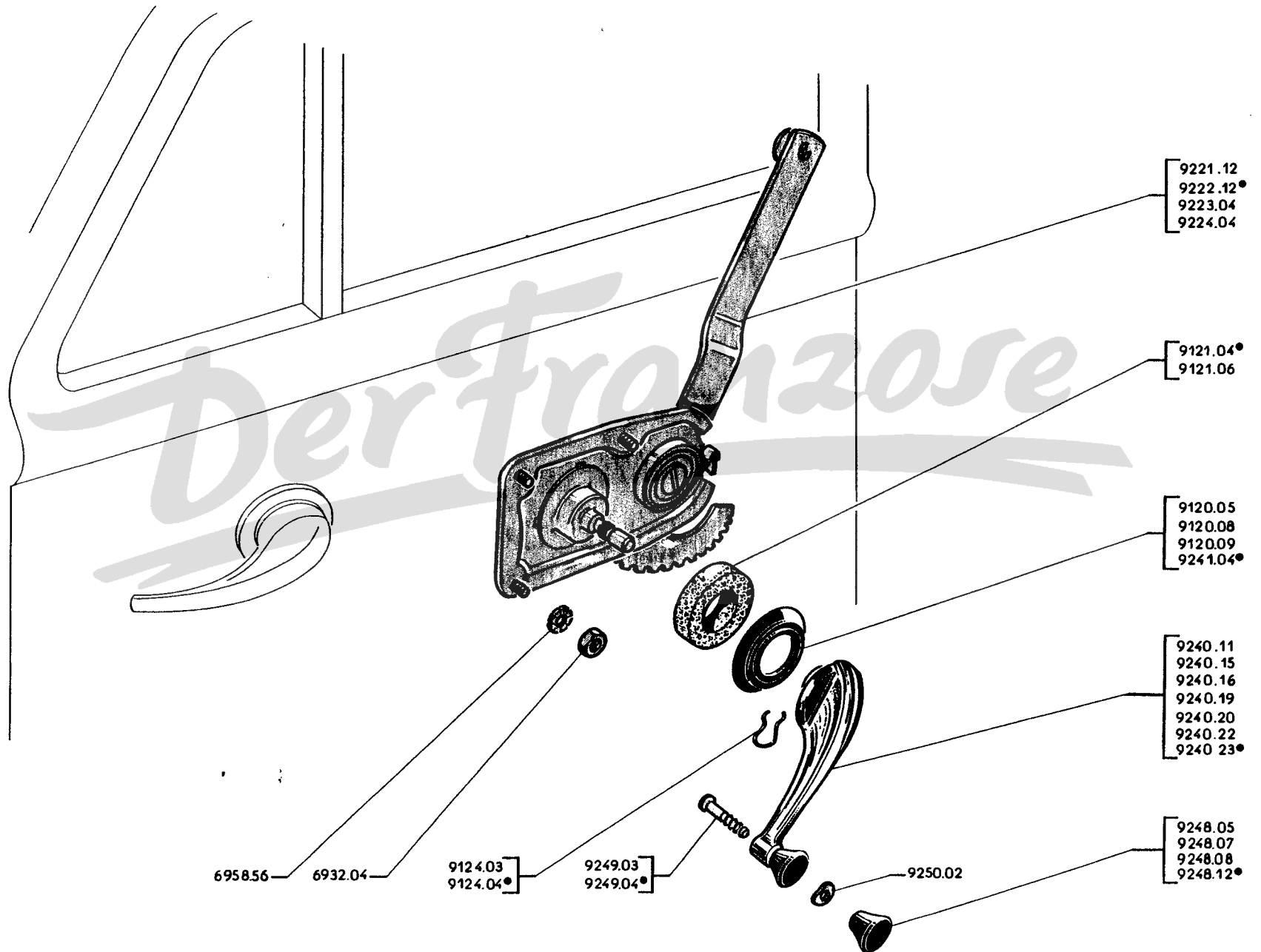

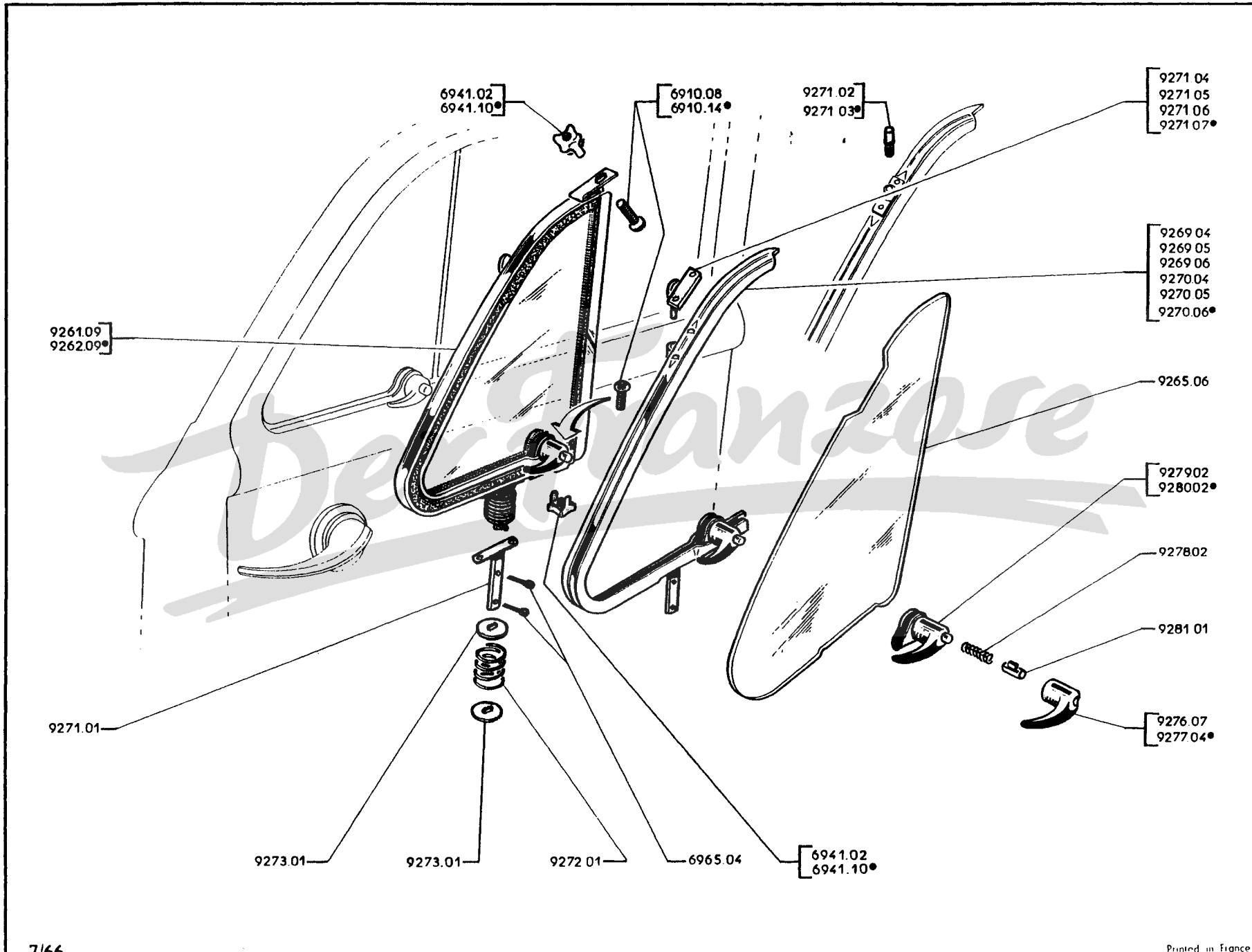

A → 403 : 2.263.189, 2.603.119; L : 2.761.231; U5 : 2.830.780; U8 : 2.925.642 A
 B → 403 : 2.263.190, 2.603.120; L : 2.761.232; U5 : 2.830.781; U8 : 2.925.643 → 2.501.530,
 2.620.568, 2.775.706, 2.884.694, 2.940.229 B
 C → 403 : 2.501.531; L : 2.774.707; LD : 3.058.430; U5 : 2.884.695; U5 (U5A) : 2.884.768;
 U5D : 3.073.664 und alle 403 D, 403 Komfort C

9261.09 AUSSTELLFENSTER ◀▶ : : } mit Fensterscheibe } 1 1 1
 9262.09 AUSSTELLFENSTER ◀▶ : : } 1 1 1
 9265.06 FENSTERSCHEIBE (bei Fahrz. der Spalte A und B ist 1 Dichtung 9338.04 einzubauen) 2 2 2

FENSTERRAHMEN mit Vorreiber, ohne Fensterscheibe :

9269.04 ◀▶ } für Bolzen- Ø 6, 9271.02 } 1
 9270.04 ◀▶ } 1
 9269.05 ◀▶ } für Bolzen- Ø 5, 9271.03 } 1
 9270.05 ◀▶ } 1
 9269.06 ◀▶ 1 1
 9270.06 ◀▶ 1 1

† 9271.01 LAGERBOLZEN unten 2 2 2
 † 9271.02 LAGERBOLZEN oben, Ø 6. 2
 9271.03 LAGERBOLZEN oben, Ø 5. 2

LAGER oben, für Halterahmen :

9271.04 ◀▶ } Achsstand der Löcher = 33 mm } 1
 9271.05 ◀▶ } 1
 9271.06 ◀▶ } Achsstand der Löcher = 30 mm } 1 1
 9271.07 ◀▶ } 1 1

† 9272.01 DRUCKFEDER 2 2 2
 † 9273.01 UNTERLEGSCHIEBE 4 4 4

† 9276.07 VORREIBER ◀▶ 1 1 1
 † 9277.04 VORREIBER ◀▶ 1 1 1
 † 9278.02 DRUCKFEDER 2 2 2
 † 9279.02 HALTELASCHE mit Vorreiber, ◀▶ 1 1 1
 † 9280.02 HALTELASCHE mit Vorreiber, ◀▶ 1 1 1
 † 9281.01 DRÜCKER 2 2 2

Fahrz. mit
Ausstellfenstern
Fahrz. ohne
Ausstellfenstern

A — → 403 U8 : 2.940.229 und alle 403 (8 CV), D, L, LD, U5 Commerciale, U5D Commerciale, 403 Komfort

B — Alle 403/7 und BDA (nicht für Komfort)

C — → 403 U8 : 2.940.230 und alle 403 U5 Kastenw., U5D Kastenw., U8D

A
B
C

FENSTERLAUFSCHIENE für Fensterscheibe 6 mm dick :

9301.21	vorn, 1100 mm lang, für Mittelposten-Seite	2		
9301.22	vorn, 660 mm lang, für Ausstellfenster-Seite	2		
9301.23	hinten, 1865 mm lang	2		
9301.24	vorn, 1100 mm lang, für Mittelposten-Seite	2		
9301.35	vorn, 660 mm lang, für Ausstellfenster-Seite	2		

9301.36	FENSTERLAUFSCHIENE, 1865 mm lang, für Fensterscheibe 5 mm dick		vorn	2	2
			hinten	2	

U-SCHIENENHALTER für Fensterlaufschiene :

9303.03	vorn	→ 403 B : 2.650.346; 403/7 Komfort : 3.334.577; BDA Komfort : 3.068.629 und alle 403 D, L, LD,, U5 Commerciale, U5D Commerciale	1
9304.03	vorn		1
9303.07	vorn	→ 403 B : 2.650.347; 403/7 Komfort : 3.334.578; BDA Komfort : 3.068.630	1
9304.07	vorn		1
9305.03	hinten	403 L, LD, U5 Commerciale, U5D Commerciale	1
9305.04	hinten		1
9306.03	hinten		1
9306.04	hinten		1

FENSTERRAHMEN aussen, mit Dichtung, für Seitentür :

→ 403 B : 3.038.172; BDA : 3.039.222 und alle 403 B, L, LD, U5 Commerciale, U5D Commerciale und alle 403 Komfort

→ 403 BD : 3.038.171; BDA : 3.039.221 (nicht für Komfort)

	vorn		vorn		hinten		hinten	
	mit Ausstellfenster	ohne Ausstellfenster	mit Ausstellfenster	ohne Ausstellfenster	Limousine	403 L 403 U5 Comm.	Limousine	403 L 403 U5 Comm.
rostfreier Stahl	9309.10	9309.15	9310.11	9310.16	9311.11	9311.13	9312.09	9311.13
rostgeschützt		9309.13		9310.14	9311.14		9312.11	

BRÜSTUNGSRAHMEN innen, mit Dichtung für Türfenster :

→ 403 B : 2.319.081, 2.608.586; BL: 2.761.889 (nicht für Komfort)

→ 403 B : 2.319.082, 2.608.587; BL : 2.761.890 und alle 403/7, U5, U8, 403 Komfort und Diesel

	vorn		vorn		hinten		hinten	
	mit Ausstellfenster	ohne Ausstellfenster	mit Ausstellfenster	ohne Ausstellfenster	403	403 L 403 U5 Comm.	403	403 L 403 U5 Comm.
rostfreier Stahl	9315.06		9316.06		9317.09	9317.11	9318.06	9317.11
rostgeschützt	9315.08	9315.10	9316.08	9316.10	9317.13	9317.12	9318.08	9317.12

+	9321.03	LASCHE für Fensterrahmen an vorderer Seitentür	2		
+	9321.04	LASCHE für Fensterrahmen an Seitentür		vorn	2
				hinten	2
+	9324.01	FENSTERPFOSTEN für Ausstellfenster an vorderer Seitentür	2		

ANMERKUNG. — Für die Stückzahl der Fensterrahmen, siehe diese der Fensterscheiben auf der Seite 92 B.

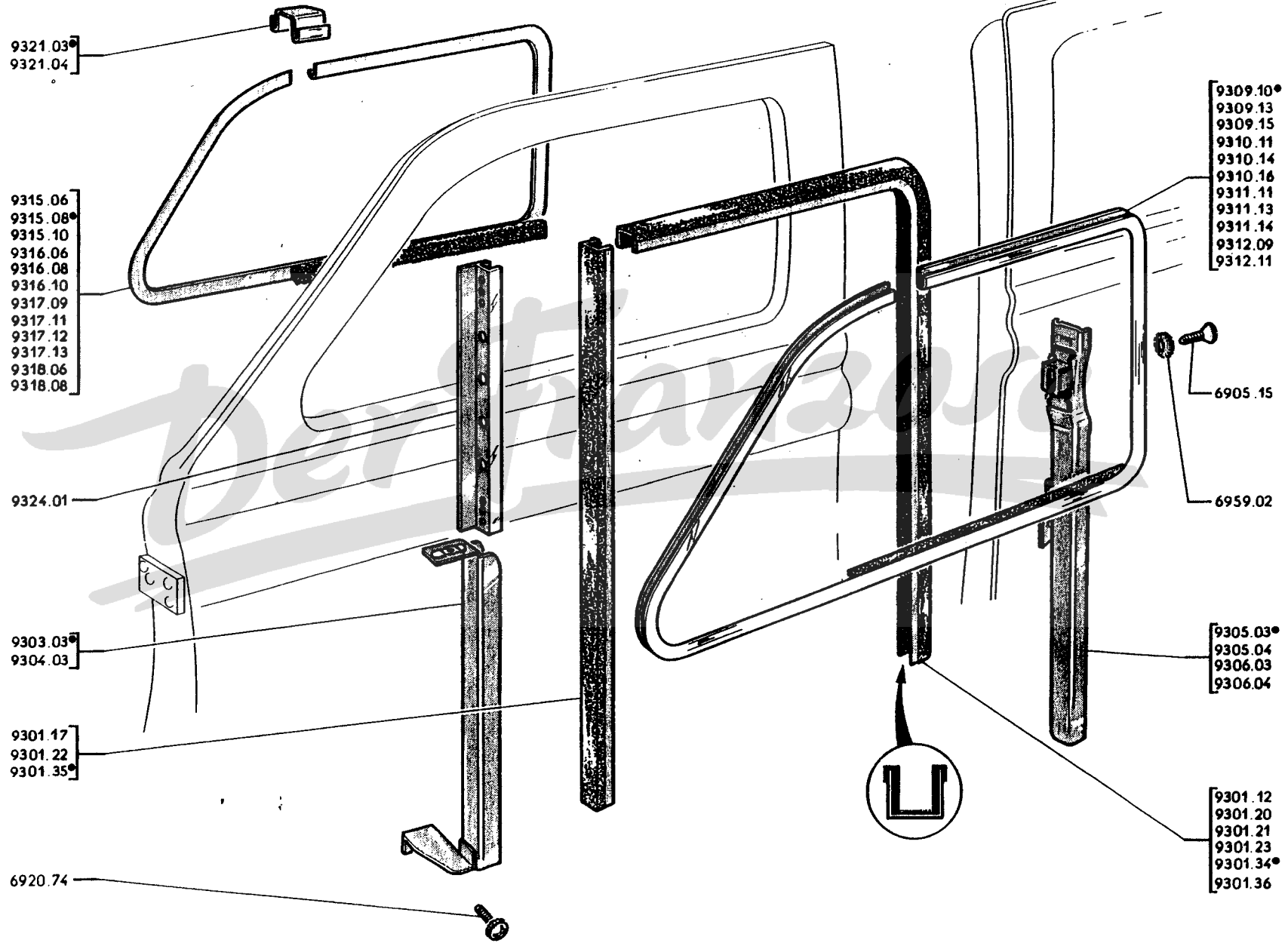

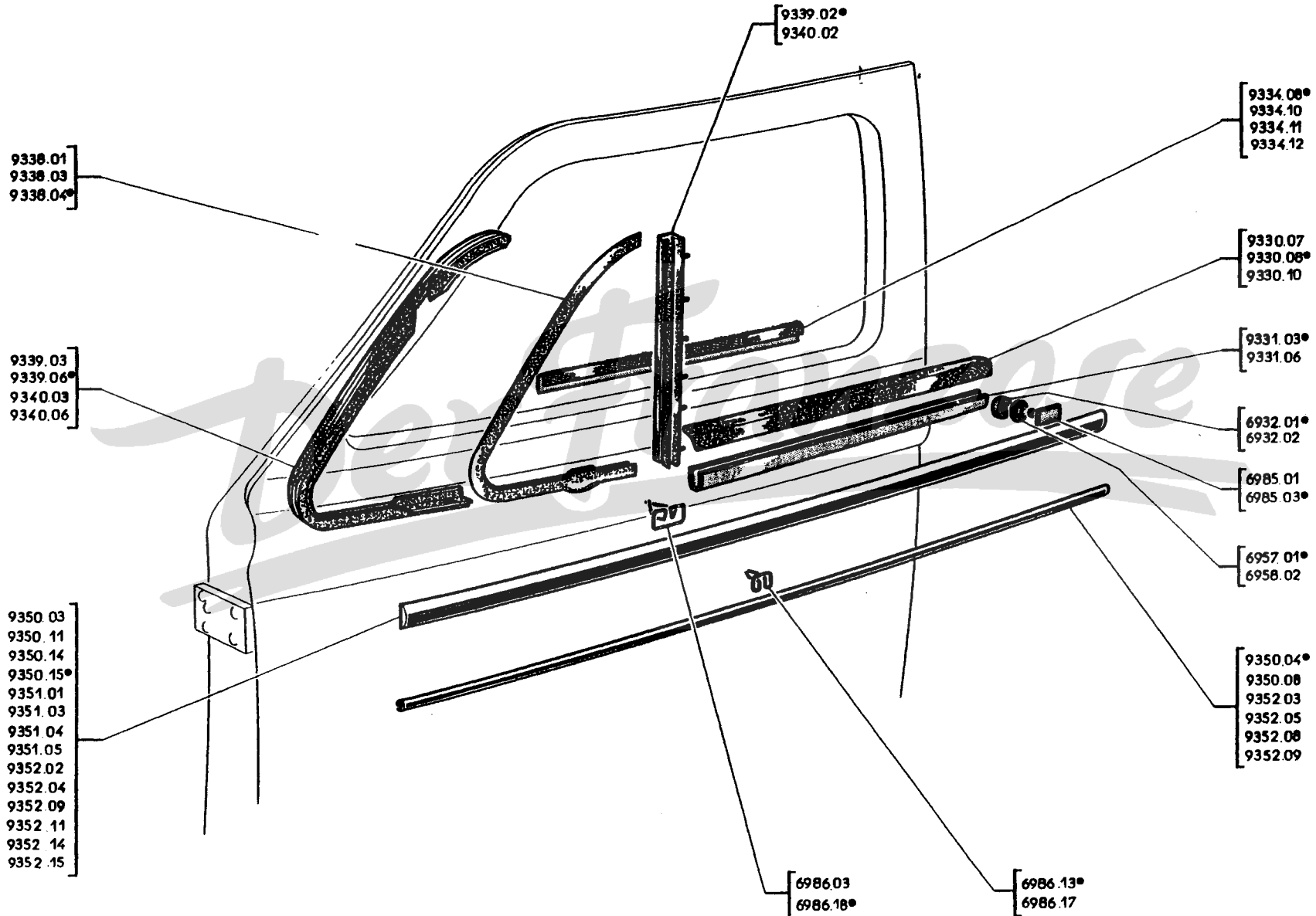

+ 9330.07	DICHTUNG aussen, zur Fensterschachtabdichtung an hinterer Seitentür	2
+ 9330.08	DICHTUNG aussen, zur Fensterschachtabdichtung an vorderer Seitentür mit Ausstellfenster	2
9330.10	DICHTUNG aussen, zur Fensterschachtabdichtung an vorderer Seitentür ohne Ausstellfenster	2
+ 9331.03	HALTESCHIENE für äussere Fensterschachtabdichtung an vorderer Seitentür mit Ausstellfenster	2
9331.06	HALTESCHIENE für äussere Fensterschachtabdichtung an vorderer Seitentür ohne Ausstellfenster	2
+ 9334.08	DICHTUNG für innere Fensterschachtabdichtung an vorderer Seitentür mit Ausstellfenster	2
9334.10	DICHTUNG für innere Fensterschachtabdichtung an hinterer Seitentür (f. Limousine)	2
9334.11	DICHTUNG für innere Fensterschachtabdichtung an hinterer Seitentür (403 L u. 403 U5 Kombiwagen mit Ladefläche)	2
9334.12	DICHTUNG für innere Fensterschachtabdichtung an vorderer Seitentür ohne Ausstellfenster	2
+ 9338.01	DICHTRAHMEN 680 mm lang, für Vorderteil an Ausstellfensterscheibe 4 mm dick	2
9338.03	DICHTRAHMEN 630 mm lang, für Vorderteil an Ausstellfensterscheibe 6 mm dick	2
9338.04	DICHTRAHMEN 630 mm lang, für Vorderteil an Ausstellfensterscheibe 5 mm dick	2
+ 9339.02	DICHTUNG hinten, für Ausstellfenster an Halterahmen der vorderen linken Seitentür	1
+ 9340.02	DICHTUNG hinten, für Ausstellfenster an Halterahmen der vorderen rechten Seitentür	1
9339.03	DICHTRAHMEN vorn, f. Ausstellfenster im Halterahmen an vorderer linker Seitentür	403 bis Wagen-Nr. 2.263.189, 2.603.119; 403 L bis 2.761.231; 403 U5 bis 2.830.780; 403 U8 bis 2.925.642
9340.03	DICHTRAHMEN vorn, f. Ausstellfenster im Halterahmen an vorderer rechter Seitentür	403 ab Wagen-Nr. 2.263.190, 2.603.120; 403 L ab 2.761.232; 403 U5 ab 2.830.781; 403 U8 von Wagen-Nr. 2.925.643 bis 2.940.229 und alle 403/7 Komf.
9339.06	DICHTRAHMEN vorn, f. Ausstellfenster im Halterahmen an vorderer linker Seitentür	1
9340.06	DICHTRAHMEN vorn, f. Ausstellfenster im Halterahmen an vorderer rechter Seitentür	1

403 bis Wag.-Nr. 2.521.306; 403 BL bis 2.778.396;
 403 B5 bis 2.893.097; 403 BLD bis 3.056.978;
 403 B5D bis 3.075.872
 403/7 bis Wagen-Nr. 3.247.899; 403 BDA bis 3.041.248
 403 ab Wag.-Nr. 2.521.307; 403 BL ab 2.778.397;
 403 B5 ab 2.893.098; 403 BLD ab 3.056.979;
 403 B5D ab 3.075.873 und alle 403/7 Komfort.
 403/7 ab Wagen-Nr. 3.247.900 und 403 BDA ab 3.041.249

Zierleisten					
	Breite	Seitentür vorn		Seitentür hinten	
		links	rechts	403	403 L - 403 U5 Kombiw.
rostfreier Stahl	20	9350.03	9351.01	9352.02	9352.04
Alumin.	20	9350.11	9351.03	9352.11	
rostfreier Stahl	11,5	9350.15	9351.05	9352.15	9352.09
Alumin.	11,5	9350.14	9351.04	9352.14	

403 von Wagen-Nr. 2.376.519, 2.614.175 bis 2.521.306, 2.620.568; 403 L von 2.767.450 bis 2.778.396; 403 LD von 3.055.001 bis 3.056.978; 403 U5 USA von 2.851.177 bis 2.892.333; 403 BLD bis 3.056.978
 403 bis Wagen-Nr. 2.376.518, 2.614.174; 403 L bis 2.767.449; 403 U5 USA bis 2.851.176; 403 ab 2.521.307; 403 BL ab 2.778.397; 403 B5 USA ab 2.892.334; 403 BLD ab 3.056.979 und alle 403/7 Komfort

Zierleisten			
Breite	Seitentür vorn	Seitentür hinten	
		403	403 L
11,5	9350.08	9352.08	9352.09
7	9350.04	9352.03	9352.05

ANMERKUNG. — Dichtung für Fensterscheibe 4 mm dick : bis Wagen-Nr. 2.499.697, 2.775.408, 2.883.442, 2.963.297, 3.037.705, 3.056.380, 3.075.522, 3.089.526 und 3.231.284.
 — Dichtung für Fensterscheibe 6 mm dick : USA bis Wagen-Nr. 2.499.965 und 2.882.794.
 — Dichtung für Fensterscheibe 5 mm dick : ab Wagen-Nr. 2.499.698, 2.499.966 (USA), 2.775.409, 2.883.443, 2.882.795 (USA), 2.963.298, 3.037.706, 3.056.381, 3.075.523, 3.089.527 und 3.231.285.

A - Alle 403, 403/7 Komfort A
 B - Alle 403 L B

TÜR-VERKLEIDUNGSPAPPE nackt :

9353.02 - für vordere Seitentür (→ 403: 2.537.132; BD: 3.045.363 und alle 403 L) 2 2
 9354.02 - für hintere Seitentür (→ 403: 2.537.132; BD: 3.045.363) 2
 9354.03 - für hintere Seitentür 2

ZIERLEISTE für Türverkleidung :

9355.01 - unten an vorderer Seitentür (403 → 2.116.500; L: 2.752.079) 2 2
 9355.02 - an vorderer Seitentür [→ 403: 2.116.501 → 2.537.132; → 403 L: 2.752.080 [..... 1 1
 9355.03 - an vorderer Seitentür [→ 403: 2.116.501 → 2.537.132; → 403 L: 2.752.080 [..... 1 1
 9356.01 - unten an hinterer Seitentür (→ 403: 2.116.500) 2
 9356.02 - an hinterer Seitentür 1
 9356.03 - an hinterer Seitentür 1
 9356.05 - an hinterer Seitentür [→ 403: 2.116.501 → 2.537.132 [..... 1
 9356.06 - an hinterer Seitentür [→ 403: 2.116.501 → 2.537.132 [..... 1
 9357.04 - zur Befestigung der Türverkleidung - vorn 2 2
 - hinten 2

9361.03 HEFTKLAMMER für Türverkleidung (siehe Seite 83 CD - 87 GH) 50 54
 9364.01 GUMMISCHEIBE 20 x 1,5, zur Abdichtung der Heftklammer 16 16
 9365.02 UNTERLAGE wasserdicht, für Türverkleidung an vorderer Seitentür 2 2
 9366.02 UNTERLAGE wasserdicht, für Türverkleidung an hinterer Seitentür 2

TÜRVERKLEIDUNG fertig, ohne Heftklammern :

	Gerippter Stoff				Glatter Zellwollstoff							
	Gris bleu	Vert 538	Beige 527	Gris chiné 528	Vert 538	Gris bleu 542	Gris 541		Beige 540			
	Kunstleder				Plastik glatt							
	Bleu 514	Vert 511	Brun 526	Bleu 525	Vert 511	Bleu nuit 546	Gris 547	Bleu clair 548	Bleu nuit 546	Gold 543		
vorn	9353.03	9353.04	9353.07	9353.09	9353.11	9353.20	9353.22	9353.24	9353.38	9353.26	1 1
vorn	9353.05	9353.06	9353.08	9353.10	9353.12	9353.21	9353.23	9353.25	9353.39	9353.27	1 1
hinten	9354.04	9354.05	9354.08	9354.10	9354.13	9354.15	9354.17	9354.19	9354.32	9354.21	1
hinten	9354.06	9354.07	9354.09	9354.11	9354.14	9354.16	9354.18	9354.20	9354.33	9354.22	1

	Plastik gerippt			Plastik glatt		Plastik (für Ober- und Unterseitl)					Cordalon (545 Export)		
	Gris 541	Gris 541	Beige 540			Rouge 3019	Rouge 3019	Bleu 546	Rouge 3019	Rouge 3019			
	Plastik glatt			Rouge marbré 3068	Beige marbré 3071	Plastik (für Mittelteil)				Plastik			
	Bleu nuit 546	Gris 547	Gold 543			Chamois 3015	Gris 3038	Bleu 3066	Ivoire 3008	Rouge 3019	Bleu clair 548	Vert 511	
vorn	9353.65	9353.67	9353.69	9353.98	9353.96	9367.17	9367.19	9367.21	9367.51	9367.53	9353.82	9353.84 1 1
							9371.06(a)	9371.08(a)		9371.10(a)		 1 1
vorn	9353.66	9353.68	9353.70	9353.99	9353.97	9367.18	9367.20	9367.22	9367.52	9367.54	9353.83	9353.85 1 1
							9371.07(a)	9371.09(a)		9371.11(a)		 1 1
hinten	9354.53	9354.55	9354.57	9354.82	9354.80	9368.01	9368.03	9368.05	9368.38	9368.40	9354.67	9354.69 1
							9372.22(a)	9372.24(a)		9372.26(a)		 1
hinten	9354.54	9354.56	9354.58	9354.83	9354.81	9368.02	9368.04	9368.06	9368.39	9368.41	9354.68	9354.70 1
							9372.23(a)	9372.25(a)		9372.27(a)		 1

* a * jeder Befestigungslocher für Anmelde bohren

Die nicht aufgeführten Türverkleidungen können innerhalb von 3 Wochen geliefert werden. Bei Bestellung, bitte Wagen-Nummer, Tür (vorn oder hinten, → oder ←), Farbe des Stoffes und Kunstleders angeben. Wenn möglich, bitte Muster beilegen

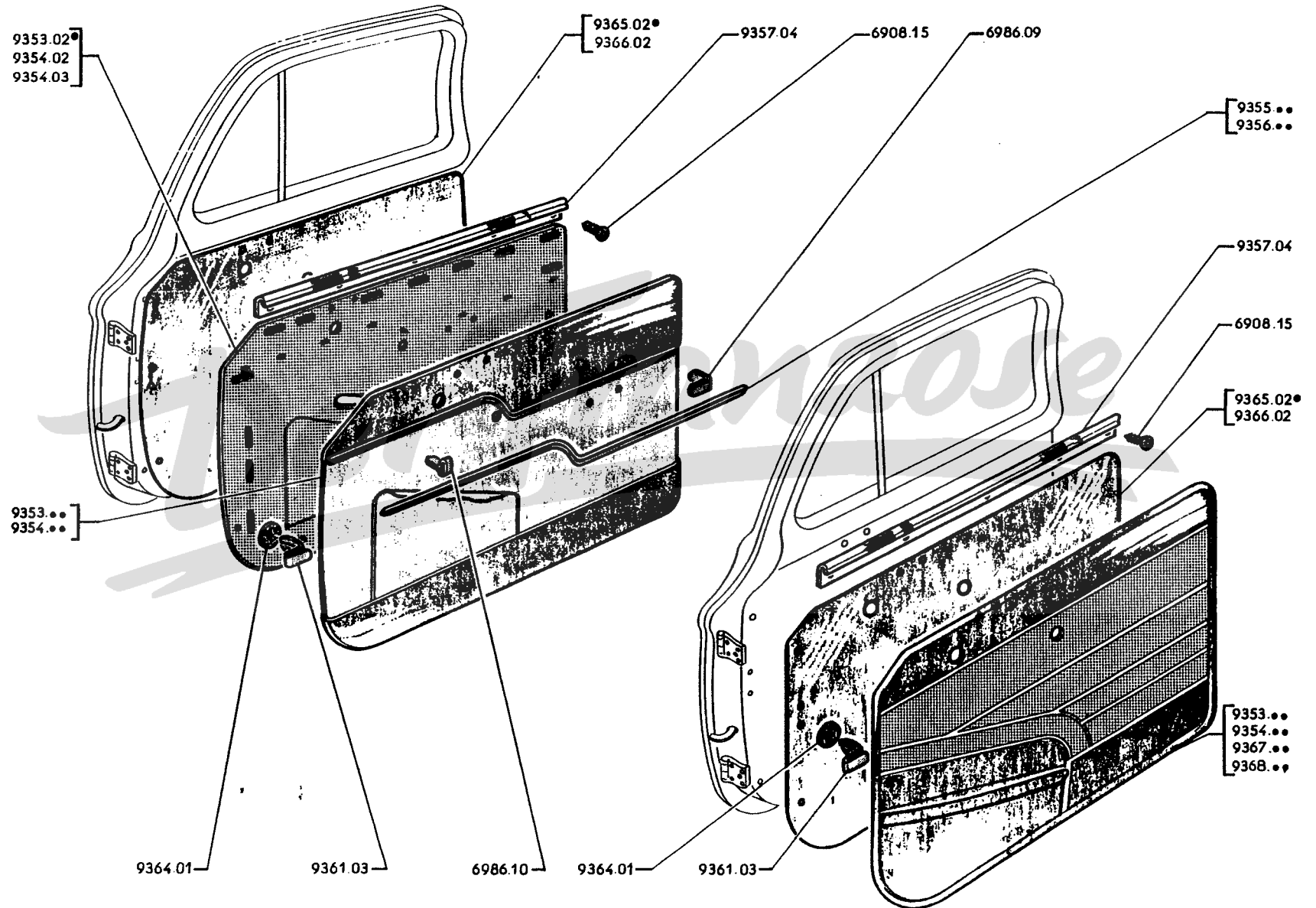

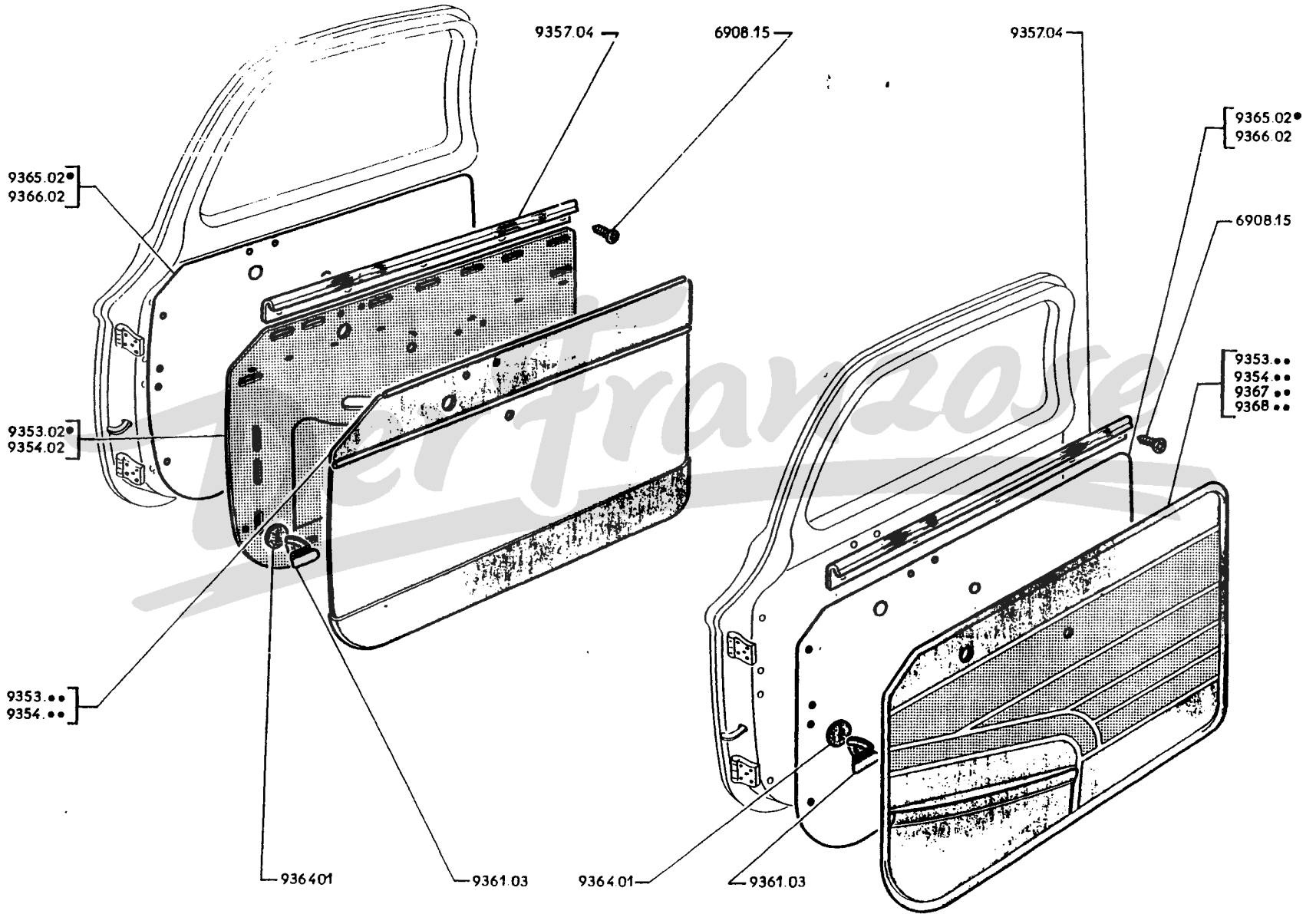

	9353.02	TUER-VERKLEIDUNGSPAPPE nackt, zur vorderen Seitentür	→ 403/7 : 3.284.835 ;	2
	9354.02	TUER-VERKLEIDUNGSPAPPE nackt, zur hinteren Seitentür	403BDA : 3.051.772	2
	9357.04	ZIERLEISTE zur Befestigung der Türverkleidung	[an vorderer Seitentür	2
			[an hinterer Seitentür	2
83 CD]	O +	9361.03	HEFTKLAMMER zur Befestigung der Türverkleidung	50
87 GH]	O +	9364.01	GUMMISCHEIBE 20 x 1,5 zur Abdichtung der Heftklammer an Türverkleidung	16
		9365.02	UNTERLAGE wasserdicht, zur Türverkleidung an vorderer Seitentür	2
		9366.02	UNTERLAGE wasserdicht, zur Türverkleidung an hinterer Seitentür	2

TUERVERKLEIDUNG mit Abdichtkoder, ohne Heftklammern :

Zellwollstoff glatt					
Gris bleu 542	Vert 538	Gris 541	Beige 540	Gris 541	
Plastik glatt					
Bleu nuit 546	Vert 511	Bleu clair 548	Gold 543	Bleu nuit 546	
9353.29	9353.31	9353.33	9353.35	9353.40	1
9353.30	9353.32	9353.34	9353.36	9353.41	1
9354.23	9354.25	9354.27	9354.29	9354.34	1
9354.24	9354.26	9354.28	9354.30	9354.35	1

→ ca 403/7 : 3.258.600 ;
403BDA : 3.045.150



TUERVERKLEIDUNG ohne Heftklammern :

→ 403/7 : 3.284.836 ; 403BDA : 3.051.773 → 3.306.176, 3.066.178			→ 403/7 : 3.306.177 403BDA : 3.066.179 → ca. 3.342.180 3.069.330		→ ca 403/7 : 3.342.180, 3.069.330					
Plastik gerippt			Plastik glatt		Plastik (für Ober- und Unterteil)					
Gris 541	Gris 541	Beige 540			Rouge 3019	Rouge 3019	Bleu 546	Rouge 3019	Rouge 3019	
Plastik glatt			Rouge marbré 3068		Plastik (für Mittelteil)					
Bleu nuit 546	Gris. 547	Gold 543			Beige marbré 3071	Chamois 3015	Gris 3038	Bleu 3066	Ivoire 3008	Rouge 3019
9353.65	9353.67	9353.69	9353.98	9353.96	9367.17	9367.19	9367.21	9367.51	9367.53	1
9353.66	9353.68	9353.70	9353.99	9353.97	9367.18	9367.20	9367.22	9367.52	9367.54	1
9354.53	9354.55	9354.57	9354.82	9354.80	9368.01	9368.03	9368.05	9368.38	9368.40	1
9354.54	9354.56	9354.58	9354.83	9354.81	9368.02	9368.04	9368.06	9368.39	9368.41	1



Die nicht aufgeführten Türverkleidungen können innerhalb von 3 Wochen geliefert werden. Bei Bestellung, bitte Wagen-Nummer, Tür (vorn oder hinten, → oder ←), Farbe des Stoffes und Kunstleders oder Plastik angeben. Wenn möglich, bitte Muster beilegen.

9353 02 TUER-VERKLEIDUNGSPAPPE nackt, für vordere Seitentür (403B5 Kasten-Lieferwagen bis Wagen-Nr 2 881 753 ; 403B5D Kasten-Lieferwagen bis 3.073.318 ; 403B8 bis 2.961 952 ; 403B8D bis 3.089.126 und alle 403U5 Commerciale) 2

TUERVERKLEIDUNG mit Bezug, ohne Heftklammer

	vorn links	vorn rechts		
Kunstleder	Marmormuster Gris 544	9353 43	9353 45	403U5 Kombiv mit Ladefl. bis Wagen-Nr 2.805 050 ; 403U8 bis 2 902 927 ; 403U8 von 2 935.350 bis 2 957 535 ; 403U5 Kasten-Lieferw bis 2 875 626 ; 403U5D Kasten-Lieferw bis 3 072 000 1
	Orangenhautmuster Gris 513	9353 42	9353 44	403U5 Commerciale von 2.805.051 bis 2 838 155 , 403U8 von 2.902.928 bis 2 935 349 1
	Korkmuster Gris 547	9353 46	9353 47	403B5 Kasten-Lieferw von Wagen-Nr. 2.875 627 bis 2 881 753 ; 403B5D Kasten-Lieferw von 3 072 001 bis 3 073.318 ; 403B8 von 2 957 535 bis 2 961 952 , 403B8D von 3 087.001 bis 3 089 126 1
	Verkleidungspappe Lackiert	9353 72	9353 93	403B5 Kasten-Lieferw ab Wagen-Nr 2 881 754 , 403B5D Kastenw : 3 073 319 ; 403B8 : 2.961 953 ; 403B8D : 3.089 127 1

9354 03 TUER-VERKLEIDUNGSPAPPE nackt, für hintere Seitentür (403U5 Kombiwagen mit Ladefläche) 2
 9357 04 ZIERLEISTE zur Befestigung der Türverkleidung an vorderer Seitentür 2
 9358 02 ZIERLEISTE zur Befestigung der Türverkleidung an hinterer Seitentür (403U5 Kombiwagen mit Ladefläche) 2

83 CD 87 GH	● ○ †	9361 02 HEFTKLAMMER zur Befestigung der Türverkleidung	403U5 Kombiv mit Ladefl 403U8	403U5 Kasten-Lieferw bis Wag.-Nr. 2 881 753 ; 403U5D Kasten-Lieferw, bis 3 073 318 ; 403U8 bis 2 961 952 ; 403U8D bis 3 089.126 und alle 403U5 Commerciale 28 54
	● ○ †	9364 01 GUMMISCHIBE 20 x 1,5, zur Abdichtung der Heftklammer an Türverkleidung		8
	○ ○ †	9365 02 UNTERLAGE wasserdicht, für Türverkleidung zur vorderen Seitentür 2		
	○ ○ †	8272 01 HEFTKLAMMER grau 463, zur Befestigung der Türverkleidung (403B5 Kasten-Lieferw ab Wagen-Nr 2 881 754 ; 103B5D ab 3 073 319 ; 403B8 ab 2 961 953 ; 403B8D ab 3 089 127) 24		

Die nicht aufgeführten Türverkleidungen können innerhalb von 3 Wochen geliefert werden. Bei Bestellung, bitte Wagen-Nr., Tür (vorn oder hinten, links oder rechts), Farbe des Stoffes und des Kunstleders oder Plastik angeben. Wenn möglich, bitte Muster beilegen.

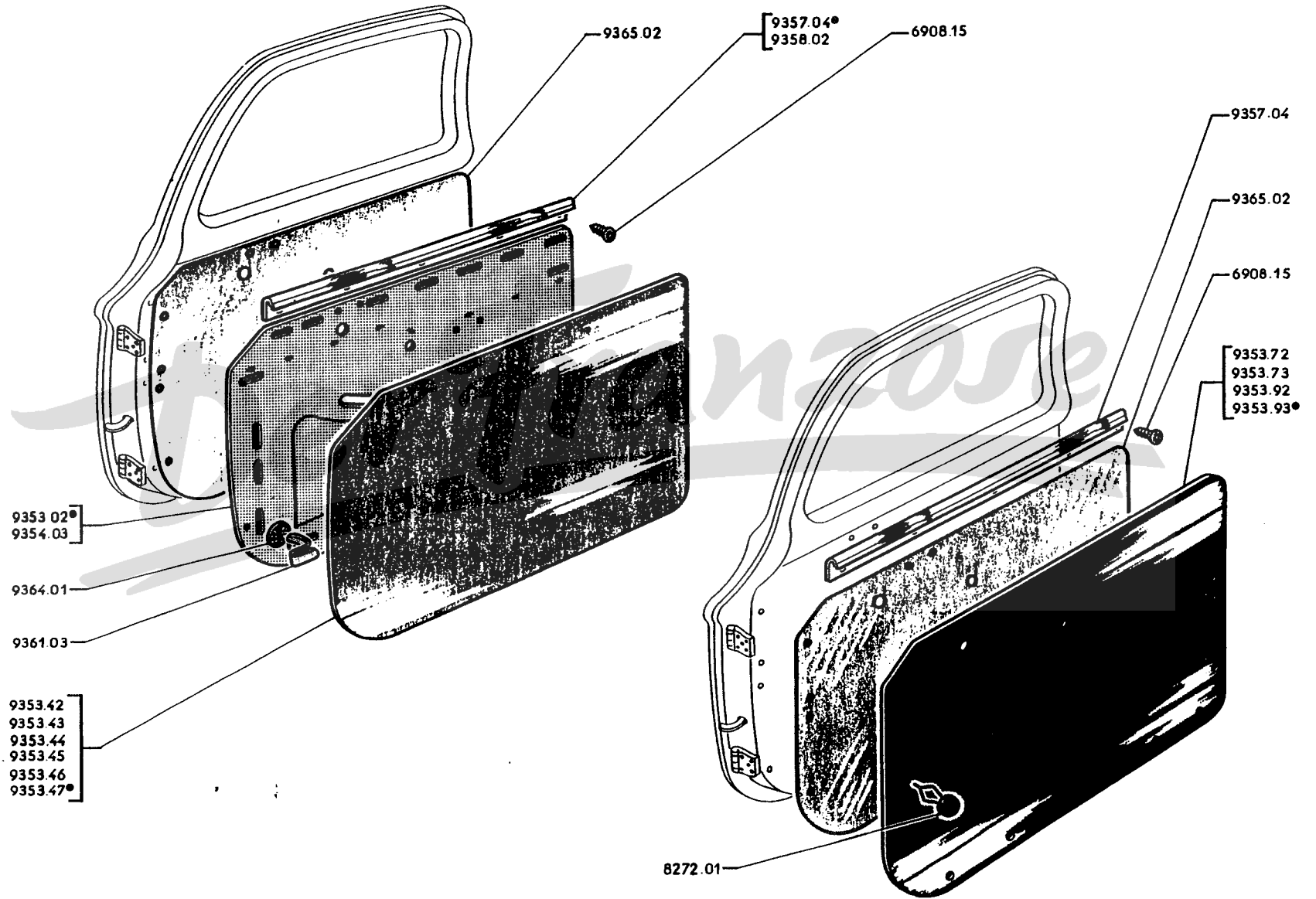

KABRIOLET

die wichtigsten Karosserieteile

5/62	ED4	(A)	Karosserie-Rohbau, Maskenblech, Vorderkotflügel, Windschutzscheibe
5/62	ED4	(B)	
5/62	ED4	(C)	Verdeck
5/62	ED4	(D)	
5/62	ED4	(E)	Hinterkotflügel, Kofferklappe, Sitze
5/62	ED4	(F)	
5/62	ED4	(G)	Türen
5/62	ED4	(H)	

Die nicht aufgeführten Spezialkarosserieteile für das Kabriolet ED4 können innerhalb von 3 Wochen geliefert werden.

TEILE- NUMMER	BEZEICHNUNG	ANZAHL
7001.69	ROHKAROSSERIE, Ausführung A, rostgeschützt (Linkslenk. — für Hebelstossdämpfer) .	1
7001.70	ROHKAROSSERIE, Ausführung A, rostgeschützt (Linkslenk. — f. Teleskopstossdämpfer)	1
7504.19	PLUESCHTEPPICH-FUSSMATTE grau, vorn links, mit Ledereinfassung	1
7505.15	PLUESCHTEPPICH-FUSSMATTE grau, vorn rechts	1
7802.13	MASKENBLECH mit Stosstangenabdeckblech	1
7840.13	KOTFLUEGEL vorn links	1
7841.12	KOTFLUEGEL vorn rechts	1
8102.16	WINDLAUFRAHMEN kpl.	1
8115.19	WINDSCHUTZSCHEIBE "Bisécurité"	1
8120.19	DICHTUNGSRAHMEN für Windschutzscheibe	1
8122.06	ZIERRAHMEN-OBERTEIL für Windschutzscheibe	1
8122.07	ZIERRAHMEN-UNTERTEIL für Windschutzscheibe	1
8125.02	ZIERLEISTE für vordere linke Türsäule	1
8125.03	ZIERLEISTE für vordere rechte Türsäule	1
8140.21	SONNENBLLENDE links, durchsichtig, rauchfarben	1
8141.14	SONNENBLLENDE rechts, durchsichtig, rauchfarben, kpl., mit Spiegel	1
8150.16	RUECKBLICKSPIEGEL mit Beleuchtung	1
8232.09	INNENRAHMEN für Windlaufrahmen	1

ANMERKUNG. — Zur Montage dieser Karosserien in Fahrzeuge vor Wagen-Nr. 2.479.165 und 2.620.243,
siehe Rundschreiben DPD. 501 vom 13-10-1960, Beilage 6.

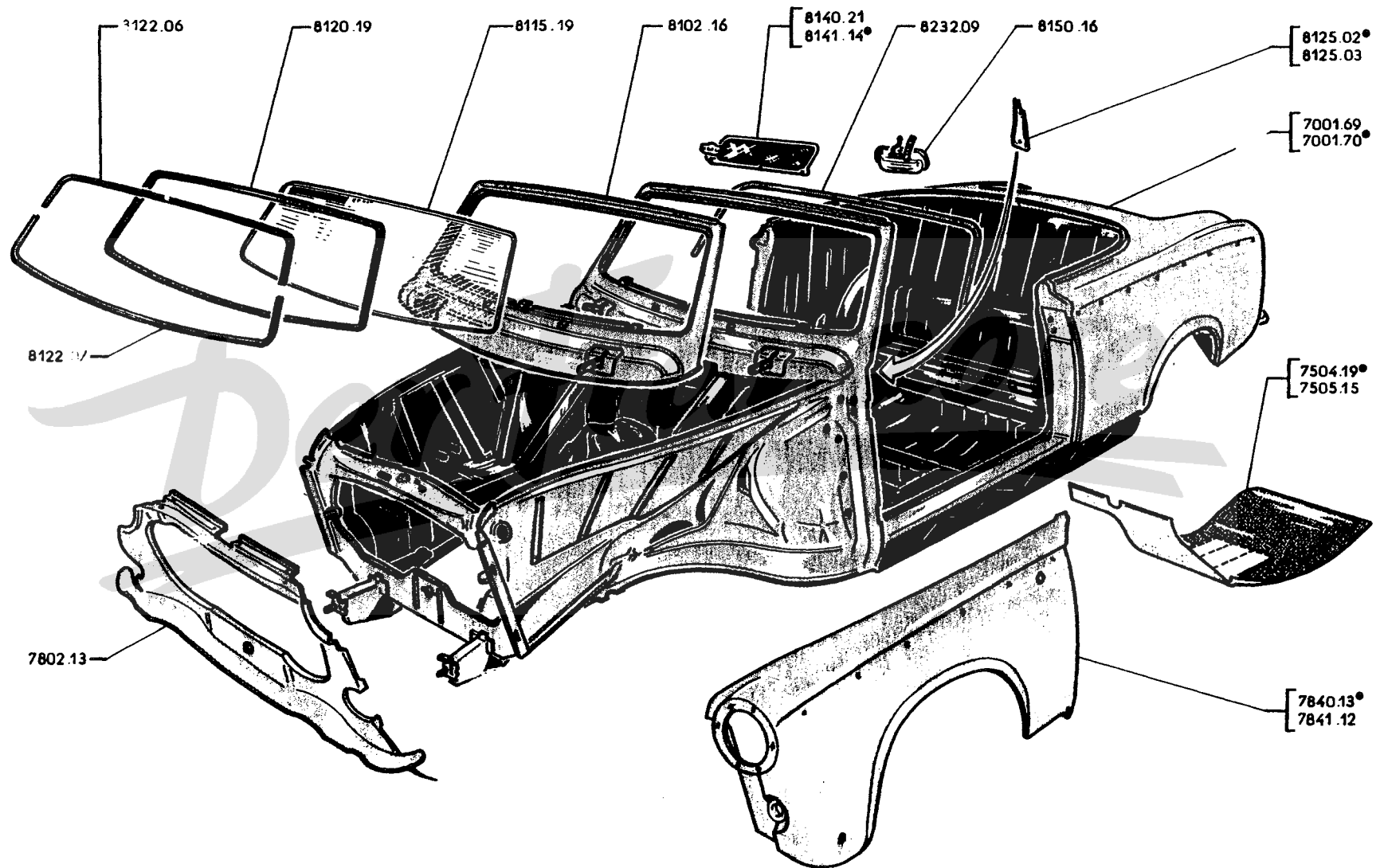

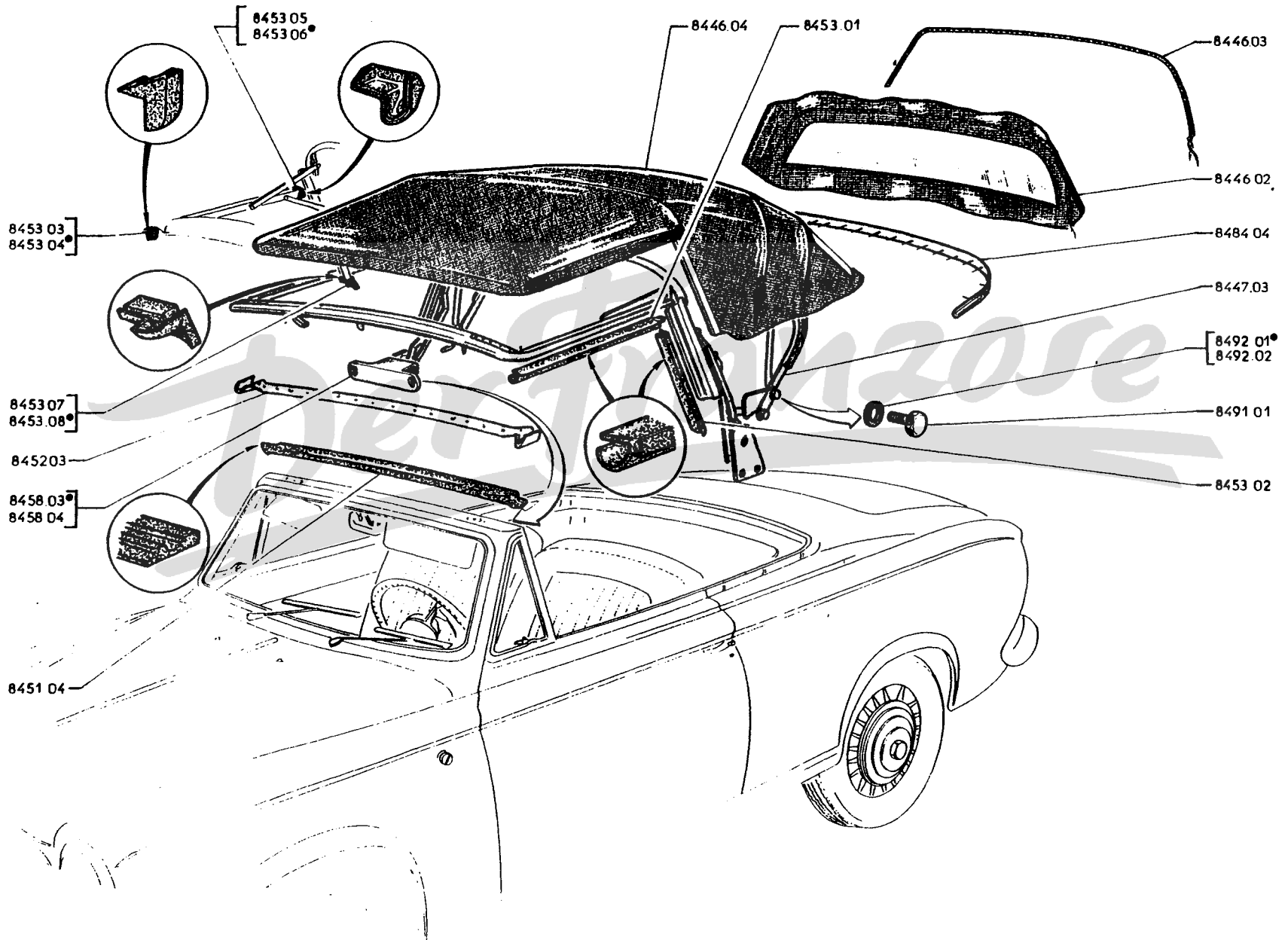

TEILE- NUMMER	BEZEICHNUNG	ANZAHL
8446.02	RUECKWAND für Verdeck, mit Plastikrückfenster und Reissverschluss	1
8446.03	REISSVERSCHLUSS für Rückwandfenster	1
8446.04	VERDECK aus schwarzem Stoff genäht, mit Verkleidung, Lederriemen und Rückwand- fenster, ohne Beschlag	1
8447.03	BESCHLAG für Verdeck	1
8451.04	GUMMIDICHTUNG zur Abdichtung der Verdeckkuppe, an Windlaufrahmen	1
8452.03	BLECHHAUBE vorn, für Verdeck	1
8453.01	GUMMIPROFIL, 630 mm lang, seitlich am Verdeck	2
8453.02	GUMMIPROFIL, 420 mm lang, seitlich hinten am Verdeck	2
8453.03	GUMMIKAPPE für Verdeckbeschlag vorn links	1
8453.04	GUMMIKAPPE für Verdeckbeschlag vorn rechts	1
8453.05	GUMMIKAPPE für Verdeckbeschlag hinten links	1
8453.06	GUMMIKAPPE für Verdeckbeschlag hinten rechts	1
8453.07	GUMMIKAPPE unten am linken Verdeckspiegel	1
8453.08	GUMMIKAPPE unten am rechten Verdeckspiegel	1
8458.03	VERSCHLUSSRAMPE links, am Verdeck	1
8458.04	VERSCHLUSSRAMPE recht, am Verdeck	1
8484.04	ABDECKUNG für Verdeck an Heck	1
+ 8491.01	SECHSKANTSCHRAUBE 6×12, verchromt, für Verdeck	16
+ 8492.01	UNTERLEGSCHIEBE aus Faser, 12,5×20×1,5, für Sechskantschraube an Verdeck	16
+ 8492.02	UNTERLEGSCHIEBE aus Faser, 12,5×20×1, für Sechskantschraube an Verdeck	16

TEILE- NUMMER	BEZEICHNUNG	ANZAHL
8503.07	KOTFLUEGEL hinten links	1
8504.05	KOTFLUEGEL hinten rechts	1
8515.17	WAND im hinteren linken Kotflügel	1
8516.19	WAND im hinteren rechten Kotflügel	1
8563.08	ZIERLEISTE 7 mm, für hinteren linken Kotflügel	1
8564.08	ZIERLEISTE 7 mm, für hinteren rechten Kotflügel	1
8563.13	ZIERLEISTE 11,5 mm, für hinteren linken Kotflügel	1
8564.14	ZIERLEISTE 11,5 mm, für hinteren rechten Kotflügel	1
	} bis Wagen-Nr. 2.376.518	
	} ab Wagen-Nr. 2.376.519	
8601.02	AUSSENBLECH für Mittelstück, zwischen Verdeck und Kofferklappe	1
8606.13	KOFFERKLAPPE (bei Fahrzeugen vor Wagen-Nr. 2.335.580, ist ein Zylinderschloss 8630.04, 8630.05 oder 8630.06 einzubauen)	1
8607.08	ABDICHTRAHMEN oben und seitlich für Kofferklappe	1
8901.20	EINZELSITZ-ROHRGESTELL vorn links	1
8902.16	EINZELSITZ-ROHRGESTELL vorn rechts	1
8908.15	FEDERKERN für Sitzkissen vorn rechts bzw. links	2
8909.03	FEDERKERN für Rückenlehne, des vorderen linken Einzelsitzes	1
8909.04	FEDERKERN für Rückenlehne, des vorderen rechten Einzelsitzes	1

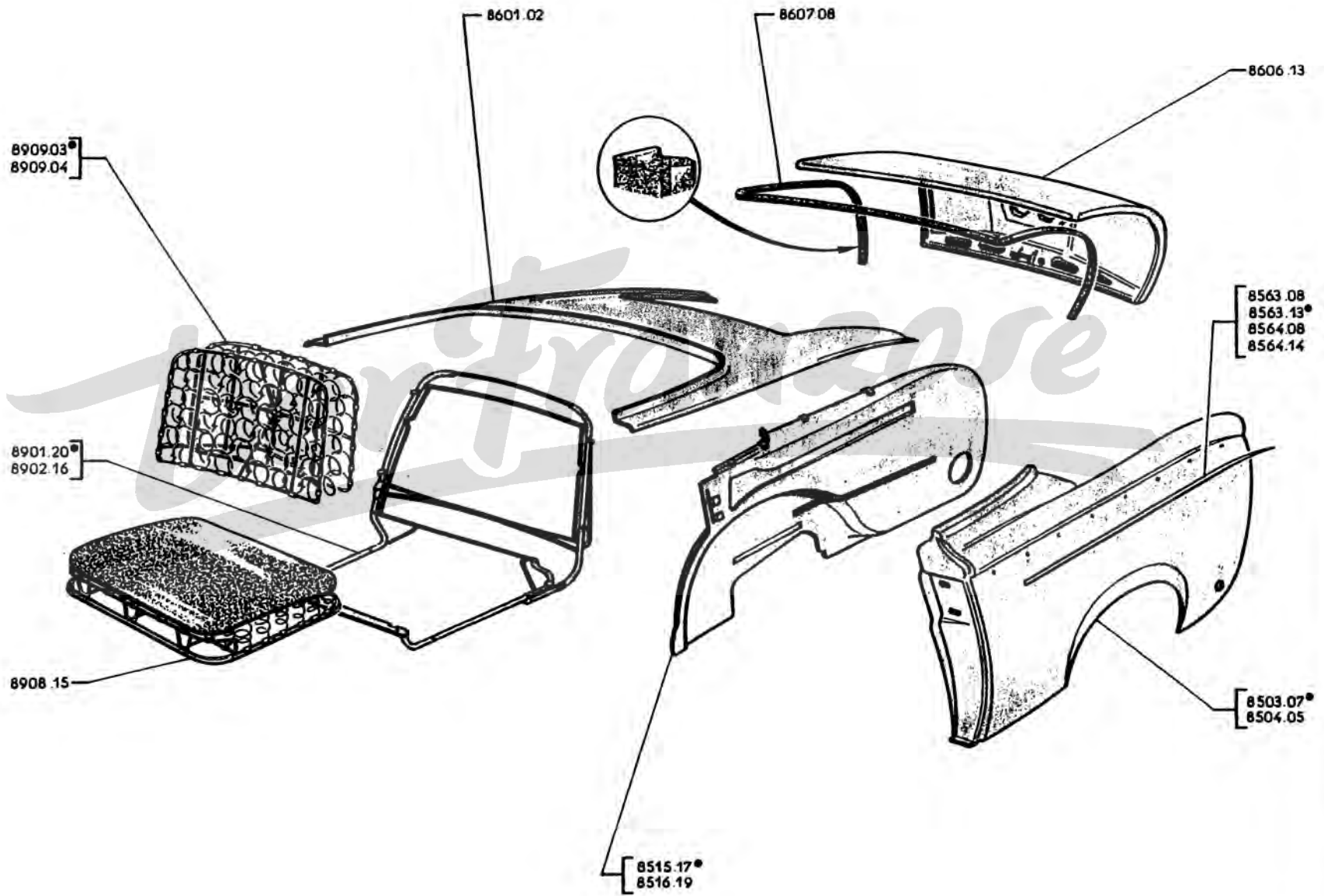

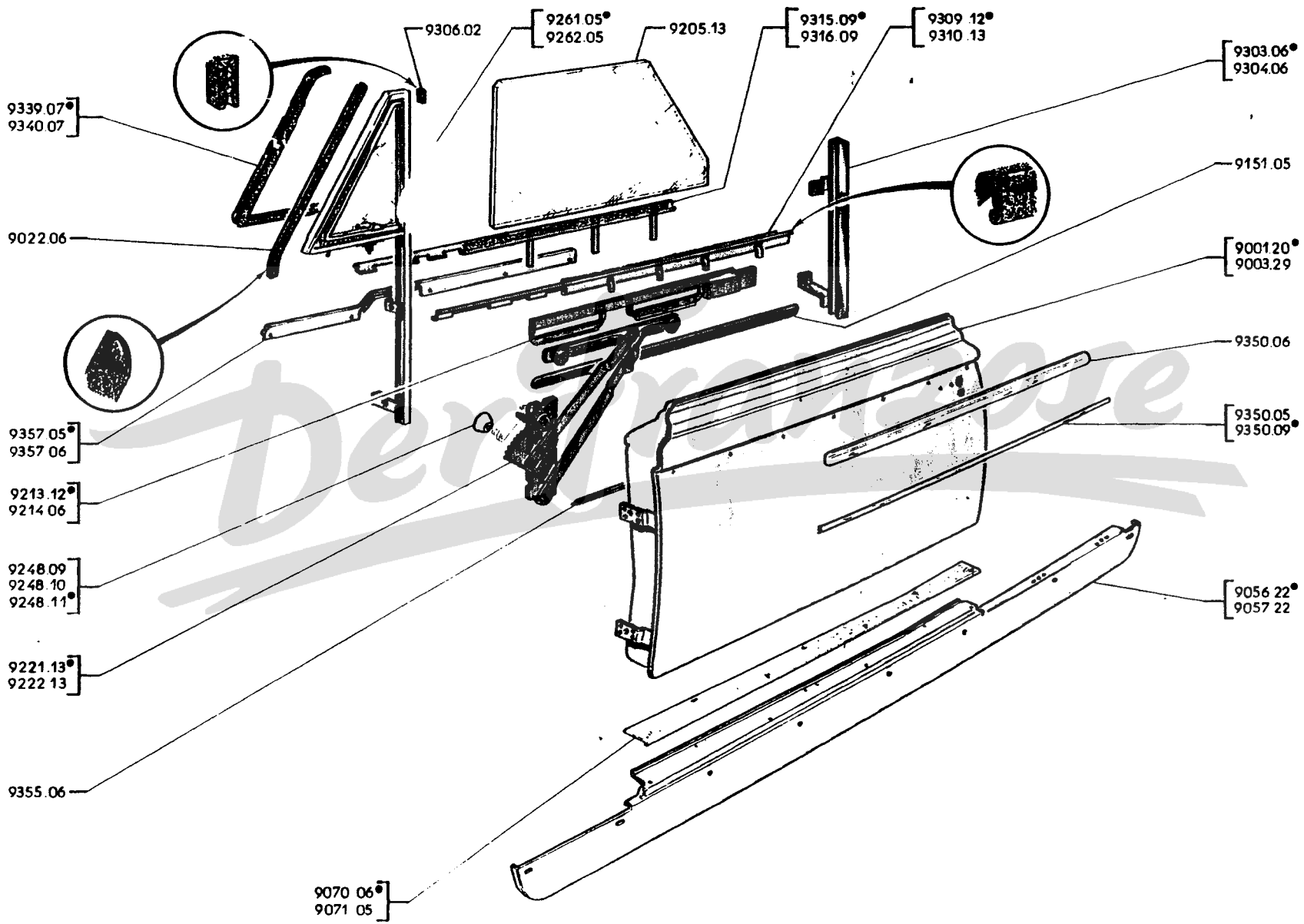

TEILE- NUMMER	BEZEICHNUNG	ANZAHL
9001.20	SEITENTÜR links, rostgeschützt	1
9003.29	SEITENTÜR rechts, rostgeschützt	1
9022.06	ABDICHTUNG aus Gummi, 600 mm lang, für Türsäule an Windlaufpfosten	2
9056.22	SCHWELLER links, rostgeschützt	1
9057.22	SCHWELLER rechts, rostgeschützt	1
9070.06	TRITTBRETTELEISTE links	1
9071.05	TRITTBRETTELEISTE rechts	1
9151.05	ZUGSTANGE für Fernbedienung	2
9205.13	SEITENFENSTERSCHEIBE nackt	2
9213.12	FENSTERHEBESCHIENE für vordere linke Seitenfenerscheibe	1
9214.06	FENSTERHEBESCHIENE für vordere rechte Seitenfenerscheibe	1
9221.13	FENSTERHEBER für linke Seitentür	1
9222.13	FENSTERHEBER für rechte Seitentür	1
9248.09	KNOPF elfenbeinfarbig, für Fensterkurbel	2
9248.10	KNOPF beige 516, für Fensterkurbel	
9248.11	KNOPF grau 539, für Fensterkurbel	1
9261.05	AUSSTELLFENSTER mit Fensterscheibe, für linke Seitentür	
9262.05	AUSSTELLFENSTER mit Fensterscheibe, für rechte Seitentür	1
9303.06	U-SCHIENENHALTER für Fensterlaufschiene, vorn, der linken Seitentür	1
9304.06	U-SCHIENENHALTER für Fensterlaufschiene, vorn, der rechten Seitentür	1
9306.02	ENDSTUECK für Fensterlaufschiene	2
9309.12	ABDICHTSCHIENE mit Dichtung, aussen, der linken Seitentürscheibe	1
9310.13	ABDICHTSCHIENE mit Dichtung, aussen, der rechten Seitentür	1
9315.09	ABDICHTSCHIENE mit Dichtung, innen, der linken Seitentür	1
9316.09	ABDICHTSCHIENE mit Dichtung, innen, der rechten Seitentür	1
9339.07	DICHTUNG vorn, für linkes Ausstellfenster an Halterahmen	1
9340.07	DICHTUNG vorn, für rechtes Ausstellfenster an Halterahmen	1
9350.05	ZIERLEISTE 7 mm, für Seitentür (bis Wagen-Nr. 2.376.518)	2
9350.06	ZIERLEISTE für Seitentür	2
9350.09	ZIERLEISTE 11,5 mm, für Seitentür (ab Wagen-Nr. 2.376.519)	2
9355.06	PROFILLEISTE in der Mitte der Türverkleidung	2
9357.05	ZIERLEISTE zur Befestigung der Türverkleidung, an linker Seitentür	1
9357.06	ZIERLEISTE zur Befestigung der Türverkleidung, an rechter Seitentür	1